

STIHL AMK 097 S, AMK 112 S

STIHL

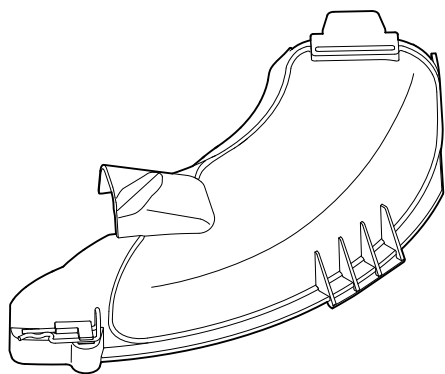

- DE** Gebrauchsanleitung
 - EN** Instruction manual
 - FR** Manuel d'utilisation
 - NL** Gebruiksaanwijzing
 - IT** Istruzioni per l'uso
 - ES** Manual de instrucciones
 - PT** Manual de utilização
 - NO** Bruksanvisning
 - SV** Bruksanvisning
 - FI** Käyttöopas
 - DA** Betjeningsvejledning
 - PL** Instrukcja obsługi
 - SL** Navodila za uporabo
 - SK** Návod na obsluhu
 - HU** Használati útmutató
 - SR** Uputstvo za upotrebu
 - HR** Upute za uporabu
 - LV** Lietošanas pamācība
 - LT** Naudojimo instrukcija
- RU** Инструкция по эксплуатации
 - ET** Kasutusjuhend

AMK 097.0 S AMK 112.0 S

A

INT 1



1

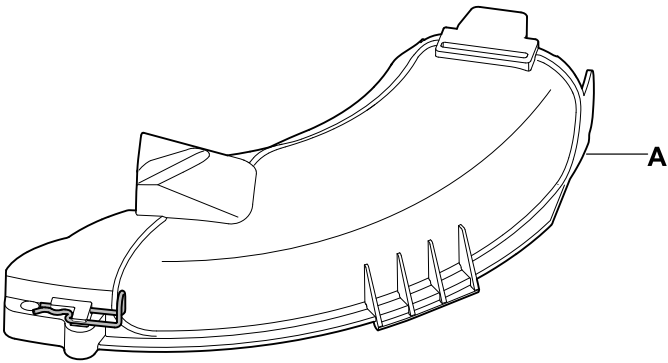
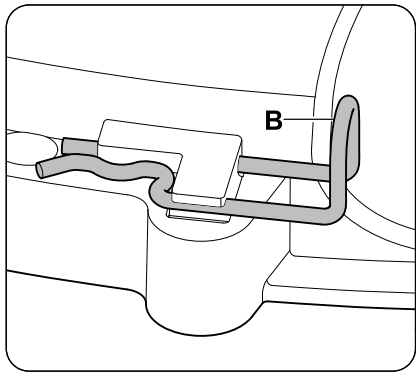

2

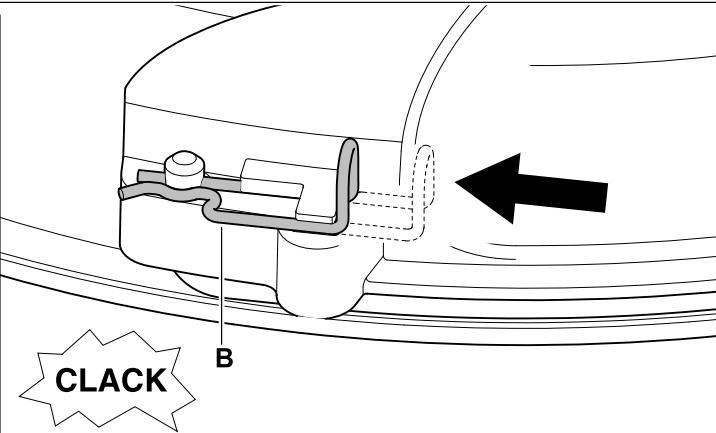
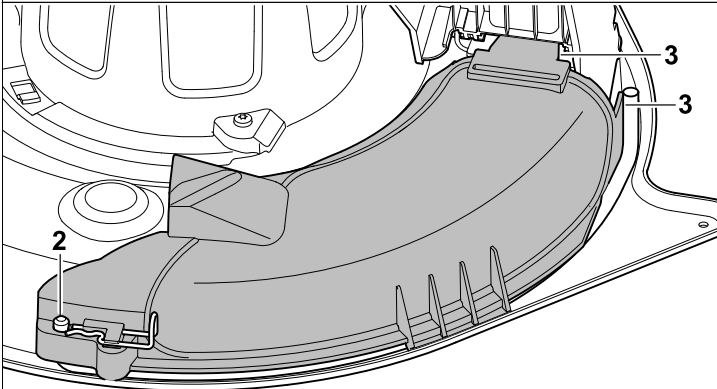
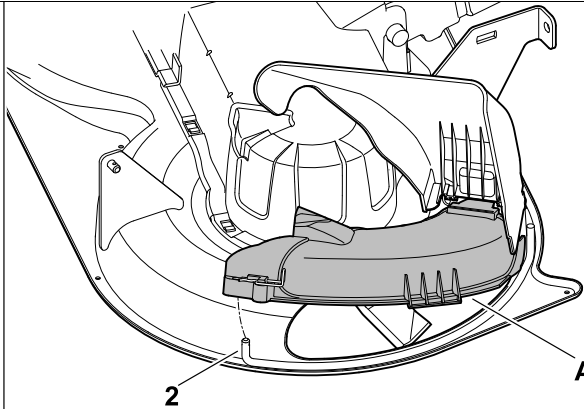
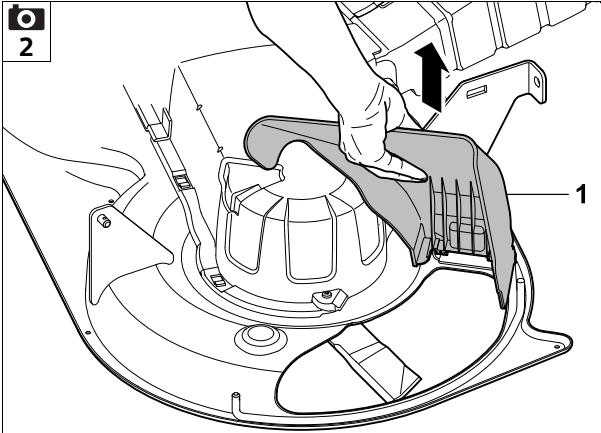

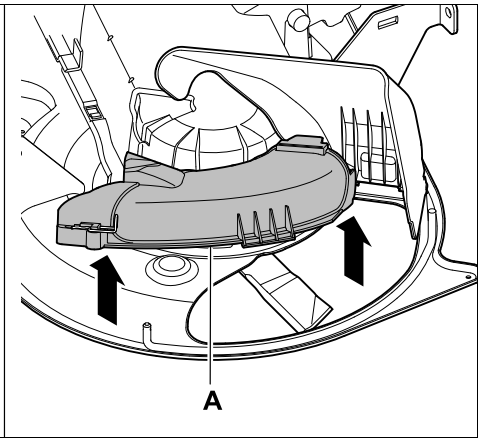
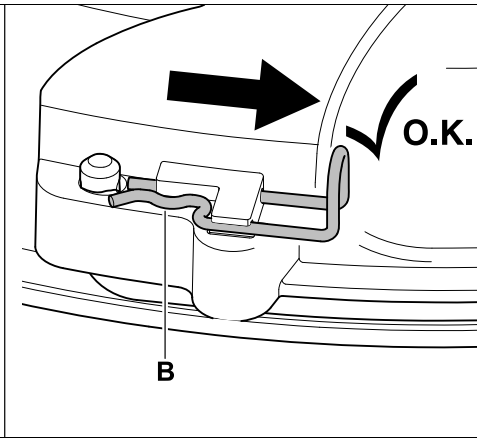
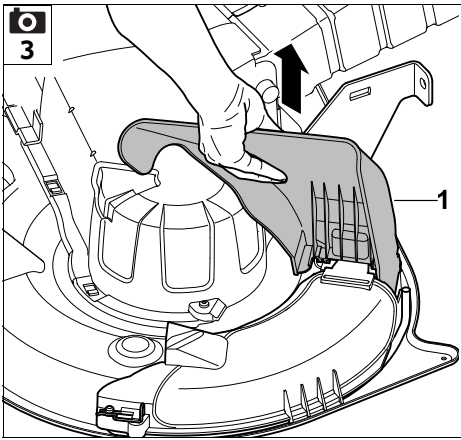

AMK 097 S, AMK 112 S

Mit einem Mulch-Kit kann der Aufsitzmäher zu einem Mulch-Mäher umgebaut werden.

Dazu wird die Auswurföffnung des Mähwerks mit einem Mulcheinsatz verschlossen, die serienmäßig montierten Mähmesser verbleiben am Gerät.

1. Zu Ihrer Sicherheit



Gebrauchsanleitung des Aufsitzmähers beachten, insbesondere die Kapitel "Zu Ihrer Sicherheit" und "Wartung".



Vor allen Arbeiten am Aufsitzmäher Zündschlüssel abziehen.



Bei Montage- und Wartungsarbeiten stets feste Handschuhe tragen.

Vor jedem Gebrauch durch Sichtkontrolle den einwandfreien Zustand des Mulcheinsatzes, der Mähmesser und der Messerbefestigung überprüfen. – Niemals Auswurfklappe zum Mulchen demontieren!

Nur mit einem unbeschädigten und ordnungsgemäß montierten Mulcheinsatz arbeiten.

2. Lieferumfang

Pos.	Bezeichnung	Stk.
A	Mulcheinsatz	1
B	Splint (vormontiert im Mulcheinsatz)	1
–	Gebrauchsanleitung	1



3. Montage und Demontage

3.1 Mulcheinsatz montieren

Aufsitzmäher für das Mulchen vorbereiten:

- Auswurfklappe (1) öffnen und halten.
- Mulcheinsatz (A) auf die Auswurföffnung aufsetzen und in Bolzen (2) einfädeln. Die Laschen (3) an der Vorderseite des Mulcheinsatzes müssen wie abgebildet positioniert werden.
- Mulcheinsatz mit Splint (B) am Bolzen (2) fixieren.
- Sicherer Sitz des Mulcheinsatzes kontrollieren und Auswurfklappe schließen.
Der Aufsitzmäher ist bereit für das Mulchen.



3.2 Mulcheinsatz demontieren

Aufsitzmäher als Seitenauswurfmäher einsetzen:



- Auswurfklappe (1) öffnen und halten.
- Splint (B) aus Bolzen (2) herausziehen, er verbleibt am Mulcheinsatz. Mulcheinsatz (A) abnehmen.
- Auswurfklappe schließen.
Der Aufsitzmäher kann wieder als Seitenauswurfmäher eingesetzt werden.

4. Anleitung für das Mulchen

4.1 Allgemeine Informationen

Beim Mulchen wird das abgeschnittene Gras durch eine spezielle Führung des Luftstroms im Messerbereich mehrmals zerschnitten und danach wieder in die Grasnarbe zurückgeblasen. Das fein gehäckselte Schnittgut verbleibt auf der Rasenfläche.

Der verrottende Rasenschnitt gibt dem Boden organische Nährstoffe zurück und dient dadurch als natürlicher Dünger. Das Unkrautwachstum wird verlangsamt und erhebliche Düngermengen können eingespart werden.

Die Verwendung eines Mulch-Kits verhindert außerdem Verstopfungen an der Auswurföffnung, da beim Mulchen das Gras nicht mehr seitlich am Mähwerk ausgeworfen wird.

4.2 Wie sollte gemulcht werden?

- **Häufigkeit:**
Im Frühling (Hauptwachstumsperiode) mindestens 2-mal pro Woche, im Sommer und im Herbst mindestens 1-mal pro Woche.

- **Schnitthöhe:**

Etwa ein Drittel der Grashöhe abschneiden, nur Schnitthöhen **4 bis 7** verwenden.

- Bei trockenem Rasen mulchen.
- Mit gut geschärften Messern arbeiten.
- Mährichtung variieren und auf Überlappung der Mähbahnen achten. Für ein optimales Mulchergebnis im rechten Winkel zu den Mähbahnen des vorangegangenen Mulcheinsatzes arbeiten.
- Sehr hohen Rasen immer stufenweise bearbeiten:
Erster Mulchvorgang Schnitthöhe 7, zweiter Mulchvorgang Schnitthöhe 4 bis 6. Beim zweiten Mulchvorgang im rechten Winkel zu den Mähbahnen des ersten Mulchvorgangs arbeiten.



Schäden am Gerät vermeiden!

Bei zu geringer Schnitthöhe und bei feuchtem Rasen lagert sich der Rasenschnitt im Mähwerk ab. Die Mähmesser könnten blockieren.

AMK 097 S, AMK 112 S

With a mulching kit, the ride-on mower can be converted into a mulching mower.

For this purpose, the discharge opening of the mowing deck is closed using a mulch insert. The mowing blades installed as standard remain on the machine.

1. For your safety



Observe the instruction manual of the ride-on mower, particularly the "For your safety" and "Maintenance" sections.



Remove the ignition key before performing any work on the ride-on mower.



Always wear thick gloves when performing assembly and maintenance work.

Before each use, perform a visual check to ensure that the mulch insert, mowing blade and blade fastening are in good condition. - Never remove the discharge flap for mulching.

Only work with an undamaged and properly installed mulch insert.

2. Standard equipment

Item	Designation	Qty.
A	Mulch insert	1
B	Retaining pin (pre-installed in mulch insert)	1
-	Instruction manual	1



3. Assembly and disassembly

3.1 Installing the mulch insert

Preparing the ride-on mower for mulching:

- Open the discharge flap (1) and hold it open.
- Fit mulch insert (A) onto the discharge opening and guide onto pin (2). The tabs (3) on the front of the mulch insert must be positioned as shown.
- Fix the mulch insert using retaining pin (B) on pin (2).
- Check for secure seating of the mulch insert and close the discharge flap. The ride-on mower is ready for mulching.



3.2 Removing the mulch insert

Using the ride-on mower as a side discharge mower:

- Open the discharge flap (1) and hold it open.



- Pull retaining pin (B) out of pin (2); it remains on the mulch insert. Remove mulch insert (A).
- Close the discharge flap. The ride-on mower can again be used as a side discharge mower.

4. Mulching instructions

4.1 General information

During mulching, the cut grass is chopped up several times through a special air flow guidance system in the mower blade area and then blown back into the turf. The finely shredded clippings remain on the lawn.

The decomposing clippings return organic nutrients to the soil, serving as a natural fertiliser. Weed growth is slowed down and significant amounts of fertilizer are saved.

The use of a mulching kit also prevents blockages at the discharge opening as, during mulching, the grass is no longer ejected at the side of the mowing deck.

4.2 How should mulching be performed?

- **Frequency:**
At least twice a week in the spring (main period of growth) and at least once a week in the summer and autumn.
- **Cutting height:**
Remove approximately one third of the grass height, only use cutting heights 4 to 7.
- Mulch the lawn when dry.

- Work with well-sharpened blades.
- Vary the mowing direction and ensure that the mowing strips overlap.
For optimal mulching results, work at right angles to the mowing strips of the previous mulching operation.
- Always cut very tall grass in stages:
First mulching operation: cutting height 7, second mulching operation: cutting height 4 to 6. During the second mulching operation, work at right angles to the mowing strips of the first mulching operation.



Avoid damage to the machine.

If the cutting height is too low or the grass is wet, clippings become deposited in the mowing deck. The mowing blades may be blocked.

AMK 097 S, AMK 112 S

Un kit mulching permet de transformer le tracteur de pelouse en une tondeuse mulching.

Pour ce faire, l'ouverture du canal d'éjection du plateau de coupe est fermée avec un obturateur mulching, les lames de coupe montées en série restent sur l'appareil.

1. Consignes de sécurité



Tenir compte du manuel d'utilisation du tracteur de pelouse, notamment des chapitres « Consignes de sécurité » et « Entretien ».



Retirer la clé de contact avant d'effectuer des travaux sur le tracteur de pelouse.



Porter des gants de protection robustes lors des travaux de montage et d'entretien.

Avant chaque utilisation, contrôler par un examen visuel que l'obturateur mulching, la lame de coupe et la fixation de la lame sont en parfait état. Ne jamais démonter le volet d'éjection pour le mulching !

Travailler uniquement avec un obturateur mulching non endommagé et correctement monté.

2. Contenu de l'emballage

Rep.	Désignation	Qté
A	Obturateur mulching	1
B	Goupille fendue (prémontée sur l'obturateur mulching)	1
–	Manuel d'utilisation	1

3. Montage et démontage

3.1 Montage de l'obturateur mulching

Préparer le tracteur de pelouse pour le mulching :

- Ouvrir et maintenir le volet d'éjection (1).
- Placer l'obturateur mulching (A) sur l'ouverture du canal d'éjection et le faire passer dans les boulons (2). Les languettes (3) sur la partie avant de l'obturateur mulching doivent être positionnées comme indiqué sur la figure.
- Fixer l'obturateur mulching avec une goupille fendue (B) aux boulons (2).
- Contrôler la bonne assise de l'obturateur mulching et fermer le volet d'éjection.
Le tracteur de pelouse est prêt pour le mulching.

3.2 Démontage de l'obturateur mulching



Utiliser le tracteur de pelouse comme tondeuse à éjection latérale :

- Ouvrir et maintenir le volet d'éjection (1).
- Extraire la goupille fendue (B) des boulons (2), elle reste sur l'obturateur mulching. Déposer l'obturateur mulching (A).
- Fermer le volet d'éjection.
Le tracteur de pelouse peut de nouveau être utilisé comme tondeuse à éjection latérale.

4. Instructions pour le mulching

4.1 Informations générales

Lors du mulching, les brins d'herbe coupés sont broyés plusieurs fois, grâce à un flux d'air spécialement dirigé vers la zone de coupe, avant d'être pulvérisés en fines particules sur le gazon. L'herbe finement broyée reste sur le gazon.

Les brins d'herbe en décomposition restituent au sol des nutriments organiques et agissent ainsi comme un engrais naturel. La pousse des mauvaises herbes est ralentie et des quantités considérables d'engrais peuvent être économisées.

L'utilisation d'un kit mulching empêche par ailleurs l'ouverture du canal d'éjection de se boucher, car l'herbe n'est plus projetée latéralement par rapport au plateau de coupe lors du mulching.

4.2 Comment doit-on procéder pour le mulching ?

- **Fréquence :**
Au printemps (période de croissance principale) au moins 2 fois par semaine, en été et en hiver au moins 1 fois par semaine.
- **Hauteur de coupe :**
Couper l'herbe sur environ un tiers de sa hauteur, utiliser uniquement les hauteurs de coupe **4 à 7**.
- Procéder au mulching lorsque l'herbe est sèche.
- Travailler avec des lames bien affûtées.
- Alternier le sens de la tonte et faire attention au chevauchement des bandes de tonte.
Pour obtenir un bon résultat de mulching, il faut avancer à angle droit par rapport aux bandes précédemment réalisées par l'obturateur mulching.
- Toujours traiter les herbes très hautes par étapes :
Sélectionner la hauteur de coupe 7 pour la première opération de mulching, puis la hauteur 4 à 6 pour la seconde opération de mulching. Lors de la seconde opération de mulching, avancer à angle droit par rapport aux bandes de la première opération de mulching.



Éviter tout endommagement de l'appareil !

En cas de hauteur de coupe trop faible et d'herbe mouillée, les brins d'herbe s'accumulent dans le plateau de coupe. Les lames de coupe peuvent se bloquer.

AMK 097 S, AMK 112 S

Met een mulchkit kan een zitmaaier tot een mulchmaaier worden omgebouwd.

Hiervoor wordt de uitwerpopening van het maaierwerk met een mulchhulpstuk afgesloten, de standaard gemonteerde maaimessen blijven op het apparaat.

1. Voor uw veiligheid



Volg de instructies van de gebruiksaanwijzing voor zitmaaiers, vooral het hoofdstuk "Voor uw veiligheid" en

"Onderhoud".



Voor alle werken aan de zitmaaier de contactsleutel verwijderen.



Draag altijd stevige handschoenen bij montage en onderhoudswerkzaamheden.

Vóór elk gebruik visueel controleren of het mulchhulpstuk, de maaimessen en mesbevestiging in goede staat verkeren. – Nooit de uitwerpklep voor het mulchen demonteren!

Alleen met een onbeschadigd en correct gemonteerd mulchhulpstuk werken.

2. Leveringsomvang

Pos.	Omschrijving	Stk.
A	Mulchhulpstuk	1
B	Splint (voorgemonteerd in het mulchhulpstuk)	1
–	Gebruiksaanwijzing	1



3. Montage en demontage

3.1 Mulchhulpstuk monteren

Zitmaaier voorbereiden voor het mulchen:



- Uitwerpklep (1) openen en vasthouden.
- Mulchhulpstuk (A) aan de uitwerpopening bevestigen en de bouten (2) inschroeven. De lippen (3) moeten zoals afgebeeld aan de voorkant van het mulchhulpstuk gepositioneerd worden.
- Mulchhulpstuk met splint (B) aan de bouten (2) vastzetten.
- De correcte bevestiging van het mulchhulpstuk controleren en de uitwerpklep sluiten.
De zitmaaier is klaar voor het mulchen.

3.2 Mulchhulpstuk demonteren

Zitmaaier als maaier met uitworp aan zijkant gebruiken:



- Uitwerpklep (1) openen en vasthouden.

- Splint (B) uit bout (2) trekken, deze blijft aan het mulchhulpstuk. Mulchhulpstuk (A) wegnemen.
- Uitwerpklep sluiten.
De zitmaaier kan weer als maaier met uitworp aan zijkant ingezet worden.

4. Instructie voor het mulchen

4.1 Algemene informatie

Bij het mulchen worden het afgesneden gras door een speciale geleiding van de luchtstroom bij de messen meerdere malen versnipperd en daarna weer terug in de grasnerf geblazen. Het fijn versnipperde maaigoed blijft op het gazon liggen.

Rottend grasafval geeft organische voedingsstoffen aan de bodem terug en dient zo als natuurlijke mest. De groei van onkruid vertraagt en aanzienlijke hoeveelheden mest kunnen bespaard worden.

Het gebruik van een mulchkit verhindert bovendien verstoppingen aan de uitwerpopening daar bij het mulchen het gras niet meer zijdeling aan het maaierwerk wordt uitgeworpen.

4.2 Hoe u moet mulchen?

- **Frequentie:**
In de lente (voornaamste groeiperiode) ten minste 2-keer per week, in de zomer en in de herfst minstens 1-keer per week.

- **Snijhoogte:**
Ongeveer een derde van de grashoogte afsnijden, alleen snijhoogte **4 tot 7** gebruiken.
- Mulchen bij droog gras..
- Met goed geslepen messen werken.
- Maairichting variëren en ervoor zorgen dat de maaibanen elkaar overlappen. Voor een optimaal mulchresultaat loodrecht op de maaibanen van vorige mulchbeurt werken.
- Hoog opgeschoten gras altijd in fasen bewerken:
Eerste keer mulchen snijhoogte 7, tweede keer mulchen snijhoogte 4 tot 6. Bij de tweede mulchbeurt loodrecht op de maaibanen van de eerste mulchbeurt werken.



**Schade aan het apparaat
vermijden!**

Bij een te kleine snijhoogte en bij vochtig gras stapelt het grasafval zich in het maaiwerk op. De maaimessen zouden kunnen blokkeren.

AMK 097 S, AMK 112 S

Con un kit mulching è possibile trasformare il trattorino da giardino in un tosaerba mulching.

A tale scopo l'apertura di scarico dell'apparato di taglio viene chiusa con un inserto mulching, mentre le lame di taglio montate di serie rimangono sull'apparecchio.

1. Per la vostra sicurezza



Attenersi alle istruzioni per l'uso del trattorino da giardino, in particolare alle istruzioni contenute nei capitoli "Per la vostra sicurezza" e "Manutenzione".



Prima di qualsiasi lavoro sul trattorino da giardino, estrarre la chiave di accensione.



Durante i lavori di manutenzione e montaggio, indossare sempre guanti da lavoro robusti.

Prima di ogni utilizzo, eseguire un'ispezione visiva per assicurarsi che l'inserto mulching, le lame multifunzioni e il fissaggio della lama siano in perfetto stato. Non smontare mai lo sportello deflettore durante il mulching!

Lavorare solo con un inserto mulching integro e montato correttamente.

2. Equipaggiamento fornito



Pos.	Descrizione	Pz.
A	Inserto mulching	1
B	Copiglia (premontata sull'inserto mulching)	1
–	Istruzioni per l'uso	1

3. Montaggio e smontaggio

3.1 Montaggio dell'inserto mulching



Preparazione del trattorino da giardino per il mulching:

- Aprire e tenere aperto lo sportello deflettore (1).
- Collocare l'inserto mulching (A) sull'apertura di scarico e infilarlo nel perno (2). Le linguette (3) sul lato anteriore dell'inserto mulching devono essere posizionate come indicato in figura.
- Fissare l'inserto mulching con l'ausilio della copiglia (B) sul perno (2).
- Controllare che l'inserto mulching sia correttamente montato in sede e chiudere lo sportello deflettore. Il trattorino da giardino è ora pronto per il mulching.

3.2 Smontaggio dell'inserto mulching



Utilizzo del trattorino da giardino come tosaerba a scarico laterale:

- Aprire e tenere aperto lo sportello deflettore (1).
- Estrarre la copiglia (B) dal perno (2). Tale copiglia rimane sull'inserto mulching. Rimuovere l'inserto mulching (A).
- Chiudere lo sportello deflettore. Il trattorino da giardino può ora essere utilizzato come tosaerba a scarico laterale.

4. Istruzioni per il mulching

4.1 Informazioni generali

Durante il mulching l'erba tagliata viene sminuzzata ripetutamente attraverso una speciale adduzione del flusso d'aria nella zona della lama e successivamente sparsa nuovamente sul tappeto erboso. L'erba tagliata, finemente triturata, rimane sulla superficie del prato.

L'erba tagliata, sminuzzata finemente e lasciata a decomporsi, restituisce al terreno sostanze nutritive organiche, agendo in questo modo da concime naturale. La crescita di erbe infestanti rallenta ed è possibile risparmiare considerevoli quantità di concime.

L'utilizzo di un kit mulching evita inoltre intasamenti dell'apertura di scarico in quanto durante il mulching l'erba non viene più espulsa lateralmente sull'apparato di taglio.

4.2 Come dovrebbe essere eseguito il mulching?

- **Frequenza:**

In primavera (periodo di crescita principale) minimo 2 volte alla settimana, in estate e in autunno minimo 1 volta alla settimana.

- **Altezza di taglio:**

Tagliare all'incirca un terzo dell'altezza erba, usare solo le altezze di taglio **da 4 fino a 7**.

- Eseguire il mulching con il prato secco.
- Lavorare con lame ben affilate.
- Variare la direzione di taglio e fare attenzione alla sovrapposizione dei percorsi di taglio.
Per un risultato di mulching ottimale lavorare sull'angolo destro in corrispondenza dei percorsi di taglio dell'insero mulching precedente.
- Lavorare i prati con erba molto alta sempre a più riprese:
Eseguire il primo mulching con l'altezza di taglio 7, il secondo mulching con l'altezza di taglio da 4 fino a 6. Durante il secondo mulching lavorare sull'angolo destro in corrispondenza dei percorsi di taglio del primo mulching.



Fare attenzione a non danneggiare l'apparecchio!

Con un'altezza di taglio troppo bassa e in caso di erba bagnata, l'erba tagliata si deposita nell'apparato di taglio e le lame di taglio potrebbero bloccarsi.

AMK 097 S, AMK 112 S

Con un kit para mulching, el tractor cortacésped puede convertirse en un cortacésped para mulching.

Para ello, la abertura de expulsión del equipo de corte se cierra con un accesorio de mulching; las cuchillas montadas de serie permanecen en el equipo.

1. Para su seguridad



Tener en cuenta el manual de instrucciones del tractor cortacésped, especialmente los capítulos "Para su seguridad" y "Mantenimiento".



Extraer la llave de contacto antes de realizar cualquier trabajo en el tractor cortacésped.



Utilizar siempre guantes resistentes al realizar trabajos de montaje y mantenimiento.

Antes de cada uso, comprobar mediante un control visual si el accesorio de mulching, las cuchillas y sus fijaciones se encuentran en un estado impecable. ¡No desmontar jamás el deflector para realizar el mulching!

Trabajar solamente con un accesorio de mulching en buen estado y debidamente montado.

2. Contenido del suministro



Pos.	Denominación	Unid.
A	Accesorio de mulching	1
B	Pasador (premontado en el accesorio de mulching)	1
–	Manual de instrucciones	1

3. Montaje y desmontaje

3.1 Montar el accesorio de mulching



Preparar el tractor cortacésped para el mulching:

- Abrir el deflector (1) y mantenerlo abierto.
- Colocar el accesorio de mulching (A) sobre la abertura de expulsión e introducirlo en el perno (2). Las lengüetas (3) en la parte delantera del accesorio de mulching tienen que colocarse como se muestra en la ilustración.
- Fijar el accesorio de mulching al perno (2) utilizando el pasador (B).
- Controlar si el accesorio de mulching está bien sujeto y cerrar el deflector. El tractor cortacésped está preparado para el mulching.

3.2 Desmontar el accesorio de mulching



Usar el tractor cortacésped como cortacésped de expulsión lateral:

- Abrir el deflector (1) y mantenerlo abierto.
- Sacar el pasador (B) del perno (2). El pasador permanece en el accesorio de mulching. Retirar el accesorio de mulching (A).
- Cerrar el deflector. El tractor cortacésped puede usarse nuevamente como cortacésped de expulsión lateral.

4. Instrucciones para el mulching

4.1 Información general

Para el mulching, la hierba cortada pasa varias veces por el filo de corte mediante un guiado especial de la corriente de aire a través de la zona de la cuchilla y después se dirige de nuevo hacia el césped. El material cortado finamente desmenuzado permanece sobre el césped.

La hierba cortada que se descompone devuelve al suelo nutrientes orgánicos en forma de abono natural. El crecimiento de las malas hierbas es retardado y se pueden ahorrar importantes cantidades de abono.

El uso de un kit para mulching también evita obstrucciones en la abertura de expulsión, ya que durante el mulching la hierba ya no se expulsa más lateralmente por el equipo de corte.

4.2 ¿Cómo se realiza el mulching?

- **Frecuencia:**

En primavera (período principal de crecimiento) al menos dos veces por semana, en verano y otoño al menos una vez por semana.

- **Altura de corte:**

Cortar aproximadamente un tercio de la altura de la hierba y aplicar solamente las alturas de corte **4 al 7**.

- Realizar el mulching cuando la hierba esté seca.
- Trabajar con cuchillas bien afiladas.
- Variar la dirección de corte y prestar atención al solapamiento de las bandas de corte.
Para conseguir un óptimo resultado de mulching, trabajar en ángulo recto con respecto a las bandas de corte de la acción de mulching precedente.
- Trabajar el césped muy alto siempre gradualmente:
Primer proceso de mulching: altura de corte 7; segundo proceso de mulching: altura de corte 4 al 6. Durante el segundo proceso de mulching hay que trabajar en ángulo recto con respecto a las bandas de corte del primer proceso.



¡Evitar causar daños en el equipo!

Si la altura de corte es insuficiente y el césped está húmedo, la hierba cortada se acumula en el equipo de corte, lo cual podría ocasionar un bloqueo de las cuchillas.

AMK 097 S, AMK 112 S

Com um kit de mulching, o trator corta-relva pode ser transformado num cortador de mulching.

Para tal, a abertura de expulsão do mecanismo de corte é fechada com um dispositivo de mulching e as lâminas de corte montadas de série permanecem no aparelho.

1. Para sua segurança



Siga o manual de utilização do trator corta-relva, em particular o capítulo "Para sua segurança" e "Manutenção".



Antes de qualquer trabalho no trator corta-relva, extraia a chave de ignição.



Utilize sempre luvas apertadas nos trabalhos de montagem e manutenção.

Antes de cada utilização, verifique visualmente o estado correto do dispositivo de mulching, das lâminas de corte e da fixação das lâminas. – Nunca desmonte a tampa de expulsão para o mulching!

Trabalhe apenas com um dispositivo de mulching intacto e corretamente montado.

2. Fornecimento



Item	Designação	Unids.
A	Dispositivo de mulching	1
B	Contrapino (previamente montado no dispositivo de mulching)	1
–	Manual de utilização	1

3. Montagem e desmontagem

3.1 Montar o dispositivo de mulching



Preparar o trator corta-relva para o mulching:

- Abra e segure na tampa de expulsão (1).
- Coloque o dispositivo de mulching (A) na abertura de expulsão e enfie-o na cavilha (2). As talas (3) na parte dianteira do dispositivo de mulching têm de ser posicionadas conforme ilustrado.
- Fixe o dispositivo de mulching com contrapino (B) na cavilha (2).
- Verifique o correto assentamento do dispositivo de mulching e feche a tampa de expulsão. O trator corta-relva está pronto para o mulching.

3.2 Desmontar o dispositivo de mulching



Utilizar o trator corta-relva como cortador de expulsão lateral:

- Abra e segure na tampa de expulsão (1).
- Puxe o contrapino (B) para fora da cavilha (2), deixando-o no dispositivo de mulching. Remova o dispositivo de mulching (A).
- Feche a tampa de expulsão. O trator corta-relva pode ser novamente utilizado como cortador de expulsão lateral.

4. Instruções para o mulching

4.1 Informações gerais

No mulching, a relva cortada é triturada várias vezes, graças à condução especial do fluxo de ar na zona da lâmina, sendo novamente ventilada em direção à relva. O material a cortar triturado finamente permanece sobre o relvado.

As aparas de relva apodrecidas devolvem ao solo nutrientes orgânicos e, dessa forma, funcionam como adubo natural. O crescimento das ervas daninhas é retardado, permitindo poupar enormes quantidades de adubo.

Para além disso, a utilização de um kit de mulching evita obstruções na abertura de expulsão, uma vez que, no caso do mulching, a relva deixa de ser expulsa lateralmente do mecanismo de corte.

4.2 Como se deve fazer o mulching?

- **Frequência:**

Na Primavera (período de crescimento principal), pelo menos 2-vezes por semana. No Verão e no Outono, pelo menos 1-vez por semana.

- **Altura de corte:**

Corte cerca de um terço da altura da relva, utilizando apenas a altura de corte **4 a 7**.

- Efetue o mulching com a relva seca.

- Trabalhe com lâminas bem afiadas.

- Varie o sentido de corte e tenha em atenção a sobreposição das filas de corte.

Para um resultado de mulching ideal, trabalhe em ângulo reto relativamente às filas de corte do último dispositivo de mulching.

- Corte a relva muito alta sempre por etapas:

Primeiro processo de mulching com a altura de corte 7, segundo processo de mulching com a altura de corte 4 a 6.

No segundo processo de mulching, trabalhe em ângulo reto relativamente às filas de corte do primeiro processo de mulching.



- **Evite danos no aparelho!**

Se a altura de corte for demasiado reduzida ou se a relva estiver húmida, as aparas de relva acumular-se-ão no mecanismo de corte. As lâminas de corte poderão ficar bloqueadas.

AMK 097 S, AMK 112 S

Plentraktoren/rideren kan bygges om til en bioklipper ved hjelp av et bioklippsett.

Utkaståpningen på klippeaggregatet lukkes da med en bioplugg, samtidig som standard klippeknivene blir værende på maskinen.

1. For din egen sikkerhet



Følg bruksanvisningen for plentraktoren/rideren, og vær ekstra oppmerksom på kapitlene "For din egen sikkerhet" og "Vedlikehold".



Trekk ut tenningsnøkkelen før du utfører arbeider på plentraktoren/rideren.



Bruk alltid solide hansker når du utfører monterings- og vedlikeholdsarbeider.

Kontroller før hver bruk at biopluggen, klippeknivene og knivfestet er i driftssikker stand. – Ikke fjern utkastdekselet ved bioklipping!

Biopluggen må være uskadet og forskriftsmessig montert.

2. Produktkomponenter

Nr.	Betegnelse	Ant.
A	Bioplugg	1
B	Splint (forhåndsmontert i biopluggen)	1
–	Bruksanvisning	1



1

3. Montering og demontering

3.1 Montere biopluggen

Slik gjør du plentraktoren/rideren klar for bioklipping:



2

- Åpne utkastdekselet (1) og hold det oppe.
- Sett biopluggen (A) inn i ukaståpningen, og trø på bolten (2). Knastene (3) foran på biopluggen skal posisjoneres slik bildet viser.
- Fest biopluggen til bolten (2) ved hjelp av splinten (B).
- Kontroller at biopluggen er godt festet, og lukk utkastdekselet. Plentraktoren/rideren er nå klar for bioklipping.

3.2 Demontere biopluggen

Slik bruker du plentraktoren/rideren med sideutkast:



3

- Åpne utkastdekselet (1) og hold det oppe.

- Trekk splinten (B) ut av bolten (2), men ikke fjern den fra biopluggen. Ta av biopluggen (A).
- Lukk utkastdekselet. Plentraktoren/rideren kan nå brukes med sideutkast.

4. Veiledning for bioklipping

4.1 Generell informasjon

Ved bioklipping blir det klippede gresset kuttet flere ganger ved hjelp av en spesiell retning på luftstrømmen i knivområdet. Deretter blåses det tilbake i gressroten (gressrotsonen). Det finhakkede klippematerialet/gressavfallet blir liggende igjen på plenen.

Det komposterte klipperesultatet tilfører jordsmonnet organiske næringsstoffer og fungerer dermed som naturlig gjødsel. Ugresset begrenses, og du sparer store mengder gjødsel.

Bruk av bioklippsett hindrer dessuten tilstoppinger i utkaståpningen, ettersom gresset ikke kastes ut på siden av klippeaggregatet under bioklippingen.

4.2 Hvordan bruker jeg bioklippfunksjonen?

- **Hypighet:**
Minst 2 ganger i uken om våren (hovedvekstperioden), og minst 1 gang i uken om sommeren og høsten.
- **Klippehøyde:**
Klipp av ca. en tredel av gressshøyden, og bruk kun klippehøyde **4 til 7**.

- Pass på at plenen er tørr når du bruker bioklipping.
- Sørg for at knivene er godt slipt.
- Varier klipperetningen og vær oppmerksom på overlappende klippebaner.
For å få best mulig bioklippresultatet er det viktig at du arbeider i rett vinkel til de tidligere klippebanene.
- Hvis gresset er svært høyt, klipper du det i flere trinn:
Bruk klippehøyde 7 ved første bioklipping, og klippehøyde 4-6 ved andre bioklipping. I den andre bioklippingen arbeider du i en rett vinkel til klippebanene fra første bioklipping.



Unngå skader på maskinen!

Hvis du bruker for lav klippehøyde eller hvis plenen er fuktig, samler det seg klippeavfall i klippeaggregatet, og klippeknivene kan bli blokkert.

AMK 097 S, AMK 112 S

Åkgräsklipparen kan byggas om till en biogräsklippare med en bioklippsats.

Klippaggregatets utkastöppning stängs då med en bioklipptillsats, de standardmonterade knivarna stannar kvar på maskinen.

1. För din säkerhet



Beakta åkgräsklipparens bruksanvisning, särskilt kapitlet "För din säkerhet" och "Underhåll".



Dra bort tändningsnyckeln före allt arbete på åkgräsklipparen.



Använd alltid kraftiga skyddshandskar vid monteringsarbeten och underhåll.

Kontrollera med en avsyning att bioklipptillsatsen, knivarna och knivfästet är felfria före varje användning. – Demontera inte utkastluckan vid bioklippning!

Arbeta endast med en oskadad och felfritt monterad bioklipptillsats.

2. Leveransens omfattning

Pos.	Beteckning	Antal
A	Bioklipptillsats	1
B	Sprint (förmonterad i bioklipptillsatsen)	1
–	Bruksanvisning	1



3. Montering och demontering

3.1 Montera bioklipptillsats

Förbereda åkgräsklipparen för bioklippning:

- Öppna utkastluckan (1) och håll den så.
- Placera bioklipptillsatsen (A) på utkastöppningen och trä in den i bulten (2). Klackarna (3) på bioklipptillsatsens framsida måste placeras som bilden visar.
- Fixera bioklipptillsatsen med sprinten (B) på bulten (2).
- Kontrollera att bioklipptillsatsen sitter fast ordentligt och stäng utkastluckan. Åkgräsklipparen är klar för bioklippning.



3.2 Demontera bioklipptillsats

Använda åkgräsklipparen som gräsklippare med sidoutkast:

- Öppna utkastluckan (1) och håll den så.



- Dra ut sprinten (B) ur bulten (2), den stannar kvar på bioklipptillsatsen. Ta bort bioklipptillsatsen (A).
- Stäng utkastluckan. Åkgräsklipparen kan användas som gräsklippare med sidoutkast igen.

4. Anvisning för bioklippning

4.1 Allmän information

Vid bioklippning skärs det avklippta gräset sönder flera gånger tack vare ett speciellt luftflöde i knivområdet och blåses sedan tillbaka till gräsmattebotten. Det finhackade klippmaterialet lämnas kvar på gräsytan.

Gräsklipppet förmultnar och återför organiska näringsämnen till marken och fungerar samtidigt som naturgödsel. Ogräset växer långsammare och en avsevärd mängd gödning kan sparas in.

Användningen av en bioklippsats förhindrar även att utkastöppningen sätts igen, eftersom gräset vid bioklippning inte längre kastas ut åt sidan på klippaggregatet.

4.2 Hur ska jag bioklippa?

- **Hur ofta:**
På våren (huvudsaklig växtperiod) minst 2-gånger per vecka, på sommaren och på hösten minst 1-gång per vecka.
- **Klipphöjd:**
Klipp av ca en tredjedel av gräshöjden. Använd bara klipphöjderna **4 till 7**.

- Bioklipp vid torrt gräs.
- Använd väl slipade knivar.
- Variera klippriktningen och se till att klippspåren överlappar.
Arbeta i rät vinkel mot klippriktningen du använde vid den förra bioklippningen, för att få ett bättre bioklippresultat.
- Klipp alltid mycket högt gräs i flera steg: Klipphöjd 7 vid den första klippningen, klipphöjd 4 till 6 vid den andra klippningen. Arbeta i rät vinkel mot klippriktningen du använde vid den första bioklippningen.



Undvik skador på maskinen!

Vid för låg klipphöjd och vid fuktigt gräs fastnar gräsklipppet i klippaggregatet. Knivarna kan då blockera.

AMK 097 S, AMK 112 S

Ajoleikkuri voidaan muuntaa allesilppuavaksi ruohonleikkuriksi allesilppuavalla leikkuusarjalla.

Tällöin silppurikiila sulkee leikkuupöydän poistoaukon, ja vakiovarusteena olevat leikkuuterät jäävät laitteeseen.

1. Turvallisuutesi vuoksi



Noudata ajoleikkurin käyttöohjeita, varsinkin lukuja "Turvallisuutesi vuoksi" ja "Huolto".



Virta-avain on vedettävä irti ennen ajoleikkuriin kohdistuvia töitä.



Käytä asennus- ja huoltotöiden aikana aina tukevia käsineitä.

Tarkasta ennen jokaista käyttökertaa silmämääräisesti, että silppurikiila, leikkuuterä ja terän kiinnitys ovat moitteettomassa kunnossa. – Älä koskaan irrota poistoluukkuja allesilppuavaa leikkuuta varten!

Työskentele vain, kun silppurikiila on vahingoittumaton ja ohjeenmukaisesti asennettu.

2. Toimitussisältö

Kohta Nimike

Kohta	Nimike	kpl
A	Silppurikiila	1
B	Sokka (kiinnitettynä silppurikiilassa)	1
–	Käyttöopas	1



1

3. Asennus ja irrotus

3.1 Silppurikiilan asennus

Ajoleikkurin valmistelu allesilppuavaan leikkuuseen:

- Avaa poistoluukku (1) ja pidä sitä auki.
- Aseta silppurikiila (A) poistoaukon päälle ja pujota se pulttiin (2). Silppurikiilan etupuolella olevat korvakkeet (3) pitää sijoittaa kuvan mukaisesti.
- Kiinnitä silppurikiila sokalla (B) pulttiin (2).
- Tarkista silppurikiilan varma kiinnitys ja sulje poistoluukku. Ajoleikkuri on valmis allesilppuavaan leikkuuseen.



2

3.2 Silppurikiilan irrotus

Ajoleikkurin ottaminen käyttöön sivulleheittäjänä ruohonleikkurina:

- Avaa poistoluukku (1) ja pidä sitä auki.



3

- Vedä sokka (B) pois pulstista (2). Sokka jää silppurikiilaan. Poista silppurikiila (A).
- Sulje poistoluukku. Ajoleikkurin voi ottaa taas käyttöön sivulleheittäjänä ruohonleikkurina.

4. Ohjeita allesilppuavaan leikkuuseen

4.1 Yleisiä tietoja

Allesilppuavan leikkuun aikana ilmavirta ohjaa katkaistun ruohon useita kertoja leikkuutilaan silputtavaksi ja puhaltaa sen sitten takaisin nurmikon pinnalle. Hienoksi silputtu leikkuujäte jää nurmikolle.

Ruohosilppu maatuu palauttaen nurmikkoon eloperäisiä ravinteita ja toimii luonnollisena lannoitteena. Rikkaruohojen kasvu hidastuu, ja lannoitteiden määrässä voidaan säästää huomattavasti.

Allesilppuavan leikkuusarjan käyttö estää lisäksi poistoaukon tukkeutumisen, sillä allesilppuavassa leikkuussa ruoho ei lennä leikkuupöydän viereen.

4.2 Miten allesilppuava leikkuu tapahtuu?

- **Tiheys:** Keväällä (pääkasvuaika) vähintään kaksi kertaa viikossa, kesällä ja syksyllä vähintään kerran viikossa.
- **Leikkuukorkeus:** Leikkaa noin kolmannes ruohon korkeudesta ja käytä vain leikkuukorkeuksia 4–7.

- Käytä allesilppuavaa leikkuuta kuivalle ruoholle.
 - Käytä hyvin teroitettuja teriä.
 - Vaihtelee leikkuusuuntaa ja leikkaa kaistat limittäin.
Paras allesilppuavan leikkuun tulos saadaan, kun työskentelet suorassa kulmassa edellisen leikkuun kaistoihin nähden.
 - Leikkaa hyvin pitkä ruoho aina vaiheittain:
Tee ensimmäinen allesilppuava leikkuu leikkuukorkeudella 7 ja toinen leikkuukorkeudella 4–6. Työskentele toisella leikkuukerralla suorassa kulmassa ensimmäisen leikkuun kaistoihin nähden.
-  **Vältä laitevaurioita!**
Leikattaessa märkää ruohoa ja liian matalalla leikkuukorkeudella leikkuupöytään tarttuu ruohosilppua. Leikkuuterät saattavat tukkeutua.

AMK 097 S, AMK 112 S

Ved hjælp af et granuleringssæt kan havetraktoren omdannes til en granuleringsplæneklipper.

Klippeanordningens udkastningsåbningen lukkes til med en granuleringsindsats, mens de standardmonterede knive forbliver på maskinen.

1. Sikkerhed



Læs betjeningsvejledningen til havetraktoren grundig, især kapitlerne "Sikkerhed" og "Vedligeholdelse".



Inden alt arbejde på havetraktoren trækkes tændingsnøglen ud.



Anvend altid solide handsker ved monterings- og vedligeholdelsesarbejde.

Før hver brug skal det kontrolleres, om kniven og knivfastgørelsen er i orden og korrekt monteret. – Afmonter aldrig udkastningsspjældet ved granulering!

Arbejd kun med en ubeskadiget og korrekt monteret granuleringsindsats.

2. Medfølgende dele

Pos.	Betegnelse	Stk.
A	Granuleringsindsats	1
B	Split (formonteret i granuleringsindsatsen)	1
–	Betjeningsvejledning	1



1

3. Montering og demontering

3.1 Monter granuleringsindsatsen



2

Klargør havetraktoren til granulering:

- Åbn og hold udkastningsspjældet (1).
- Påsæt granuleringsindsats (A) på udkastningsspjældet, og skub bolten (2) helt ind over. Laskerne (3) på forsiden af granuleringsindsatsen skal placeres som vist på billedet.
- Fastgør granuleringsindsats med split (B) på bolt (2).
- Kontrollér, at Granuleringsindsatsen sidder korrekt, og luk udkastningsspjældet. Havetraktoren er klar til granulering.

3.2 Demonter granuleringsindsatsen



3

Anvend havetraktor som plæneklipper med sideudkast:

- Åbn og hold udkastningsspjældet (1).
- Træk split (B) ud af bolt (2). Denne forbliver på granuleringsindsatsen. Afmonter granuleringsindsatsen (A).
- Luk udkastningsspjældet. Nu kan havetraktoren igen anvendes som plæneklipper med sideudkast.

4. Vejledning i granulering

4.1 Generelle oplysninger

De afskårne græsstrå findes flere gange under granuleringen takket være en særlig luftstrømsbevægelse ved knivene og pustes så ned i græssets vækstlag igen. Det finthakkede afklippede affald forbliver på græsplænen.

Det rådrende afskårne græs tilfører jorden organiske næringsstoffer og fungerer dermed som naturlig gødning. Ukrudtet vokser langsommere, og der spares så gødning.

Anvendelsen af et granuleringssæt forhindrer desuden tilstopper ved udkastningsåbningen, da græsset ikke længere kastes ud af klippeanordningens side ved granulering.

4.2 Hvordan slås græsset med en monteret granuleringsindsats?

- **Frekvens:** Om foråret (primær vækstperiode) mindst 2-gange pr. uge, om sommeren og om efteråret mindst 1-gang pr. uge.

- **Klippehøjde:**

Afklip cirka en tredjedel af græssets højde, og anvend kun klippehøjderne **4 til 7**.

- Udfør granulering i tørt græs.
- Anvend kun korrekt slebne knive.
- Skift klipperetningen, og sørg for, at banerne overlapper hinanden. Arbejd i den rette vinkel i forhold til banerne for den foregående granulering for at opnå et optimalt granuleringsresultat.
- Klip altid plænen i trin, hvis græsset er meget højt:
Første granulering med klippehøjde 7, anden granulering med klippehøjde 4 til 6. Ved anden granulering arbejdes i den rette vinkel i forhold til banerne for den foregående granulering.



Undgå skader på maskinen!

Ved for lav klippehøjde og ved vådt græs samler det afklippede græs sig i klippeanordningen. Knivene kan blive blokeret.

AMK 097 S, AMK 112 S

Zestaw do mulczowania umożliwia przekształcenie kosiarki samojezdnej w kosiarkę do mulczowania.

W tym celu otwór wyrzutowy zespołu tnącego jest zamykany przysłoną do mulczowania; seryjnie montowane noże pozostają w urządzeniu.

1. Zasady bezpiecznej pracy



Postępować zgodnie z instrukcją obsługi kosiarki samojezdnej, a zwłaszcza ze wskazówkami podanymi w rozdziałach „Zasady bezpiecznej pracy” i „Konserwacja”.



Przed podjęciem jakichkolwiek czynności przy kosiarce samojezdnej wyciągnąć kluczyk zapłonu.



Czynności montażowe i konserwacyjne należy wykonywać w rękawicach ochronnych.

Przed każdym użyciem kosiarki należy sprawdzić wzrokowo, czy przysłona do mulczowania, noże kosiarki i ich mocowanie są w dobrym stanie technicznym. – Nigdy nie demontować osłony wyrzutu przed mulczowaniem!

Wykonywać pracę tylko przy użyciu nieuszkodzonej i prawidłowo zamontowanej przysłony do mulczowania.

2. Wyposażenie standardowe



Poz.	Nazwa	Liczba
A	Przysłona do mulczowania	1
B	Zawlecзка (zamontowana na przysłonie do mulczowania)	1
–	Instrukcja obsługi	1

3. Montaż i demontaż

3.1 Zamontowanie przysłony do mulczowania



Przygotowanie kosiarki samojezdnej do mulczowania:

- Otworzyć i przytrzymać osłonę wyrzutu (1).
- Założyć przysłonę do mulczowania (A) na otwór wyrzutowy i wprowadzić na sworzeń (2). Ustawić zaczepy (3) na przedniej stronie przysłony do mulczowania w sposób pokazany na rysunku.
- Unieruchomić przysłonę do mulczowania przez włożenie zawlecзки (B) w sworzeń (2).
- Sprawdzić, czy przysłona do mulczowania została dobrze zamocowana, i zamknąć osłonę wyrzutu.
Kosiarka samojezdna jest przygotowana do mulczowania.

3.2 Wymontowanie przysłony do mulczowania



Użycie kosiarki samojezdnej jako kosiarki z wyrzutem bocznym:

- Otworzyć i przytrzymać osłonę wyrzutu (1).
- Wyciągnąć zawleczkę (B) ze sworznia (2), pozostaje ona na przysłonie do mulczowania. Zdjąć przysłonę do mulczowania (A).
- Zamknąć osłonę wyrzutu.
Kosiarka samojezdna może być ponownie używana jako kosiarka z wyrzutem bocznym.

4. Instrukcja mulczowania

4.1 Informacje ogólne

Podczas mulczowania ścięta trawa, pod wpływem specjalnie prowadzonego strumienia powietrza, jest wielokrotnie rozdrabniana przez nóż, a następnie wdmuchiwana w dół. Dokładnie rozdrobniona trawa pozostaje na trawniku.

Skoszona trawa ulega rozkładowi, oddając murawie substancje organiczne i służąc jako naturalny nawóz. Wzrost chwastów ulega spowolnieniu; można także zaoszczędzić znaczną ilość nawozów.

Użycie zestawu do mulczowania zapobiega ponadto zapychaniu się otworu wyrzutowego, ponieważ podczas mulczowania trawa nie jest wyrzucana z boku zespołu tnącego.

4.2 Jak przeprowadzać mulczowanie?

- **Częstotliwość:**

Na wiosnę (główny okres wzrostów) przynajmniej dwa razy w tygodniu, latem i jesienią przynajmniej raz w tygodniu.

- **Wysokość koszenia:**

Należy skracać źdźbła trawy o jedną trzecią, ustawiając wysokość koszenia **od 4 do 7**.

- Mulczowanie wykonywać wtedy, gdy trawa jest sucha.
- Do pracy należy używać dobrze naostrzonych noży.
- Zmieniać kierunek koszenia i zwracać uwagę na zachodzenie na siebie pasów koszenia.
W celu uzyskania optymalnego rezultatu należy wykonywać pracę prostopadle do pasów poprzedniego koszenia z mulczowaniem.
- Bardzo wysoką trawę należy kosić stopniowo:
Podczas pierwszego koszenia z mulczowaniem należy ustawić 7. wysokość koszenia, a podczas drugiego od 4. do 6. wysokości koszenia. Drugie koszenie z mulczowaniem należy wykonać prostopadle do pasów pierwszego koszenia z mulczowaniem.

-  **Zapobiegać uszkodzeniu urządzenia!**

W przypadku zbyt małej wysokości koszenia i przy mokrym trawniku skoszona trawa zbiera się w zespole tnącym. Noże kosiarki mogą ulec zablokowaniu.

AMK 097 S, AMK 112 S

S priborom za mulčenje lahko sedežno kosilnico predelate v kosilnico z možnostjo mulčenja.

V ta namen se izmetalna odprtina kosilne naprave zapre z nastavkom za mulčenje, serijsko nameščeni kosilni noži pa ostanejo na napravi.

1. Za vašo varnost



Upoštevajte navodila za uporabo sedežne kosilnice, zlasti poglavji »Za vašo varnost« in »Vzdrževanje«.



Pred kakršnimi koli deli na sedežni kosilnici je treba odstraniti kontaktni ključ.



Pri montažnih in vzdrževalnih delih morate nositi močne rokavice.

Pred vsako uporabo preverite brezhibno stanje nastavka za mulčenje, noža za košnjo in pritrditve noža. – Izmetalne lopute nikoli ne odstranite za mulčenje!

Delajte samo z nepoškodovanim in brezhibno montiranim nastavkom za mulčenje.

2. Obseg dobave



Post.	Opis	Kosov
A	Nastavek za mulčenje	1
B	Razcepka (vnaprej nameščena v nastavek za mulčenje)	1
–	Navodila za uporabo	1

3. Namestitev in odstranjevanje

3.1 Namestitev nastavka za mulčenje



Priprava sedežne kosilnice na mulčenje:

- Izmetalno loputo (1) odprite in držite odprto.
- Nastavek za mulčenje (A) namestite na izmetalno odprtino in vstavite v sornike (2). Spojke (3) morajo biti nameščene na sprednji strani nastavka za mulčenje, kot je prikazano na sliki.
- Nastavek za mulčenje z razcepko (B) pritrдите na sornike (2).
- Preverite, ali je nastavek za mulčenje varno nameščen, in zaprite izmetalno loputo. Sedežna kosilnica je pripravljena na mulčenje.

3.2 Odstranjevanje nastavka za mulčenje



Uporaba sedežne kosilnice kot kosilnice s stranskim izmetom:

- Izmetalno loputo (1) odprite in držite odprto.
- Razcepko (B) izvlecite iz sornika (2), ki ostane na nastavku za mulčenje. Odstranite nastavek za mulčenje (A).
- Zaprite izmetalno loputo. Sedežno kosilnico lahko znova uporabljate kot kosilnico s stranskim izmetom.

4. Navodila za mulčenje

4.1 Splošne informacije

Pri mulčenju posebej speljani zračni tokovi v območju noža poskrbijo, da se pokošena trava še večkrat razreže in potem vpiha nazaj v rušo. Drobno sesekljana pokošena trava ostane na travnati površini.

Gnijoča pokošena trava tlom vrača organske hranilne snovi in tako služi kot naravno gnojilo. Rast plevela se upočasni, hkrati pa je mogoče prihraniti občutne količine gnojila.

Uporaba pribora za mučenje poleg tega preprečuje zamašitve v izmetalni odprtini, saj pri mulčenju trava ni več izvržena na strani kosilne naprave.

4.2 Kako lahko mulčate?

- **Pogostost:**

Spomladi (glavno obdobje rasti)
najmanj 2-krat na teden, poleti in jeseni
najmanj 1-krat na teden.

- **Višina košnje:**

Odrežite približno tretjino višine trave,
uporabljajte samo višine košnje **4 do 7**.

- Mulčajte samo pri suhi travi.
- Delajte z dobro nabrušenimi noži.
- Spreminjajte smer košnje in pazite na prekrivanje poti košnje.
Za optimalen rezultat mulčenja mulčajte pravokotno na pas košnje prejšnjega nastavka za mulčenje.
- Zelo visoko travo vedno obdelajte v več korakih:
prvo mulčenje pri višini košnje 7, drugo mulčenje pri višini košnje 4 do 6. Pri drugem mulčenju mulčajte pravokotno na pas košnje pri prvem mulčenju.



Izogibajte se okvaram na napravi!

Če je višina košnje prenizka in trava vlažna, se pokošena trava nabira v kosilni napravi. Kosilni noži lahko zablokirajo.

AMK 097 S, AMK 112 S

Použitím mulčovacej sady môžete záhradný traktor zmeniť na mulčovaciu kosačku.

Na tento účel sa vyhadzovací otvor žacieho mechanizmu uzatvorí mulčovaciu vložkou. Sériovo montované žacie nože sa ponechajú na stroji.

1. Pre vašu bezpečnosť



Dbajte na pokyny uvedené v návode na obsluhu záhradného traktora, predovšetkým pokyny v kapitolách „Pre vašu bezpečnosť“ a „Údržba“.



Pred akýmikoľvek prácami na záhradnom traktore vždy vyberte kľúč zapalovania.



Pri montážnych a údržbárskych prácach vždy používajte pevné pracovné rukavice.

Pred každým použitím vizuálne skontrolujte, či sa mulčovacia vložka, žací nôž a upevnenie noža nachádzajú v bezchybnom stave. – Nikdy nedemontujte vyhadzovaciu klapku na mulčovanie!

Pracujte len s nepoškodenou a správne namontovanou mulčovacou vložkou.

2. Rozsah dodávky

Ozn.	Názov	ks
A	Mulčovacia vložka	1
B	Závlačka (vopred namontovaná na mulčovacej vložke)	1
–	Návod na obsluhu	1



1

3. Montáž a demontáž

3.1 Montáž mulčovacej vložky

Príprava záhradného traktora na mulčovanie:

- Otvorte a podržte vyhadzovaciu klapku (1).
- Mulčovaciu vložku (A) nasadte na vyhadzovací otvor a nasuňte na čapy (2). Lamely (3) na prednej strane mulčovacej vložky musíte umiestniť tak, ako je uvedené na obrázku.
- Mulčovaciu vložku zaistite v čape (2) závlačkou (B).
- Skontrolujte bezpečné upevnenie mulčovacej vložky a zatvorte vyhadzovaciu klapku. Záhradný traktor je pripravený na mulčovanie.



2

3.2 Demontáž mulčovacej vložky

Použitie záhradného traktora ako kosačka s bočným vyhadzovaním:



3

- Otvorte a podržte vyhadzovaciu klapku (1).
- Uvoľnite závlačku (B) z čapu (2). Oстане na mulčovacej vložke. Vyberte mulčovaciu vložku (A).
- Uzavrite vyhadzovaciu klapku. Záhradný traktor možno opäť použiť ako kosačku s bočným vyhadzovaním:

4. Návod na mulčovanie

4.1 Všeobecné informácie

Pri mulčovaní sa skosená tráva pôsobením silného prúdu vzduchu v priestore rotujúceho noža ešte niekoľkokrát poseká na malé kúsky, ktoré sa potom vyfukujú späť ku koreňom pokoseného trávniku. Najemno rozdrvená pokosená hmota ostane na pokosenej ploche.

Rozkladajúca sa pokosená tráva týmto spôsobom vracia pôde organické živiny a slúži ako prírodné hnojivo. Mulčovanie vedie k spomaleniu rastu buriny a výraznej úspore, keďže nemusíte kupovať toľko hnojiva.

Používaním mulčovacej sady predchádzate tiež upchatiu vyhadzovacieho otvoru, pretože pri mulčovaní sa tráva nevyhadzuje po stranách žacieho mechanizmu.

4.2 Ako je najlepšie mulčovať?

- **Frekvencia:**
Na jar (hlavné obdobie rastu) najmenej 2-krát za týždeň, v lete a na jeseň najmenej 1-krát za týždeň.

- **Výška kosenia:**

Skoste približne tretinu z výšky trávnik
– používajte len výšku kosenia
zodpovedajúcu stupňom **4 až 7**.

- Mulčovanie vykonávajte, keď je trávnik suchý.
- Pracujte s dobre naostrenými nožmi.
- Meňte smer kosenia a dbajte na to, aby sa okraje pokosených pruhov prekryvali.
Ak chcete pri mulčovaní dosiahnuť optimálny výsledok, pracujte v pravom uhle k pokoseným pruhom, ktoré ste už mulčovali.
- Vysokú trávu koste vždy postupne:
Prvé mulčovanie pri výške kosenia 7,
druhé mulčovanie pri výške kosenia 4 až 6. Pri druhom mulčovaní pracujte v pravom uhle k pokoseným pruhom, ktoré ste už raz mulčovali (prvé mulčovanie).



Zabráňte poškodeniu stroja!

Ak je výška kosenia príliš nízka alebo tráva príliš mokrá, pokosená tráva sa hromadí v žacom mechanizme. Žacie nože sa môžu zablokovať.

AMK 097 S, AMK 112 S

A mulcsozó készlettel a fűnyíró traktor mulcsozó fűnyírórva alakítható át.

Ekkor a nyírószerkezet kidobónyílását mulcsozó betét zárja le; az alapfelszerelés részét képező fűnyíró kések a gépen maradnak.

1. A biztonság érdekében



Be kell tartani a fűnyíró traktor használati utasítását, különösen „A biztonság érdekében” és a „Karbantartás” fejezetben foglaltakat.



A fűnyíró traktoron végzett minden munka előtt húzzuk ki a gyújtáskulcsot.



A javítási és karbantartási munkák során mindig erős kesztyűt kell viselni.

Minden használat előtt ellenőrizzük szemrevételezéssel a mulcsozó betét, a fűnyíró kések és a késrögzítés kifogástalan állapotát. – Mulcsozáshoz soha ne szereljük le a kidobónyílás fedelét!

Csak sérülésmentes, szabályszerűen felszerelt mulcsozó betéttel dolgozzunk.

2. Szállítási terjedelem



Poz.	Megnevezés	db
A	Mulcsozó betét	1
B	Sasszeg (a mulcsozó betétre szerelve)	1
–	Használati utasítás	1

3. Fel- és leszerelés

3.1 A mulcsozó betét felszerelése



Készítsük elő a fűnyíró traktort a mulcsozásra:

- Nyissuk ki és tartsuk nyitva a kidobónyílás fedelét (1).
- Helyezzük a mulcsozó betétet (A) a kidobónyílásra és illesszük a csapszegre (2). A mulcsozó betét elülső oldalán található füleknek (3) az ábra szerint kell elhelyezkedniük.
- Rögzítsük a mulcsozó betétet a sasszeggel (B) a csapszegen (2).
- Ellenőrizzük a mulcsozó betét megfelelő rögzítettségét, majd zárjuk le a kidobónyílás fedelét. A fűnyíró traktor készen áll a mulcsozásra.

3.2 A mulcsozó betét leszerelése



A fűnyíró traktor használata oldalsó kihordású fűnyíróként:

- Nyissuk ki és tartsuk nyitva a kidobónyílás fedelét (1).
- Húzzuk le a sasszeget (B) a csapszegről (2) – a sasszeg a mulcsozó betéten marad. Vegyük le a mulcsozó betétet (A).
- Zárjuk le a kidobónyílás fedelét. A fűnyíró traktor ismét oldalsó kihordású fűnyíróként használható.

4. Mulcsozási útmutató

4.1 Általános információk

A mulcsozás során a levágott fűvet a speciális terelésű légáramlat a késekhez irányítja, majd a többszörösen felaprított fűdarabkákat visszafújja a füves talajra. A finomra aprított lenyírt fű ott marad a fűfelületen.

Az elrothadó lenyírt fű szerves tápanyagokat juttat vissza a talajba, így természetes trágyaként szolgál. A mulcsozás lassítja a gyomok növekedését, továbbá használatával jelentős mennyiségű trágya takarítható meg.

Ezenkívül a mulcsozó készlet használata megakadályozza a kidobónyílás eltömődését, mivel mulcsozáskor a gép a fűvet nem a nyírószerkezettől oldalirányban dobja ki.

4.2 Hogyan kell mulcsozni?

- **Gyakoriság:** Tavasszal (fő növekedési időszak) legalább hetente kétszer, nyáron és ősszel pedig legalább hetente egyszer.

- **Vágási magasság:**
Csak a fű körülbelül harmadát vágjuk le
– csak a **4–7.** vágási magasságot
használjuk.
- Száraz gyeperet végezzünk
mulcsozást.
- Jól megélezett késekkel dolgozzunk.
- Változtassuk a nyírás irányát, és
ügyeljünk a nyírási sávok átfedésére.
Az optimális mulcsozási eredmény
érdekében az előző mulcsozás nyírási
sávjaira merőlegesen dolgozzunk.
- A nagyon magas fűvet mindig
fokozatosan nyírjuk le:
Az első mulcsozást a 7. vágási
magassággal, a másodikat a 4–6.
vágási magasság valamelyikével
végezzük. A második mulcsozás során
az első mulcsozás nyírási sávjaira
merőlegesen dolgozzunk.



Ügyeljünk a gép épségére!

Túl alacsony vágási magasság és
túl nedves fű esetén a lenyírt fű
lerakódik a nyírószerkezetre, ami
blokkolhatja a fűnyíró késeket.

AMK 097 S, AMK 112 S

Pomoću kompleta za usitnjavanje, traktorsku kosilicu možete da pretvorite u kosilicu za usitnjavanje.

Za to je neophodno da se otvor za izbacivanje trave mehanizma za košenje zatvori dodatkom za usitnjavanje, fabrički montirani noževi za košenje ostaju pritom na uređaju.

1. Za vašu bezbednost



Pridrđavajte se uputstva za upotrebu traktorske kosilice, a posebno poglavlja „Za vašu bezbednost“ i „Održavanje“.



Pre radova na traktorskoj kosilici uvek izvucite ključ za paljenje.



Prilikom montaže i radova na održavanju uvek nosite čvrste rukavice.

Pre svakog korišćenja, vizuelnim pregledom proverite da li su dodatak za usitnjavanje, nož za košenje i elementi za fiksiranje noža u ispravnom stanju. – Nikada nemojte da demontirate poklopac za pražnjenje prilikom usitnjavanja!

Radite samo sa neoštećenim i propisno montiranim dodatkom za usitnjavanje.

2. Sadržaj paketa

Poz.	Oznaka	Kom.
A	Dodatak za usitnjavanje	1
B	Rascepka (prethodno montirana u dodatku za usitnjavanje)	1
–	Uputstvo za upotrebu	1



1

3. Montaža i demontaža

3.1 Montaža dodatka za usitnjavanje



2

Priprema traktorske kosilice za usitnjavanje:

- Otvorite poklopac za pražnjenje (1) i pridrđite ga.
- Dodatak za usitnjavanje (A) postavite na otvor za izbacivanje trave i navucite na klin (2). Spojnice (3) na prednjoj strani dodatka za usitnjavanje moraju da budu pozicionirane kao na slici.
- Dodatak za usitnjavanje pomoću rascepke (B) fiksirajte za klin (2).
- Proverite da li je dodatak za usitnjavanje pravilno pričvršćen i zatvorite poklopac za pražnjenje. Traktorska kosilica je spremna za usitnjavanje.

3.2 Demontaža dodatka za usitnjavanje



3

Upotreba traktorske kosilice kao kosilice sa bočnim izbacivanjem:

- Otvorite poklopac za pražnjenje (1) i pridrđite ga.
- Rascepku (B) izvucite iz klina (2), on će ostati na dodatku za usitnjavanje. Uklanjanje dodatka za usitnjavanje (A).
- Zatvorite poklopac za pražnjenje. Traktorska kosilica ponovo može da se koristi kao kosilica sa bočnim izbacivanjem.

4. Uputstvo za usitnjavanje

4.1 Opšte informacije

Prilikom usitnjavanja, odsečeni listovi trave se sprovode kroz posebnu vodicu vazdušne struje u oblast noža gde se više puta seku i vraćaju na travnjak. Fino isečeni materijal ostaje na travnjaku.

Isečena trava truli i vraća tlu organske hranjive materije, služeći kao prirodno đubrivo. Rast korova se usporava i može se uštedeti značajna količina đubriva.

Upotrebom kompleta za usitnjavanje sprečava se začepljenje otvora za izbacivanje trave, jer se trava prilikom usitnjavanja ne izbacuje više bočno iz mehanizma za košenje.

4.2 Kako treba usitnjavati?

- **Učestalost:**

Tokom proleća (glavni period rasta) najmanje dvaput nedeljno, a tokom leta i jeseni najmanje jednom nedeljno.

- **Visina košenja:**

Odsecite približno trećinu visine trave. Koristite isključivo visine košenja **4 do 7**.

- Usitnjavajte kada je trava suva.
- Koristite dobro naoštrene noževe.
- Menjajte smer košenja i vodite računa da se pokošene trake preklapaju. Za optimalan rezultat usitnjavanja radite pod pravim uglom u odnosu na trake pokošene prilikom prethodnog usitnjavanja.
- Vrlo visoku travu uvek obrađujte postepeno:
Prvo usitnjavanje sa visinom košenja 7, drugo usitnjavanje sa visinom košenja 4 do 6. Prilikom drugog usitnjavanja radite pod pravim uglom u odnosu na trake pokošene prilikom prethodnog usitnjavanja.



Pazite da ne oštetite uređaj!

Ukoliko je visina košenja premala, a travnjak vlažan, pokošena trava se taloži u mehanizmu za košenje. Noževi za košenje bi mogli da se blokiraju.

AMK 097 S, AMK 112 S

Pomoću kompleta za malčiranje traktorska se kosilica može pretvoriti u kosilicu-malčer.

U tu se svrhu otvor za izbacivanje na kutiji s nožem za košnju zatvara umetkom za malčiranje, a serijski montirani noževi za košnju ostaju na uređaju.

1. Za vašu sigurnost



Obratite pozornost na upute za uporabu traktorske kosilice, a posebice na poglavlja „Za vašu sigurnost“ i „Održavanje“.



Prije svih radova na traktorskoj kosilici izvucite ključ za paljenje.



Prilikom radova na montaži i održavanju uvijek nosite čvrste rukavice.

Prije svake uporabe vizualno provjerite jesu li umetak za malčiranje, nož za košnju i elementi za pričvršćenje noža potpuno ispravni. – Nikada ne demontirajte zaklopku za izbacivanje prilikom malčiranja!

Radite samo s neoštećenim i uredno montiranim umetkom za malčiranje.

2. Opseg isporuke



Poz.	Opis	Kom.
A	Umetak za malčiranje	1
B	Rascjepka (unaprijed montirana u umetku za malčiranje)	1
–	Upute za uporabu	1

3. Montaža i demontaža

3.1 Montaža umetka za malčiranje



Priprema traktorske kosilice za malčiranje:

- Otvorite zaklopku za izbacivanje (1) i držite ju.
- Umetak za malčiranje (A) postavite na otvor za izbacivanje i natakните na svornjak (2). Spojnice (3) na prednjoj strani umetka za malčiranje moraju biti postavljene kao što je prikazano na slici.
- Umetak za malčiranje s rascjepkom (B) fiksirajte na svornjaku (2).
- Provjerite siguran dosjed umetka za malčiranje pa zatvorite zaklopku za izbacivanje. Traktorska kosilica spremna je za malčiranje.

3.2 Demontaža umetka za malčiranje



Upotreba traktorske kosilice kao kosilice s bočnim izbacivanjem:

- Otvorite zaklopku za izbacivanje (1) i držite ju.
- Izvucite rascjepku (B) sa svornjaka (2), tako da ostane na umetku za malčiranje. Skinite umetak za malčiranje (A).
- Zatvorite zaklopku za izbacivanje. Traktorska kosilica može se ponovno upotrijebiti kao kosilica s bočnim izbacivanjem.

4. Upute za malčiranje

4.1 Opće informacije

Prilikom malčiranja, odrezana trava usitnjava se više puta posebnim vođenjem zračne struje u području noža te se nakon toga ponovno upuhuje u busenove trave. Fino usitnjena pokošena trava ostaje na površini travnjaka.

Truljenjem, pokošena trava vraća tlu organske hranjive tvari i tako služi kao prirodno gnojivo. Usporava se rast korova i mogu se uštedjeti značajne količine gnojiva.

Primjenom kompleta za malčiranje sprečava se i začepljenje otvora za izbacivanje, jer se tijekom malčiranja trava više ne izbacuje bočno iz kutije s nožem za košnju.

4.2 Kako treba pravilno malčirati?

- **Učestalost:**

U proljeće (glavno razdoblje rasta) minimalno 2-puta tjedno, u ljeto i jesen barem jedanput-tjedno.

- **Visina reza:**

Odrežite oko trećinu visine trave, upotrebjavajte samo visine reza **4 – 7**.

- Malčirajte dok je travnjak suh.
- Radite s dobro naoštrenim noževima.
- Mijenjajte smjer košnje i vodite računa o preklapanju pokošenih staza. Za optimalan rezultat malčiranja radite pod pravim kutom u odnosu na pokošene staze prethodnog umetka za malčiranje.
- Ako je trava jako visoka, uvijek radite u koracima:
prvi postupak malčiranja visina reza 7, u drugi postupak malčiranja visina reza od 4 do 6. U drugom postupku malčiranja radite pod pravim kutom u odnosu na staze pokošene u prvom postupku malčiranja.



Izbjegnite štete na uređaju!

Ako je visina reza premala, a trava mokra, pokošena će se trava nakupljati u kutiji s nožem za košnju. Noževi za košnju mogu blokirati.

AMK 097 S, AMK 112 S

Izmantojot smalcināšanas piederumu komplektu, zālāja plāvēju ar sēdekli var pārveidot par plāvēju ar smalcinātāju.

Tad plaušanas mehānisma izmešanas atvere tiek noslēgta ar smalcināšanas ieliktni, sērijveidā uzstādītie plaušanas naži paliek ierīcē.

1. Jūsu drošībai



Ņemiet vērā zāles plāvēja ar sēdekli lietošanas instrukciju, jo īpaši nodaļas „Jūsu drošībai” un „Apkope”.



Pirms jebkādu darbu veikšanas zāles plāvējam ar sēdekli izvelciet aizdedzes atslēgu.



Veicot montāžas un apkopes darbus, vienmēr lietojiet izturīgus cimdus.

Pirms lietošanas katreiz vizuāli pārbaudiet, vai smalcināšanas ieliktnis, plaušanas nazis un naža stiprinājums ir nevainojamā lietošanas kārtībā. – Nekad nenoņemiet izmešanas vāku, lai veiktu smalcināšanu!

Strādājiet tikai ar nebojātu un pareizi uzstādītu smalcināšanas ieliktni.

2. Piegādes komplekts



Poz.	Nosaukums	Skaits
A	Smalcināšanas ieliktnis	1
B	Šķelttapa (uzstādīta smalcināšanas ieliktnī)	1
–	Lietošanas instrukcija	1

3. Montāža un demontāža



3.1 Smalcināšanas ieliktna montāža

Kā zāles plāvēju ar sēdekli sagatavot smalcināšanai:

- Atveriet un pieturiet izmešanas vāku (1).
- Uz izmešanas atveres uzlieciet smalcināšanas ieliktni (A) un ievirziet tapās (2). Mēlītes (3) smalcināšanas ieliktna priekšpusē jāizvieto, kā parādīts attēlā.
- Nofiksējiet smalcināšanas ieliktni ar šķelttapu (B) pie tapas (2).
- Pārbaudiet, vai smalcināšanas ieliktnis ir droši nostiprināts, un atlaidiet izmešanas vāku. Zāles plāvējs ar sēdekli ir gatavs smalcināšanai.

3.2 Smalcināšanas ieliktna demontāža



Kā zāles plāvēju ar sēdekli izmantot kā plāvēju ar sēnisku zāles izmešanu:

- Atveriet un pieturiet izmešanas vāku (1).
- Izvelciet šķelttapu (B) no tapas (2); tā paliek smalcināšanas ieliktnī. Noņemiet smalcināšanas ieliktni (A).
- Aizveriet izmešanas vāku. Zāles plāvēju ar sēdekli atkal var izmantot kā plāvēju ar sēnisku zāles izmešanu.

4. Smalcināšanas instrukcija

4.1 Vispārīga informācija

Smalcināšanas laikā nopļautā zāle, ko vada īpaša gaisa plūsma, tiek vairākkārt sagriezta naža zonā un tad iepūsta atpakaļ zāles velēnā. Sīki sasmalcinātā nopļautā zāle paliek zālājā.

Satrūdējusi nopļautā zāle sniedz augsnei organiskas barības vielas un ir dabiskais mēslojums. Tiek palēnināta nezāļu augšana, un iespējams ietaupīt būtisku mēslojuma daudzumu.

Turklāt smalcināšanas piederumu komplekta izmantošana novērš izmešanas atveres nosprostošanos, jo smalcināšanas laikā zāle vairs netiek izmesta plaušanas mehānisma sānos.

4.2 Kā jāveic smalcināšana?

- **Biežums:**
pavasārī (aktīvākās augšanas periodā) – vismaz 2-reizes nedēļā;
vasarā un rudenī – vismaz 1-reizi nedēļā.
- **Pļaušanas augstums:**
pļaujiet aptuveni vienu trešdaļu no zāles garuma, izmantojot tikai **4.–7.** pļaušanas augstumu.
- Smalciniet sausu zālāju.
- Strādājiet, izmantojot labi uzasinātus nažus.
- Mainiet pļaušanas virzienu un raugieties, lai pļaušanas joslas pārklātos.
Optimālam smalcināšanas rezultātam strādājiet taisnā leņķī pret pļaušanas joslām, kas iepriekš apstrādātas ar smalcināšanas ieliktni.
- Ļoti garu zāli vienmēr pļaujiet pakāpeniski:
pirmoreiz smalcinot ar 7. pļaušanas augstumu, otrreiz smalcinot ar 4.-6. pļaušanas augstumu. Otrreiz smalcinot, strādājiet taisnā leņķī pret pirmoreiz apstrādātajām pļaušanas joslām.



Rūpējieties par to, lai ierīci nesabojātu!

Ja pļaušanas augstums pārāk zems un zāle ir slapja, nopļautā zāle sakrājas pļaušanas mehānismā. Pļaušanas naži var nobloķēties.

AMK 097 S, AMK 112 S

Naudojant mulčiavimo priedą, vejos pjovimo traktorių galima paversti mulčiuojančia vejapjove.

Tuo tikslu uždarykite pjovimo įrangos žolės išmetimo angą naudodami mulčiavimo įrangą. Sumontuoti serijiniai pjovimo peiliai lieka ant įrenginio.

1. Jūsų saugumui



Laikykitės vejos pjovimo traktoriaus naudojimo instrukcijos, tačiau ypač atkreipkite dėmesį į skyrius „Jūsų saugumui“ ir „Techninė priežiūra“.



Prieš atlikdami bet kokius darbus prie vejos pjovimo traktoriaus, ištraukite uždegimo raktelį.



Atlikdami montavimo ir techninės priežiūros darbus, visada užsidėkite tvirtas pirštines.

Prieš naudodami kaskart apžiūrėkite, ar mulčiavimo įranga ir pjovimo peiliai yra neprikaištingos būklės, bei patikrinkite, kaip pritvirtinti peiliai. – Norėdami mulčiuoti, niekada neišmontuokite žolės išmetimo įrenginio dangčio!

Dirbkite tik su nepažeista ir tvarkingai sumontuota mulčiavimo įranga.

2. Komplektas



Poz.	Pavadinimas	Vnt.
A	Mulčiavimo įranga	1
B	Fiksatorius (sumontuotas mulčiavimo įrangoje)	1
–	Naudojimo instrukcija	1

3. Montavimas ir išmontavimas

3.1 Mulčiavimo įrangos montavimas



Vejos pjovimo traktoriaus paruošimas mulčiuoti:

- atidarykite ir prilaikykite žolės išmetimo įrenginio dangtį (1);
- mulčiavimo įrangą (A) uždėkite ant žolės išmetimo angos ir įstatykite į kaiščius (2). Plokštelės (3) mulčiavimo įrangos priekyje turi būti nustatytos į pavaizduotą padėtį;
- mulčiavimo įrangą fiksuokite (B) užfiksuokite prie kaiščio (2);
- patikrinkite, ar mulčiavimo įranga gerai užfiksuota, ir uždarykite žolės išmetimo įrenginio dangtį.
Vejos pjovimo traktorių paruoštas mulčiuoti.

3.2 Mulčiavimo įrangos išmontavimas



Vejos pjovimo traktoriaus naudojimas kaip vejapjovės su šoninio žolės išmetimo funkcija:

- atidarykite ir prilaikykite žolės išmetimo įrenginio dangtį (1);
- ištraukite fiksuokite (B) iš kaiščio (2). Jis lieka mulčiavimo įrangoje. nuimkite mulčiavimo įrangą (A);
- uždarykite žolės išmetimo įrenginio dangtį.
Vejos pjovimo traktorių galima vėl naudoti kaip vejapjovę su šoninio žolės išmetimo funkcija.

4. Mulčiavimo instrukcija

4.1 Bendroji informacija

Mulčiuojant oro srovės nupjautą žolę nupučia į peilių sritį. Čia žolė smulkiai supjaustoma, paskui vėl išpučiama ant nupjautos vejos. Smulkiai susmulkinta nupjauta žolė lieka ant vejos ploto.

Pūvanti nupjauta veja sugrąžina dirvai organines maistingąsias medžiagas ir veikia kaip natūralios trąšos. Taip lėčiau auga piktžolės ir sutaupomas didelis trąšų kiekis.

Be to, naudojant mulčiavimo priedą, neušikiša žolės išmetimo anga, kadangi mulčiuojant žolė nebeišmetama pjovimo įrangos šone.

4.2 Kaip turėtų būti mulčiuojama?

- **Dažnumas:**
pavasarij (pagrindinis augimo periodas)
ne rečiau nei 2 kartus per savaitę,
vasarą ir rudenį – ne rečiau nei 1 kartą
per savaitę.
- **Pjovimo aukštis:**
nupjaukite maždaug trečdalį žolės
aukščio. Naudokite tik **4–7** pjovimo
aukščius.
- Mulčiuokite sausą veją.
- Dirbkite tik su gerai išgalastais peiliais.
- Keiskite pjovimo kryptį ir atkreipkite
dėmesį į viena kitą dengiančias pjovimo
atkarpas.
Dirbkite stačiu kampu į pirmesnės
mulčiavimo įrangos nupjautas
atkarpas, kad mulčiuodami
pasiektumėte optimalų rezultatą.
- Itin aukštą žolę visada pjaukite
pakopomis:
pirmasis mulčiavimo etapas – 7 pjovimo
aukštis, antrasis mulčiavimo etapas –
4–6 pjovimo aukštis. Antrojo
mulčiavimo etapo metu dirbkite stačiu
kampu į pirmojo mulčiavimo etapo metu
nupjautas atkarpas.



Stenkitės nepažeisti įrenginio!

Kai pjovimo aukštis per mažas, o
žolė per drėgna, nupjauta veja
kaupiasi pjovimo įrangoje. Taip gali
užsiblokuoti pjovimo peiliai.

АМК 097 S, АМК 112 S

Используя комплект для мульчирования, можно переоборудовать минитрактор-косилку в мульчирующую косилку.

Для этого отверстие для выброса на косилочном механизме закрывается насадкой для мульчирования, серийно установленные ножи косилки остаются в устройстве.

1. Техника безопасности



Выполнять требования, приведенные в «Инструкции по эксплуатации минитрактора-косилки», а также в главах «Техника безопасности» и «Техническое обслуживание».



Перед любыми работами минитрактором-косилкой вынимать ключ зажигания.



Во время работ по монтажу и техобслуживанию всегда надевать прочные перчатки.

Перед каждым использованием необходимо визуально проверять безупречное состояние насадки для мульчирования, ножей косилки и их крепления. – Запрещается демонтировать откидную крышку для мульчирования!

Работать только с неповрежденной и надлежащим образом установленной насадкой для мульчирования.

2. Комплект поставки



Поз.	Наименование	Шт.
A	Насадка для мульчирования	1
B	Шплинт (предварительно установлен в насадке для мульчирования)	1
–	Инструкция по эксплуатации	1

3. Монтаж и демонтаж

3.1 Монтаж насадки для мульчирования



Подготовка минитрактора-косилки для мульчирования:

- Открыть откидную крышку (1) и удерживать ее.
- Установить насадку для мульчирования (A) на отверстие для выброса и продеть болт (2). Накладки (3) с передней стороны насадки для мульчирования должны располагаться, как изображено на рисунке.
- Зафиксировать насадку для мульчирования шплинтом (B) на болте (2).

- Проверить фиксированное положение насадки для мульчирования и закрыть откидную крышку. Минитрактор-косилка готов для мульчирования.

3.2 Демонтаж насадки для мульчирования



Использование минитрактора-косилки в качестве косилки с боковым выбросом травы:

- Открыть откидную крышку (1) и удерживать ее.
- Извлечь шплинт (B) из болта (2), он остается на насадке для мульчирования. Снять насадку для мульчирования (A).
- Закрыть откидную крышку. Минитрактор-косилка снова может использоваться в качестве косилки с боковым выбросом травы.

4. Руководство по мульчированию

4.1 Общая информация

За счет специального направления воздушного потока в область ножа при мульчировании срезанная трава многократно измельчается на очень мелкие частицы и затем выдувается обратно на луговину. Мелкоизмельченная срезанная трава на газонном участке.

Перегнившая трава возвращает почве органические питательные вещества и поэтому выполняет роль натурального

удобрения. Это позволяет замедлить рост сорняков и сэкономить значительное количество удобрений.

Кроме того, использование комплекта для мульчирования предотвращает забивание отверстия для выброса, так как при мульчировании трава больше не выбрасывается сбоку косилочного механизма.

4.2 Как следует выполнять мульчирование?

- **Частота:**
Весной (период активного роста травы) не реже 2-раз в неделю, летом и осенью не реже 1-раза в неделю.
- **Высота срезания:**
Срезать примерно треть высоты травы, только высота срезания **от 4 до 7**.
- Мульчирование выполнять на сухом газоне.
- Работать с хорошо заточенными ножами.
- Менять направление движения при кошении и следить за тем, чтобы полосы при кошении не пересекались.
Для оптимального результата мульчирования работать под прямым углом к полосам предшествующей насадки для мульчирования.
- Газоны с очень высокой травой всегда следует обрабатывать поэтапно:
высота срезания первого процесса мульчирования 7, высота срезания

второго процесса мульчирования от 4 до 6. При втором процессе мульчирования работать под прямым углом к полосам первого процесса мульчирования.



Не допускать повреждений устройства!

При слишком низкой высоте срезания и влажном газоне срезанная с газона трава накапливается в косилочном механизме. Ножи косилки могут заблокироваться.

AMK 097 S, AMK 112 S

Multšikomplektiga saab murutraktori multšniidukiks muuta.

Selleks tuleb sulgeda niiduseadme väljaviskeava multšimisotsakuga, mudelile sobivad paigaldatud niitmisterad jäävad seadmesse.

1. Ohutusnõuded



Järgige murutraktori kasutusjuhendit, eriti peatükke „Ohutusnõuded” ja „Hooldus”.



Tõmmake enne kõiki töid seadme juures süütevõti välja.



Paigaldus- ja hooldustööde tegemisel kandke alati töökindaid.

Iga kord enne kasutamist tuleb visuaalselt kontrollida, kas multšimisotsik, niitmistera ja tera kinnitus on laitmatus seisukorras. – Ärge eemaldage kunagi multšimiseks väljaviskeava luuki!

Töötage ainult kahjustamata ja nõuetekohaselt paigaldatud multšimisotsikuga.

2. Tarnekomplekt

Nr	Nimetus	Tk
A	Multšimisotsik	1
B	Splint (multšimisotsikusse eelpaigaldatud)	1
–	Kasutusjuhend	1



3. Paigaldamine ja lahtivõtmine

3.1 Multšimisotsiku paigaldamine



Murutraktori ettevalmistamine multšimiseks

- Avage väljaviskeava luuk (1) ja hoidke selles asendis.
- Paigaldage multšimisotsik (A) väljaviskeavale ja pistke poldile (2). Multšimisotsiku esiküljel olevad lapatsid (3) peavad asetsema nagu joonisel näidatud.
- Kinnitage multšimisotsik splindiga (B) poldi (2) külge.
- Kontrollige multšimisotsiku kindlat paigaldatust ja sulgege väljaviskeava luuk.
Murutraktor on multšimiseks valmis.

3.2 Multšimisotsiku eemaldamine



Murutraktori seadistamine külgväljaviskega niidukiks

- Avage väljaviskeava luuk (1) ja hoidke selles asendis.
- Eemaldage splint (B) poldilt (2), see jääb multšimisotsiku külge. Eemaldage multšimisotsik (A).
- Sulgege väljaviskeava luuk. Murutraktori saab jälle külgväljaviskega niidukiks seadistada.

4. Multšimisjuhend

4.1 Üldinfo

Multšimisel peenestatakse niidetud rohi terakorpuses spetsiaalsest kanalist suunatud õhuvoolu abil ning puhutakse murukamarale tagasi. Peeneks hekseldatud lõikejäätmel jäävad murupinnale maha.

Kõdunev niidetud muru annab maapinnale orgaanilisi toitaineid ja toimib loodusliku väetisena. Umbrohukasv aeglustub ja nii on võimalik väetise arvelt oluliselt säästa.

Multšikomplekti kasutamisega väldite ka väljaviskeava ummistumist, kuna multšimisel ei visata muru enam niiduseadme küljelt välja.

4.2 Kuidas tuleb multšida?

- **Sagedus**
Kevadel (põhilisel kasvuperioodil) vähemalt 2 korda nädalas, suvel ja sügisel vähemalt 1 kord nädalas.
- **Niitmiskõrgus**
Lõigake ära umbes üks kolmandik kõrre pikkusest, kasutage ainult niitmiskõrgust **4 kuni 7**.

- Multšige, kui muru on kuiv.
- Töötage korralikult teritatud teradega.
- Niitke erinevates suundades ja jälgige, et niitmiseradade vahele ei jääks niitmata alasid.
Optimaalse multšimistulemuse saavutamiseks töötage multšimisotsiku eelmiste niitmiseradade suhtes täisnurga all.
- Väga kõrget muru niitke alati järkjärgult:
esimese multšimise niitmiskõrgus on 7, teise multšimise niitmiskõrgus 4 kuni 6.
Teisel multšimisel töötage esimese multšimise niitmiseradade suhtes täisnurga all.



Vältige seadme kahjustamist!

Liiga madala niitmiskõrguse ja niiske muru korral jääb niidetud muru niiduseadmesse pidama. Niitmisterad võivad blokeeruda.

STIHL AMK 097 S, AMK 112 S

STIHL

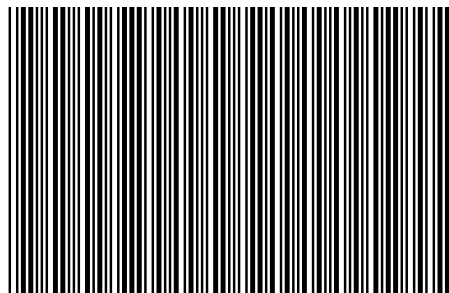
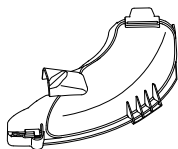

0478 907 9924 A

A

INT 1