

Manuale di riparazione

STIHL RM 545.0/ T/ V/ VE/ VM/ VR, RM 545.1/ T/ V/ VE/ VM/ VR

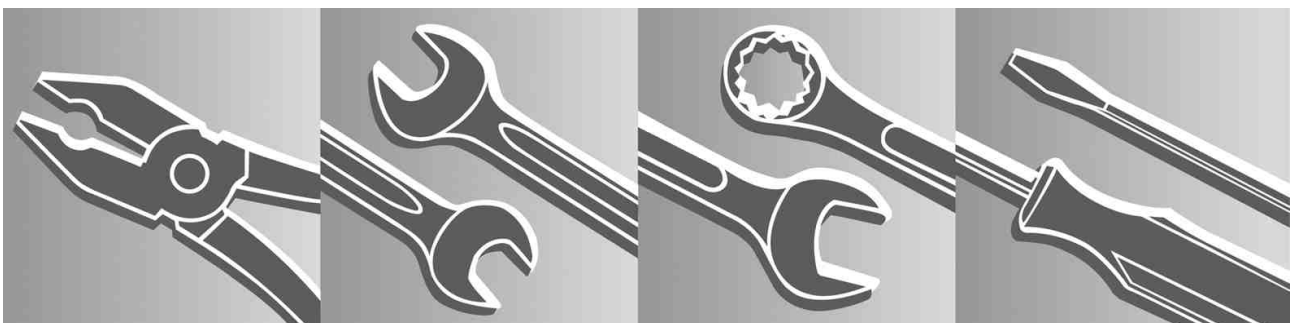

Panoramica dei contenuti

1	Introduzione	1
2	Avvertenze su questo manuale di riparazione	2
3	Risoluzione guasti	3
3.1	Mancato avvio del motore.....	3
3.2	Aviamento difficoltoso, perdita di potenza del motore.....	3
3.3	Il motore diventa molto caldo.....	3
3.4	Il motore non frena.....	3
3.5	Nessuna trazione.....	4
3.6	La regolazione della velocità Vario non funziona.....	4
3.7	L'avviamento elettrico non funziona.....	4
3.8	Taglio non netto.....	5
3.9	Regolazione altezza di taglio difficile da innestare o non funzionante.....	5
3.10	Forti vibrazioni	5
4	Attrezzi speciali	6
4.1	Attrezzo di smontaggio.....	6
4.2	Attrezzo di montaggio.....	6
4.3	Gancio di montaggio.....	6
5	Misure preparatorie	8
5.1	Disposizione dell'apparecchio in posizione di servizio RM 545.0/ T/ V/ VE/ VM, RM 545.1/ T/ V/ VE/ VM	8
5.2	Disposizione dell'apparecchio in posizione di servizio RM 545.0 VR, RM 545.1 VR.....	8
6	Scocca	9
6.1	Sostituzione guscio impugnatura.....	9
6.1.1	Smontaggio guscio impugnatura.....	9
6.1.2	Montaggio guscio impugnatura.....	9
6.2	Sostituzione molla di torsione.....	9
6.2.1	Smontaggio molla di torsione.....	9
6.2.2	Montaggio molla di torsione.....	10
6.3	Sostituzione sportello.....	10
6.3.1	Smontaggio sportello.....	10
6.3.2	Montaggio sportello.....	11
6.4	Sostituzione copertura console di comando.....	11
6.4.1	Smontaggio copertura console di comando.....	11
6.4.2	Montaggio copertura console di comando.....	12
6.5	Sostituzione sostegno trasversale.....	13
6.5.1	Smontaggio sostegno trasversale.....	13
6.5.2	Montaggio sostegno trasversale.....	13
6.6	Sostituzione asta.....	14
6.6.1	Smontaggio asta.....	14
6.6.2	Montaggio asta.....	14
6.7	Sostituzione console di comando.....	14
6.7.1	Smontaggio console di comando.....	14
6.7.2	Montaggio console di comando.....	15

6.8	Sostituzione impugnatura regolazione altezza.....	15
6.8.1	Smontaggio impugnatura regolazione altezza.....	15
6.8.2	Montaggio impugnatura regolazione altezza.....	15
6.9	Sostituzione leva.....	15
6.9.1	Smontaggio leva.....	15
6.9.2	Montaggio leva.....	16
6.10	Sostituzione copertura (traiettoria di rotazione delle lame).....	16
6.10.1	Smontaggio copertura (traiettoria di rotazione delle lame).....	16
6.10.2	Montaggio copertura (traiettoria di rotazione delle lame).....	16
6.11	Sostituzione copertura.....	16
6.11.1	Smontaggio copertura.....	16
6.11.2	Montaggio copertura.....	17
6.12	Sostituzione scudo.....	17
6.12.1	Smontaggio scudo.....	17
6.12.2	Montaggio scudo.....	18
6.13	Sostituzione modanatura di protezione destra/sinistra.....	18
6.13.1	Smontaggio modanatura di protezione destra/sinistra.....	18
6.13.2	Montaggio modanatura di protezione destra/sinistra.....	19
6.14	Sostituzione listello.....	19
6.14.1	Smontaggio listello RM 545.0 VM, RM 545.1 VM.....	19
6.14.2	Montaggio listello RM 545.0 VM, RM 545.1 VM.....	19
6.15	Sostituzione scocca.....	20
6.15.1	Smontaggio scocca.....	20
6.15.2	Montaggio scocca.....	20

7 Sostituzione cavi di comando / fascio cavi 21

7.1	Sostituzione cavo di comando trazione.....	21
7.1.1	Sgancio cavo di comando trazione dal cambio RM 545.0 T, RM 545.1 T.....	21
7.1.2	Aggancio cavo di comando trazione al cambio RM 545.0 T, RM 545.1 T.....	21
7.1.3	Sgancio cavo di comando trazione dal cambio RM 545.0 V/ VE/ VM, RM 545.1 V/ VE/ VM, RM 545.0 VR, RM 545.1 VR.....	21
7.1.4	Aggancio cavo di comando trazione al cambio RM 545.0 V/ VE/ VM, RM 545.1 V/ VE/ VM, RM 545.0 VR, RM 545.1 VR.....	23
7.1.5	Registrazione cavo di comando trazione.....	23
7.1.6	Smontaggio cavo di comando trazione.....	23
7.1.7	Montaggio cavo di comando trazione.....	23
7.2	Sostituzione cavo di comando regolazione velocità.....	24
7.2.1	Smontaggio cavo di comando regolazione velocità dal cambio RM 545.0 V/ VE/ VM, RM 545.1 V/ VE/ VM, RM 545.0 VR, RM 545.1 VR.....	24
7.2.2	Aggancio cavo di comando regolazione velocità RM 545.0 V/ VE/ VM, RM 545.1 V/ VE/ VM, RM 545.0 VR, RM 545.1 VR.....	24
7.2.3	Smontaggio cavo di comando regolazione velocità RM 545.0 V/ VE/ VM, RM 545.1 V/ VE/ VM, RM 545.0 VR, RM 545.1 VR.....	24
7.2.4	Montaggio cavo di comando regolazione velocità RM 545.0 V/ VE/ VM, RM 545.1 V/ VE/ VM, RM 545.0 VR, RM 545.1 VR.....	26
7.3	Sostituzione cavo di comando arresto automatico motore.....	26
7.3.1	Sgancio cavo di comando arresto automatico motore dal motore.....	26
7.3.2	Aggancio cavo di comando arresto automatico motore al motore.....	27
7.3.3	Smontaggio cavo di comando arresto automatico motore.....	27
7.3.4	Montaggio cavo di comando arresto automatico motore.....	28
7.4	Sostituzione fascio cavi.....	28
7.4.1	Smontaggio fascio cavi RM 545.0 VE, RM 545.1 VE.....	28
7.4.2	Montaggio fascio cavi RM 545.0 VE, RM 545.1 VE.....	29

8 Sostituzione manubrio 30

8.1	Sostituzione parte superiore manubrio completa.....	30
8.1.1	Smontaggio parte superiore manubrio completa.....	30
8.1.2	Montaggio parte superiore manubrio completa.....	30
8.2	Sostituzione metà scocca interna destra.....	31
8.2.1	Smontaggio metà scocca interna destra.....	31
8.2.2	Montaggio metà scocca interna destra.....	31
8.3	Sostituzione metà scocca esterna destra.....	31
8.3.1	Smontaggio metà scocca esterna destra.....	31
8.3.2	Montaggio metà scocca esterna destra.....	32
8.4	Sostituzione metà scocca interna sinistra.....	32
8.4.1	Smontaggio metà scocca interna sinistra.....	32
8.4.2	Montaggio metà scocca interna sinistra.....	34
8.5	Sostituzione / scomposizione metà scocca esterna sinistra.....	34
8.5.1	Smontaggio metà scocca esterna sinistra.....	34
8.5.2	Montaggio metà scocca esterna sinistra.....	35
8.5.3	Scomposizione metà scocca esterna sinistra.....	35
8.5.4	Assemblaggio metà scocca esterna sinistra.....	35
8.6	Sostituzione supporto (cavo di comando arresto automatico motore).....	35
8.6.1	Smontaggio supporto (cavo di comando arresto automatico motore).....	35
8.6.2	Montaggio supporto (cavo di comando arresto automatico motore).....	36
8.7	Sostituzione leva di innesto arresto automatico motore.....	36
8.7.1	Smontaggio leva di innesto arresto automatico motore.....	36
8.7.2	Montaggio leva di innesto arresto automatico motore.....	37
8.8	Sostituzione leva di innesto trazione.....	37
8.8.1	Smontaggio leva di innesto trazione.....	37
8.8.2	Montaggio leva di innesto trazione.....	37
8.9	Sostituzione leva di regolazione.....	37
8.9.1	Smontaggio leva di regolazione RM 545.0 V/ VE/ VM, RM 545.1 V/ VE/ VM, RM 545.0 VR, RM 545.1 VR.....	37
8.9.2	Montaggio leva di regolazione RM 545.0 V/ VE/ VM, RM 545.1 V/ VE/ VM, RM 545.0 VR, RM 545.1 VR.....	39
8.10	Sostituzione supporto.....	39
8.10.1	Smontaggio supporto RM 545.0 V/ VE/ VM, RM 545.1 V/ VE/ VM, RM 545.0 VR, RM 545.1 VR.....	39
8.10.2	Montaggio supporto RM 545.0 V/ VE/ VM, RM 545.1 V/ VE/ VM, RM 545.0 VR, RM 545.1 VR.....	39
8.11	Sostituzione guida cavo.....	40
8.11.1	Smontaggio guida cavo destra / sinistra.....	40
8.11.2	Montaggio guida cavo destra / sinistra.....	40
8.12	Sostituzione traversa di rinforzo.....	41
8.12.1	Smontaggio traversa di rinforzo.....	41
8.12.2	Montaggio traversa di rinforzo.....	41
8.13	Sostituzione parte superiore manubrio.....	41
8.13.1	Smontaggio parte superiore manubrio.....	41
8.13.2	Montaggio parte superiore manubrio.....	41
8.14	Sostituzione parte centrale manubrio destra.....	42
8.14.1	Smontaggio parte centrale manubrio destra.....	42
8.14.2	Montaggio parte centrale manubrio destra.....	42
8.15	Sostituzione parte centrale manubrio sinistra.....	42
8.15.1	Smontaggio parte centrale manubrio sinistra.....	42
8.15.2	Montaggio parte centrale manubrio sinistra.....	43
8.16	Sostituzione parti inferiori manubrio.....	43
8.16.1	Smontaggio parti inferiori manubrio.....	43

8.16.2	Montaggio parti inferiori manubrio.....	44
8.17	Sostituzione guida cavo di avviamento.....	44
8.17.1	Smontaggio guida cavo di avviamento.....	44
8.17.2	Montaggio guida cavo di avviamento.....	45
8.18	Sostituzione tasto di avvio.....	45
8.18.1	Smontaggio tasto di avvio RM 545.0 VE, RM 545.1 VE.....	45
8.18.2	Montaggio tasto di avvio RM 545.0 VE, RM 545.1 VE.....	45
8.19	Sostituzione guida sinistra/destra.....	46
8.19.1	Smontaggio guida sinistra/destra.....	46
8.19.2	Montaggio guida sinistra/destra.....	46
8.20	Sostituzione manicotti destra/sinistra.....	46
8.20.1	Smontaggio manicotti destra/sinistra.....	46
8.20.2	Montaggio manicotti destra/sinistra.....	47

9 Motore a combustione 48

9.1	Sostituzione motore a combustione.....	48
9.1.1	Smontaggio motore a combustione.....	48
9.1.2	Montaggio motore a combustione.....	48
9.2	Sostituzione sistema antivibrante.....	48
9.2.1	Smontaggio sistema antivibrante.....	48
9.2.2	Montaggio sistema antivibrante.....	49
9.3	Sostituzione batteria.....	50
9.3.1	Smontaggio batteria RM 545.0 VE, RM 545.1 VE.....	50
9.3.2	Montaggio batteria RM 545.0 VE, RM 545.1 VE.....	50

10 Telaio 51

10.1	Sostituzione copriuota.....	51
10.1.1	Smontaggio copriuota.....	51
10.1.2	Montaggio copriuota.....	51
10.2	Sostituzione ruota.....	51
10.2.1	Smontaggio ruota.....	51
10.2.2	Montaggio ruota.....	51
10.3	Scomposizione ruote.....	52
10.3.1	Scomposizione ruote.....	52
10.3.2	Assemblaggio ruote.....	53
10.4	Sostituzione copertura ruota posteriore RM 545.0 V/ VE/ VM, RM 545.1 V/ VE/ VM, RM 545.0 T, RM 545.1 T.....	53
10.4.1	Smontaggio copertura ruota posteriore RM 545.0 V/ VE/ VM, RM 545.1 V/ VE/ VM, RM 545.0 T, RM 545.1 T.....	53
10.4.2	Montaggio copertura ruota posteriore RM 545.0 V/ VE/ VM, RM 545.1 V/ VE/ VM, RM 545.0 T, RM 545.1 T.....	53
10.5	Sostituzione pignone di comando RM 545.0 V/ VE/ VM, RM 545.1 V/ VE/ VM, RM 545.0 T, RM 545.1 T.....	53
10.5.1	Smontaggio pignone di comando sinistra/destra RM 545.0 V/ VE/ VM, RM 545.1 V/ VE/ VM, RM 545.0 T, RM 545.1 T.....	53
10.5.2	Montaggio pignone di comando sinistra/destra RM 545.0 V/ VE/ VM, RM 545.1 V/ VE/ VM, RM 545.0 T, RM 545.1 T.....	54
10.6	Sostituzione cuneo giunto unidirezionale RM 545.0 V/ VE/ VM, RM 545.1 V/ VE/ VM, RM 545.0 T, RM 545.1 T.....	54
10.6.1	Smontaggio cuneo giunto unidirezionale sinistra RM 545.0 V/ VE/ VM, RM 545.1 V/ VE/ VM, RM 545.0 T, RM 545.1 T.....	54
10.6.2	Smontaggio cuneo giunto unidirezionale destra RM 545.0 V/ VE/ VM, RM 545.1 V/ VE/ VM, RM 545.0 T, RM 545.1 T.....	54
10.6.3	Montaggio cuneo giunto unidirezionale sinistra/destra RM 545.0 V/ VE/ VM, RM 545.1 V/ VE/ VM, RM 545.0 T, RM 545.1 T.....	55

10.7	Smontaggio rondella di rasamento RM 545.0 V/ VE/ VM, RM 545.1 V/ VE/ VM, RM 545.0 T, RM 545.1 T	55
10.7.1	Smontaggio rondella di rasamento RM 545.0 V/ VE/ VM, RM 545.1 V/ VE/ VM, RM 545.0 T, RM 545.1 T	55
10.7.2	Montaggio rondella di rasamento RM 545.0 V/ VE/ VM, RM 545.1 V/ VE/ VM, RM 545.0 T, RM 545.1 T	55
10.8	Sostituzione supporto asse sinistro/destro.....	56
10.8.1	Smontaggio supporto asse sinistro/destro.....	56
10.8.2	Montaggio supporto asse sinistro/destro.....	56
10.9	Sostituzione asse posteriore.....	56
10.9.1	Smontaggio asse posteriore RM 545.0.....	56
10.9.2	Montaggio asse posteriore RM 545.0.....	57
10.9.3	Smontaggio asse posteriore con cambio completo RM 545.0 V/ VE/ VM, RM 545.1 V/ VE/ VM, RM 545.0 T, RM 545.1 T.....	57
10.9.4	Montaggio asse posteriore con cambio completo RM 545.0 V/ VE/ VM, RM 545.1 V/ VE/ VM, RM 545.0 T, RM 545.1 T.....	58
10.9.5	Smontaggio asse posteriore (con cambio) RM 545.0 VR, RM 545.1 VR.....	58
10.9.6	Montaggio asse posteriore (con cambio) RM 545.0 VR, RM 545.1 VR.....	59
10.9.7	Espulsione cuscinetto RM 545.0 V/ VE/ VM, RM 545.1 V/ VE/ VM, RM 545.0 T, RM 545.1 T	59
10.9.8	Calettatura cuscinetto RM 545.0 V/ VE/ VM, RM 545.1 V/ VE/ VM, RM 545.0 T, RM 545.1 T.....	59
10.9.9	Scomposizione asse posteriore RM 545.0 V/ VE/ VM, RM 545.1 V/ VE/ VM, RM 545.0 T, RM 545.1 T	60
10.9.10	Assemblaggio asse posteriore RM 545.0 V/ VE/ VM, RM 545.1 V/ VE/ VM, RM 545.0 T, RM 545.1 T	60
10.9.11	Espulsione cuscinetto (cambio) RM 545.0 VR, RM 545.1 VR.....	60
10.9.12	Calettatura cuscinetto (cambio) RM 545.0 VR, RM 545.1 VR.....	61
10.9.13	Scomposizione asse posteriore RM 545.0 VR, RM 545.1 VR.....	61
10.9.14	Assemblaggio asse posteriore RM 545.0 VR, RM 545.1 VR.....	61
10.10	Sostituzione asse anteriore.....	61
10.10.1	Smontaggio asse anteriore.....	61
10.10.2	Montaggio asse anteriore.....	62
10.11	Sostituzione tubo distanziatore.....	62
10.11.1	Smontaggio tubo distanziatore RM 545.0 V/ VE/ VM, RM 545.1 V/ VE/ VM.....	62
10.11.2	Montaggio tubo distanziatore RM 545.0 V/ VE/ VM, RM 545.1 V/ VE/ VM.....	63
11	Regolazione altezza	64
11.1	Sostituzione copertura leva di traslazione.....	64
11.1.1	Smontaggio copertura leva di traslazione.....	64
11.1.2	Montaggio copertura leva di traslazione.....	64
11.2	Sostituzione vetrospia.....	64
11.2.1	Smontaggio vetrospia.....	64
11.2.2	Montaggio vetrospia.....	64
11.3	Sostituzione indicatore.....	65
11.3.1	Smontaggio indicatore.....	65
11.3.2	Montaggio indicatore.....	65
11.4	Sostituzione molla di trazione segmento di bloccaggio.....	65
11.4.1	Smontaggio molla di trazione segmento di bloccaggio.....	65
11.4.2	Montaggio molla di trazione segmento di bloccaggio.....	65
11.5	Sostituzione segmento di bloccaggio.....	66
11.5.1	Smontaggio segmento di bloccaggio.....	66
11.5.2	Montaggio segmento di bloccaggio.....	66
11.6	Sostituzione leva di traslazione.....	66
11.6.1	Smontaggio leva di traslazione.....	66
11.6.2	Montaggio leva di traslazione.....	67

12	Sostituzione molla di trazione regolazione altezza	68
12.1	Smontaggio molla di trazione regolazione altezza.....	68
12.2	Montaggio molla di trazione regolazione altezza.....	68
13	Cambio	69
13.1	Sostituzione cambio.....	69
13.1.1	Smontaggio cambio RM 545.0 V/ VE/ VM, RM 545.1 V/ VE/ VM, RM 545.0 T, RM 545.1 T.....	69
13.1.2	Montaggio cambio RM 545.0 V/ VE/ VM, RM 545.1 V/ VE/ VM, RM 545.0 T, RM 545.1 T.....	69
13.2	Sostituzione puleggia cinghia trapezoidale ed elemento di regolazione.....	69
13.2.1	Smontaggio puleggia cinghia trapezoidale ed elemento di regolazione RM 545.0 V/ VE/ VM, RM 545.1 V/ VE/ VM, RM 545.0 VR, RM 545.1 VR.....	69
13.2.2	Montaggio puleggia cinghia trapezoidale ed elemento di regolazione RM 545.0 V/ VE/ VM, RM 545.1 V/ VE/ VM, RM 545.0 VR, RM 545.1 VR.....	70
13.3	Sostituzione puleggia cinghia trapezoidale sul cambio.....	70
13.3.1	Smontaggio puleggia cinghia trapezoidale sul cambio RM 545.0 T, RM 545.1 T.....	70
13.3.2	Montaggio puleggia cinghia trapezoidale sul cambio RM 545.0 T, RM 545.1 T.....	71
13.4	Sostituzione cuscinetto a sfera (puleggia cinghia trapezoidale).....	71
13.4.1	Smontaggio cuscinetto a sfera (puleggia cinghia trapezoidale) RM 545.0 V/ VE/ VM, RM 545.1 V/ VE/ VM, RM 545.0 VR, RM 545.1 VR.....	71
13.4.2	Montaggio cuscinetto a sfera (puleggia cinghia trapezoidale) RM 545.0 V/ VE/ VM, RM 545.1 V/ VE/ VM, RM 545.0 VR, RM 545.1 VR.....	71
13.5	Sostituzione guscio protettivo.....	72
13.5.1	Smontaggio guscio protettivo.....	72
13.5.2	Montaggio guscio protettivo.....	72
13.6	Sostituzione supporto.....	72
13.6.1	Smontaggio supporto RM 545.0 V/ VE/ VM, RM 545.1 V/ VE/ VM, RM 545.0 T, RM 545.1 T, RM 545.0 VR, RM 545.1 VR.....	72
13.6.2	Montaggio supporto RM 545.0 V/ VE/ VM, RM 545.1 V/ VE/ VM, RM 545.0 T, RM 545.1 T, RM 545.0 VR, RM 545.1 VR.....	73
13.7	Sostituzione cinghia trapezoidale.....	73
13.7.1	Smontaggio cinghia trapezoidale RM 545.0 V/ VE/ VM, RM 545.1 V/ VE/ VM, RM 545.0 T, RM 545.1 T, RM 545.0 VR, RM 545.1 VR.....	73
13.7.2	Montaggio cinghia trapezoidale RM 545.0 V/ VE/ VM, RM 545.1 V/ VE/ VM, RM 545.0 T, RM 545.1 T, RM 545.0 VR, RM 545.1 VR.....	73
13.8	Sostituzione molla di trazione trazione.....	73
13.8.1	Smontaggio molla di trazione trazione RM 545.0 V/ VE/ VM, RM 545.1 V/ VE/ VM, RM 545.0 VR, RM 545.1 VR.....	73
13.8.2	Montaggio molla di trazione trazione RM 545.0 V/ VE/ VM, RM 545.1 V/ VE/ VM, RM 545.0 VR, RM 545.1 VR.....	74
14	Rullo per prato	75
14.1	Sostituzione coperture sinistra/destra RM 545.0 VR, RM 545.1 VR.....	75
14.1.1	Smontaggio coperture sinistra/destra RM 545.0 VR, RM 545.1 VR.....	75
14.1.2	Montaggio coperture sinistra/destra RM 545.0 VR, RM 545.1 VR.....	75
14.2	Sostituzione spina elastica RM 545.0 VR, RM 545.1 VR.....	75
14.2.1	Smontaggio spina elastica RM 545.0 VR, RM 545.1 VR.....	75
14.2.2	Montaggio spina elastica RM 545.0 VR, RM 545.1 VR.....	75
14.3	Sostituzione rocchetto per catena (asse posteriore) RM 545.0 VR, RM 545.1 VR.....	76
14.3.1	Smontaggio rocchetto per catena (asse posteriore) RM 545.0 VR, RM 545.1 VR.....	76
14.3.2	Montaggio rocchetto per catena (asse posteriore) RM 545.0 VR, RM 545.1 VR.....	76
14.4	Sostituzione catena a rulli RM 545.0 VR, RM 545.1 VR.....	76
14.4.1	Smontaggio catena a rulli RM 545.0 VR, RM 545.1 VR.....	76
14.4.2	Montaggio catena a rulli RM 545.0 VR, RM 545.1 VR.....	76
14.5	Sostituzione rocchetto per catena RM 545.0 VR, RM 545.1 VR.....	77

14.5.1	Smontaggio rocchetto per catena (albero) RM 545.0 VR, RM 545.1 VR.....	77
14.5.2	Montaggio rocchetto per catena (albero) RM 545.0 VR, RM 545.1 VR.....	77
14.6	Sostituzione chiavetta RM 545.0 VR, RM 545.1 VR.....	78
14.6.1	Smontaggio chiavetta RM 545.0 VR, RM 545.1 VR.....	78
14.6.2	Montaggio chiavetta RM 545.0 VR, RM 545.1 VR.....	78
14.7	Sostituzione leva girevole RM 545.0 VR, RM 545.1 VR.....	78
14.7.1	Smontaggio leva girevole RM 545.0 VR, RM 545.1 VR.....	78
14.7.2	Montaggio leva girevole RM 545.0 VR, RM 545.1 VR.....	79
14.8	Sostituzione rullo per prato RM 545.0 VR, RM 545.1 VR.....	79
14.8.1	Smontaggio rullo per prato RM 545.0 VR, RM 545.1 VR.....	79
14.8.2	Montaggio rullo per prato RM 545.0 VR, RM 545.1 VR.....	79
14.9	Sostituzione cuscinetto (rullo) RM 545.0 VR, RM 545.1 VR.....	79
14.9.1	Espulsione cuscinetto (rullo) RM 545.0 VR, RM 545.1 VR.....	79
14.9.2	Calettatura cuscinetto (rullo) RM 545.0 VR, RM 545.1 VR.....	80
14.10	Scomposizione rullo per prato RM 545.0 VR, RM 545.1 VR.....	80
14.10.1	Sostituzione cuneo giunto unidirezionale destra/sinistra RM 545.0 VR, RM 545.1 VR.....	80
14.10.1.1	Smontaggio cuneo giunto unidirezionale destra RM 545.0 VR, RM 545.1 VR.....	80
14.10.1.2	Montaggio cuneo giunto unidirezionale destra RM 545.0 VR, RM 545.1 VR.....	80
14.10.1.3	Smontaggio cuneo giunto unidirezionale sinistra RM 545.0 VR, RM 545.1 VR.....	80
14.10.1.4	Montaggio cuneo giunto unidirezionale sinistra RM 545.0 VR, RM 545.1 VR.....	81
14.10.2	Sostituzione rulli RM 545.0 VR, RM 545.1 VR.....	81
14.10.2.1	Smontaggio rulli RM 545.0 VR, RM 545.1 VR.....	81
14.10.2.2	Montaggio rulli RM 545.0 VR, RM 545.1 VR.....	82
14.10.3	Sostituzione cuscinetti (rulli) RM 545.0 VR, RM 545.1 VR.....	82
14.10.3.1	Smontaggio cuscinetti (rulli) RM 545.0 VR, RM 545.1 VR.....	82
14.10.3.2	Montaggio cuscinetti (rulli) RM 545.0 VR, RM 545.1 VR.....	83
14.10.4	Sostituzione manicotto distanziale RM 545.0 VR, RM 545.1 VR.....	83
14.10.4.1	Smontaggio manicotto distanziale RM 545.0 VR, RM 545.1 VR.....	83
14.10.4.2	Montaggio manicotto distanziale RM 545.0 VR, RM 545.1 VR.....	83
14.10.5	Sostituzione pignone sinistra/destra RM 545.0 VR, RM 545.1 VR.....	83
14.10.5.1	Smontaggio pignone sinistra/destra RM 545.0 VR, RM 545.1 VR.....	83
14.10.5.2	Montaggio pignone sinistra/destra RM 545.0 VR, RM 545.1 VR.....	84

15 Lama 85

15.1	Sostituzione lama.....	85
15.1.1	Smontaggio lama.....	85
15.1.2	Montaggio lama.....	86
15.2	Manutenzione lama.....	86
15.2.1	Affilatura lama.....	86
15.2.2	Controllo limiti di usura.....	87
15.2.3	Controllo del bilanciamento della lama.....	87
15.3	Sostituzione copertura inferiore.....	88
15.3.1	Smontaggio copertura inferiore.....	88
15.3.2	Montaggio copertura inferiore.....	88
15.4	Sostituzione boccola lama.....	88
15.4.1	Smontaggio boccola lama.....	88
15.4.2	Montaggio boccola lama.....	90
15.4.3	Scomposizione boccola lama RM 545.0 V/ VE/ VM, RM 545.1 V/ VE/ VM, RM 545.0 T, RM 545.1 T, RM 545.0 VR, RM 545.1 VR.....	90
15.4.4	Assemblaggio boccola lama RM 545.0 V/ VE/ VM, RM 545.1 V/ VE/ VM, RM 545.0 T, RM 545.1 T, RM 545.0 VR, RM 545.1 VR.....	90

16 Cesto raccolta erba 91

16.1	Scomposizione e assemblaggio cesto raccolta erba.....	91
16.1.1	Scomposizione cesto raccolta erba.....	91
16.1.2	Assemblaggio cesto raccolta erba.....	92

17	Piano di manutenzione	94
17.1	Lavori di manutenzione.....	94

1 Introduzione

Il presente manuale di riparazione contiene una descrizione dettagliata dei lavori di riparazione tipici per i prodotti STIHL RM 545.0/ T/ V/ VE/ VM/ VR, RM 545.1/ T/ V/ VE/ VM/ VR.

Durante i lavori di riparazione utilizzare anche la documentazione ricambi illustrata. Essa riporta la posizione di montaggio e la sequenza di assemblaggio dei singoli gruppi costruttivi.

Per determinare i codici dei ricambi necessari, utilizzare l'ultima versione della documentazione ricambi corrispondente.

Il guasto di un apparecchio può avere diverse cause. I guasti a noi noti sono riportati al capitolo "Risoluzione guasti" all'inizio del presente manuale di riparazione.

Fare riferimento alle schede "Informazioni tecniche" che riportano le modifiche tecniche apportate dopo la redazione delle presenti istruzioni per l'uso. Le informazioni tecniche integrano la documentazione ricambi fino all'edizione della nuova versione.

Le istruzioni per la riparazione e le informazioni tecniche devono essere disponibili nei luoghi in cui vengono eseguiti i lavori di riparazione. Non è consentito trasmettere a terzi tale documentazione.

È consigliabile utilizzare solo utensili, accessori e ricambi di ottima qualità.

In caso contrario, potrebbero verificarsi incidenti con lesioni a persone oppure danni all'apparecchio.

STIHL consiglia di utilizzare utensili, accessori e ricambi originali STIHL che sono stati concepiti espressamente per l'apparecchio e per soddisfare le esigenze degli utenti.

In caso di sostituzione dell'attrezzo di taglio assicurarsi che si tratti del modello corretto.

Norme per la sicurezza

Attenzione

Prima di eseguire qualsiasi lavoro scollegare il cappuccio della candela di accensione.

Dopo qualsiasi lavoro di riparazione o di manutenzione sulla macchina o prima della consegna dell'apparecchio al cliente da parte del rivenditore specializzato è assolutamente necessario eseguire un controllo di tutti i dispositivi di sicurezza.

Se nel corso di lavori di riparazione o manutenzione il tosaerba venisse messo in funzione, osservare le normative per la sicurezza specifiche del Paese e le indicazioni per la sicurezza contenute nelle istruzioni per l'uso.

2 Avvertenze su questo manuale di riparazione

Informazioni generali

Per facilitare l'utilizzo e la comprensione di questo manuale di riparazione, nel testo e nelle immagini vengono utilizzati simboli grafici con il seguente significato:

Nel testo

- = indica un'operazione da eseguire illustrata nell'immagine (posta accanto al testo).
 - = indica un'operazione da eseguire che non viene illustrata nell'immagine (posta accanto al testo).
- I numeri di posizione contenuti nel testo fanno riferimento esclusivamente all'immagine accanto al testo.

Modifiche

Sugli apparecchi descritti nel presente manuale di riparazione può essere necessario eseguire migliorie tecniche o modifiche che si ripercuotono sui singoli lavori da eseguire.

Le operazioni di lavoro modificate vengono indicate come segue:

L'inizio e la fine di una o più operazioni in sequenza vengono contraddistinti da due barre grigie.

1. Inizio di una o più operazioni di lavoro modificate

a partire dal numero di macchina 9 xx xxx xxx

La barra grigia con il numero di macchina indica l'inizio di una o più operazioni modificate.

2. Fine delle operazioni di lavoro modificate

	a partire dal numero di macchina 9 xx xxx xxx	
--	--	--

Indica la fine di una o più operazioni di lavoro modificate.

Per la conclusione di questo capitolo non è necessario eseguire ulteriori operazioni.

	→ x.x.x (A)	
--	-------------	--

Indica la fine di una o più operazioni di lavoro modificate.

Per la conclusione di questo capitolo è necessario eseguire ulteriori operazioni non modificate (vedere punto 3).

3. Prosecuzione di ulteriori operazioni di lavoro non modificate

	x.x.x (A)	
--	-----------	--

Indica le ulteriori operazioni di lavoro che sono necessarie per la conclusione di questo capitolo.

3 Risoluzione guasti

3.1 Mancato avvio del motore

	Controllare quanto segue	Si	No
1.	Cavo di comando arresto automatico motore staccato o difettoso.	Agganciare o sostituire il cavo di comando arresto automatico motore.	Procedere con il punto 2.
2.	Filtro aria otturato, candela d'accensione difettosa o cappuccio candela di accensione staccato, condotto carburante difettoso.	Sostituire le parti difettose, inserire il cappuccio della candela di accensione, controllare la scintilla d'accensione.	Procedere con il punto 3.
3.	Linguetta di fissaggio del cavo di comando arresto automatico motore piegata.	Regolare la linguetta di fissaggio.	

3.2 Avviamento difficoltoso, perdita di potenza del motore

	Controllare quanto segue	Si	No
1.	Carburante sporco, filtro carburante sporco, filtro aria sporco, candela di accensione incrostata	Pulire il serbatoio, controllare i condotti carburante, pulire/sostituire il filtro carburante o la candela di accensione	Procedere con il punto 2.
2.	Carburatore ingolfato.	Pulire il carburatore	

3.3 Il motore diventa molto caldo

	Controllare quanto segue	Si	No
1.	Alette di raffreddamento, parti motore imbrattate	Pulire le alette di raffreddamento o il motore.	Procedere con il punto 2.
2.	Livello olio motore insufficiente	Rabboccare con olio motore	

3.4 Il motore non frena

	Controllare quanto segue	Si	No
1.	Linguetta di fissaggio del cavo di comando arresto automatico motore piegata	Regolare la linguetta di fissaggio	

3.5 Nessuna trazione

	Controllare quanto segue	Si	No
1.	Cavo di comando della trazione regolato in modo errato o difettoso.	Regolare o sostituire il cavo di comando trazione.	Procedere con il punto 2.
2.	Cinghia trapezoidale difettosa.	Sostituire la cinghia trapezoidale.	Procedere con il punto 3.
3.	Pignone di comando difettoso.	Sostituire il pignone di comando.	Procedere con il punto 4.
4.	Puleggia cinghia trapezoidale difettosa.	Sostituire la puleggia della cinghia trapezoidale.	Procedere con il punto 5.
5.	Cambio difettoso.	Sostituire il cambio.	

3.6 La regolazione della velocità Vario non funziona

	Controllare quanto segue	Si	No
1.	Cavo di comando Vario staccato o difettoso	Agganciare o sostituire il cavo di comando Vario, controllare la molla di ritorno cambio Vario	Procedere con il punto 2.
2.	Elemento di regolazione Vario o cuscinetto a sfere Vario difettoso	Sostituire l'elemento di regolazione, cuscinetto a sfera	Procedere con il punto 3.
3.	Leva Vario difettosa	Controllare o sostituire la leva Vario	

3.7 L'avviamento elettrico non funziona

	Controllare quanto segue	Si	No
1.	Batteria d'aviamento scarica o difettosa	Caricare o sostituire la batteria d'aviamento	Procedere con il punto 2.
2.	Cavo lasco, fascio cavi difettoso	Controllare le connessioni a spina, controllare o sostituire il fascio cavi	Procedere con il punto 3.
3.	Starter difettoso	Controllare lo starter	

3.8 Taglio non netto

	Controllare quanto segue	Si	No
1.	Lama non affilata.	Affilatura lama ^[86] oppure Smontaggio lama ^[85]	Procedere con il punto 2.
2.	Linguetta cesto storta	Sostituire la parte inferiore del cesto	

3.9 Regolazione altezza di taglio difficile da innestare o non funzionante

	Controllare quanto segue	Si	No
1.	Molla regolazione altezza difettosa	Sostituire la molla regolazione altezza	Procedere con il punto 2.
2.	Segmento di bloccaggio difettoso	Sostituire il segmento di bloccaggio	Procedere con il punto 3.
3.	Leva di traslazione difettosa	Controllare o sostituire la leva di traslazione	

3.10 Forti vibrazioni

	Controllare quanto segue	Si	No
1.	Vite di fissaggio lama allentata	Serrare la vite di fissaggio lama	Procedere con il punto 2.
2.	Fissaggio motore allentato.	Controllare il fissaggio del motore.	Procedere con il punto 3.
3.	Lama non equilibrata.	Affilare o sostituire la lama.	Procedere con il punto 4.
4.	Sistema antivibrante difettoso.	Sostituire il sistema antivibrante.	Procedere con il punto 5.
5.	Numero di giri motore troppo elevato.	Regolare il numero di giri.	Procedere con il punto 6.
6.	Il motore funziona in modo irregolare	Carburatore imbrattato, regolatore difettoso	

4 Attrezzi speciali

4.1 Attrezzo di smontaggio

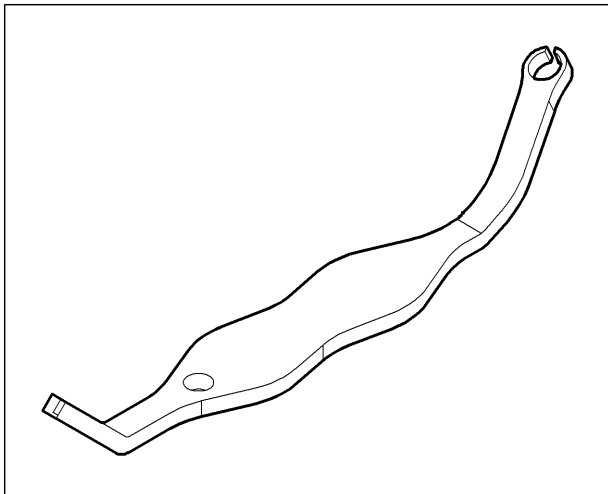

- Attrezzo di smontaggio:
0000 893 8102

4.2 Attrezzo di montaggio

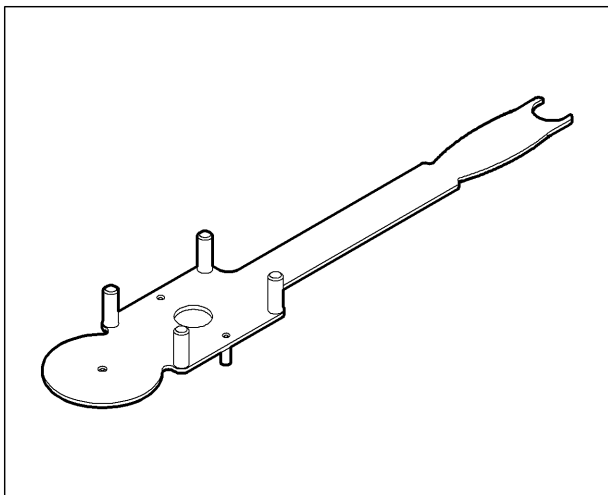

- Attrezzo di montaggio:
6165 890 2200

4.3 Gancio di montaggio

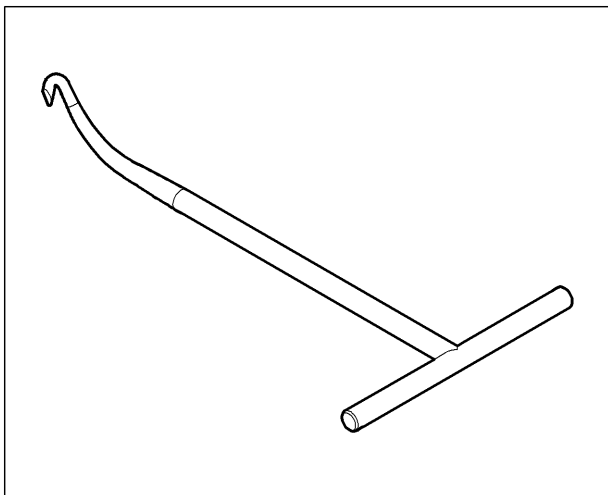

- Gancio di montaggio:
0000 890 2800

5 Misure preparatorie

5.1 Disposizione dell'apparecchio in posizione di servizio RM 545.0/ T/ V/ VE/ VM, RM 545.1/ T/ V/ VE/ VM

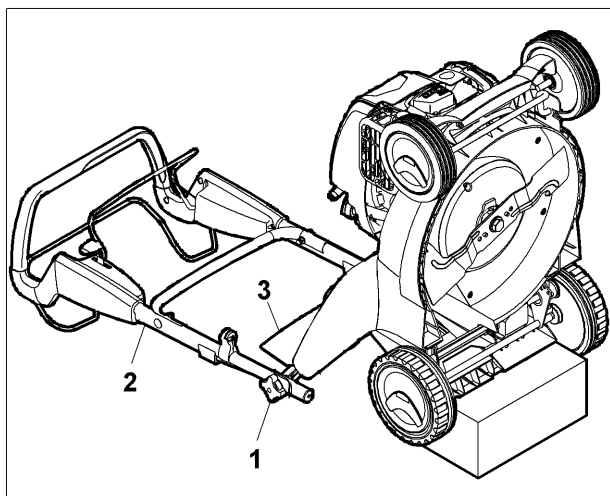

- Impostare l'altezza di taglio nella posizione più alta 7.
- Allentare la manopola (1) e ripiegare il manubrio (2).
- Aprire e tenere aperto lo sportello deflettore (3).
- Piegarlo lentamente all'indietro finché il manubrio (2) non poggia sul terreno, come illustrato in figura.
- Posizionarsi sotto un blocco di supporto adatto (altezza 14 cm).

5.2 Disposizione dell'apparecchio in posizione di servizio RM 545.0 VR, RM 545.1 VR

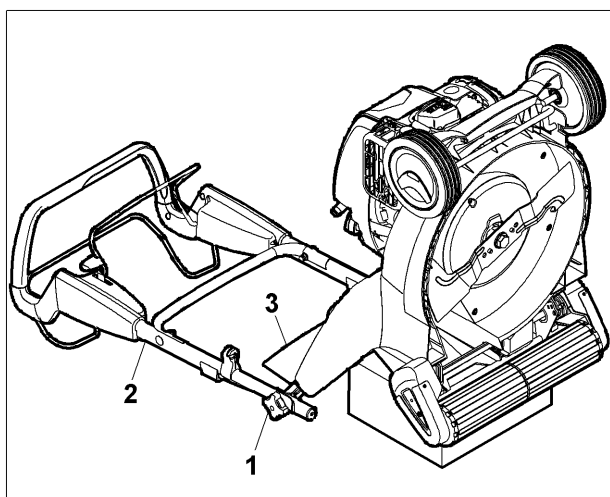

Nota:

Controllare l'esatta posizione del blocco di supporto.

- Impostare l'altezza di taglio nella posizione più alta 7.
- Allentare la manopola (1) e ripiegare il manubrio (2).
- Aprire e tenere aperto lo sportello deflettore (3).
- Piegarlo lentamente all'indietro finché il manubrio (2) non poggia sul terreno, come illustrato in figura.
- Posizionarsi sotto un blocco di supporto adatto (altezza 14 cm).

6 Scocca

6.1 Sostituzione guscio impugnatura

6.1.1 Smontaggio guscio impugnatura

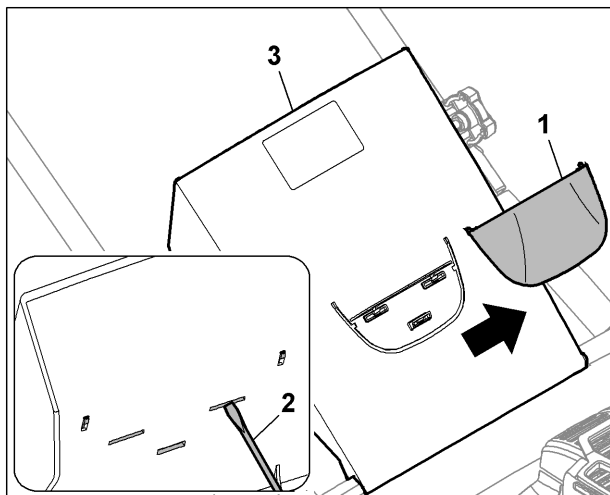

- Sganciare il guscio impugnatura (1) mediante un cacciavite piatto (2) dal lato interno dello sportello (3) e rimuoverlo.

6.1.2 Montaggio guscio impugnatura

- Montare il guscio impugnatura nella sequenza inversa, vedere il capitolo [Smontaggio guscio impugnatura](#) ⁹¹

6.2 Sostituzione molla di torsione

6.2.1 Smontaggio molla di torsione

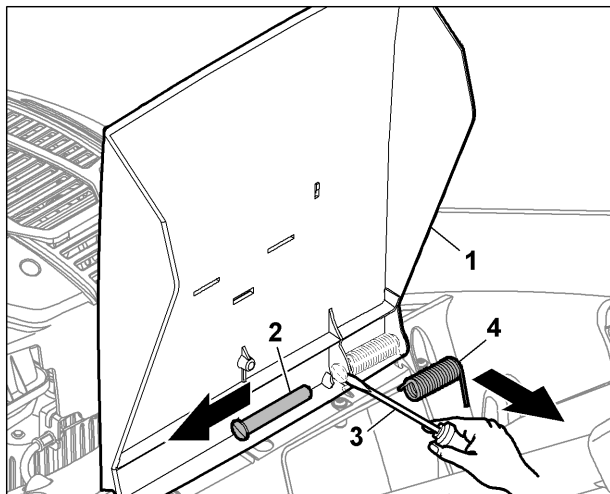

- Aprire lo sportello (1).
- Allentare i perni (2) con un cacciavite piatto adatto (3) e rimuoverli nel senso della freccia.
- Estrarre la molla di torsione (4).

6.2.2 Montaggio molla di torsione

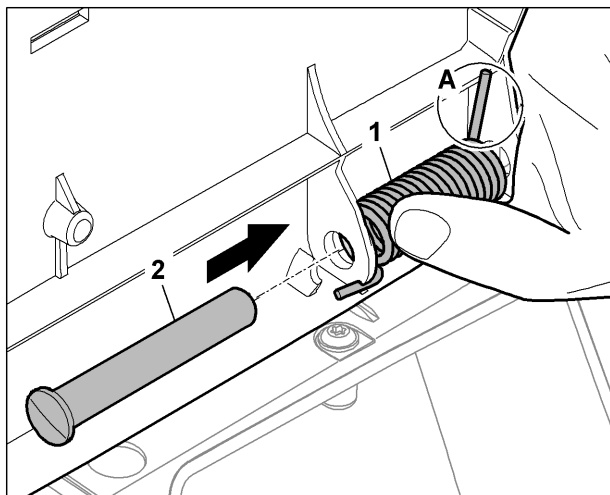

NOTA

Verificare la posizione della molla di torsione (A).

- Comprimere la molla di torsione (1) con il pollice e inserire il perno (2) per fissarla.

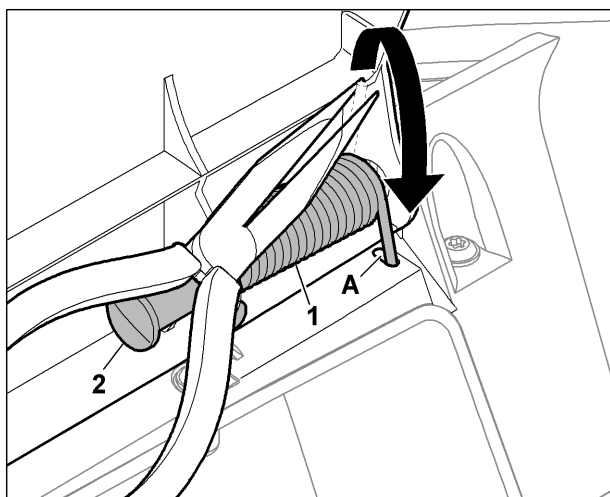

- Con un'apposita pinza (1) ruotare la molla di torsione nel senso della freccia e inserirla nella scanalatura (A) della copertura.
- Inserire completamente il perno (2).

6.3 Sostituzione sportello

6.3.1 Smontaggio sportello

- [Smontaggio molla di torsione](#) ⁹

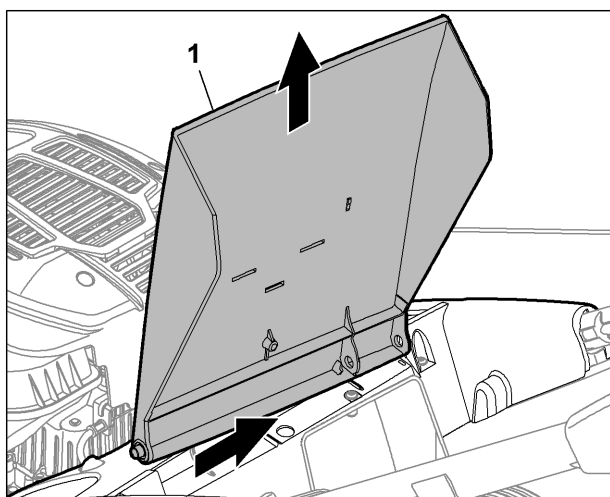

- Scalzare lo sportello (1) e rimuoverlo.

6.3.2 Montaggio sportello

- Montare lo sportello nella sequenza inversa, vedere il capitolo [Smontaggio sportello](#) ¹⁰¹

6.4 Sostituzione copertura console di comando

6.4.1 Smontaggio copertura console di comando

- [Sgancio cavo di comando arresto automatico motore dal motore](#) ²⁶¹

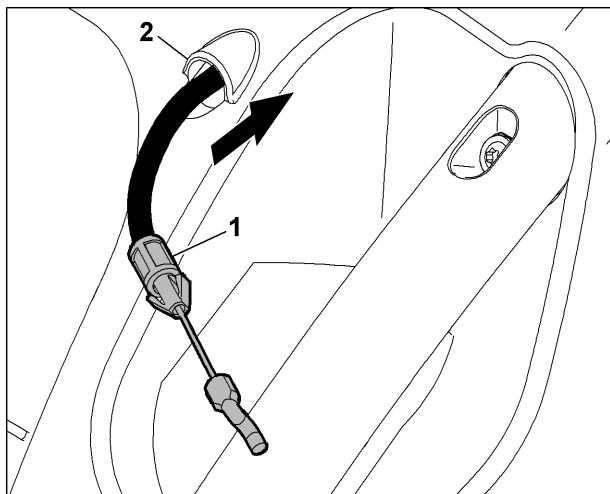

- Sfilare il cavo di comando arresto automatico motore (1) dalla guida (2) nel senso della freccia.

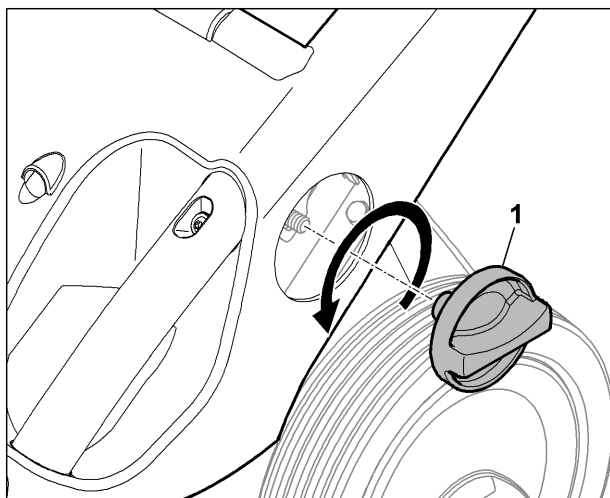

- Svitare la manopola (1) ed estrarla.

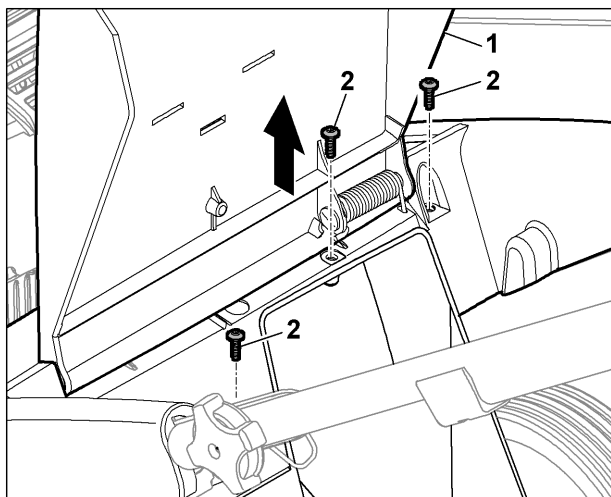

- Aprire lo sportello (1).
- Svitare le viti (2) e rimuoverle.

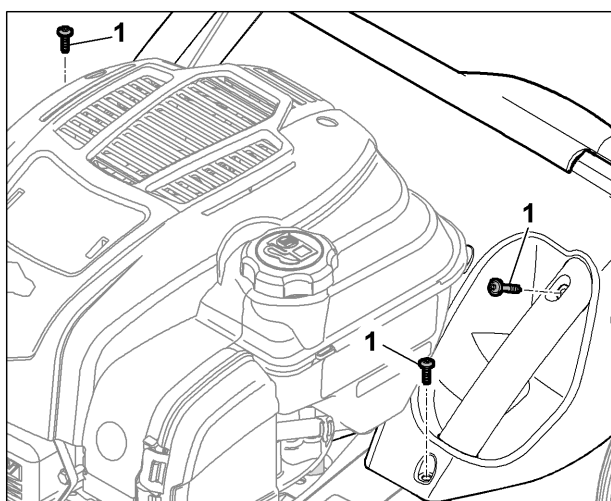

- Svitare le viti (1) e rimuoverle.

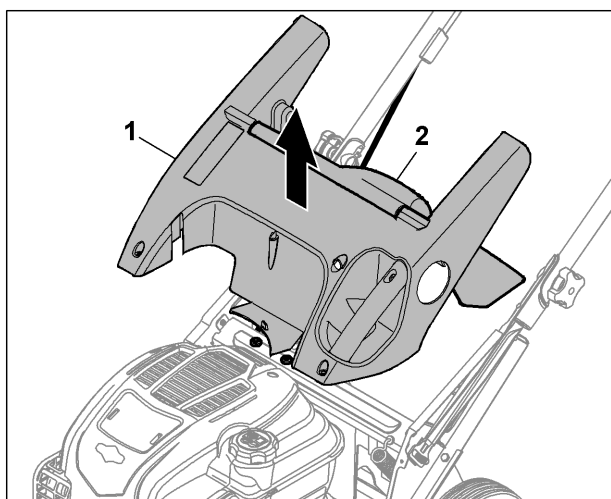

- Sollevare la copertura (1) con lo sportello (2) e rimuoverla.

6.4.2 Montaggio copertura console di comando

- Montare la copertura nella sequenza inversa, vedere il capitolo [Smontaggio copertura](#) ¹₁

6.5 Sostituzione sostegno trasversale

6.5.1 Smontaggio sostegno trasversale

- [Smontaggio parte superiore manubrio completa](#) ³⁰
- [Smontaggio parti inferiori manubrio](#) ⁴³
- [Smontaggio molla di trazione regolazione altezza](#) ⁶⁸

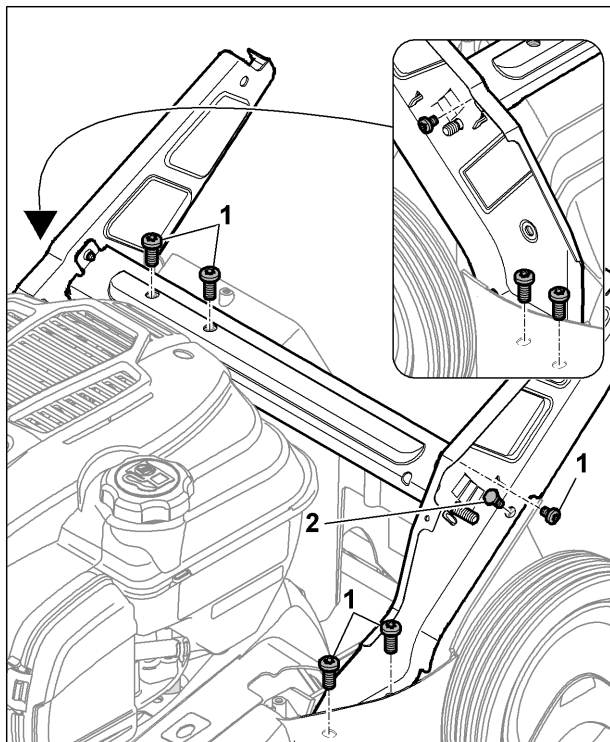

- Svitare e rimuovere le viti (1) e la vite a testa esagonale (2) dalla scocca.

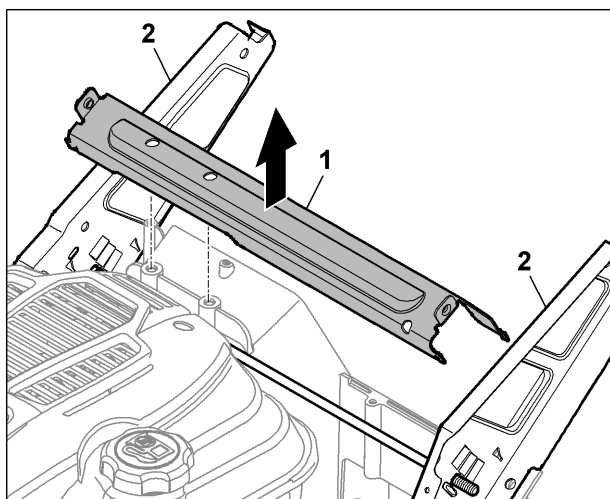

- Sganciare il sostegno trasversale (1) dalle console di comando (2).

6.5.2 Montaggio sostegno trasversale

- Montare il sostegno trasversale nella sequenza inversa, vedere il capitolo [Smontaggio sostegno trasversale](#) ¹³.

6.6 Sostituzione asta

6.6.1 Smontaggio asta

- [Smontaggio sostegno trasversale](#) ^[13]

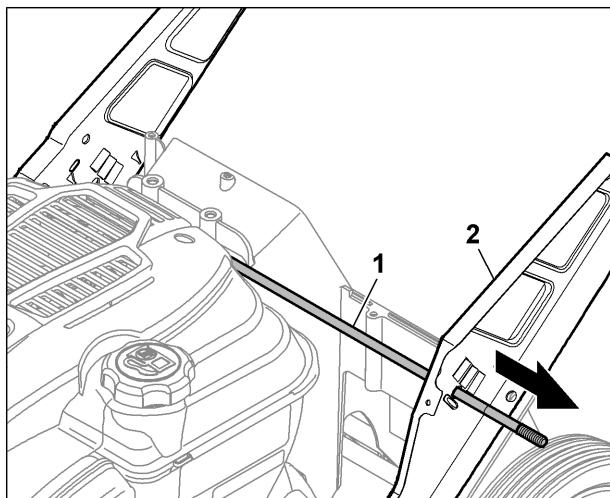

- Tirare l'asta (1) nel senso della freccia ed estrarla dalla console di comando (2).

6.6.2 Montaggio asta

- Montare l'asta nella sequenza inversa, vedere il capitolo [Smontaggio asta](#) ^[14].

6.7 Sostituzione console di comando

6.7.1 Smontaggio console di comando

- [Smontaggio asta](#) ^[14]

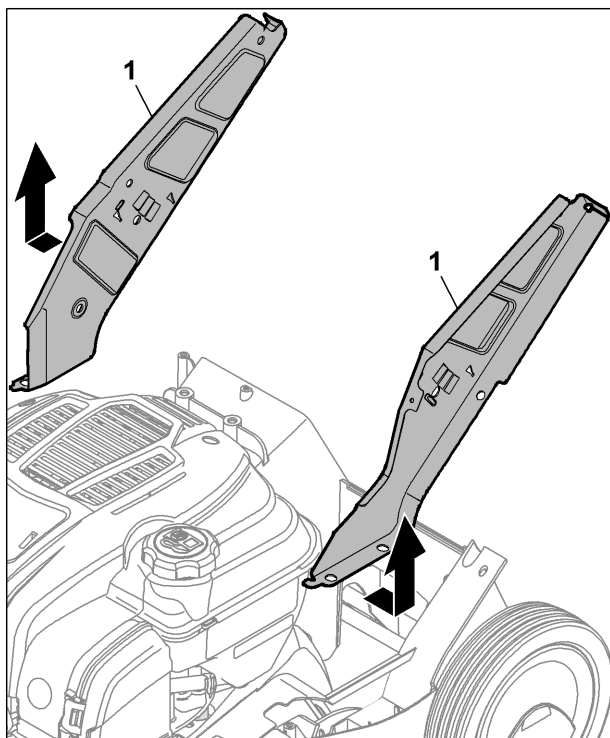

- Estrarre lateralmente le console di comando (1).

6.7.2 Montaggio console di comando

- Montare le console di comando nella sequenza inversa, a tale proposito vedere il capitolo [Smontaggio console di comando](#)^[14].

6.8 Sostituzione impugnatura regolazione altezza

6.8.1 Smontaggio impugnatura regolazione altezza

- [Smontaggio copertura console di comando](#)^[11]

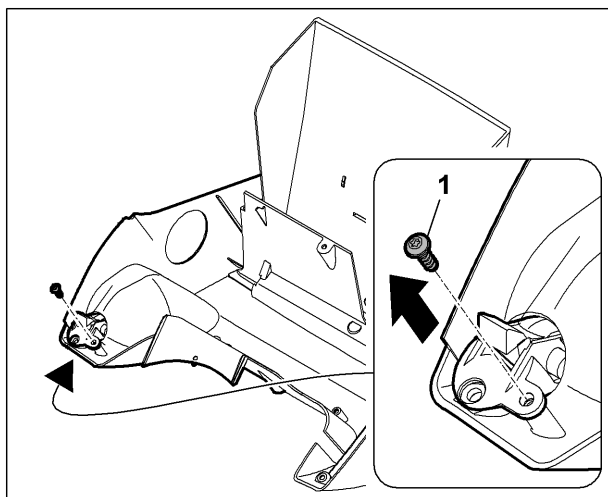

- Svitare la vite (1) e rimuoverla.

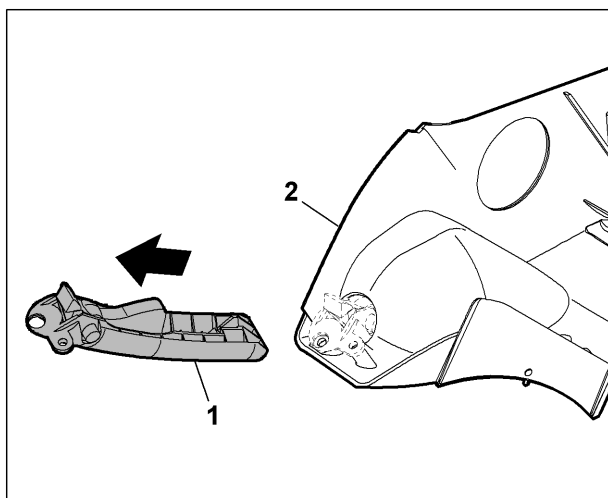

- Estrarre l'impugnatura (1) dalla scocca (2) nel senso della freccia.

6.8.2 Montaggio impugnatura regolazione altezza

- Montare l'impugnatura regolazione altezza nella sequenza inversa, vedere il capitolo [Smontaggio impugnatura regolazione altezza](#)^[15]

6.9 Sostituzione leva

6.9.1 Smontaggio leva

- [Smontaggio impugnatura regolazione altezza](#)^[15].

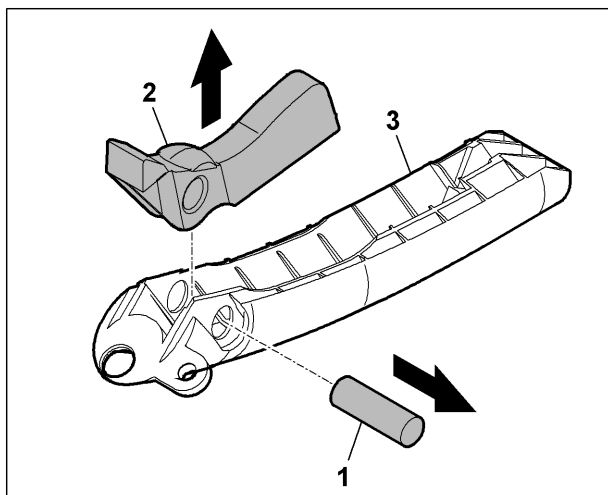

- Rimuovere la spina di sicurezza (1) con un apposito attrezzo (es. pinza piatta) nel senso della freccia.
- Rimuovere la leva (2) dall'impugnatura (3).

6.9.2 Montaggio leva

- Montare la leva nella sequenza inversa, vedere il capitolo [Smontaggio leva](#) ^[13]

6.10 Sostituzione copertura (traiettoria di rotazione delle lame)

6.10.1 Smontaggio copertura (traiettoria di rotazione delle lame)

- [Disposizione dell'apparecchio in posizione di servizio](#) ^[8]
- [Smontaggio lama](#) ^[85]

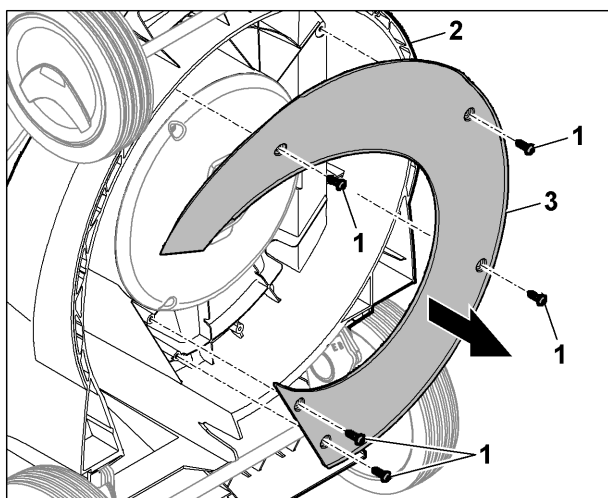

- Svitare le viti (1) dalla scocca (2) e rimuovere la traiettoria di rotazione lame (3).

6.10.2 Montaggio copertura (traiettoria di rotazione delle lame)

- Montare la copertura (traiettoria di rotazione lame) nella sequenza inversa, vedere il capitolo [Smontaggio copertura \(traiettoria di rotazione lame\)](#) ^[16]

6.11 Sostituzione copertura

6.11.1 Smontaggio copertura

- [Disposizione dell'apparecchio in posizione di servizio](#) ^[8]

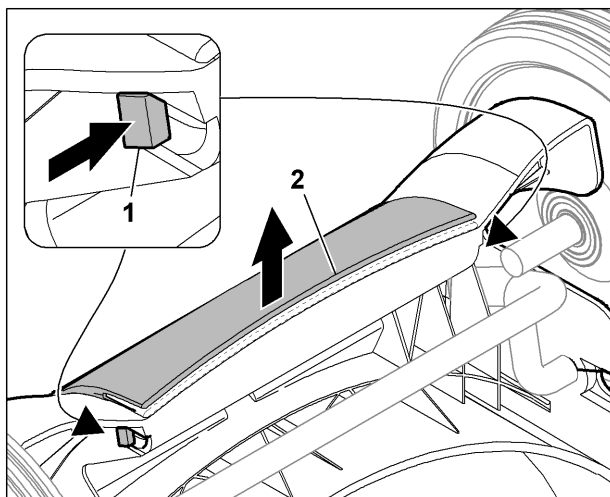

- Premere i naselli di arresto (1) nel senso della freccia e scalzare la copertura (2) verso l'alto.

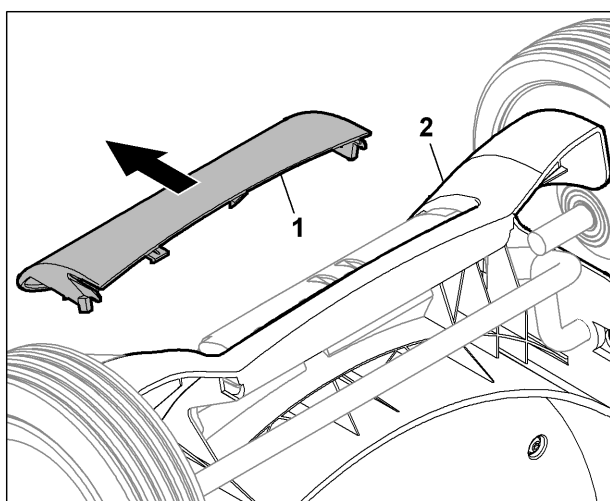

- Rimuovere la copertura (1) dalla scocca (2) nel senso della freccia.

6.11.2 Montaggio copertura

- Montare la copertura nella sequenza inversa, vedere il capitolo [Smontaggio copertura](#) ¹⁶

6.12 Sostituzione scudo

6.12.1 Smontaggio scudo

- [Smontaggio copertura](#) ¹⁶

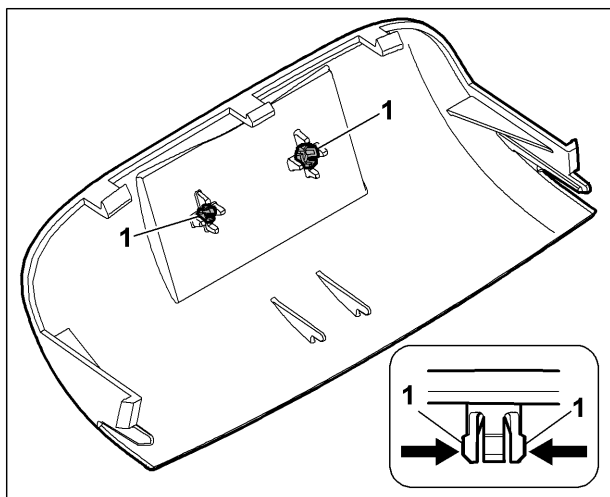

- Espellere i naselli di arresto (1) con un attrezzo apposito.

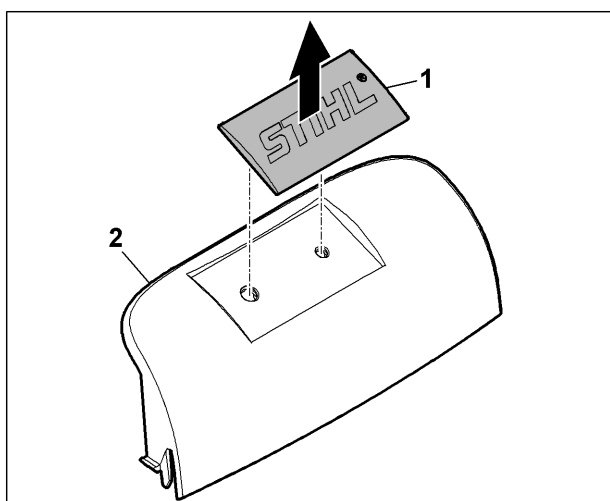

- Rimuovere lo scudo (1) dalla copertura (2).

6.12.2 Montaggio scudo

- Montare lo scudo nella sequenza inversa, vedere il capitolo [Smontaggio scudo](#) ¹⁷

6.13 Sostituzione modanatura di protezione destra/sinistra

6.13.1 Smontaggio modanatura di protezione destra/sinistra

- [Disposizione dell'apparecchio in posizione di servizio](#) ⁸

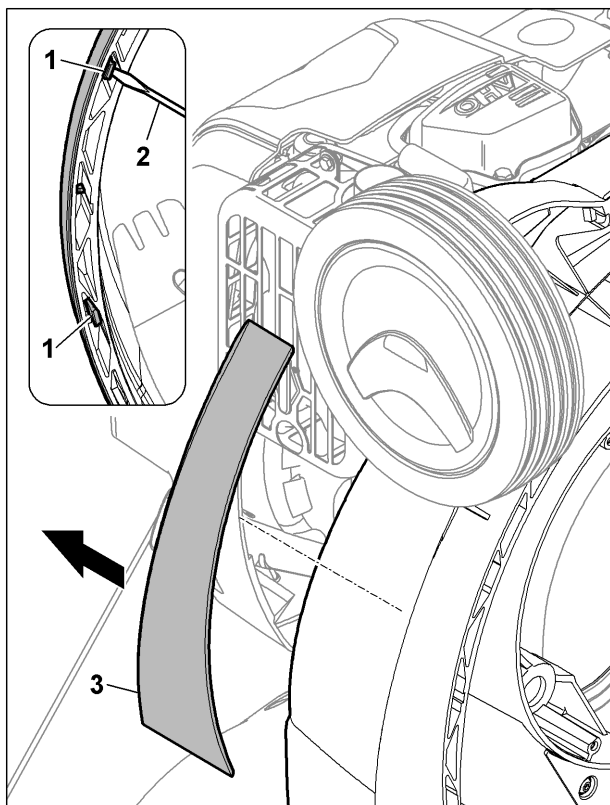

- Premere i naselli di arresto (1) verso l'esterno con un attrezzo apposito (2), applicando contemporaneamente una pressione nel senso della freccia per espellerli.
- Rimuovere la modanatura di protezione (3) nel senso della freccia.

6.13.2 Montaggio modanatura di protezione destra/sinistra

- Montare la modanatura di protezione nella sequenza inversa, vedere il capitolo [Smontaggio modanatura di protezione](#) ¹⁸⁾

6.14 Sostituzione listello

6.14.1 Smontaggio listello RM 545.0 VM, RM 545.1 VM

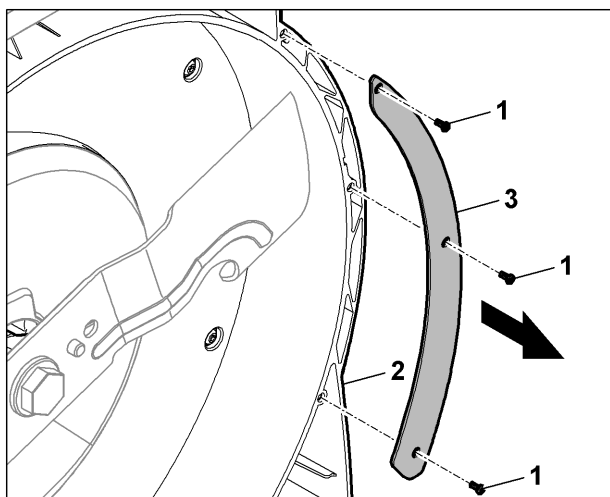

- Svitare le viti (1) dalla scocca (2).
- Rimuovere il listello (3).

6.14.2 Montaggio listello RM 545.0 VM, RM 545.1 VM

- Montare il listello nella sequenza inversa, a tale proposito vedere il capitolo [Smontaggio listello RM 545.0 VM, RM 545.1 VM](#) ¹⁹⁾

6.15 Sostituzione scocca

6.15.1 Smontaggio scocca

RM 545.0:

- [Smontaggio asse posteriore RM 545.0](#) ^[56]

RM 545.0 V/ VE/ VM, RM 545.1 V/ VE/ VM, RM 545.0 T, RM 545.1 T:

- [Smontaggio asse posteriore con cambio completo RM 545.0 V/ VE/ VM, RM 545.1 V/ VE/ VM, RM 545.0 T, RM 545.1 T](#) ^[57]

RM 545.0 VR, RM 545.1 VR:

- [Smontaggio asse posteriore \(con cambio\) RM 545.0 VR, RM 545.1 VR](#) ^[58]

RM 545.0 VM, RM 545.1 VM:

- [Smontaggio listello RM 545.0 VM, RM 545.1 VM](#) ^[19]

RM 545.0/ T/ V/ VE/ VM/ VR, RM 545.1/ T/ V/ VE/ VM/ VR:

- [Smontaggio motore a combustione](#) ^[48]
- [Smontaggio console di comando](#) ^[14]
- [Smontaggio leva di traslazione](#) ^[68]
- [Smontaggio asse anteriore](#) ^[61]
- [Smontaggio copertura \(traiettoria di rotazione delle lame\)](#) ^[16]
- [Smontaggio modanatura di protezione destra/sinistra](#) ^[18]

6.15.2 Montaggio scocca

- Montare la scocca nella sequenza inversa, vedere il capitolo [Smontaggio scocca](#) ^[20]

7 Sostituzione cavi di comando / fascio cavi

7.1 Sostituzione cavo di comando trazione

7.1.1 Sgancio cavo di comando trazione dal cambio RM 545.0 T, RM 545.1 T

- [Smontaggio metà scocca interna sinistra](#) ³²
- [Scomposizione metà scocca sinistra esterna](#) ³⁵

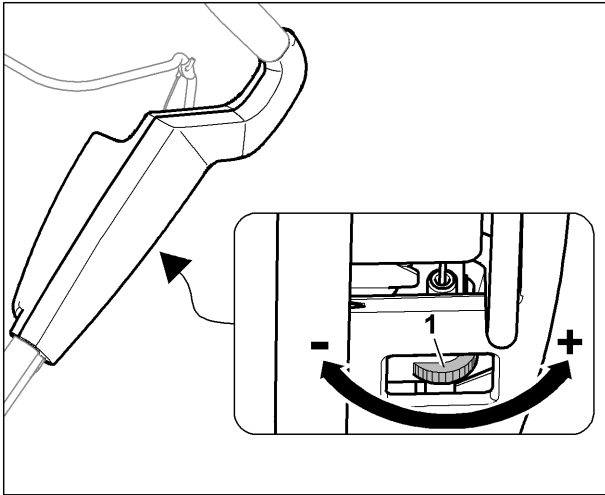

Nota:

Allentare la tensione del cavo di comando trazione con la vite di regolazione (1) sulla parte superiore manubrio.

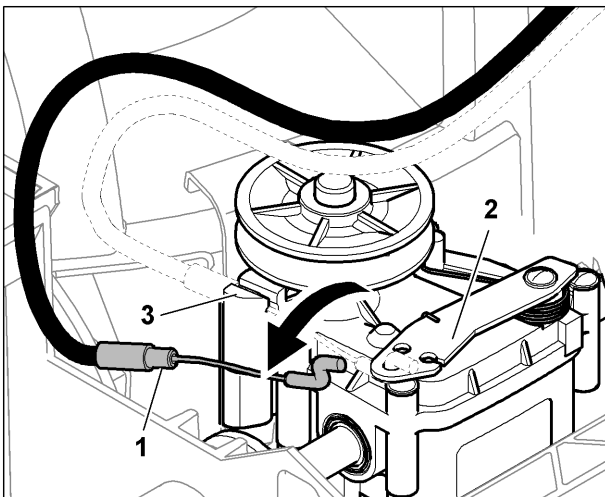

- Sganciare il cavo di comando trazione (1) dal controsupporto (3).
- Sganciare il cavo di comando trazione (1) dalla leva del cambio (2).

7.1.2 Aggancio cavo di comando trazione al cambio RM 545.0 T, RM 545.1 T

- Montare il cavo di comando nella sequenza inversa, vedere capitolo [Sgancio cavo di comando trazione RM 545.0 T, RM 545.1 T](#) ²¹

7.1.3 Sgancio cavo di comando trazione dal cambio RM 545.0 V/ VE/ VM, RM 545.1 V/ VE/ VM, RM 545.0 VR, RM 545.1 VR

- [Smontaggio metà scocca interna sinistra](#) ³²
- [Smontaggio supporto RM 545.0 V/ VE/ VM, RM 545.1 V/ VE/ VM, RM 545.0 T, RM 545.1 T, RM 545.0 VR, RM 545.1 VR](#) ⁷²

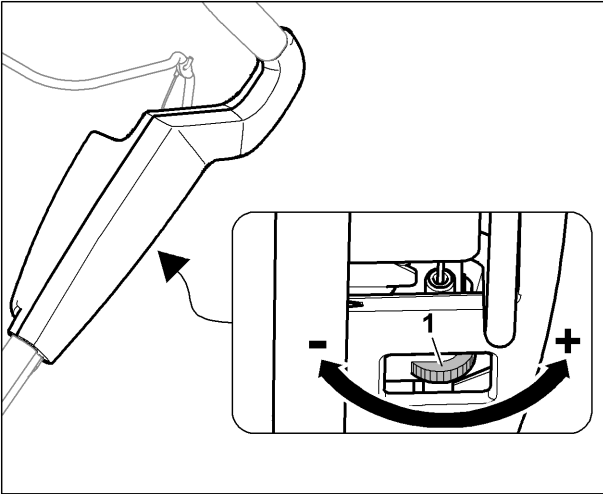

Nota:

Allentare la tensione del cavo di comando trazione con la vite di regolazione (1) sulla parte superiore manubrio.

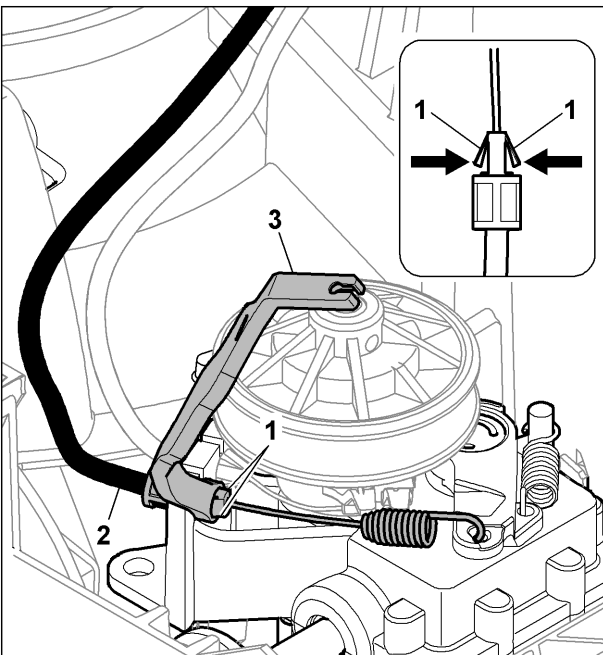

- Comprimere i naselli di arresto (1) sul cavo di comando trazione (2) con l'[attrezzo di smontaggio](#) (3).

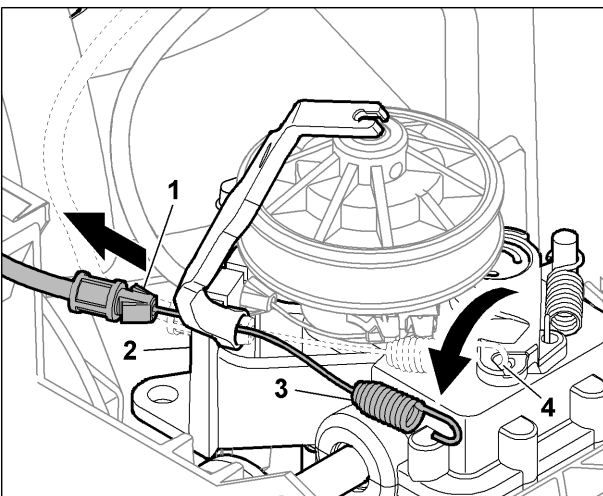

- Tirare il cavo di comando trazione (1) nel senso della freccia e sganciarlo dal controsupporto del cambio (2).
- Sganciare la molla del cavo di comando trazione (3) dalla leva del freno (4).

7.1.4 Aggancio cavo di comando trazione al cambio RM 545.0 V/ VE/ VM, RM 545.1 V/ VE/ VM, RM 545.0 VR, RM 545.1 VR

- Agganciare il cavo di comando nella sequenza inversa, vedere il capitolo [Sgancio cavo di comando trazione dal cambio RM 545.0 V/ VE/ VM, RM 545.1 V/ VE/ VM, RM 545.0 VR, RM 545.1 VR](#) ^[21]

7.1.5 Registrazione cavo di comando trazione

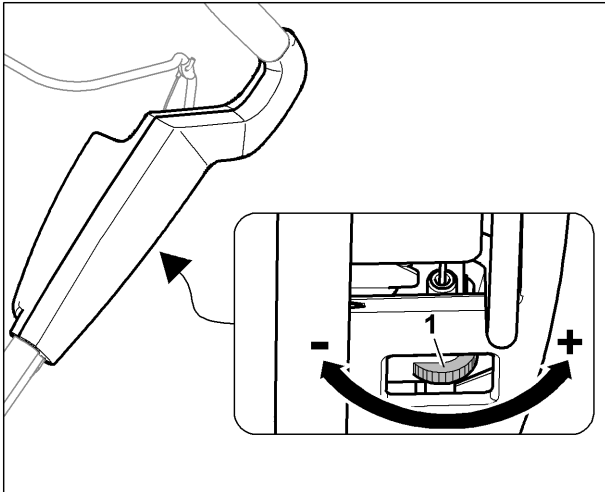

Nota:

Azionare la staffa di innesto trazione tirando contemporaneamente indietro il tosaerba. A circa 1/3 del percorso della leva le ruote motrici devono bloccarsi.

- Impostare la tensione del cavo di comando trazione con la vite di regolazione (1) sulla parte superiore manubrio.

7.1.6 Smontaggio cavo di comando trazione

- [Smontaggio metà scocca esterna sinistra](#) ^[34]
- [Smontaggio guida cavo destra / sinistra](#) ^[40]
- [Smontaggio guida sinistra/destra](#) ^[46]
- [Sgancio cavo di comando trazione dal cambio RM 545.0 T, RM 545.1 T](#) ^[21]
- [Aggancio cavo di comando trazione al cambio RM 545.0 V/ VE/ VM, RM 545.1 V/ VE/ VM, RM 545.0 VR, RM 545.1 VR](#) ^[23]

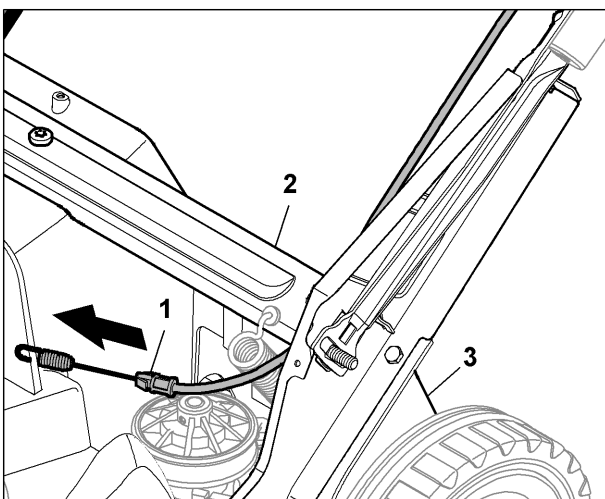

- Sfilare e rimuovere il cavo di comando trazione (1) tra sostegno trasversale (2) e scocca (3) nel senso della freccia.

7.1.7 Montaggio cavo di comando trazione

- Montare il cavo di comando trazione nella sequenza inversa, vedere il capitolo [Smontaggio cavo di comando trazione](#) ^[23]

7.2 Sostituzione cavo di comando regolazione velocità

7.2.1 Smontaggio cavo di comando regolazione velocità dal cambio RM 545.0 V/ VE/ VM, RM 545.1 V/ VE/ VM, RM 545.0 VR, RM 545.1 VR

- [Smontaggio supporto RM 545.0 V/ VE/ VM, RM 545.1 V/ VE/ VM, RM 545.0 VR, RM 545.1 VR](#) ⁷²

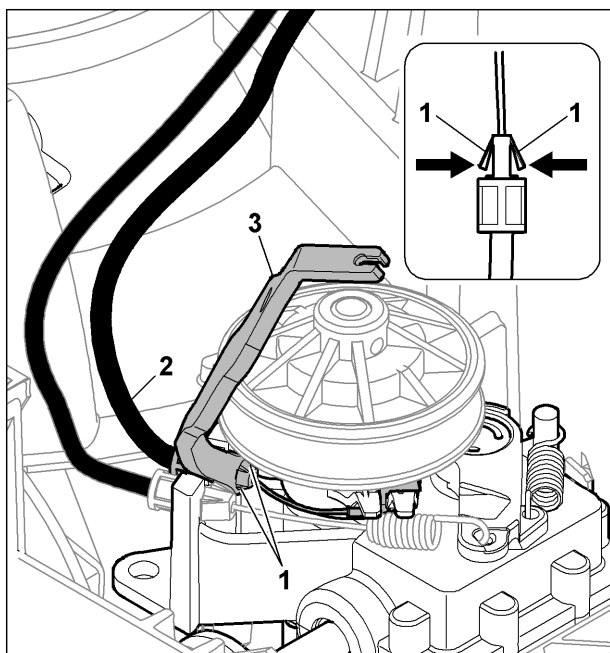

- Comprimere i naselli di arresto (1) sul cavo di comando regolazione velocità (2) con l'[attrezzo di smontaggio](#) ⁶¹(3).

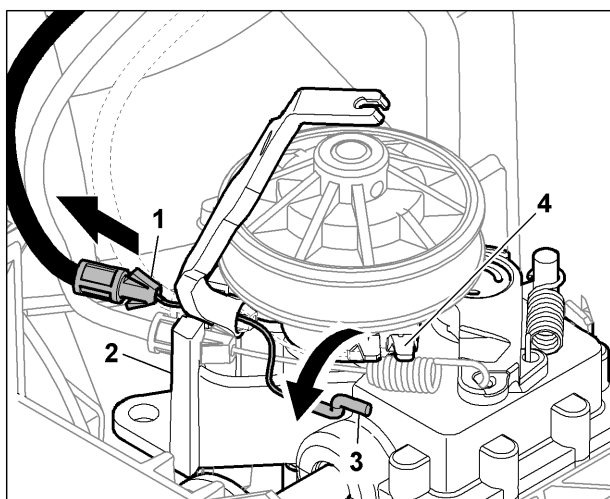

- Tirare il cavo di comando regolazione velocità (1) nel senso della freccia e sganciarlo dal controsupporto del cambio (2).
- Sganciare il cavo di comando regolazione velocità (3) dall'elemento di regolazione sedile (4).

7.2.2 Aggancio cavo di comando regolazione velocità RM 545.0 V/ VE/ VM, RM 545.1 V/ VE/ VM, RM 545.0 VR, RM 545.1 VR

- Montare il cavo di comando regolazione velocità nella sequenza inversa, vedere il capitolo [Smontaggio cavo di comando regolazione velocità dal cambio RM 545.0 V/ VE/ VM, RM 545.1 V/ VE/ VM, RM 545.0 VR, RM 545.1 VR](#) ²⁴

7.2.3 Smontaggio cavo di comando regolazione velocità RM 545.0 V/ VE/ VM, RM 545.1 V/ VE/ VM, RM 545.0 VR, RM 545.1 VR

- [Smontaggio metà scocca interna destra](#) ³¹

- [Smontaggio guida cavo destra / sinistra](#) ⁴⁰

- [Smontaggio guida sinistra/destra](#) ^[46]
- [Smontaggio cavo di comando regolazione velocità dal cambio RM 545.0 V/VE/VM, RM 545.1 V/VE/VM, RM 545.0 VR, RM 545.1 VR](#) ^[24]

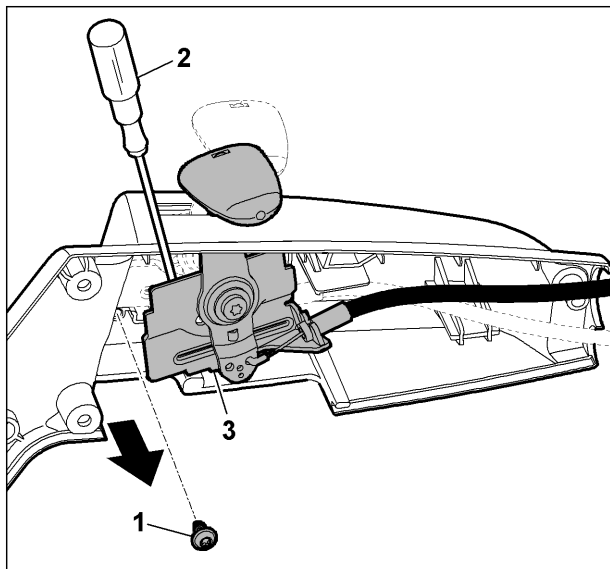

- Svitare la vite (1) e rimuoverla.
- Con un idoneo cacciavite piatto (2) spingere la clip verso l'esterno e scalzare il supporto della leva di regolazione (3).

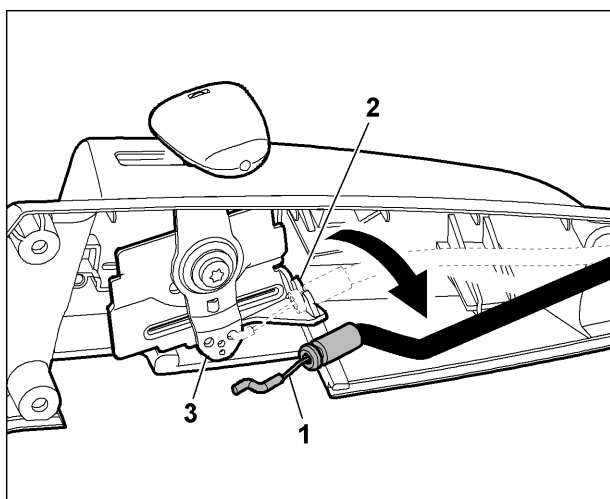

- Sganciare il cavo di comando regolazione velocità (1) dal supporto (2).
- Sganciare il cavo di comando regolazione velocità (1) dalla leva (3).

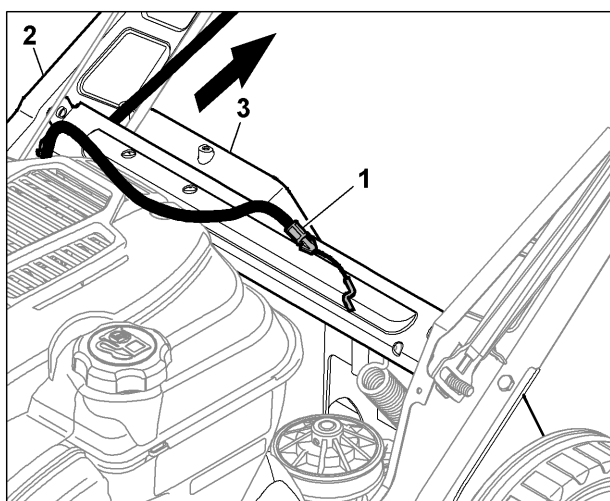

- Sfilare e rimuovere il cavo di comando regolazione velocità (1) tra sostegno trasversale (2) e scocca (3) nel senso della freccia.

7.2.4 Montaggio cavo di comando regolazione velocità RM 545.0 V/ VE/ VM, RM 545.1 V/ VE/ VM, RM 545.0 VR, RM 545.1 VR

- Montare il cavo di comando regolazione velocità nella sequenza inversa, vedere il capitolo [Smontaggio cavo di comando regolazione velocità RM 545.0 V/ VE/ VM, RM 545.1 V/ VE/ VM, RM 545.0 VR, RM 545.1 VR](#) ^[24]

7.3 Sostituzione cavo di comando arresto automatico motore

7.3.1 Sgancio cavo di comando arresto automatico motore dal motore

RM 545.0/ T/ V/ VE/ VM/ VR

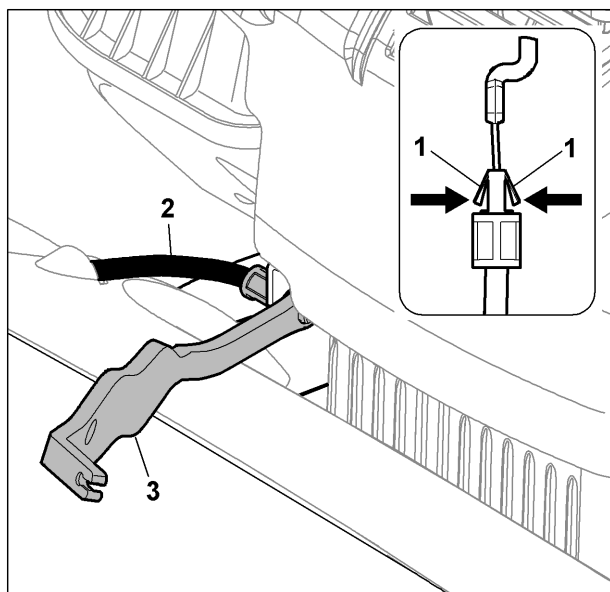

Nota:

Ripiegare il manubrio in posizione di trasporto.

- Comprimere i naselli di arresto (1) sul cavo di comando arresto automatico motore (2) con l'[attrezzo di smontaggio](#) ^[6] (3).

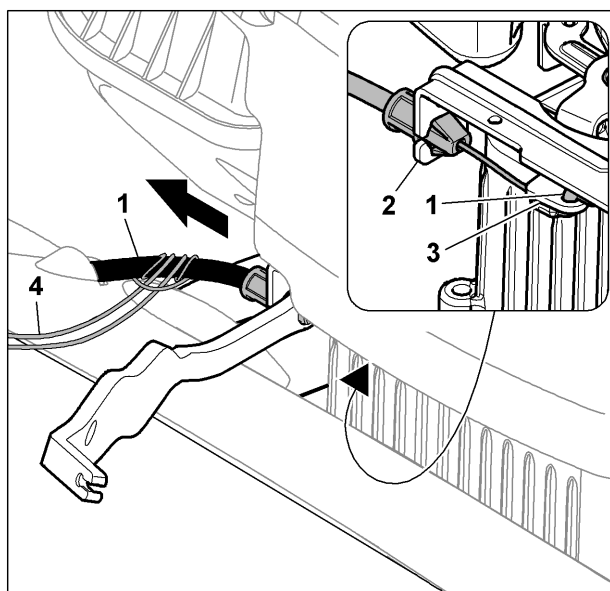

- Tirare il cavo di comando arresto automatico motore (1) nel senso della freccia e sganciarlo dal controspunto (2).
- Sganciare il cavo di comando arresto automatico motore (1) dalla leva del freno (3).

Nota:

Se necessario estrarre il cavo di comando con un apposito pezzo di corda (4) nel senso della freccia.

RM 545.1/ T/ V/ VE/ VM/ VR

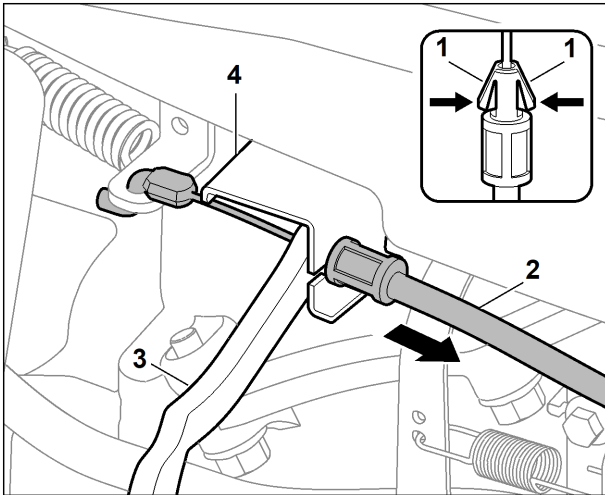

- Comprimere i naselli di arresto (1) sul cavo di comando arresto automatico motore (2) con l' [Attrezzo di smontaggio](#) ^[6] (3).
- Tirare il cavo di comando arresto automatico motore (2) nel senso della freccia e sganciarlo dal controsupporto (4).

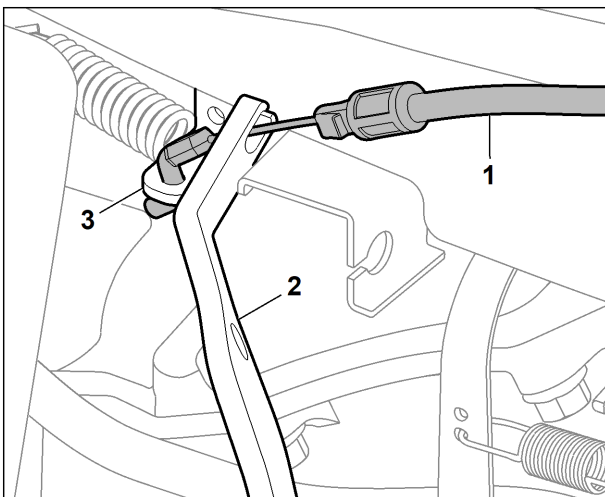

- Sganciare il cavo di comando arresto automatico motore (1) con l' [Attrezzo di smontaggio](#) ^[6] (2) dalla leva del dispositivo frenante (3).

7.3.2 Aggancio cavo di comando arresto automatico motore al motore

- Agganciare il cavo di comando arresto automatico motore nella sequenza inversa, vedere il capitolo [Sgancio del cavo di comando arresto automatico motore](#) ^[26]

7.3.3 Smontaggio cavo di comando arresto automatico motore

- [Smontaggio metà scocca interna sinistra](#) ^[32]
- [Sgancio cavo di comando arresto automatico motore dal motore](#) ^[26]
- [Smontaggio guida sinistra/destra](#) ^[46]
- [Smontaggio guida \(cavo\)](#) ^[40]

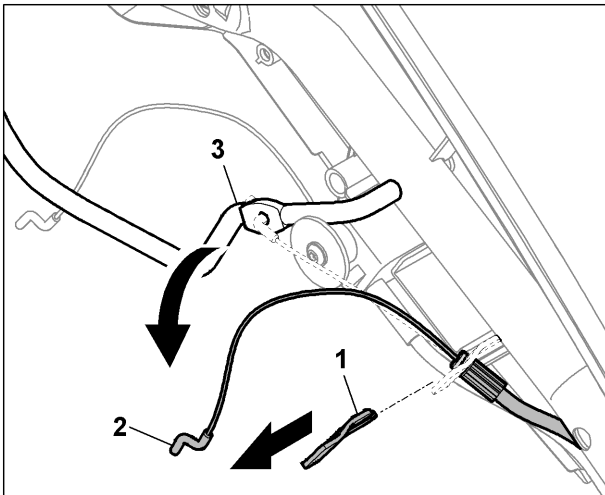

- Rimuovere il supporto (1) nel senso della freccia.
- Sganciare il cavo di comando arresto automatico motore (2) dalla leva di innesto arresto automatico motore (3).

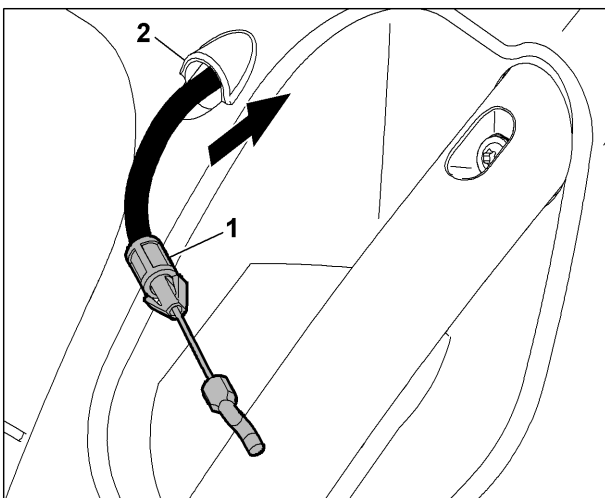

- Sfilare il cavo di comando arresto automatico motore (1) dalla guida (2) nel senso della freccia.

7.3.4 Montaggio cavo di comando arresto automatico motore

- Montare il cavo di comando arresto automatico motore nella sequenza inversa, vedere il capitolo [Smontaggio cavo di comando arresto automatico motore](#) ^[27]

7.4 Sostituzione fascio cavi

7.4.1 Smontaggio fascio cavi RM 545.0 VE, RM 545.1 VE

- [Smontaggio batteria RM 545.0 VE, RM 545.1 VE](#) ^[50]
- [Smontaggio copertura console di comando](#) ^[11]
- [Smontaggio guida sinistra/destra](#) ^[46]
- [Smontaggio guida \(cavo\)](#) ^[40]
- [Smontaggio metà scocca interna sinistra](#) ^[32]

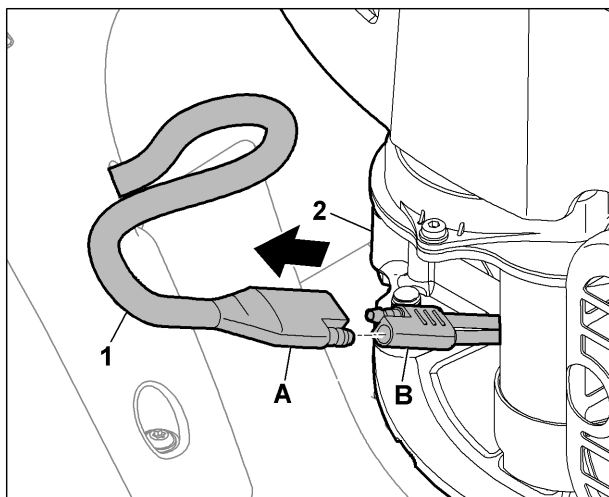

- Scollegare il connettore (A) del fascio cavi (1) dal connettore (B) del motore (2).

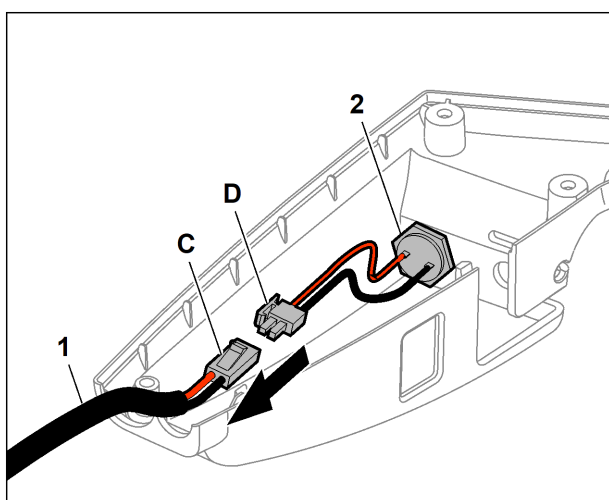

- Scollegare il connettore (C) del fascio cavi (1) dal connettore (D) sul tasto di avvio (2).
- Rimuovere il fascio cavi (1).

7.4.2 Montaggio fascio cavi RM 545.0 VE, RM 545.1 VE

- Montare il fascio cavi nella sequenza inversa, a tale proposito vedere il capitolo [Smontaggio fascio cavi RM 545.0 VE, RM 545.1 VE](#) ^[28]

8 Sostituzione manubrio

8.1 Sostituzione parte superiore manubrio completa

8.1.1 Smontaggio parte superiore manubrio completa

- [Sgancio cavo di comando arresto automatico motore](#) ^[26]
- [Sgancio cavo di comando trazione RM 545.0 T, RM 545.1 T](#) ^[27]
- [Sgancio cavo di comando regolazione velocità RM 545.0 V/ VE/ VM, RM 545.1 V/ VE/ VM, RM 545.0 VR, RM 545.1 VR](#) ^[24]
- [Smontaggio fascio cavi RM 545.0 VE, RM 545.1 VE](#) ^[28]

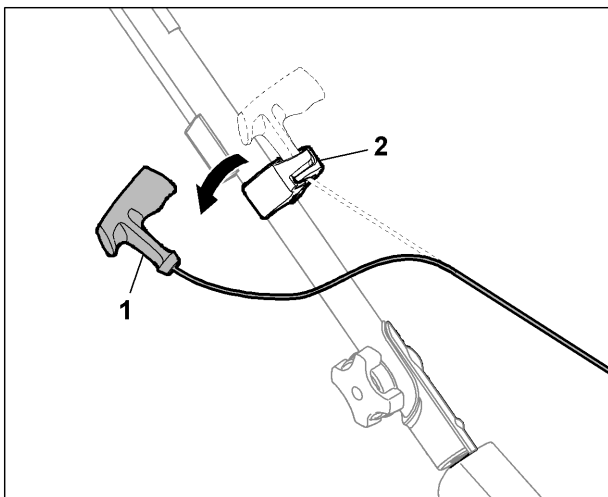

- Sganciare il cavo avviamento (1) dalla guida cavo (2).

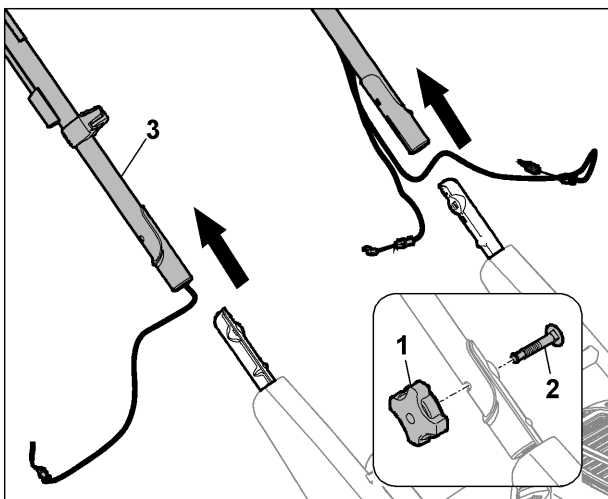

- Svitare le manopole (1) e rimuoverle insieme alle viti (2).
- Disporre su un lato la parte superiore manubrio completa (3).

8.1.2 Montaggio parte superiore manubrio completa

- Montare la parte superiore del manubrio completa nella sequenza inversa, vedere il capitolo [Smontaggio parte superiore manubrio completa](#) ^[30]

8.2 Sostituzione metà scocca interna destra

8.2.1 Smontaggio metà scocca interna destra

- [Smontaggio guida cavo destra / sinistra](#) ⁴⁰

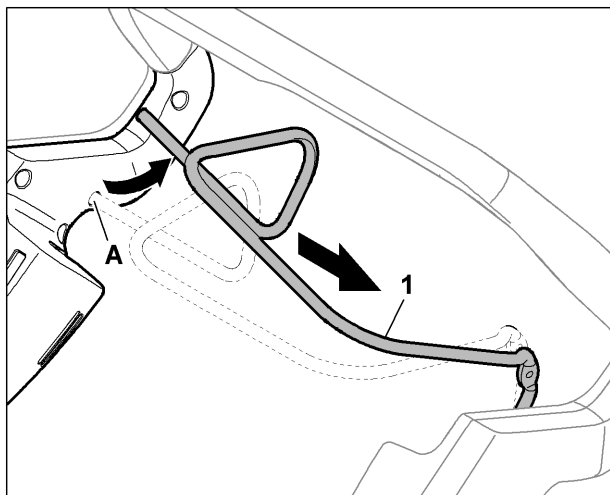

- Comprimere la staffa di innesto trazione (1) nel senso della freccia ed espellere dal foro (A).

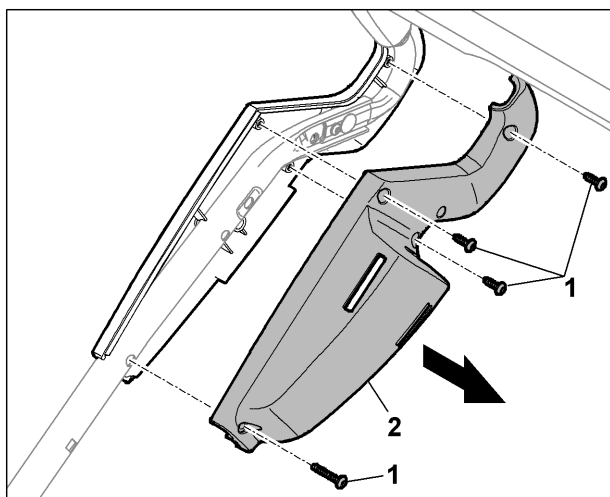

- Svitare le viti (1) e rimuovere la metà scocca interna destra (2) nel senso della freccia.

8.2.2 Montaggio metà scocca interna destra

- Montare la metà scocca interna destra nella sequenza inversa, vedere il capitolo [Smontaggio metà scocca interna destra](#) ³⁷

8.3 Sostituzione metà scocca esterna destra

8.3.1 Smontaggio metà scocca esterna destra

- [Smontaggio metà scocca interna destra](#) ³⁷

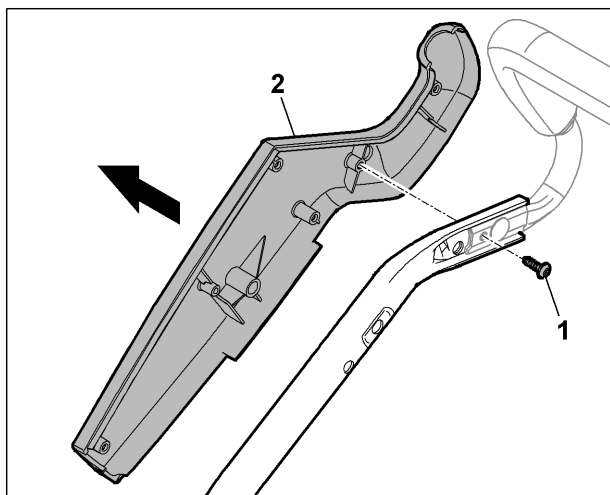

- Svitare la vite (1) dalla metà scocca esterna destra (2) e rimuoverla nel senso della freccia.

8.3.2 Montaggio metà scocca esterna destra

- Montare la metà della scocca esterna destra nella sequenza inversa, vedere il capitolo [Smontaggio metà scocca esterna destra](#) ³⁷

8.4 Sostituzione metà scocca interna sinistra

8.4.1 Smontaggio metà scocca interna sinistra

- [Smontaggio guida destra / sinistra](#) ⁴⁰

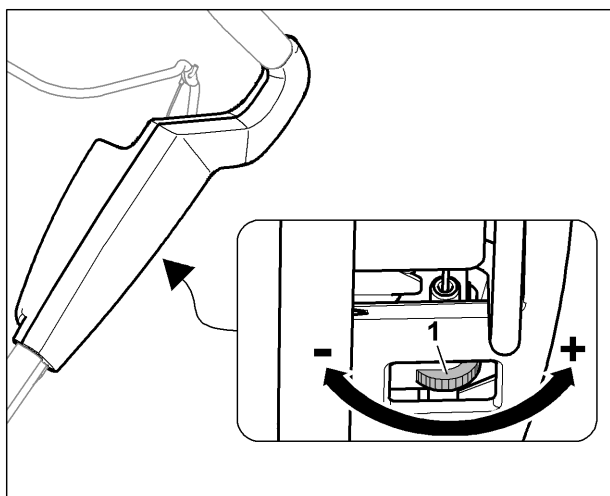

Nota

Allentare la tensione del cavo di comando trazione con la vite di regolazione (1) sulla parte superiore manubrio.

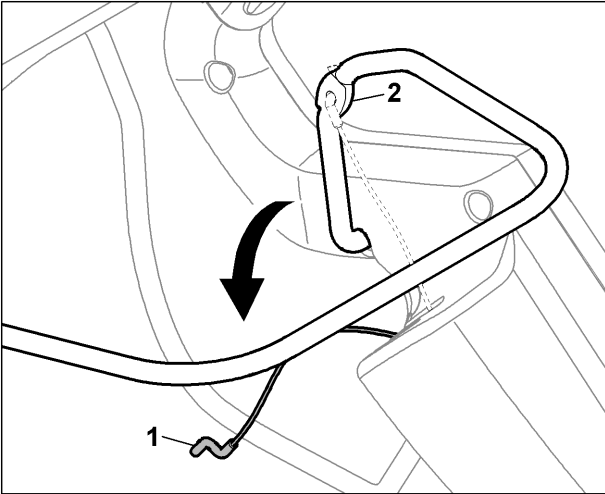

- Sganciare il cavo di comando (1) dalla leva di innesto trazione (2).

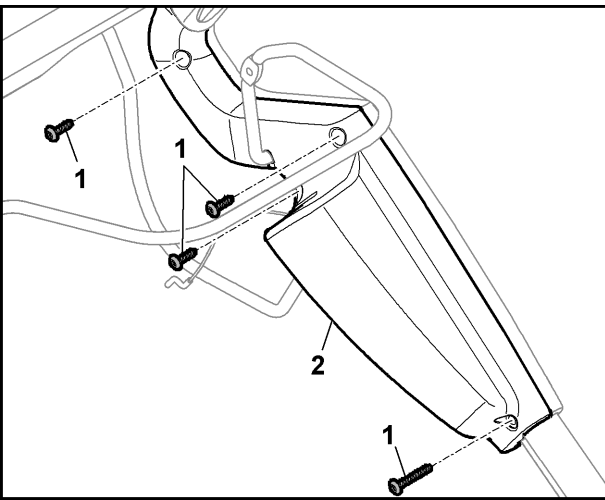

- Svitare le viti (1) dalla metà scocca interna sinistra (2) ed estrarle.

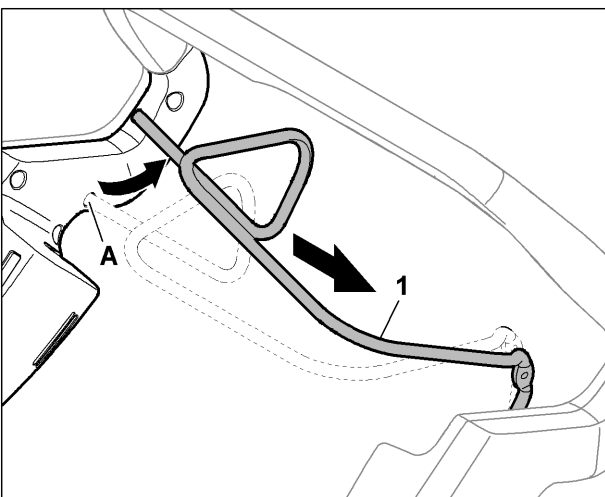

- Comprimere la staffa di innesto trazione (1) verso sinistra ed espellere dal foro (A).

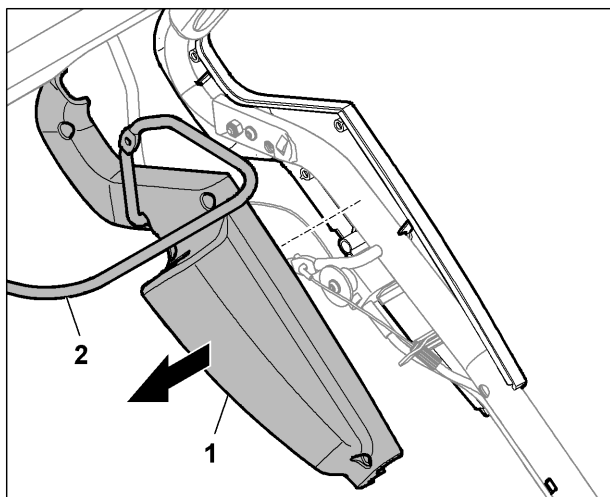

- Rimuovere la metà scocca interna sinistra (1) insieme alla staffa di innesto trazione (2).

8.4.2 Montaggio metà scocca interna sinistra

- Montare la metà della scocca interna sinistra nella sequenza inversa, vedere il capitolo [Smontaggio della metà scocca interna sinistra](#) ³²
- [Registrazione cavo di comando trazione](#) ²³

8.5 Sostituzione / scomposizione metà scocca esterna sinistra

8.5.1 Smontaggio metà scocca esterna sinistra

- [Smontaggio metà scocca interna sinistra](#) ³²

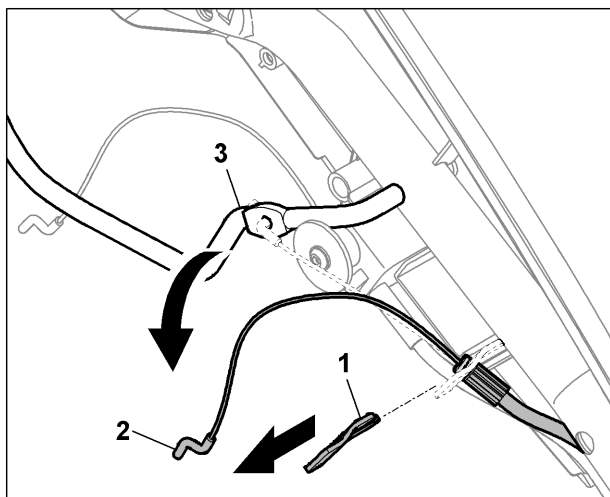

- Rimuovere il supporto (1) nel senso della freccia.
- Sganciare il cavo di comando arresto automatico motore (2) dalla leva di innesto arresto automatico motore (3).

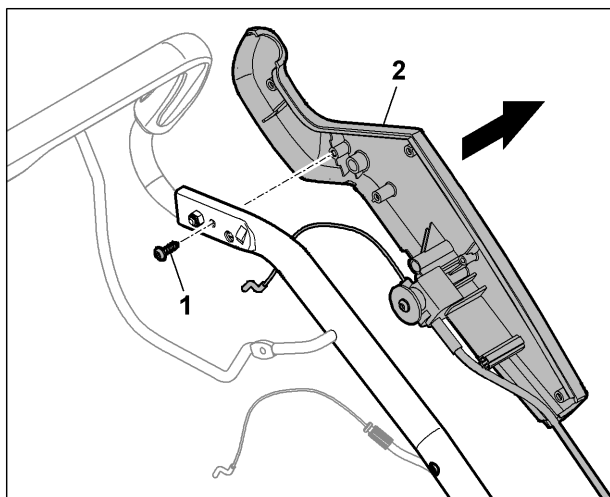

- Svitare la vite (1) dalla metà scocca esterna sinistra (2) e rimuoverla nel senso della freccia.

8.5.2 Montaggio metà scocca esterna sinistra

- Montare la metà della scocca esterna sinistra nella sequenza inversa, vedere il capitolo [Smontaggio metà scocca esterna sinistra](#) ^[34]

8.5.3 Scomposizione metà scocca esterna sinistra

- [Smontaggio metà scocca interna sinistra](#) ^[32]

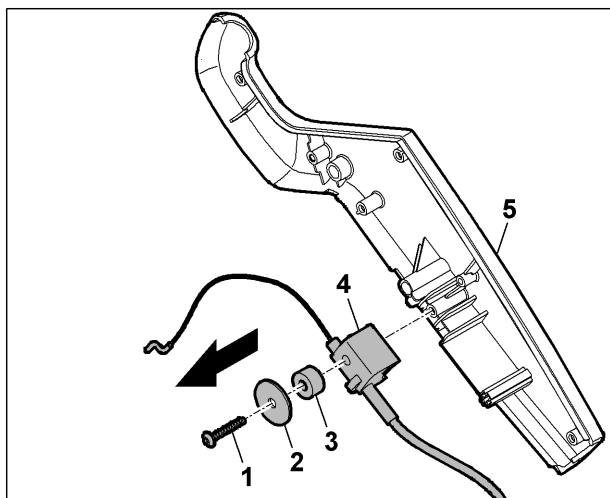

- Svitare la vite (1) ed estrarlo insieme alla puleggia (2) e alla boccola flangiata (3).
- Rimuovere l'elemento di regolazione con cavo di comando trazione (4) dalla metà scocca esterna sinistra (5).

8.5.4 Assemblaggio metà scocca esterna sinistra

- Assemblare la metà della scocca esterna sinistra nella sequenza inversa, vedere il capitolo [Scomposizione metà scocca esterna sinistra](#) ^[35]

8.6 Sostituzione supporto (cavo di comando arresto automatico motore)

8.6.1 Smontaggio supporto (cavo di comando arresto automatico motore)

- [Smontaggio metà scocca interna sinistra](#) ^[32]

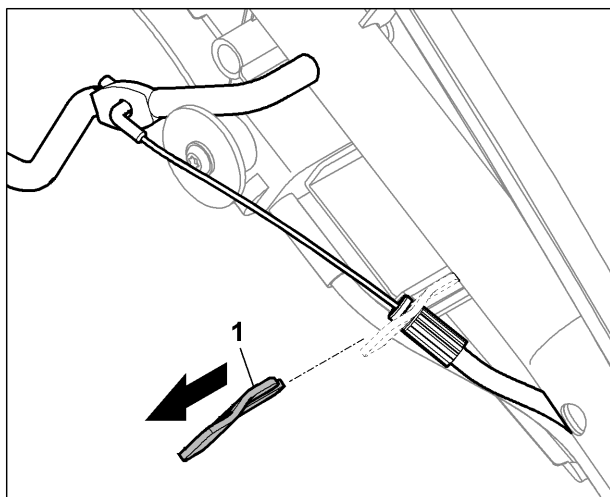

- Estrarre il supporto (1).

8.6.2 Montaggio supporto (cavo di comando arresto automatico motore)

- Montare il supporto nella sequenza inversa, vedere capitolo [Smontaggio supporto \(cavo di arresto motore\)](#) ^[35]

8.7 Sostituzione leva di innesto arresto automatico motore

8.7.1 Smontaggio leva di innesto arresto automatico motore

- [Smontaggio metà scocca interna destra](#) ^[31]
- [Smontaggio metà scocca interna sinistra](#) ^[32]

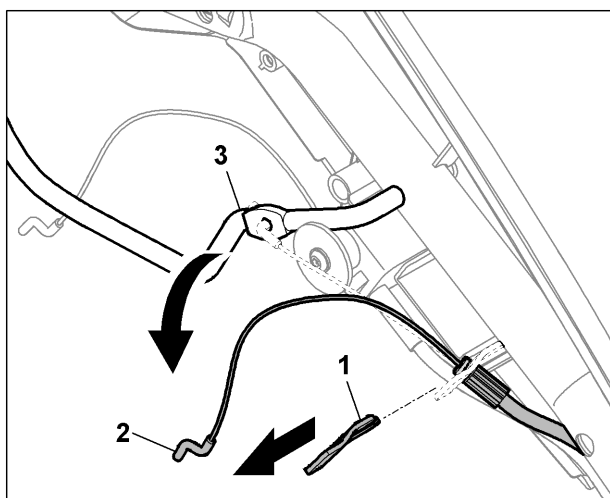

- Rimuovere il supporto (1) nel senso della freccia.
- Sganciare il cavo di comando arresto automatico motore (2) dalla leva di innesto arresto automatico motore (3).

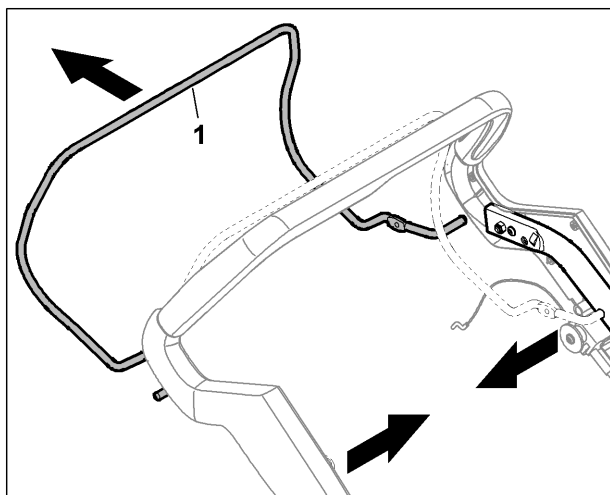

- Premere la leva di innesto (1) da entrambi i lati nel senso della freccia e rimuoverla.

8.7.2 Montaggio leva di innesto arresto automatico motore

- Montare la leva di innesto nella sequenza inversa, vedere il capitolo [Smontaggio leva di innesto arresto automatico motore](#)^[36]

8.8 Sostituzione leva di innesto trazione

8.8.1 Smontaggio leva di innesto trazione

- [Smontaggio metà scocca interna sinistra](#)^[32]

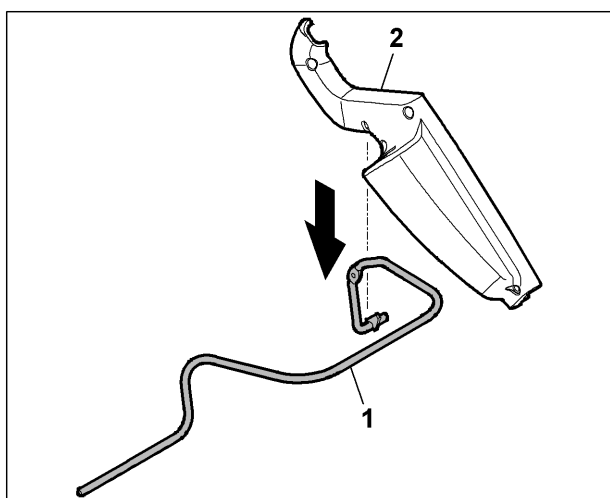

- Rimuovere la staffa di innesto trazione (1) nel senso della freccia dalla metà scocca interna sinistra (2).

8.8.2 Montaggio leva di innesto trazione

- Montare la leva di innesto trazione nella sequenza inversa, vedere il capitolo [Smontaggio leva di innesto trazione](#)^[37]

8.9 Sostituzione leva di regolazione

8.9.1 Smontaggio leva di regolazione RM 545.0 V/ VE/ VM, RM 545.1 V/ VE/ VM, RM 545.0 VR, RM 545.1 VR

- [Smontaggio metà scocca interna destra](#)^[37]

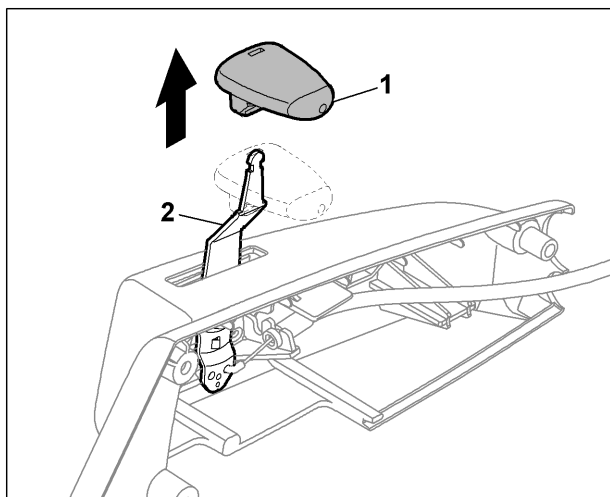

Nota:

In caso di danneggiamento del pomello durante l'estrazione, occorre sostituirlo.

- Estrarre il pomello (1) dalla leva (2).

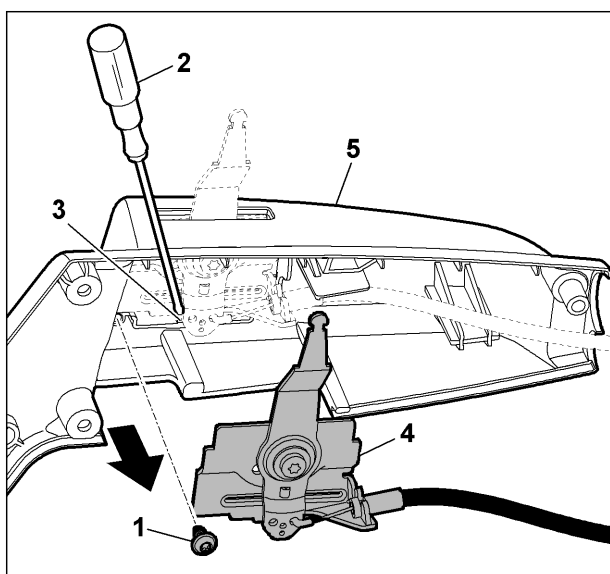

- Svitare la vite (1) e rimuoverla.
- Con un idoneo cacciavite piatto (2) spingere la clip (3) verso l'esterno e scalzare il supporto della leva di regolazione (4).
- Rimuovere il supporto della leva di regolazione (4) dalla metà scocca (5).

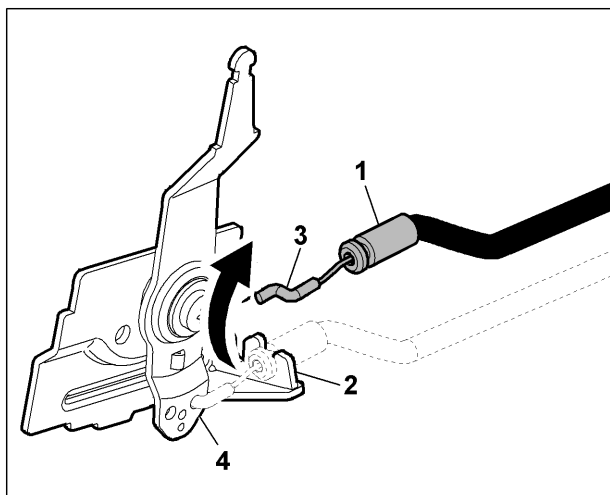

- Sganciare il cavo di comando regolazione velocità (1) dal supporto (2).
- Sganciare il cavo di comando regolazione velocità (3) dalla leva (4).

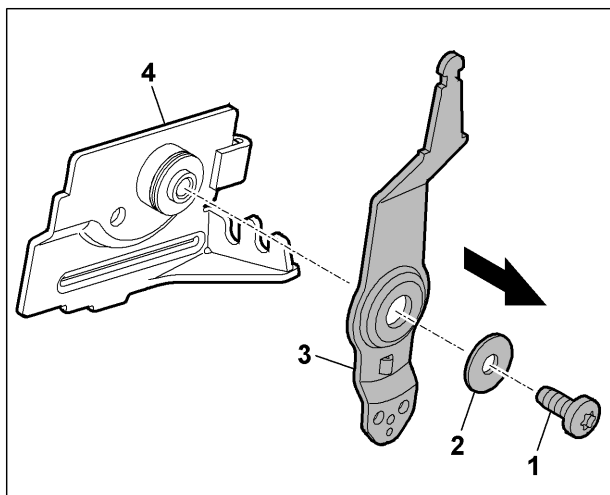

- Svitare la vite (1) e rimuoverla insieme alla rondella (2).
- Estrarre la leva (3) dal supporto (4).

Nota:

Le molle a tazza non vanno rimosse.

8.9.2 Montaggio leva di regolazione RM 545.0 V/ VE/ VM, RM 545.1 V/ VE/ VM, RM 545.0 VR, RM 545.1 VR

- Montare la leva di regolazione nella sequenza inversa, vedere il capitolo [Smontaggio leva di regolazione RM 545.0 V/VE/VM, RM 545.1 V/VE/VM, RM 545.0 VR, RM 545.1 VR](#) ^[37]

Nota:

Serrare a mano la vite della leva di regolazione.

8.10 Sostituzione supporto

8.10.1 Smontaggio supporto RM 545.0 V/ VE/ VM, RM 545.1 V/ VE/ VM, RM 545.0 VR, RM 545.1 VR

- [Smontaggio leva di regolazione RM 545.0 V/VE/VM, RM 545.1 V/VE/VM, RM 545.0 VR, RM 545.1 VR](#) ^[37]

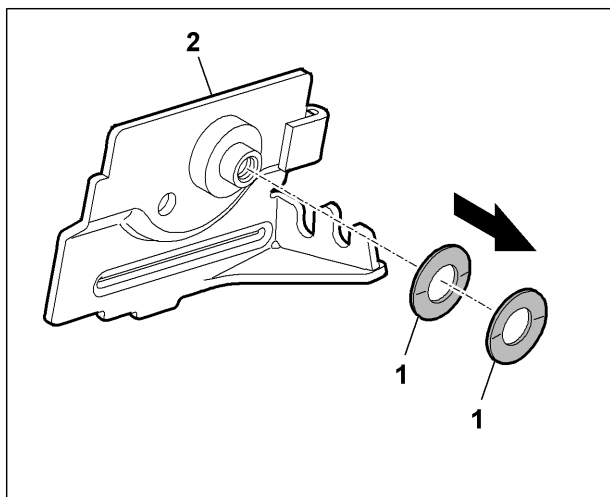

- Rimuovere le molle a tazza (1) dal supporto (2).

8.10.2 Montaggio supporto RM 545.0 V/ VE/ VM, RM 545.1 V/ VE/ VM, RM 545.0 VR, RM 545.1 VR

- Montare il supporto nella sequenza inversa, vedere il capitolo [Smontaggio supporto RM 545.0 V/VE/VM, RM 545.1 V/VE/VM, RM 545.0 VR, RM 545.1 VR](#) ^[39]

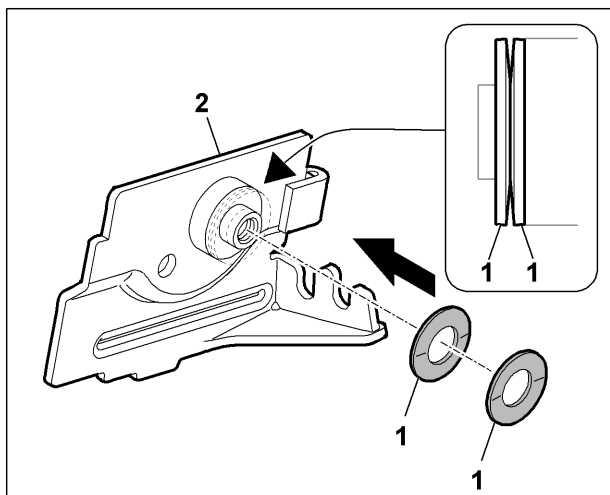

NOTA:
Fare attenzione alla posizione delle molle a tazza.

- Montare le molle a tazza (1) sul supporto (2).

8.11 Sostituzione guida cavo

8.11.1 Smontaggio guida cavo destra / sinistra

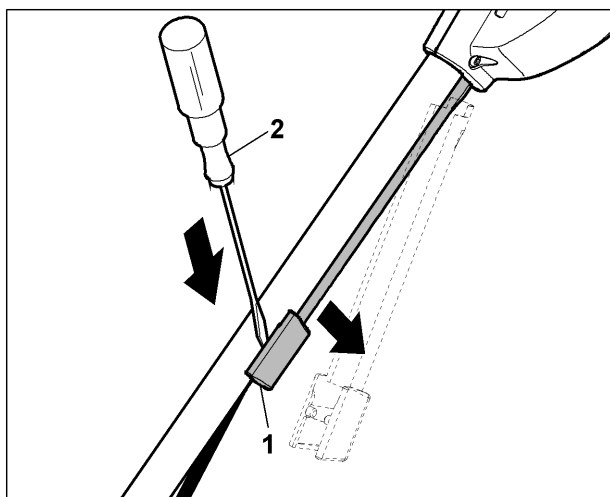

- Scalzare la guida cavo (1) dal manubrio con un cacciavite piatto (2).

8.11.2 Montaggio guida cavo destra / sinistra

- Montare la guida nella sequenza inversa, vedere il capitolo [Smontaggio guida \(cavo\)](#) ⁴⁰

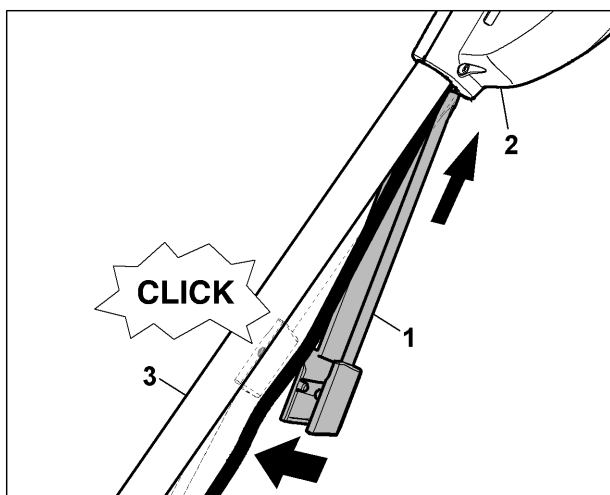

- Inserire le guide cavo (1) nella scocca (2) e agganciarle al manubrio (3).

8.12 Sostituzione traversa di rinforzo

8.12.1 Smontaggio traversa di rinforzo

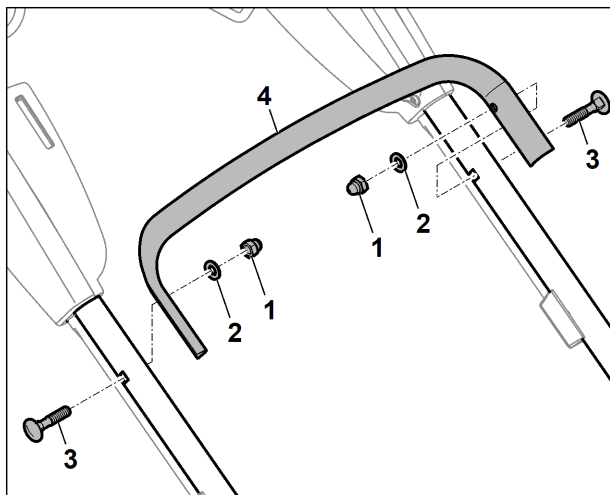

- Svitare i dadi ciechi (1) e rimuoverli insieme alle rondelle (2).
- Rimuovere le viti (3) dal manubrio e rimuovere il sostegno trasversale (4).

8.12.2 Montaggio traversa di rinforzo

- Montare la traversa di rinforzo nella sequenza inversa, vedere capitolo [Smontaggio traversa di rinforzo](#) ⁴

8.13 Sostituzione parte superiore manubrio

8.13.1 Smontaggio parte superiore manubrio

- [Smontaggio metà scocca esterna destra](#) ³
- [Smontaggio metà scocca esterna sinistra](#) ³

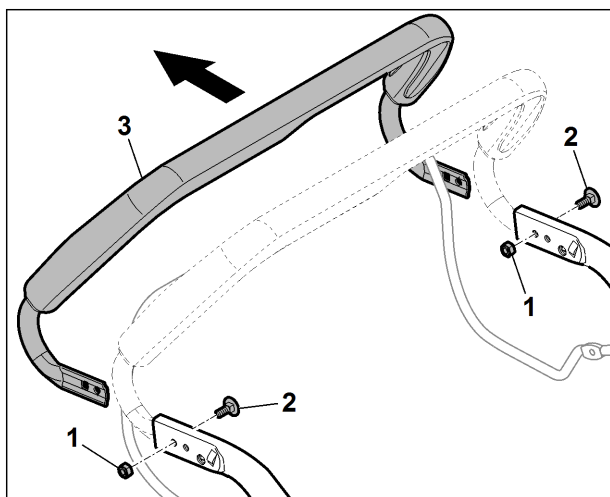

- Svitare i dadi (1) e rimuovere le viti (2).
- Rimuovere la parte superiore del manubrio(3) nel senso della freccia.

8.13.2 Montaggio parte superiore manubrio

- Montare la parte superiore del manubrio nella sequenza inversa, vedere il capitolo [Smontaggio parte superiore manubrio](#) ⁴

8.14 Sostituzione parte centrale manubrio destra

8.14.1 Smontaggio parte centrale manubrio destra

- [Smontaggio metà scocca esterna destra](#) ^[31]
- [Smontaggio guida \(cavo\)](#) ^[40]
- [Smontaggio guida cavo di avviamento](#) ^[44]
- [Smontaggio traversa di rinforzo](#) ^[41]

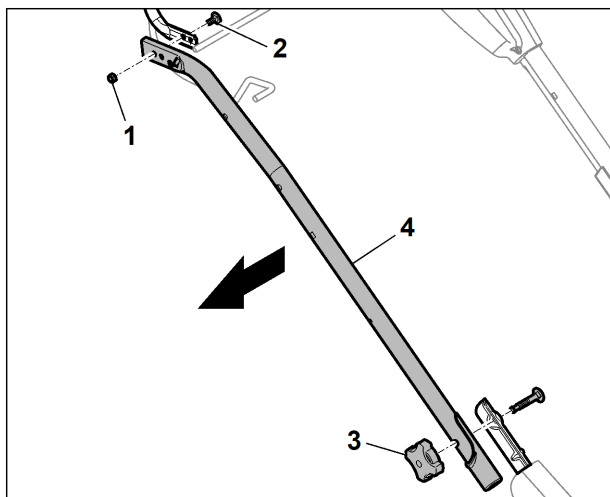

- Svitare il dado (1) e rimuovere la vite (2).
- Svitare la manopola (3) e rimuovere la parte centrale manubrio destra (4) nel senso della freccia.

8.14.2 Montaggio parte centrale manubrio destra

- Montare la parte centrale manubrio destra nella sequenza inversa, vedere il capitolo [Smontaggio parte centrale manubrio destra](#) ^[42]

8.15 Sostituzione parte centrale manubrio sinistra

8.15.1 Smontaggio parte centrale manubrio sinistra

- [Smontaggio metà scocca esterna sinistra](#) ^[34]
- [Smontaggio guida \(cavo\)](#) ^[40]
- [Smontaggio traversa di rinforzo](#) ^[41]

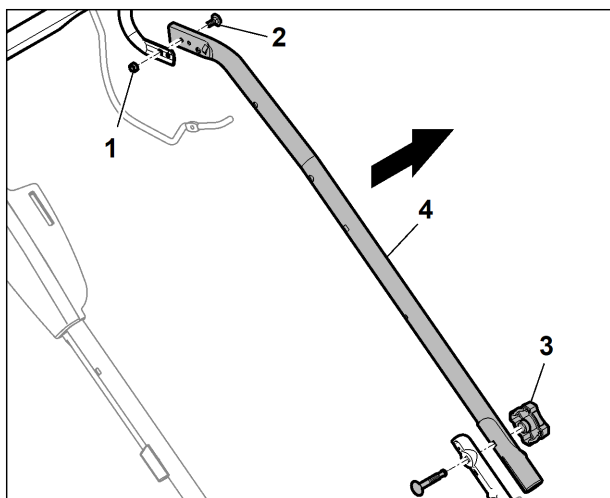

- Svitare il dado (1) e rimuovere la vite (2).
- Svitare la manopola (3) e rimuovere la parte centrale manubrio sinistra (4) nel senso della freccia.

8.15.2 Montaggio parte centrale manubrio sinistra

- Montare la parte centrale manubrio sinistra nella sequenza inversa, vedere il capitolo [Smontaggio parte centrale manubrio sinistra](#) ⁴²

8.16 Sostituzione parti inferiori manubrio

8.16.1 Smontaggio parti inferiori manubrio

- [Smontaggio copertura console di comando](#) ¹¹
- [Smontaggio parte superiore manubrio completa](#) ³⁰

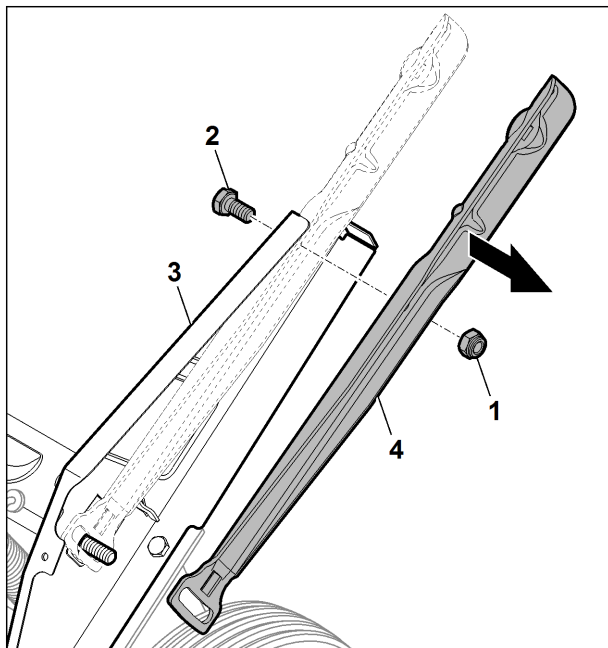

- Svitare il dado (1) controagendo sulla vite (2) e rimuoverlo dalla console di comando (3).
- Sollevare e rimuovere la parte inferiore manubrio sinistra (4) dalla console di comando (3).

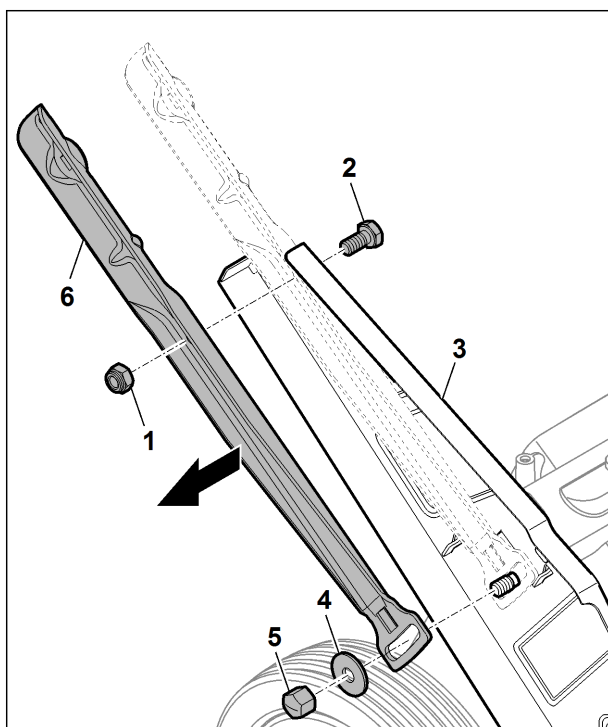

- Svitare il dado (1) controagendo sulla vite (2) e rimuoverlo dalla console di comando (3).
- Svitare il dado cieco (5) e rimuoverlo insieme alla rondella (4).
- Sollevare e rimuovere la parte inferiore manubrio destra (6) dalla console di comando (3).

8.16.2 Montaggio parti inferiori manubrio

- Montare le parti inferiori manubrio nella sequenza inversa, vedere il capitolo [Smontaggio parti inferiori manubrio](#)⁴³

8.17 Sostituzione guida cavo di avviamento

8.17.1 Smontaggio guida cavo di avviamento

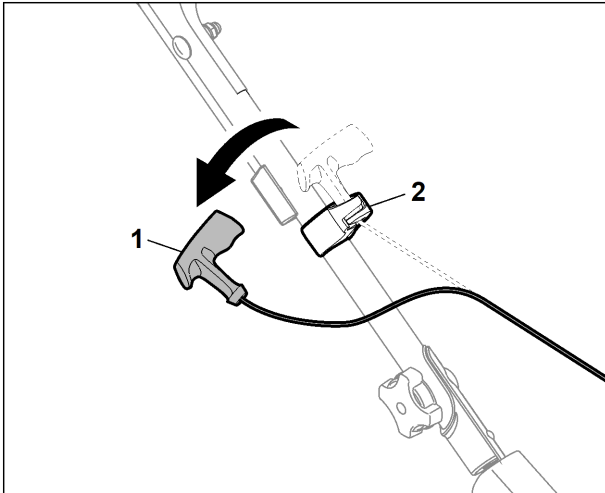

- Sganciare il cavo avviamento (1) dalla guida cavo (2).

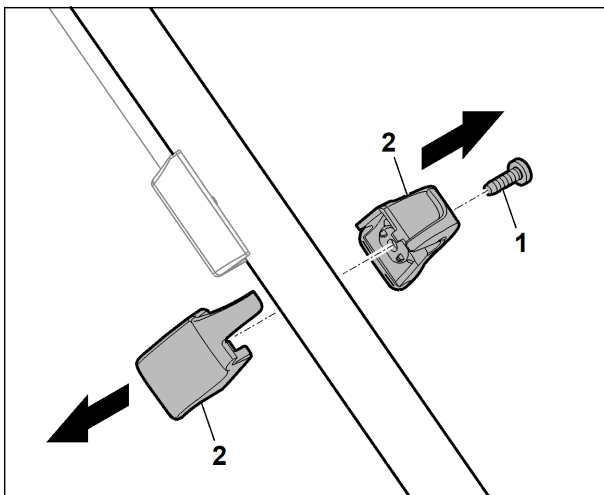

- Svitare la vite (1) e rimuovere la guida (2).

8.17.2 Montaggio guida cavo di avviamento

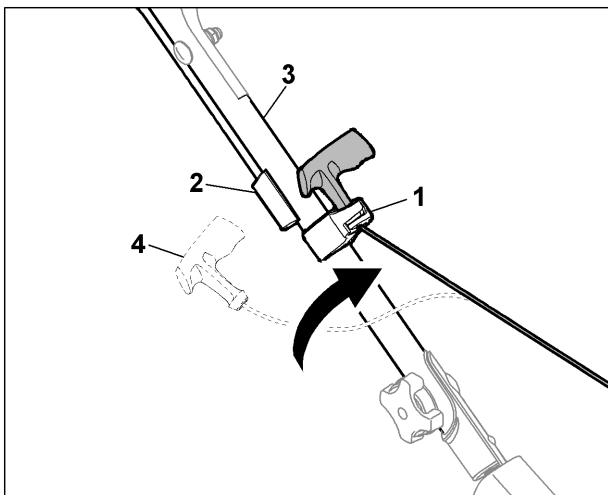

- Applicare la guida del cavo di avviamento (1) sotto la guida cavo (2) sul manubrio (3).
- Agganciare il cavo di avviamento (4).

8.18 Sostituzione tasto di avvio

8.18.1 Smontaggio tasto di avvio RM 545.0 VE, RM 545.1 VE

- [Smontaggio metà scocca interna sinistra](#) ^[32]
- [Smontaggio fascio cavi RM 545.0 VE, RM 545.1 VE](#) ^[28]

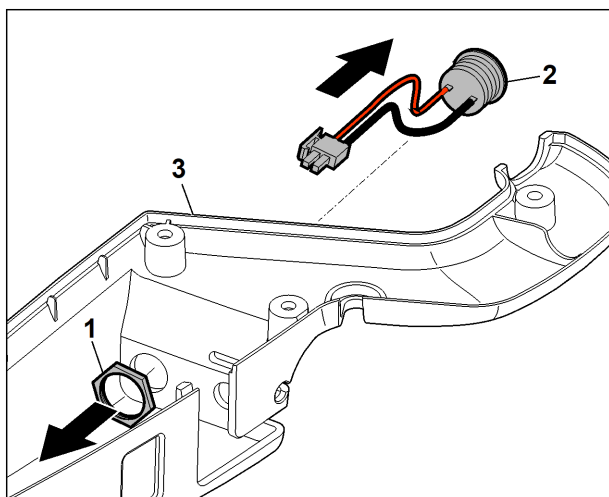

- Svitare il dado di sicurezza (1) e rimuoverlo.
- Estrarre il tasto di avvio (2) nel senso della freccia dalla metà scocca interna sinistra (3).

8.18.2 Montaggio tasto di avvio RM 545.0 VE, RM 545.1 VE

- Montare il tasto di avvio nella sequenza inversa, vedere il capitolo [Smontaggio tasto di avvio RM 545.0 VE, RM 545.1 VE](#) ^[45]

8.19 Sostituzione guida sinistra/destra

8.19.1 Smontaggio guida sinistra/destra

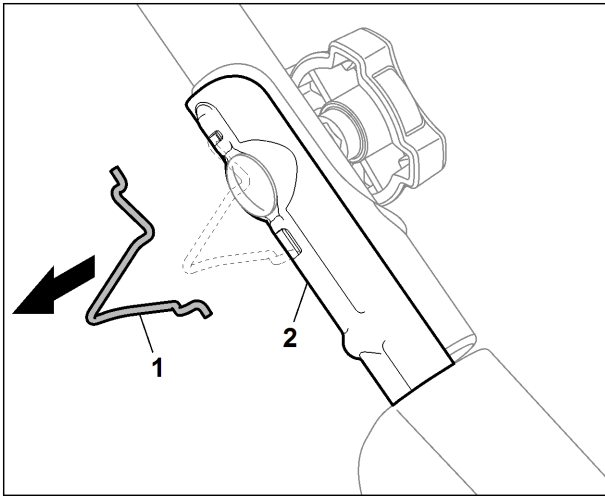

- Rimuovere la guida (1) dalla parte inferiore del manubrio (2).

8.19.2 Montaggio guida sinistra/destra

- Montare la guida nella sequenza inversa, vedere capitolo [Smontaggio guida sinistra/destra](#) ^[46].

8.20 Sostituzione manicotti destra/sinistra

8.20.1 Smontaggio manicotti destra/sinistra

- [Smontaggio parte superiore manubrio completa](#) ^[30]

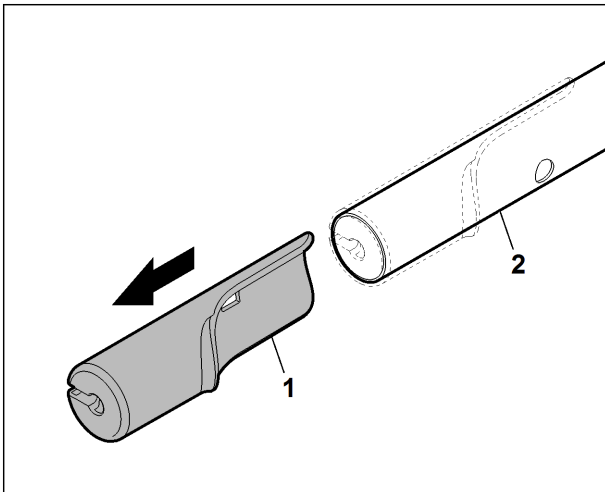

- Estrarre i manicotti (1) dalla parte centrale del manubrio (2) nel senso della freccia.

8.20.2 Montaggio manicotti destra/sinistra

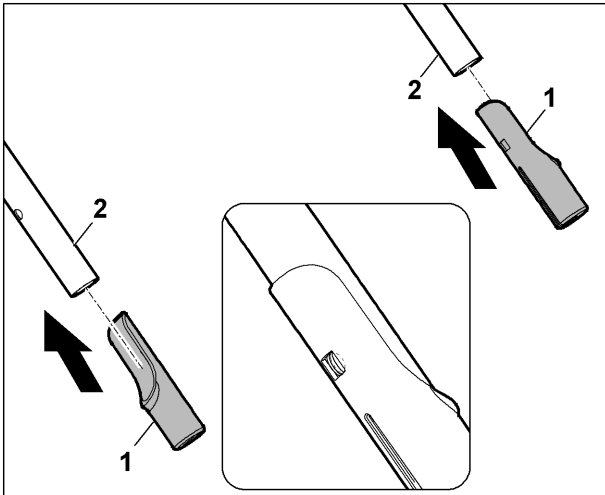

- Inserire i manicotti (1) sulla parte centrale del manubrio (2) nel senso della freccia.
- Posizionare le scanalature quadrangolari dei manicotti (1) sul lato interno del manubrio attraverso l'alesaggio.

9 Motore a combustione

9.1 Sostituzione motore a combustione

9.1.1 Smontaggio motore a combustione

- [Smontaggio batteria RM 545.0 VE, RM 545.1 VE](#) ^[50]
- [Sgancio cavo di comando arresto automatico motore](#) ^[26]
- [Disposizione dell'apparecchio in posizione di servizio](#) ^[8]
- [Smontaggio boccola lama](#) ^[88]

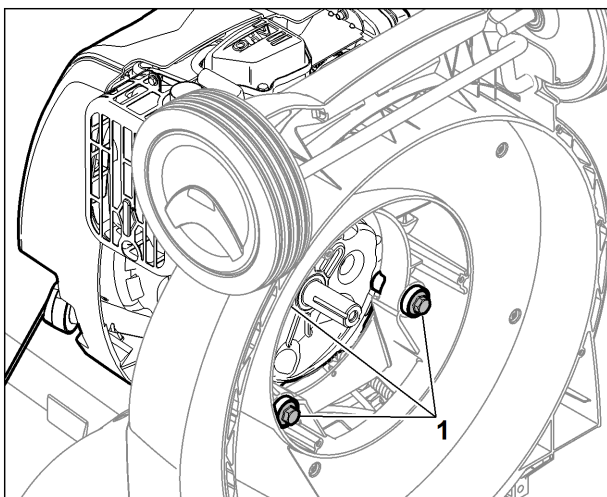

- Allentare le viti (1).

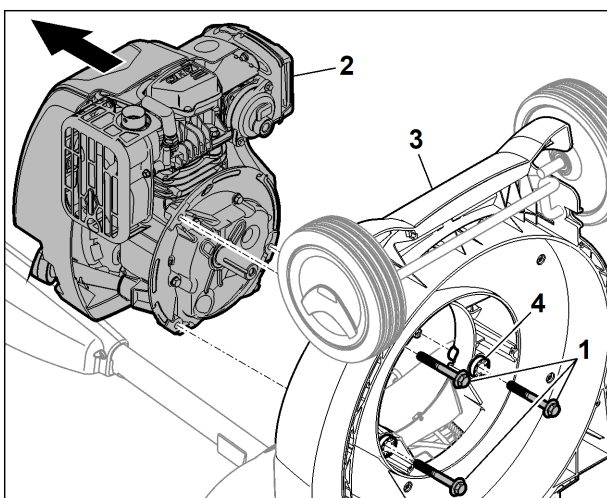

- Svitare le viti (1).
- Rimuovere il motore (2) dalla scocca (3) o dal sistema antivibrante (4).

9.1.2 Montaggio motore a combustione

- Agganciare il motore a combustione nella sequenza inversa, vedere il capitolo [Smontaggio motore a combustione](#) ^[48]

9.2 Sostituzione sistema antivibrante

9.2.1 Smontaggio sistema antivibrante

- [Smontaggio motore a combustione](#) ^[48]

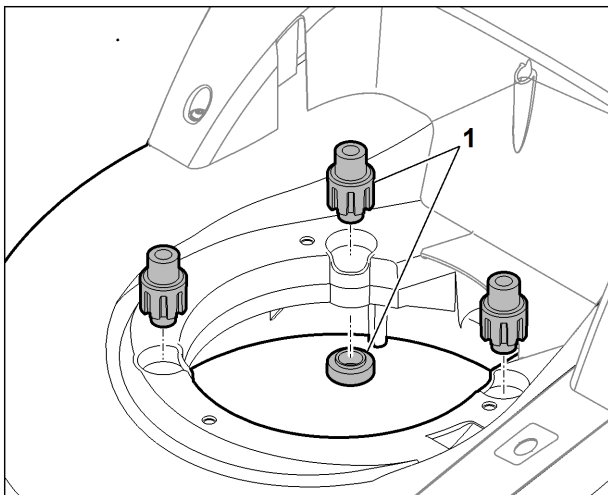

- Rimuovere il sistema antivibrante (1).

9.2.2 Montaggio sistema antivibrante

- Montare il sistema antivibrante nella sequenza inversa, vedere il capitolo [Smontaggio sistema antivibrante](#) ^[48].

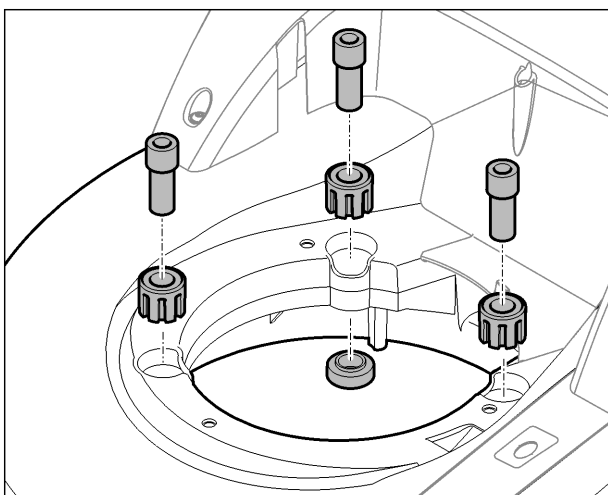

Nota:
Rispettare la sequenza di riassettaggio.

9.3 Sostituzione batteria

9.3.1 Smontaggio batteria RM 545.0 VE, RM 545.1 VE

RM 545.0 VE

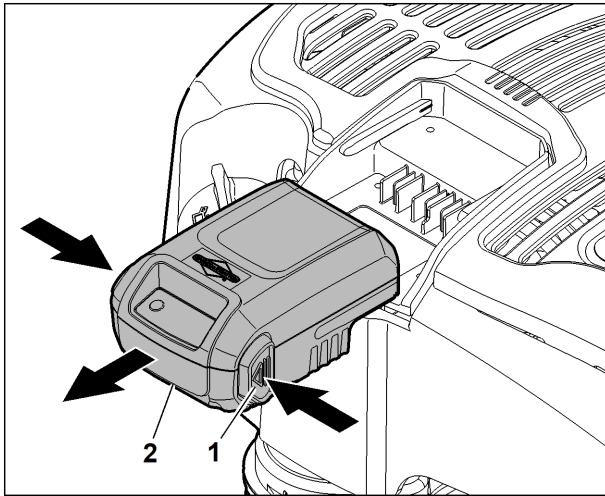

- Premere il tasto di rilascio (1) e rimuovere la batteria (2) dal motore nel senso della freccia.

RM 545.1 VE

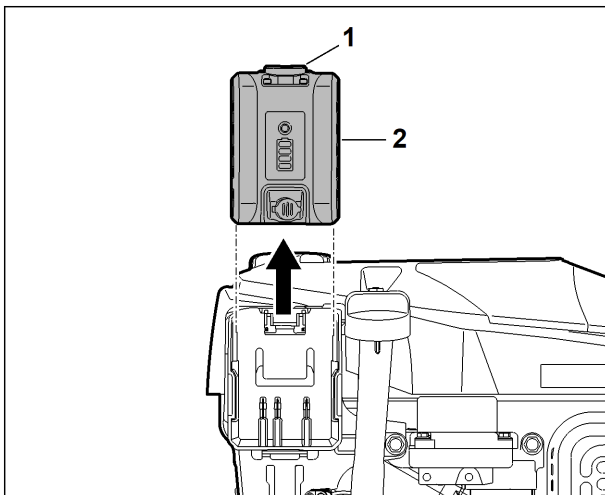

- Premere il tasto di rilascio (1) e rimuovere la batteria (2) dal motore nel senso della freccia.

9.3.2 Montaggio batteria RM 545.0 VE, RM 545.1 VE

- Inserire la batteria nella sequenza inversa, vedere il capitolo [Smontaggio batteria RM 545.0 VE, RM 545.1 VE](#) ⁵⁰

10 Telaio

10.1 Sostituzione copriruota

10.1.1 Smontaggio copriruota

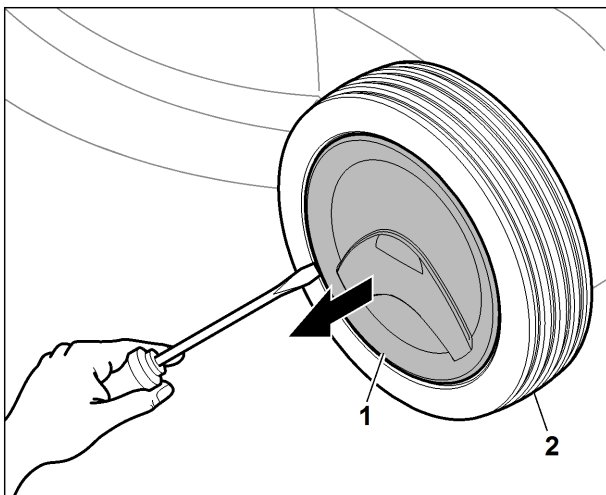

Nota:

La descrizione è valida per tutte le 4 ruote.

- Scalzare il copriruota (1) con un apposito attrezzo (es. cacciavite piatto) dalla ruota (2) e rimuoverlo.

10.1.2 Montaggio copriruota

- Assemblare la ruota nella sequenza inversa, vedere il capitolo [Smontaggio copriruota](#)^[51]

10.2 Sostituzione ruota

10.2.1 Smontaggio ruota

- [Smontaggio copriruota](#)^[51]

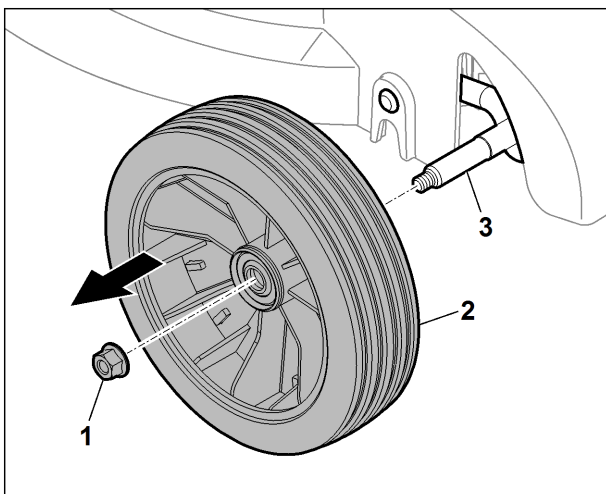

Nota:

La descrizione è valida per tutte le 4 ruote.

- Svitare il dado (1) e rimuoverlo.
- Rimuovere la ruota (2) dall'asse (3).

10.2.2 Montaggio ruota

- Assemblare la ruota nella sequenza inversa, vedere il capitolo [Smontaggio ruota anteriore](#)^[51]

10.3 Scomposizione ruote

10.3.1 Scomposizione ruote

- [Smontaggio ruota anteriore](#) ⁵¹

RM 545.0

RM 545.0 T, RM 545.1 T RM 545.0 V/ VE/ VM, RM 545.1 V/ VE/ VM anteriore

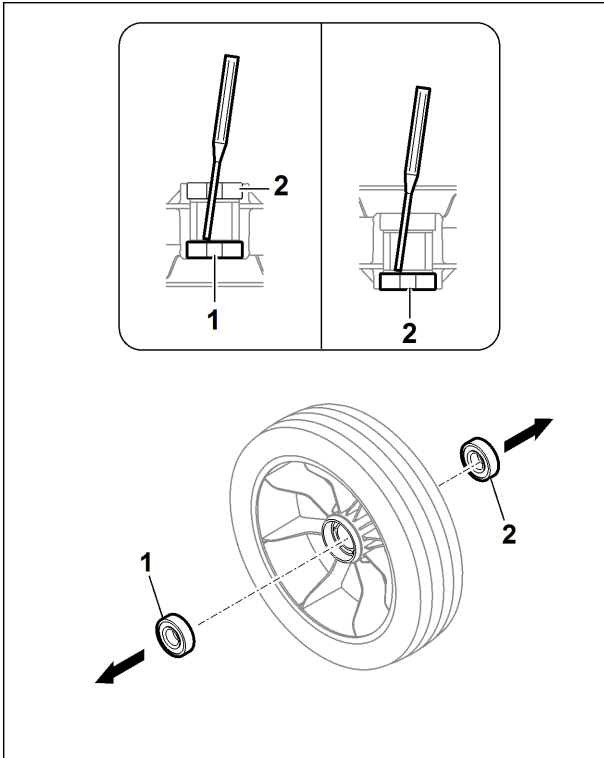

- Espellere i cuscinetti ruota (1, 2) dall'interno rimuovendoli dalla ruota con un apposito punteruolo.

RM 545.0 T, RM 545.1 T RM 545.0 V/ VE/ VM, RM 545.1 V/ VE/ VM posteriore

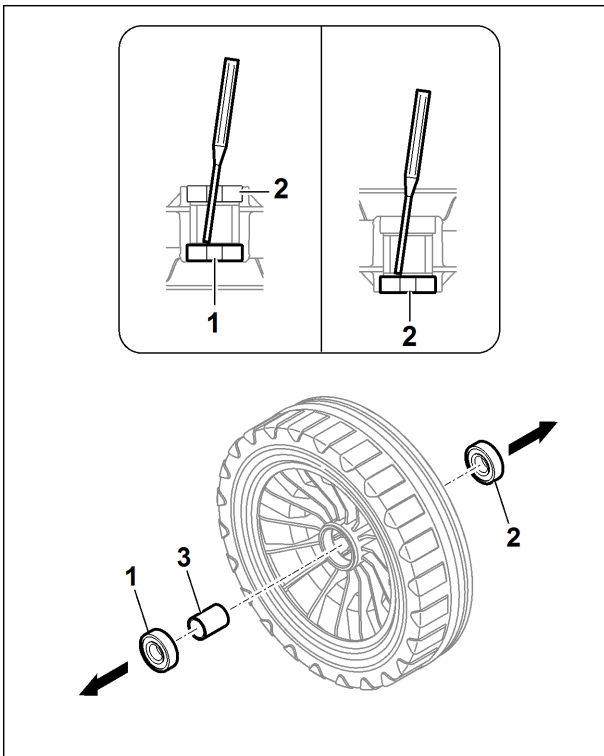

- Espellere i cuscinetti ruota (1, 2) dall'interno rimuovendoli dalla ruota con un apposito punteruolo.
- Rimuovere il manicotto distanziale (3).

10.3.2 Assemblaggio ruote

- Assemblare la ruota nella sequenza inversa, vedere il capitolo [Scomposizione ruota](#) ^[52]

10.4 Sostituzione copertura ruota posteriore RM 545.0 V/ VE/ VM, RM 545.1 V/ VE/ VM, RM 545.0 T, RM 545.1 T

10.4.1 Smontaggio copertura ruota posteriore RM 545.0 V/ VE/ VM, RM 545.1 V/ VE/ VM, RM 545.0 T, RM 545.1 T

- [Smontaggio ruota](#) ^[51]

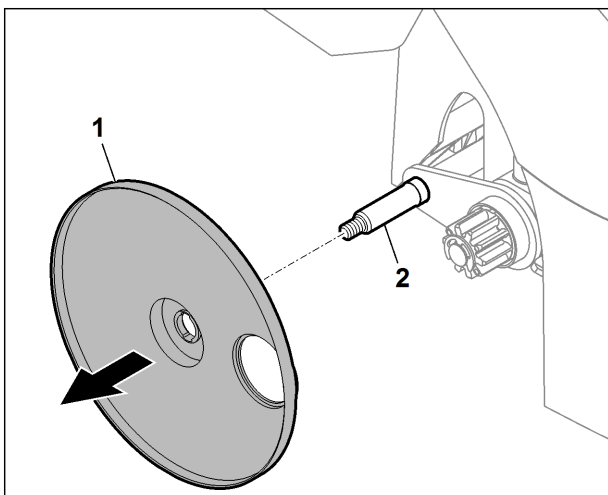

- Rimuovere la copertura (1) dell'asse ruota (2).

10.4.2 Montaggio copertura ruota posteriore RM 545.0 V/ VE/ VM, RM 545.1 V/ VE/ VM, RM 545.0 T, RM 545.1 T

- Montare la copertura ruota posteriore nella sequenza inversa, vedere il capitolo [Smontaggio copertura ruota posteriore](#) ^[53]

10.5 Sostituzione pignone di comando RM 545.0 V/ VE/ VM, RM 545.1 V/ VE/ VM, RM 545.0 T, RM 545.1 T

10.5.1 Smontaggio pignone di comando sinistra/destra RM 545.0 V/ VE/ VM, RM 545.1 V/ VE/ VM, RM 545.0 T, RM 545.1 T

- [Smontaggio copertura ruota posteriore](#) ^[53]

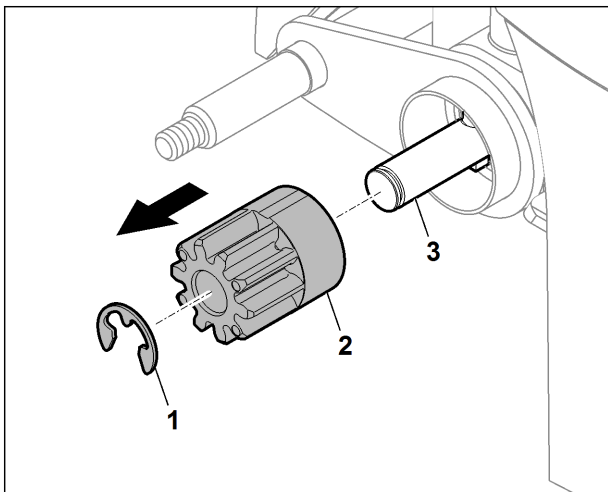

- Scalzare l'anello di sicurezza (1) con un apposito attrezzo (es. cacciavite piatto) e rimuoverlo.
- Rimuovere il pignone (2) dall'albero cambio (3).

10.5.2 Montaggio pignone di comando sinistra/destra RM 545.0 V/ VE/ VM, RM 545.1 V/ VE/ VM, RM 545.0 T, RM 545.1 T

- Montare il pignone di comando di sinistra nella sequenza inversa, vedere il capitolo [Smontaggio pignone di comando sinistra/destra](#) ⁵³

10.6 Sostituzione cuneo giunto unidirezionale RM 545.0 V/ VE/ VM, RM 545.1 V/ VE/ VM, RM 545.0 T, RM 545.1 T

10.6.1 Smontaggio cuneo giunto unidirezionale sinistra RM 545.0 V/ VE/ VM, RM 545.1 V/ VE/ VM, RM 545.0 T, RM 545.1 T

- [Smontaggio pignone di comando sinistra/destra RM 545.0 V/ VE/ VM, RM 545.1 V/ VE/ VM, RM 545.0 T, RM 545.1 T](#) ⁵³

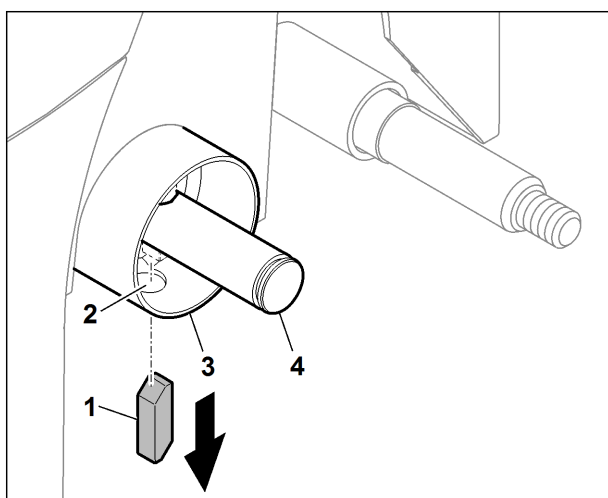

- Rimuovere il cuneo giunto unidirezionale (1) sul lato sinistro attraverso l'apertura (2) dell'asse posteriore (3) dall'albero cambio (4).

10.6.2 Smontaggio cuneo giunto unidirezionale destra RM 545.0 V/ VE/ VM, RM 545.1 V/ VE/ VM, RM 545.0 T, RM 545.1 T

- [Smontaggio pignone di comando sinistra/destra](#) ⁵³

- [Smontaggio cuneo giunto unidirezionale sinistra](#) ⁵⁴

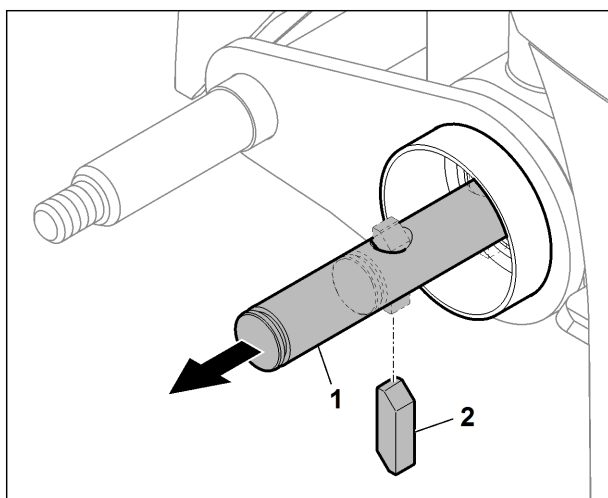

- Spingere l'albero del cambio (1) nel senso della freccia e rimuovere il cuneo giunto unidirezionale (2) dall'albero del cambio (1).

10.6.3 Montaggio cuneo giunto unidirezionale sinistra/destra RM 545.0 V/ VE/ VM, RM 545.1 V/ VE/ VM, RM 545.0 T, RM 545.1 T

- Montare il cuneo giunto unidirezionale destra nella sequenza inversa, vedere capitolo [Smontaggio cuneo giunto unidirezionale sinistra](#) ^[54]

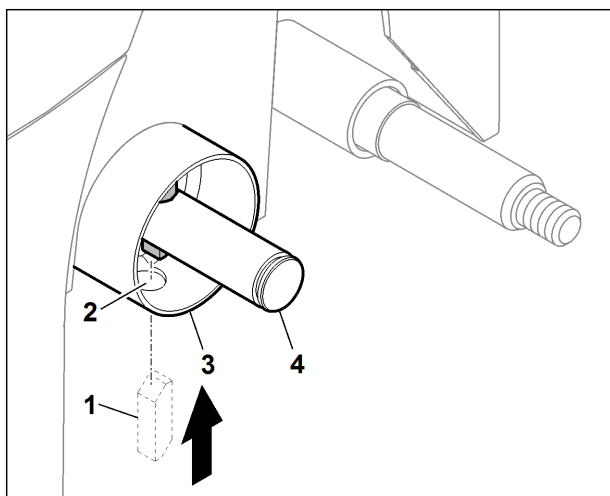

Nota:

Fare attenzione alla corretta posizione di montaggio del cuneo giunto unidirezionale (1) (vedere fig.)

- Inserire il cuneo giunto unidirezionale (1) sul lato sinistro attraverso l'apertura (2) dell'asse posteriore (3) nell'albero cambio (4) come indicato in figura.

10.7 Smontaggio rondella di rasamento RM 545.0 V/ VE/ VM, RM 545.1 V/ VE/ VM, RM 545.0 T, RM 545.1 T

10.7.1 Smontaggio rondella di rasamento RM 545.0 V/ VE/ VM, RM 545.1 V/ VE/ VM, RM 545.0 T, RM 545.1 T

- [Smontaggio cuneo giunto unidirezionale destra RM 545.0 V/ VE/ VM, RM 545.1 V/ VE/ VM, RM 545.0 T, RM 545.1 T](#) ^[54]

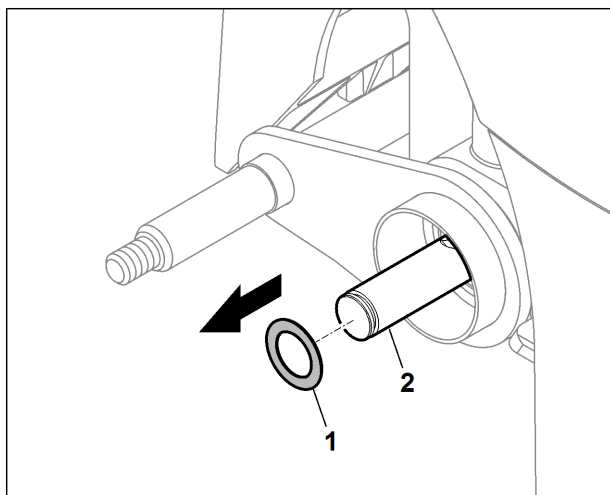

- Rimuovere la rondella di rasamento (1) a sinistra e destra dall'albero cambio (2).

10.7.2 Montaggio rondella di rasamento RM 545.0 V/ VE/ VM, RM 545.1 V/ VE/ VM, RM 545.0 T, RM 545.1 T

- Montare le rondelle di rasamento nella sequenza inversa, vedere capitolo [Smontaggio rondella di rasamento RM 545.0 V/ VE/ VM, RM 545.1 V/ VE/ VM, RM 545.0 T, RM 545.1 T](#) ^[55]

10.8 Sostituzione supporto asse sinistro/destro

10.8.1 Smontaggio supporto asse sinistro/destro

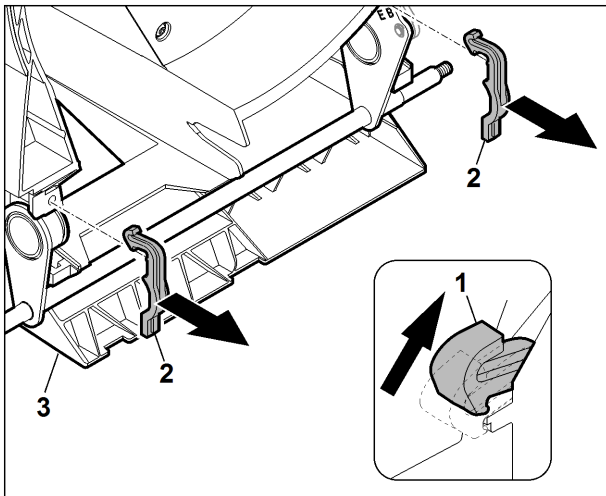

- Sganciare i naselli di arresto (1) dal supporto asse sinistro/destro (2) e rimuoverli dalla scocca (3).

10.8.2 Montaggio supporto asse sinistro/destro

- Montare il supporto asse nella sequenza inversa, vedere capitolo [Smontaggio supporto asse sinistro/destro](#) ^[56]

10.9 Sostituzione asse posteriore

10.9.1 Smontaggio asse posteriore RM 545.0

- [Disposizione dell'apparecchio in posizione di servizio RM 545.0/ T/ V/ VE/ VM, RM 545.1/ T/ V/ VE/ VM](#) ^[8]
- [Smontaggio ruota](#) ^[57]
- [Smontaggio supporto asse sinistro/destro](#) ^[56]
- [Smontaggio molla di trazione regolazione altezza](#) ^[68]

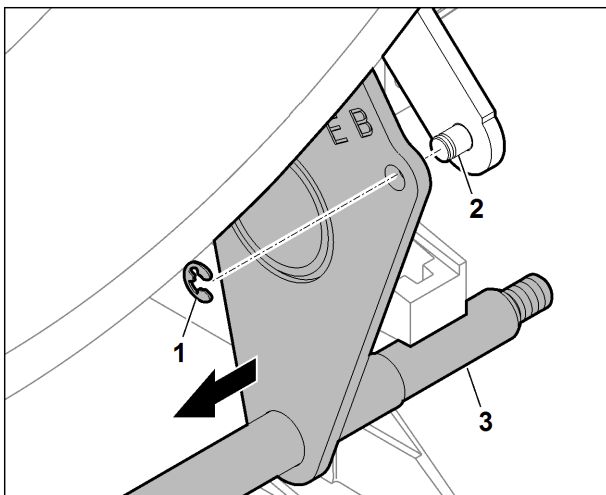

- Scalzare l'anello di sicurezza (1) con un attrezzo apposito (es. un cacciavite piatto) dalla leva di traslazione (2) e rimuoverlo.
- Sganciare l'asse posteriore (3) nel senso della freccia dalla leva di traslazione (2).

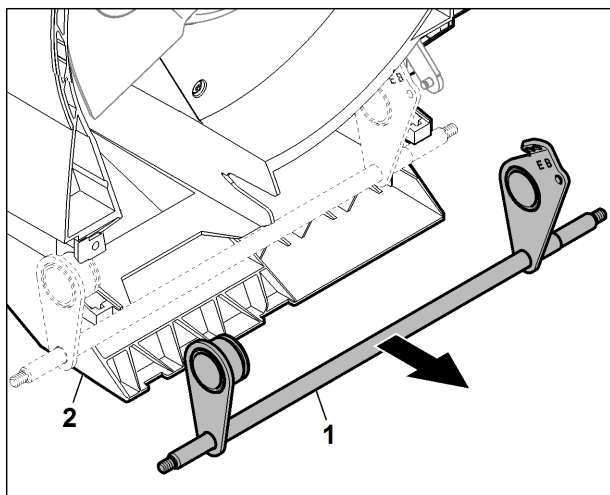

- Rimuovere l'asse posteriore (1) dalla scocca (2) nel senso della freccia.

10.9.2 Montaggio asse posteriore RM 545.0

- Montare l'asse posteriore nella sequenza inversa, vedere il capitolo [Smontaggio asse posteriore RM 545.0](#) ^[56]

10.9.3 Smontaggio asse posteriore con cambio completo RM 545.0 V/ VE/ VM, RM 545.1 V/ VE/ VM, RM 545.0 T, RM 545.1 T

- [Disposizione dell'apparecchio in posizione di servizio RM 545.0/ T/ V/ VE/ VM, RM 545.1/ T/ V/ VE/ VM](#) ^[8]
- [Smontaggio ruota](#) ^[5]
- [Smontaggio molla di trazione regolazione altezza](#) ^[68]
- [Smontaggio supporto asse sinistro/destro](#) ^[56]
- [Smontaggio cinghia trapezoidale RM 545.0 V/ VE/ VM, RM 545.1 V/ VE/ VM, RM 545.0 T, RM 545.1 T](#) ^[73]
- [Sgancio cavo di comando trazione dal cambio RM 545.0 T, RM 545.1 T](#) ^[2]
- [Sgancio cavo di comando trazione dal cambio RM 545.0 V/ VE/ VM, RM 545.1 V/ VE/ VM, RM 545.0 VR, RM 545.1 VR](#) ^[2]
- [Smontaggio cavo di comando regolazione velocità dal cambio RM 545.0 V/ VE/ VM, RM 545.1 V/ VE/ VM, RM 545.0 VR, RM 545.1 VR](#) ^[24]

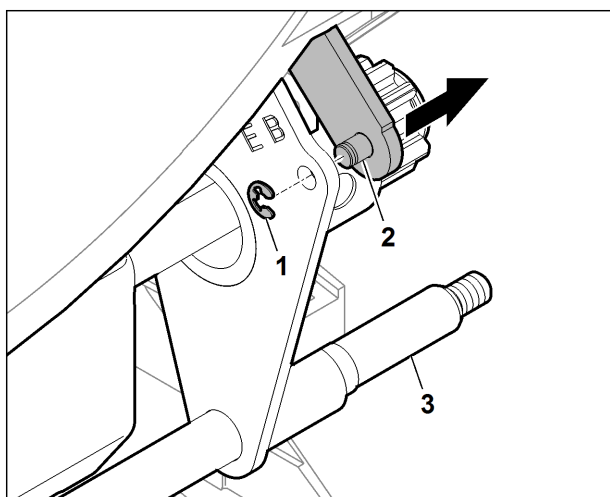

- Scalzare l'anello di sicurezza (1) con un attrezzo apposito (es. un cacciavite piatto) dalla leva di traslazione (2) e rimuoverlo.
- Sganciare la leva di traslazione (2) dall'asse posteriore (3) nel senso della freccia.

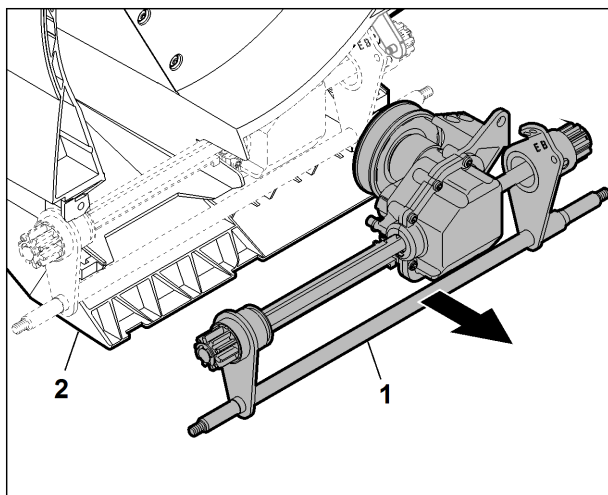

- Rimuovere l'asse posteriore con cambio (1) dalla scocca (2).

10.9.4 Montaggio asse posteriore con cambio completo RM 545.0 V/ VE/ VM, RM 545.1 V/ VE/ VM, RM 545.0 T, RM 545.1 T

- Montare l'asse posteriore (con cambio) nella sequenza inversa, vedere il capitolo [Smontaggio asse posteriore con cambio completo RM 545.0 V/ VE/ VM, RM 545.1 V/ VE/ VM, RM 545.0 T, RM 545.1 T](#) ^[57]

10.9.5 Smontaggio asse posteriore (con cambio) RM 545.0 VR, RM 545.1 VR

- [Disposizione dell'apparecchio in posizione di servizio RM 545.0 VR, RM 545.1 VR](#) ^[8]
- [Smontaggio molla di trazione regolazione altezza](#) ^[68]
- [Smontaggio supporto asse sinistro/destro](#) ^[56]
- [Smontaggio cinghia trapezoidale](#) ^[73]
- [Sgancio cavo di comando trazione RM 545.0 V/ VE/ VM, RM 545.1 V/ VE/ VM, RM 545.0 VR, RM 545.1 VR](#) ^[2]
- [Sgancio cavo di comando regolazione velocità RM 545.0 V/ VE/ VM, RM 545.1 V/ VE/ VM, RM 545.0 VR, RM 545.1 VR](#) ^[24]

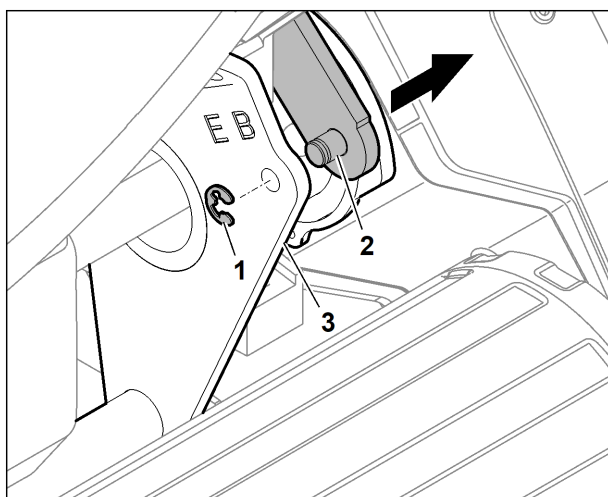

- Scalzare l'anello di sicurezza (1) con un attrezzo apposito (es. un cacciavite piatto) dalla leva di traslazione (2) e rimuoverlo.
- Sganciare la leva di traslazione (2) dall'asse posteriore (3) nel senso della freccia.

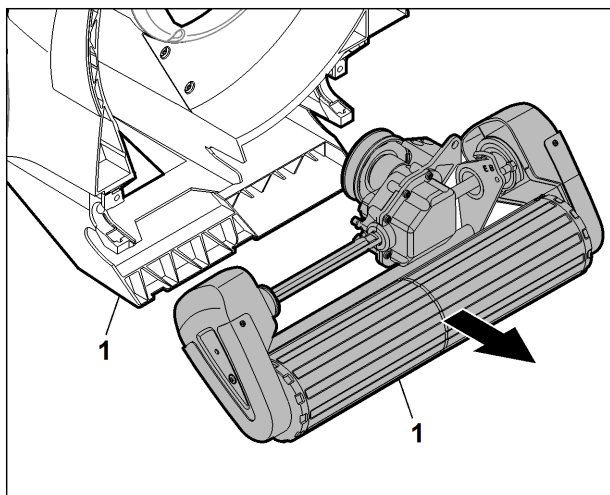

- Rimuovere l'asse posteriore con cambio (1) dalla scocca (2).

10.9.6 Montaggio asse posteriore (con cambio) RM 545.0 VR, RM 545.1 VR

- Montare l'asse posteriore (con cambio) nella sequenza inversa, vedere il capitolo [Smontaggio asse posteriore \(con cambio\) RM 545.0 VR, RM 545.1 VR](#) ⁵⁸

10.9.7 Espulsione cuscinetto RM 545.0 V/ VE/ VM, RM 545.1 V/ VE/ VM, RM 545.0 T, RM 545.1 T

- [Smontaggio asse posteriore con cambio completo RM 545.0 V/ VE/ VM, RM 545.1 V/ VE/ VM, RM 545.0 T, RM 545.1 T](#) ⁵⁷
- [Smontaggio pignone di comando sinistra/destra RM 545.0 V/ VE/ VM, RM 545.1 V/ VE/ VM, RM 545.0 T, RM 545.1 T](#) ⁵³
- [Smontaggio cuneo giunto unidirezionale sinistra RM 545.0 V/ VE/ VM, RM 545.1 V/ VE/ VM, RM 545.0 T, RM 545.1 T](#) ⁵⁴
- [Smontaggio cuneo giunto unidirezionale destra RM 545.0 V/ VE/ VM, RM 545.1 V/ VE/ VM, RM 545.0 T, RM 545.1 T](#) ⁵⁴
- [Smontaggio rondella di rasamento RM 545.0 V/ VE/ VM, RM 545.1 V/ VE/ VM, RM 545.0 T, RM 545.1 T](#) ⁵⁵

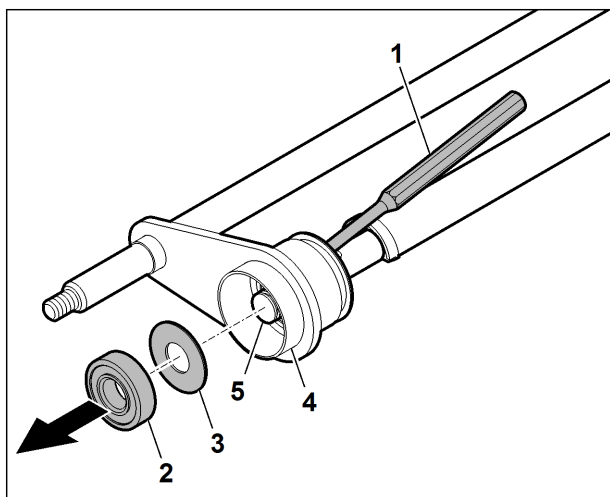

- Utilizzando un punzone apposito (1), scalzare sul lato destro/sinistro il cuscinetto a sfera (2) e il disco di sicurezza (3) dalla boccola cuscinetto dell'asse posteriore (4) e rimuovere dall'albero cambio (5).

10.9.8 Calettatura cuscinetto RM 545.0 V/ VE/ VM, RM 545.1 V/ VE/ VM, RM 545.0 T, RM 545.1 T

- Calettare il cuscinetto a sinistra/destra nella sequenza inversa, vedere il capitolo [Espulsione cuscinetto RM 545.0 V/ VE/ VM, RM 545.1 V/ VE/ VM, RM 545.0 T, RM 545.1 T](#) ⁵⁹

10.9.9 Scomposizione asse posteriore RM 545.0 V/ VE/ VM, RM 545.1 V/ VE/ VM, RM 545.0 T, RM 545.1 T

- [Espulsione cuscinetto RM 545.0 V/ VE/ VM, RM 545.1 V/ VE/ VM, RM 545.0 T, RM 545.1 T](#) ^[59]

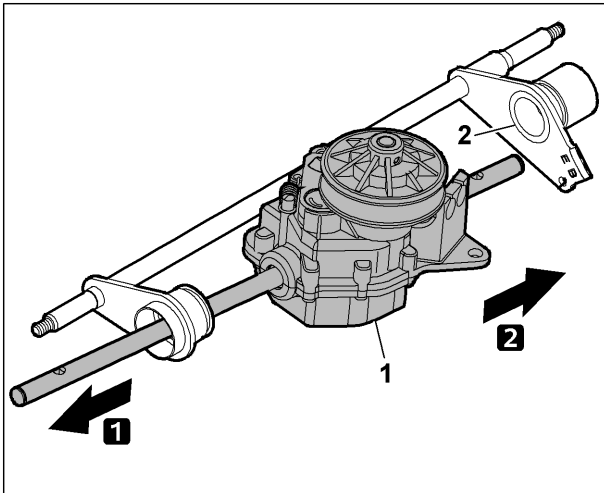

- Spingere il cambio (1) nel senso della freccia e sganciarlo dal cuscinetto a sfera sinistro dell'asse posteriore (2).
- Spingere il cambio (1) nel senso della freccia e rimuoverlo.

10.9.10 Assemblaggio asse posteriore RM 545.0 V/ VE/ VM, RM 545.1 V/ VE/ VM, RM 545.0 T, RM 545.1 T

- Montare l'asse posteriore nella sequenza inversa, vedere il capitolo [Scomposizione asse posteriore RM 545.0 V/ VE/ VM, RM 545.1 V/ VE/ VM, RM 545.0 T, RM 545.1 T](#) ^[60]

10.9.11 Espulsione cuscinetto (cambio) RM 545.0 VR, RM 545.1 VR

- [Smontaggio asse posteriore \(con cambio\) RM 545.0 VR, RM 545.1 VR](#) ^[58]
- [Smontaggio rullo per prato RM 545.0 VR, RM 545.1 VR](#) ^[79]

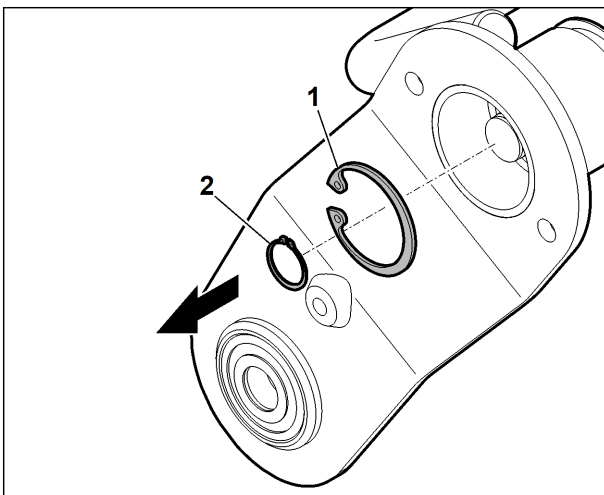

- Rimuovere l'anello di sicurezza (1) e (2) con un attrezzo idoneo.

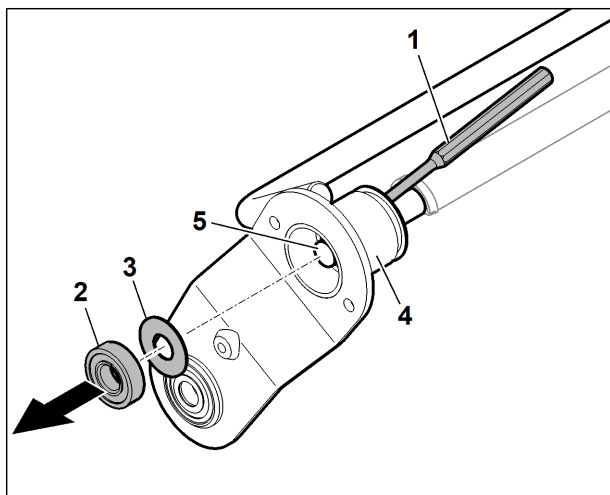

- Utilizzando un punzone apposito (1), scalzare sul lato destro/sinistro il cuscinetto a sfera (2) e il disco di sicurezza (3) dalla boccola cuscinetto dell'asse posteriore (4) e rimuovere dall'albero cambio (5).

10.9.12 Calettatura cuscinetto (cambio) RM 545.0 VR, RM 545.1 VR

- Calettare il cuscinetto a sinistra/destra nella sequenza inversa, vedere il capitolo [Espulsione cuscinetto \(cambio\) RM545.0 VR, RM545.1 VR](#) ⁶⁰

10.9.13 Scomposizione asse posteriore RM 545.0 VR, RM 545.1 VR

- [Espulsione cuscinetto \(cambio\) RM545.0 VR, RM545.1 VR](#) ⁶⁰

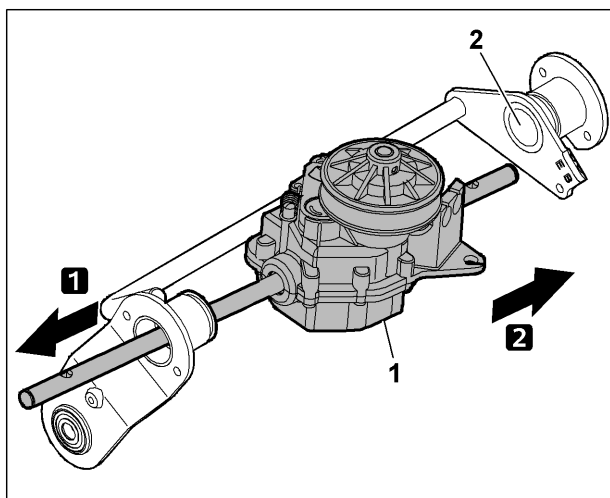

- Spingere il cambio (1) nel senso della freccia e sganciarlo dal cuscinetto a sfera sinistro dell'asse posteriore (2).
- Spingere il cambio (1) nel senso della freccia e rimuoverlo.

10.9.14 Assemblaggio asse posteriore RM 545.0 VR, RM 545.1 VR

- Montare l'asse posteriore nella sequenza inversa, vedere il capitolo [Scomposizione asse posteriore RM545.0 VR, RM545.1 VR](#) ⁶¹

10.10 Sostituzione asse anteriore

10.10.1 Smontaggio asse anteriore

- [Disposizione dell'apparecchio in posizione di servizio](#) ⁸¹

- [Smontaggio ruota](#) ⁵¹

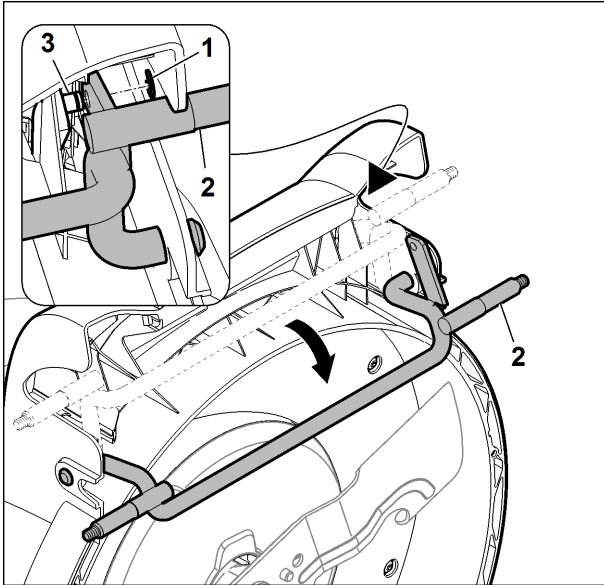

- Scalzare e rimuovere la rondella di sicurezza (1) tramite un apposito attrezzo dall'asse anteriore (2).
- Allentare l'asse anteriore (2) dalla leva di traslazione (3)
- Ribaltare l'asse anteriore (2) verso il basso.

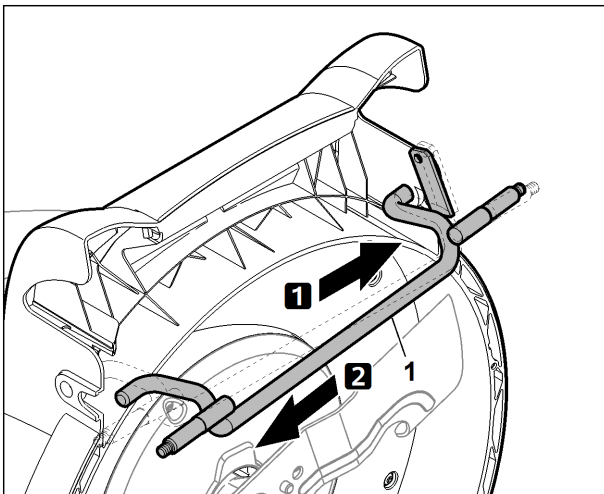

- Spingere l'asse anteriore (1) nel senso della freccia fino all'arresto.
- Rimuovere l'asse anteriore (1) dalla scocca (2) nel senso della freccia.

10.10.2 Montaggio asse anteriore

- Montare l'asse anteriore nella sequenza inversa, a tale proposito vedere il capitolo [Smontaggio asse anteriore](#)⁶¹

10.11 Sostituzione tubo distanziatore

10.11.1 Smontaggio tubo distanziatore RM 545.0 V/ VE/ VM, RM 545.1 V/ VE/ VM

[Smontaggio copertura ruota posteriore RM 545.0 T, RM 545.1 T RM 545.0 V/ VE/ VM, RM 545.1 V/ VE/ VM](#)⁵³

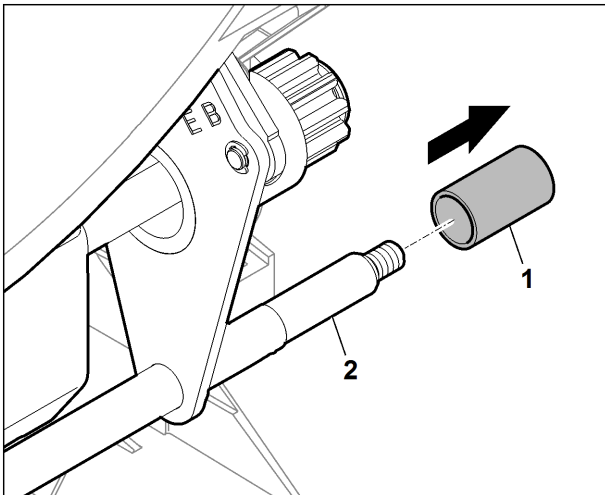

- Rimuovere il tubo distanziatore (1) dall'asse (2) nel senso della freccia.

10.11.2 Montaggio tubo distanziatore RM 545.0 V/ VE/ VM, RM 545.1 V/ VE/ VM

- Montare il tubo distanziatore nella sequenza inversa, vedere il capitolo [Smontaggio tubo distanziatore](#) ⁶²

11 Regolazione altezza

11.1 Sostituzione copertura leva di traslazione

11.1.1 Smontaggio copertura leva di traslazione

- [Smontaggio copertura console di comando](#) ^[11]

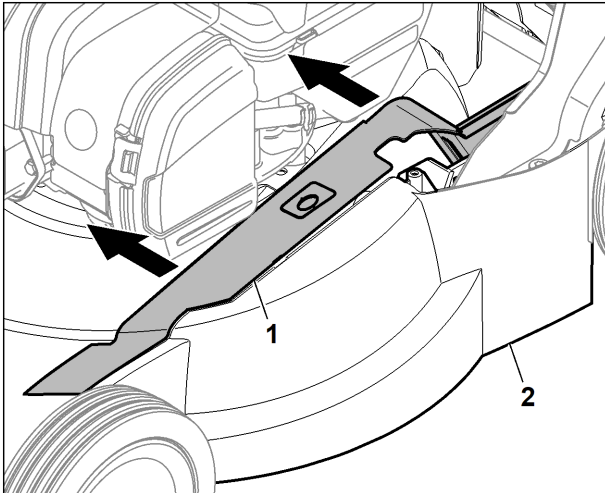

- Rimuovere la leva di traslazione (1) dalla scocca (2) nel senso della freccia.

11.1.2 Montaggio copertura leva di traslazione

- Montare la copertura leva di traslazione nella sequenza inversa, vedere capitolo [Smontaggio copertura leva di traslazione](#) ^[64].

11.2 Sostituzione vetrospia

11.2.1 Smontaggio vetrospia

- [Smontaggio copertura leva di traslazione](#) ^[64]

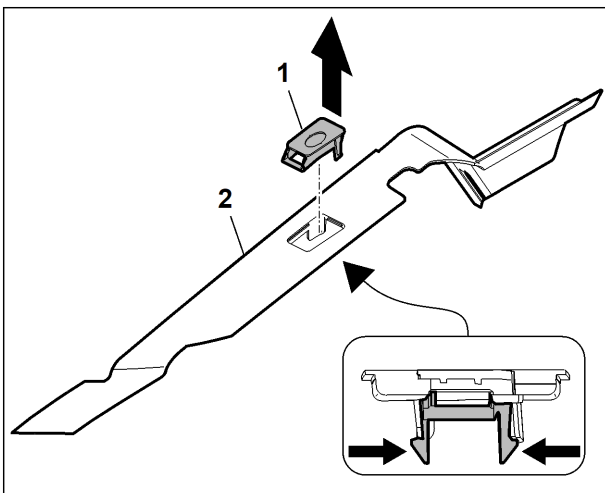

- Sganciare il vetrospia (1) dalla copertura della leva di traslazione (2) con un attrezzo apposito (es. un cacciavite piatto).

11.2.2 Montaggio vetrospia

- Montare il vetrospia nella sequenza inversa, vedere il capitolo [Smontaggio vetrospia](#) ^[64].

11.3 Sostituzione indicatore

11.3.1 Smontaggio indicatore

- [Smontaggio copertura leva di traslazione](#) ^[64]

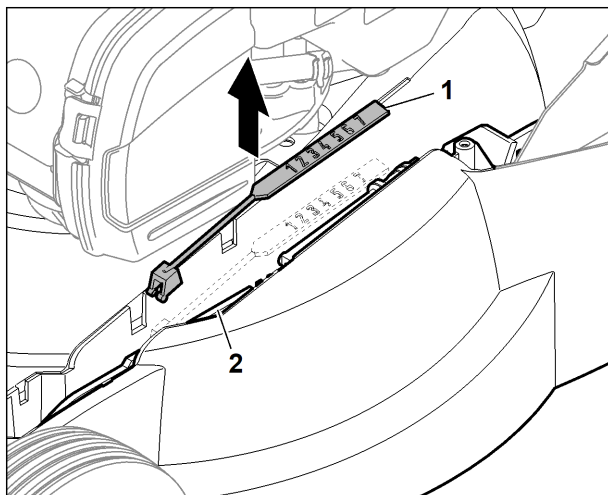

- Rimuovere l'indicatore regolazione altezza (1) dalla leva di traslazione (2).

11.3.2 Montaggio indicatore

- Montare l'indicatore nella sequenza inversa, vedere il capitolo [Smontaggio indicatore](#) ^[63].

Nota

In fase di montaggio della copertura, infilare l'indicatore regolazione altezza nel vetrospia.

11.4 Sostituzione molla di trazione segmento di bloccaggio

11.4.1 Smontaggio molla di trazione segmento di bloccaggio

- [Smontaggio copertura leva di traslazione](#) ^[64]

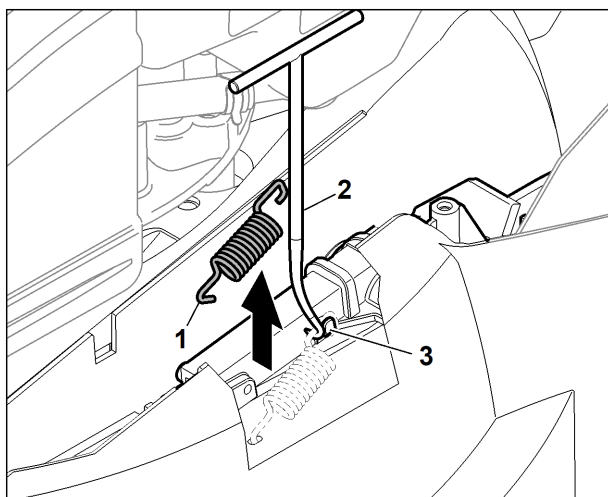

- Rimuovere la molla di trazione (1) con il [gancio di montaggio](#) ^[64] (2) dal segmento di bloccaggio (3).

11.4.2 Montaggio molla di trazione segmento di bloccaggio

- Montare la molla di trazione segmento di bloccaggio nella sequenza inversa, vedere il capitolo [Smontaggio molla di trazione segmento di bloccaggio](#) ^[65].

11.5 Sostituzione segmento di bloccaggio

11.5.1 Smontaggio segmento di bloccaggio

- [Smontaggio molla di trazione segmento di bloccaggio](#) ^[65]

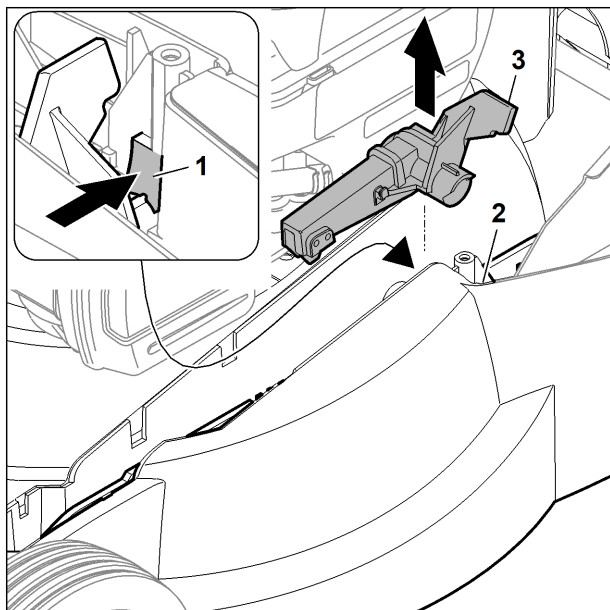

- Premere il nasello di arresto (1) sulla parete laterale della scocca (2) nel senso della freccia utilizzando un attrezzo apposito (es. cacciavite piatto).
- Scalzare il segmento di bloccaggio (3) con entrambe le mani e rimuoverlo verso l'alto.

11.5.2 Montaggio segmento di bloccaggio

- Montare il segmento di bloccaggio nella sequenza inversa, vedere il capitolo [Smontaggio segmento di bloccaggio](#) ^[66].

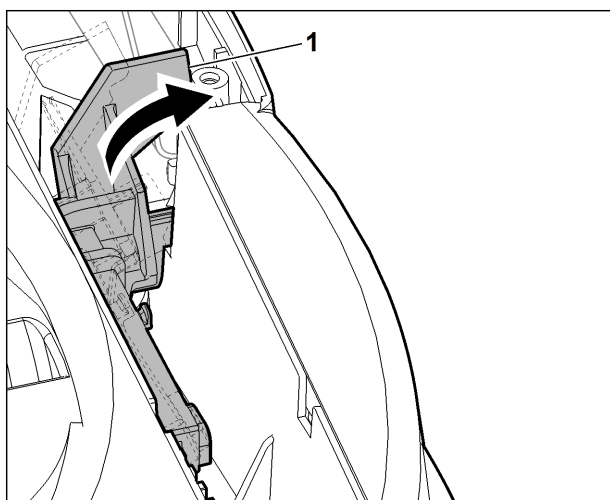

- Inserire il segmento di bloccaggio (1) obliquamente e ribaltarlo nel senso della freccia.

11.6 Sostituzione leva di traslazione

11.6.1 Smontaggio leva di traslazione

- [Smontaggio asse posteriore RM 545.0](#) ^[56]
- [Smontaggio asse posteriore con cambio completo RM 545.0 V/VE/VM, RM 545.1 V/VE/VM, RM 545.0 T, RM 545.1 I](#) ^[57]
- [Smontaggio asse posteriore \(con cambio\) RM 545.0 VR, RM 545.1 VR](#) ^[58]
- [Smontaggio segmento di bloccaggio](#) ^[66]

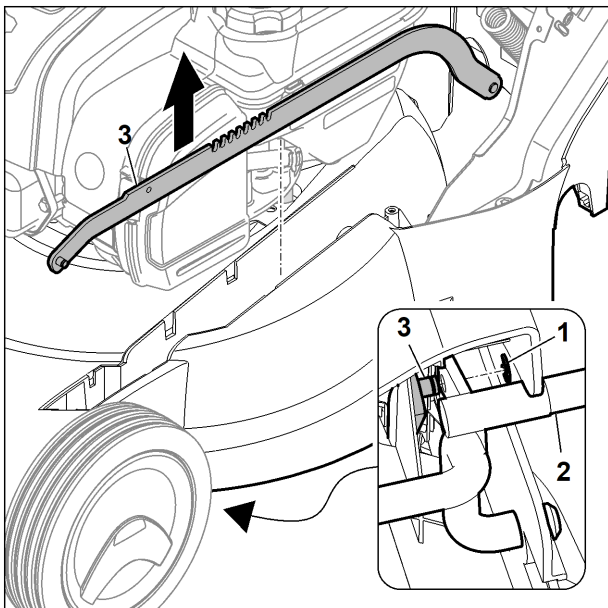

- Scalzare la rondella di sicurezza (1) dall'asse anteriore (2) con un apposito attrezzo e rimuoverla.
- Sfilare ed estrarre la leva di traslazione (3).

11.6.2 Montaggio leva di traslazione

- Montare la leva di traslazione nella sequenza inversa, vedere il capitolo [Smontaggio leva di traslazione](#) ⁶⁶

12 Sostituzione molla di trazione regolazione altezza

12.1 Smontaggio molla di trazione regolazione altezza

- [Smontaggio copertura console di comando](#) ¹¹

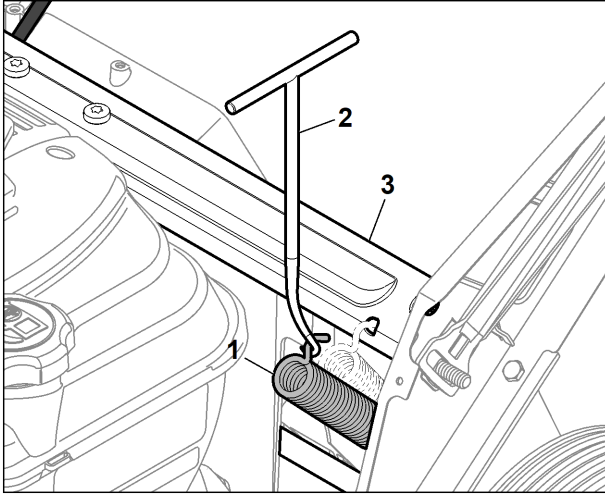

Nota:

Regolare l'attrezzo sul livello di taglio più alto.

- Sganciare la molla di trazione (1) con il [gancio di montaggio](#) ⁶(2) dal sostegno trasversale (3).

12.2 Montaggio molla di trazione regolazione altezza

- Montare la molla di trazione della regolazione altezza nella sequenza inversa, vedere capitolo [Smontaggio molla di trazione regolazione altezza](#) ⁶⁸.

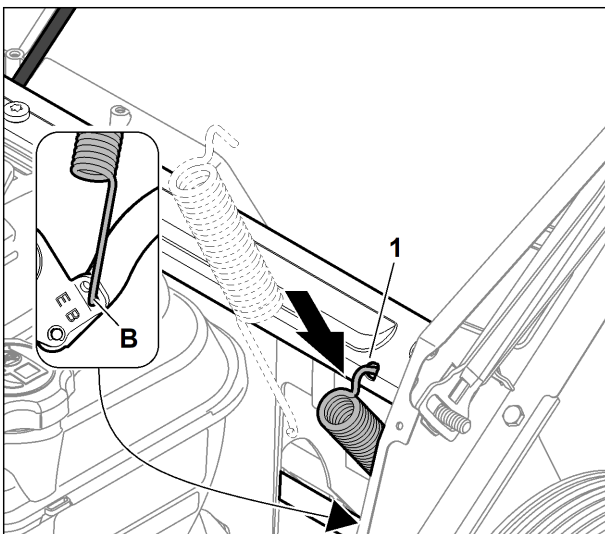

Nota:

Durante il montaggio della molla (1) fare attenzione alla posizione B (benzina).

13 Cambio

13.1 Sostituzione cambio

13.1.1 Smontaggio cambio RM 545.0 V/ VE/ VM, RM 545.1 V/ VE/ VM, RM 545.0 T, RM 545.1 T

- [Disposizione dell'apparecchio in posizione di servizio](#) ^[8]
- [Smontaggio asse posteriore con cambio completo RM 545.0 V/ VE/ VM, RM 545.1 V/ VE/ VM, RM 545.0 T, RM 545.1 T](#) ^[57]
- [Smontaggio asse posteriore \(con cambio\) RM 545.0 VR, RM 545.1 VR](#) ^[58]
- [Scomposizione asse posteriore RM 545.0 V/ VE/ VM, RM 545.1 V/ VE/ VM, RM 545.0 T, RM 545.1 T](#) ^[60]
- [Scomposizione asse posteriore RM 545.0 VR, RM 545.1 VR](#) ^[61]

13.1.2 Montaggio cambio RM 545.0 V/ VE/ VM, RM 545.1 V/ VE/ VM, RM 545.0 T, RM 545.1 T

- Montare il cambio nella sequenza inversa, vedere il capitolo [Smontaggio cambio RM 545.0 V/ VE/ VM, RM 545.1 V/ VE/ VM, RM 545.0 T, RM 545.1 T](#) ^[69]

13.2 Sostituzione puleggia cinghia trapezoidale ed elemento di regolazione

13.2.1 Smontaggio puleggia cinghia trapezoidale ed elemento di regolazione RM 545.0 V/ VE/ VM, RM 545.1 V/ VE/ VM, RM 545.0 VR, RM 545.1 VR

- [Smontaggio cinghia trapezoidale](#) ^[73]
- [Smontaggio cavo di comando regolazione velocità dal cambio RM 545.0 V/ VE/ VM, RM 545.1 V/ VE/ VM, RM 545.0 VR, RM 545.1 VR](#) ^[24]

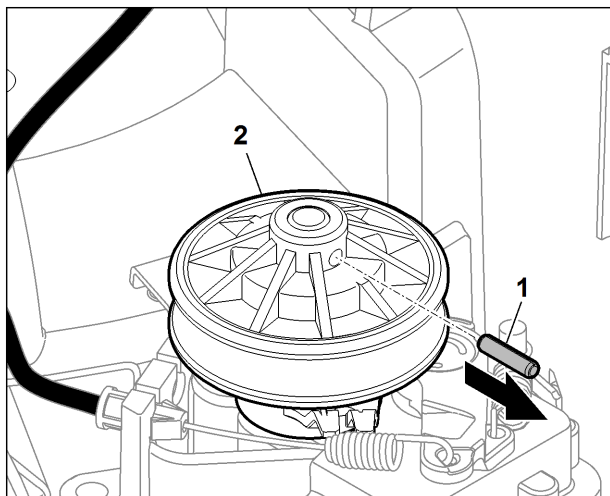

- Espellere la spina elastica (1) dalla puleggia cinghia trapezoidale (2).

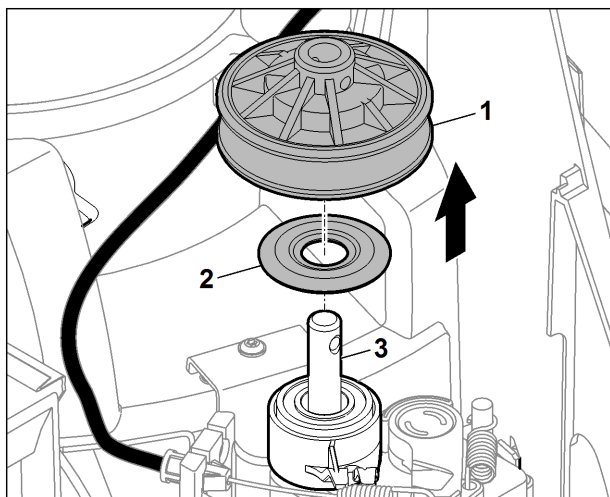

- Rimuovere la puleggia cinghia trapezoidale (1) con rondella (2) dal cambio (3).

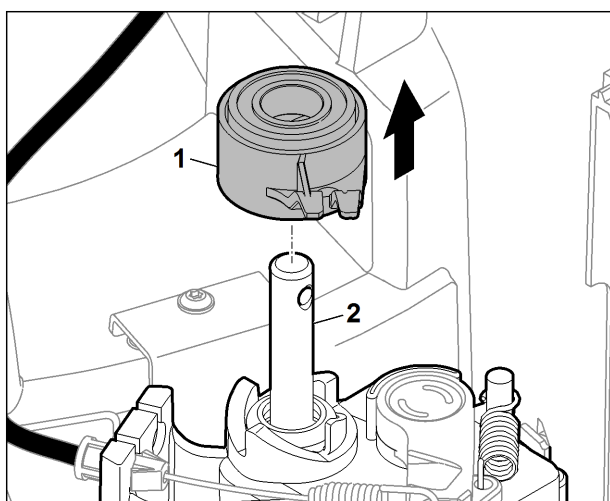

- Rimuovere l'elemento di regolazione (1) dal cambio (2).

13.2.2 Montaggio puleggia cinghia trapezoidale ed elemento di regolazione RM 545.0 V/ VE/ VM, RM 545.1 V/ VE/ VM, RM 545.0 VR, RM 545.1 VR

- Montare puleggia cinghia trapezoidale ed elemento di regolazione nella sequenza inversa, vedere capitolo [Smontaggio puleggia cinghia trapezoidale ed elemento di regolazione RM 545.0 V/ VE/ VM, RM 545.1 V/ VE/ VM, RM 545.0 VR, RM 545.1 VR](#) ⁶⁹

13.3 Sostituzione puleggia cinghia trapezoidale sul cambio

13.3.1 Smontaggio puleggia cinghia trapezoidale sul cambio RM 545.0 T, RM 545.1 T

- [Smontaggio cinghia trapezoidale](#) ⁷³

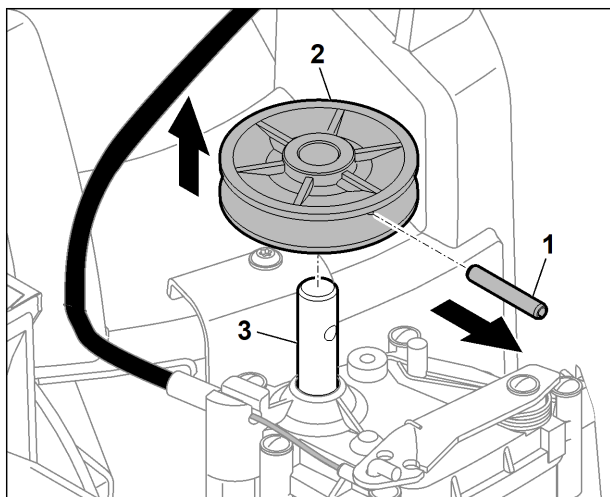

- Espellere la spina elastica (1) dalla puleggia cinghia trapezoidale (2).
- Rimuovere la puleggia cinghia trapezoidale (2) dal cambio (3).

13.3.2 Montaggio puleggia cinghia trapezoidale sul cambio RM 545.0 T, RM 545.1 T

- Montare la puleggia cinghia trapezoidale sul cambio nella sequenza inversa, vedere il capitolo [Smontaggio puleggia cinghia trapezoidale sul cambio RM 545.0 T, RM 545.1 T](#)^[70]

13.4 Sostituzione cuscinetto a sfera (puleggia cinghia trapezoidale)

13.4.1 Smontaggio cuscinetto a sfera (puleggia cinghia trapezoidale) RM 545.0 V/ VE/ VM, RM 545.1 V/ VE/ VM, RM 545.0 VR, RM 545.1 VR

- [Smontaggio puleggia cinghia trapezoidale ed elemento di regolazione RM 545.0 V/ VE/ VM, RM 545.1 V/ VE/ VM, RM 545.0 VR, RM 545.1 VR](#)^[69]

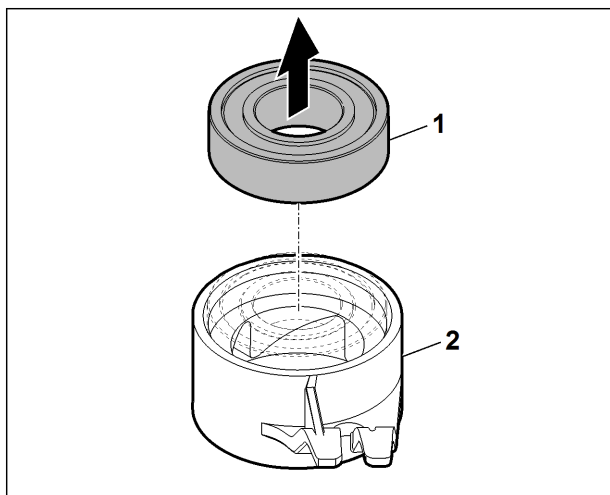

- Espellere il cuscinetto a sfera (1) dall'elemento di regolazione (2).

13.4.2 Montaggio cuscinetto a sfera (puleggia cinghia trapezoidale) RM 545.0 V/ VE/ VM, RM 545.1 V/ VE/ VM, RM 545.0 VR, RM 545.1 VR

- Montare il cuscinetto a sfera (puleggia cinghia trapezoidale) nella sequenza inversa, vedere capitolo [Smontaggio cuscinetto a sfera \(puleggia cinghia trapezoidale\) RM 545.0 V/ VE/ VM, RM 545.1 V/ VE/ VM, RM 545.0 VR, RM 545.1 VR](#)^[71]

13.5 Sostituzione guscio protettivo

13.5.1 Smontaggio guscio protettivo

- [Smontaggio asse posteriore con cambio completo RM 545.0 V/ VE/ VM, RM 545.1 V/ VE/ VM, RM 545.0 T, RM 545.1 T](#) ⁵⁷
- [Smontaggio asse posteriore \(con cambio\) RM 545.0 VR, RM 545.1 VR](#) ⁵⁸

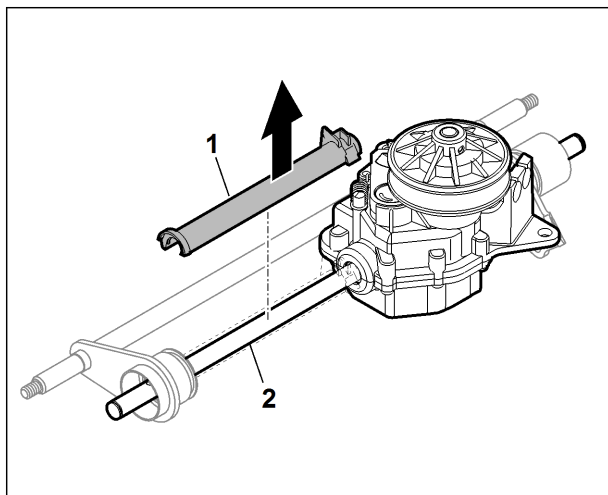

- Rimuovere il guscio protettivo (1) dall'albero cambio (2).

13.5.2 Montaggio guscio protettivo

- Montare il guscio protettivo nella sequenza inversa, vedere il capitolo [Smontaggio guscio protettivo](#) ⁷²

13.6 Sostituzione supporto

13.6.1 Smontaggio supporto RM 545.0 V/ VE/ VM, RM 545.1 V/ VE/ VM, RM 545.0 T, RM 545.1 T, RM 545.0 VR, RM 545.1 VR

- [Smontaggio cinghia trapezoidale](#) ⁷³

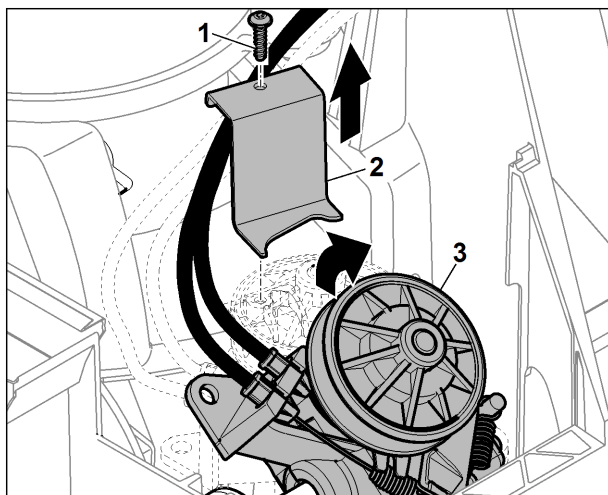

- Svitare la vite (1) dal supporto (2),
- ribaltare il cambio (3) nel senso della freccia.
- Estrarre il supporto (2).

13.6.2 Montaggio supporto RM 545.0 V/ VE/ VM, RM 545.1 V/ VE/ VM, RM 545.0 T, RM 545.1 T, RM 545.0 VR, RM 545.1 VR

- Montare il supporto nella sequenza inversa, vedere il capitolo [Smontaggio supporto RM 545.0 V/ VE/ VM, RM 545.1 V/ VE/ VM, RM 545.0 T, RM 545.1 T, RM 545.0 VR, RM 545.1 VR](#) ^[72]

13.7 Sostituzione cinghia trapezoidale

13.7.1 Smontaggio cinghia trapezoidale RM 545.0 V/ VE/ VM, RM 545.1 V/ VE/ VM, RM 545.0 T, RM 545.1 T, RM 545.0 VR, RM 545.1 VR

- [Smontaggio copertura console di comando](#) ^[11]

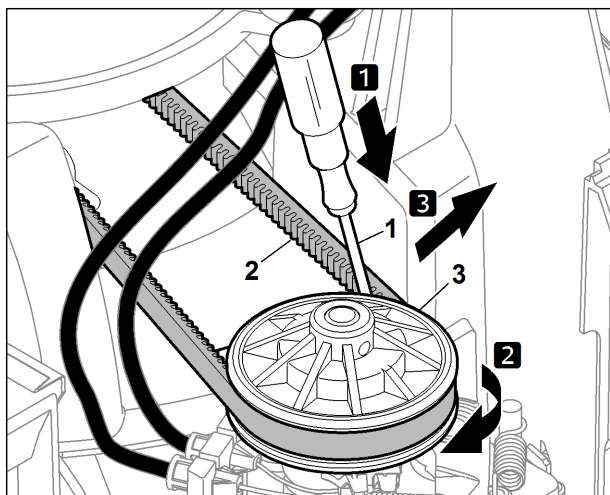

- Infilare il cacciavite piatto (1) tra cinghia trapezoidale (2) e puleggia cinghia trapezoidale (3).
- Ruotare lentamente la puleggia cinghia trapezoidale (3) scalzando contemporaneamente la cinghia trapezoidale (2) dalla puleggia cinghia trapezoidale (3).

13.7.2 Montaggio cinghia trapezoidale RM 545.0 V/ VE/ VM, RM 545.1 V/ VE/ VM, RM 545.0 T, RM 545.1 T, RM 545.0 VR, RM 545.1 VR

- Montare la cinghia trapezoidale nella sequenza inversa, a tale proposito vedere il capitolo [Smontaggio cinghia trapezoidale](#) ^[73].

13.8 Sostituzione molla di trazione trazione

13.8.1 Smontaggio molla di trazione trazione RM 545.0 V/ VE/ VM, RM 545.1 V/ VE/ VM, RM 545.0 VR, RM 545.1 VR

- [Smontaggio copertura console di comando](#) ^[11]

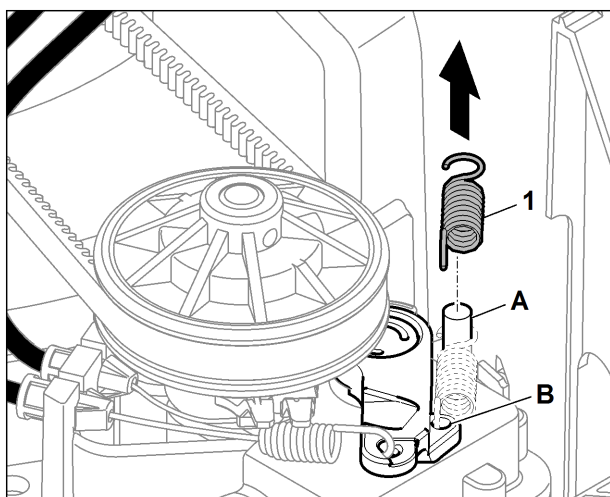

- Estrarre la molla di trazione (1) dalla calotta (A) e sganciarla dalla leva (B).

13.8.2 Montaggio molla di trazione trazione RM 545.0 V/ VE/ VM, RM 545.1 V/ VE/ VM, RM 545.0 VR, RM 545.1 VR

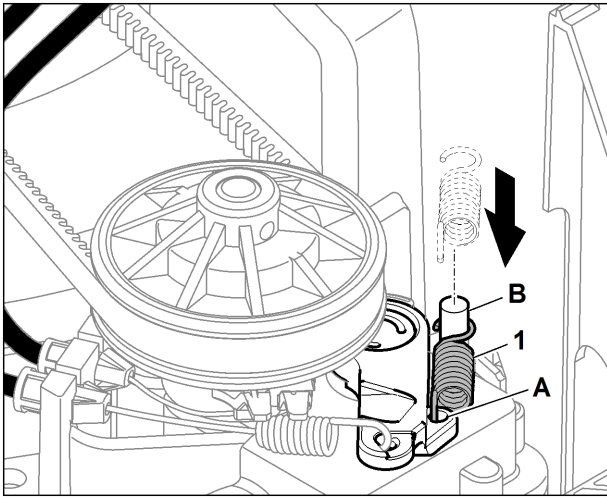

- Agganciare la molla di trazione (1) alla leva (A) e spingere l'attrezzo idoneo (es. pinza) sulla calotta (B).

14 Rullo per prato

14.1 Sostituzione coperture sinistra/destra RM 545.0 VR, RM 545.1 VR

14.1.1 Smontaggio coperture sinistra/destra RM 545.0 VR, RM 545.1 VR

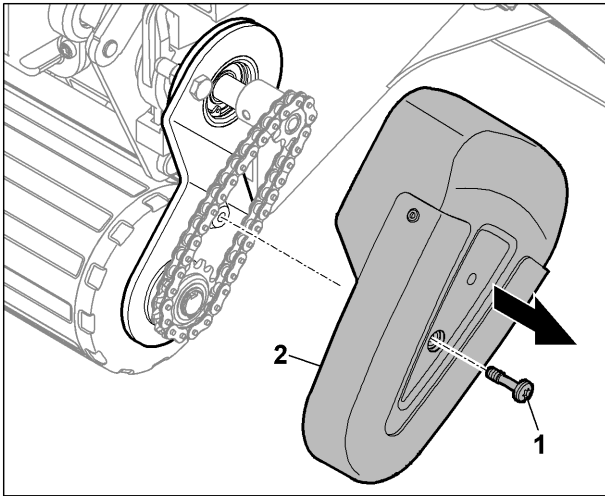

- Svitare la vite (1) e rimuovere la copertura (2).

14.1.2 Montaggio coperture sinistra/destra RM 545.0 VR, RM 545.1 VR

- Montare la copertura nella sequenza inversa, vedere il capitolo [Smontaggio coperture sinistra/destra RM 545.0 VR, RM 545.1 VR](#) ^[75]

14.2 Sostituzione spina elastica RM 545.0 VR, RM 545.1 VR

14.2.1 Smontaggio spina elastica RM 545.0 VR, RM 545.1 VR

- [Smontaggio coperture sinistra/destra RM 545.0 VR, RM 545.1 VR](#) ^[75]

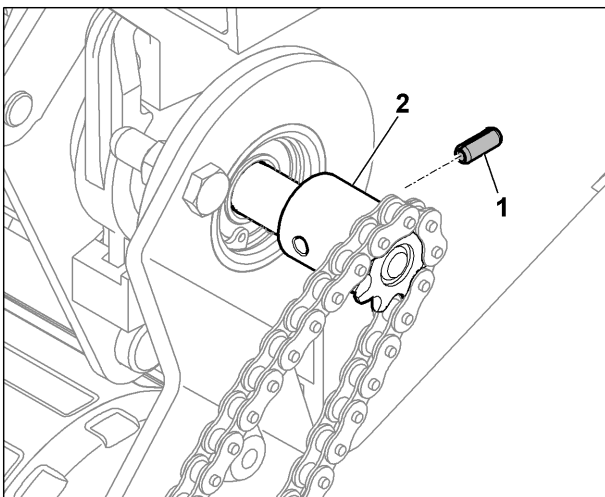

- Espellere e rimuovere la spina elastica (1) dal rocchetto per catena (asse posteriore) (2), utilizzando un attrezzo apposito.

14.2.2 Montaggio spina elastica RM 545.0 VR, RM 545.1 VR

- Montare la spina elastica nella sequenza inversa, vedere il capitolo [Smontaggio spina elastica RM 545.0 VR, RM 545.1 VR](#) ^[75]

14.3 Sostituzione rocchetto per catena (asse posteriore) RM 545.0 VR, RM 545.1 VR

14.3.1 Smontaggio rocchetto per catena (asse posteriore) RM 545.0 VR, RM 545.1 VR

- [Smontaggio spina elastica RM 545.0 VR, RM 545.1 VR](#) ^[75]

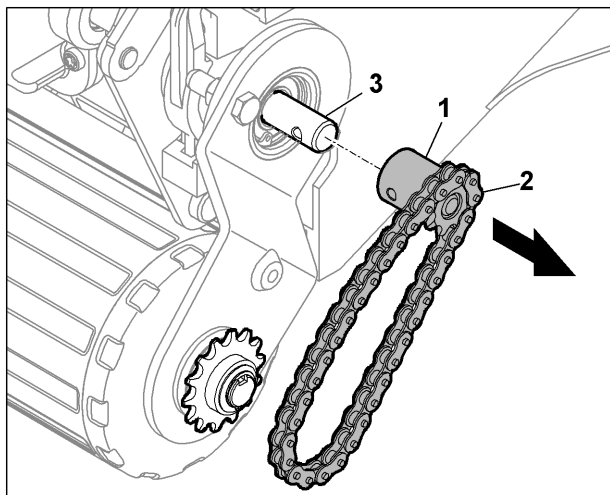

- Rimuovere il rocchetto per catena (1) dall'asse (3) con la catena a rulli (2).

14.3.2 Montaggio rocchetto per catena (asse posteriore) RM 545.0 VR, RM 545.1 VR

- Montare il rocchetto per catena (asse posteriore) nella sequenza inversa, vedere il capitolo [Smontaggio rocchetto per catena \(asse posteriore\) RM 545.0 VR, RM 545.1 VR](#) ^[76]

14.4 Sostituzione catena a rulli RM 545.0 VR, RM 545.1 VR

14.4.1 Smontaggio catena a rulli RM 545.0 VR, RM 545.1 VR

- [Smontaggio rocchetto per catena \(asse posteriore\) RM 545.0 VR, RM 545.1 VR](#) ^[76]

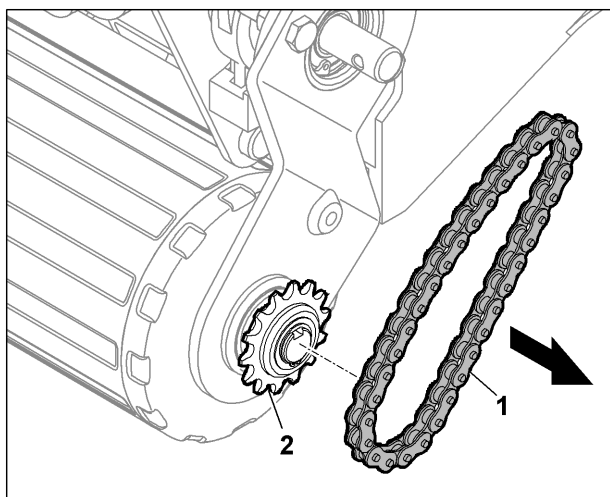

- Rimuovere la catena a rulli (1) dal rocchetto per catena (albero) (2).

14.4.2 Montaggio catena a rulli RM 545.0 VR, RM 545.1 VR

- Montare la catena a rulli nella sequenza inversa, vedere il capitolo [Smontaggio catena a rulli RM 545.0 VR, RM 545.1 VR](#) ^[76]

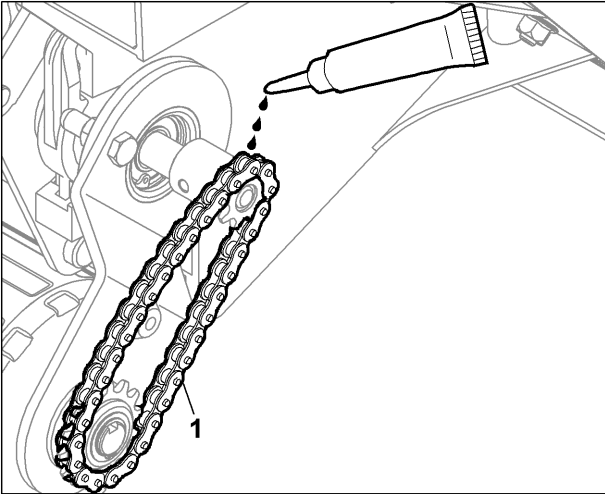

- Lubrificare la catena di trasmissione (1) con del grasso reperibile in commercio.

14.5 Sostituzione rocchetto per catena RM 545.0 VR, RM 545.1 VR

14.5.1 Smontaggio rocchetto per catena (albero) RM 545.0 VR, RM 545.1 VR

- [Smontaggio catena a rulli RM 545.0 VR, RM 545.1 VR](#) ⁷⁶

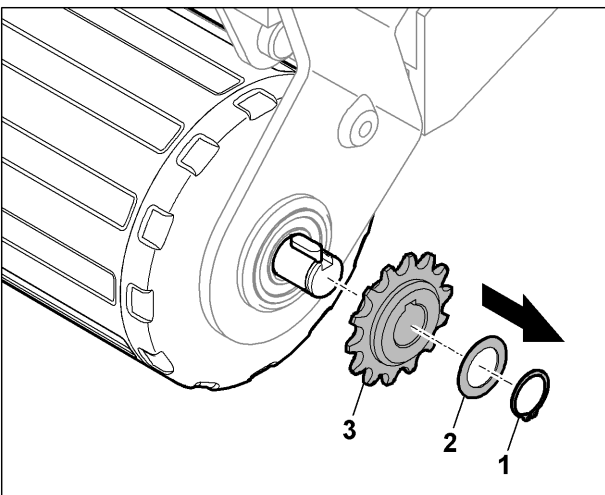

- Scalzare l'anello di sicurezza (1) con un attrezzo adeguato ed estrarlo con la rondella (2).
- Rimuovere il rocchetto per catena (3).

14.5.2 Montaggio rocchetto per catena (albero) RM 545.0 VR, RM 545.1 VR

- Montare il rocchetto per catena (albero) nella sequenza inversa, vedere il capitolo [Smontaggio rocchetto per catena \(albero\) RM 545.0 VR, RM 545.1 VR](#) ⁷⁷

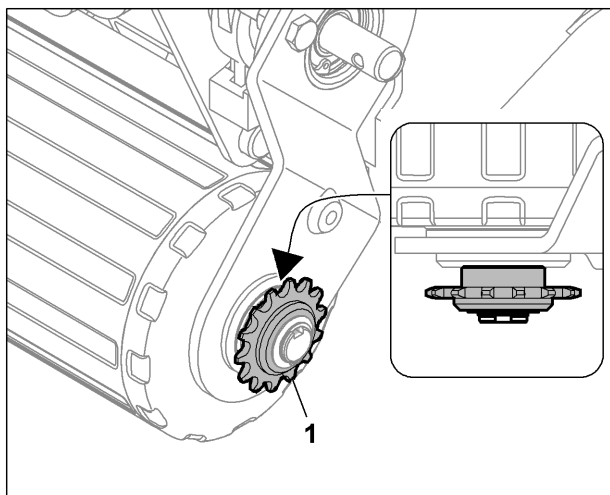

Nota:

Durante il montaggio assicurarsi che il rocchetto per catena sia posizionato correttamente.

14.6 Sostituzione chiavetta RM 545.0 VR, RM 545.1 VR

14.6.1 Smontaggio chiavetta RM 545.0 VR, RM 545.1 VR

- [Smontaggio rocchetto per catena \(albero\) RM 545.0 VR, RM 545.1 VR](#) ^[77]

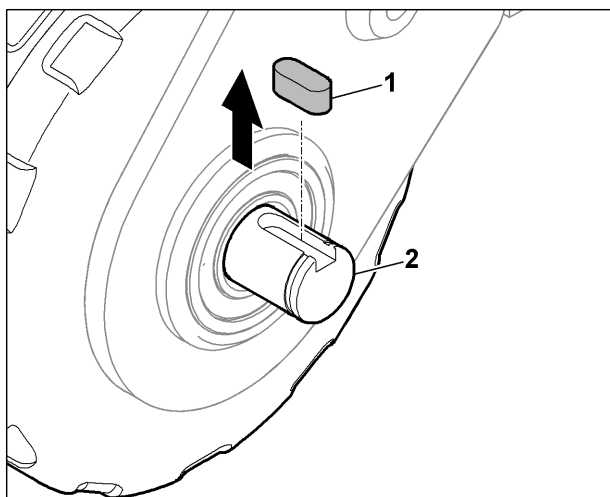

- Estrarre la chiavetta (1) dall'albero (2) utilizzando un attrezzo apposito.

14.6.2 Montaggio chiavetta RM 545.0 VR, RM 545.1 VR

- Montare la chiavetta nella sequenza inversa, vedere il capitolo [Smontaggio chiavetta RM 545.0 VR, RM 545.1 VR](#) ^[78]

14.7 Sostituzione leva girevole RM 545.0 VR, RM 545.1 VR

14.7.1 Smontaggio leva girevole RM 545.0 VR, RM 545.1 VR

- [Smontaggio chiavetta RM 545.0 VR, RM 545.1 VR](#) ^[78]

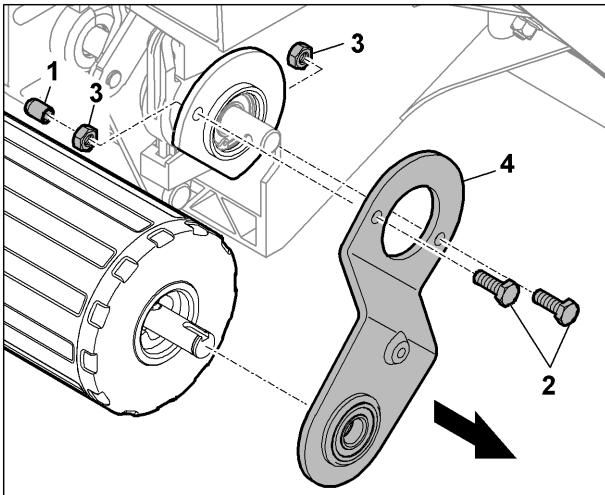

- Rimuovere il cappuccio (1).
- Svitare le viti a testa svasata (2) ed estrarle insieme ai dadi (3).
- Rimuovere la leva girevole (4) nel senso della freccia.

14.7.2 Montaggio leva girevole RM 545.0 VR, RM 545.1 VR

- Montare la leva girevole nella sequenza inversa, vedere il capitolo [Smontaggio leva girevole RM 545.0 VR, RM 545.1 VR](#) ^[78]

14.8 Sostituzione rullo per prato RM 545.0 VR, RM 545.1 VR

14.8.1 Smontaggio rullo per prato RM 545.0 VR, RM 545.1 VR

- [Smontaggio leva girevole RM 545.0 VR, RM 545.1 VR](#) ^[78]

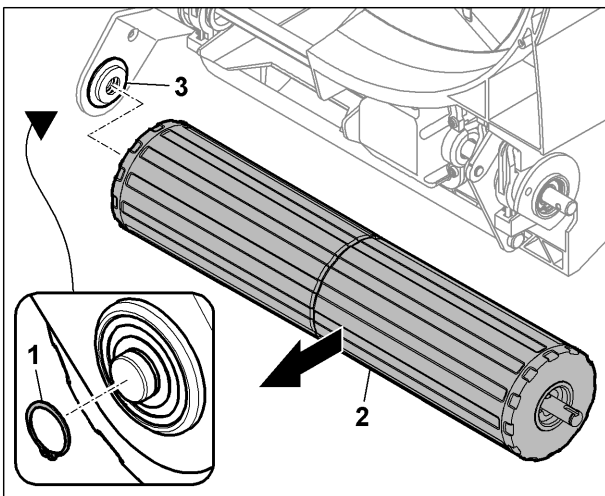

- Estrarre l'anello di sicurezza (1) utilizzando un attrezzo apposito.
- Rimuovere il rullo per prato (2) dall'asse posteriore (3).

14.8.2 Montaggio rullo per prato RM 545.0 VR, RM 545.1 VR

- Montare il rullo per prato nella sequenza inversa, vedere il capitolo [Smontaggio rullo per prato RM 545.0 VR, RM 545.1 VR](#) ^[79]

14.9 Sostituzione cuscinetto (rullo) RM 545.0 VR, RM 545.1 VR

14.9.1 Espulsione cuscinetto (rullo) RM 545.0 VR, RM 545.1 VR

- [Smontaggio rullo per prato RM 545.0 VR, RM 545.1 VR](#) ^[79]

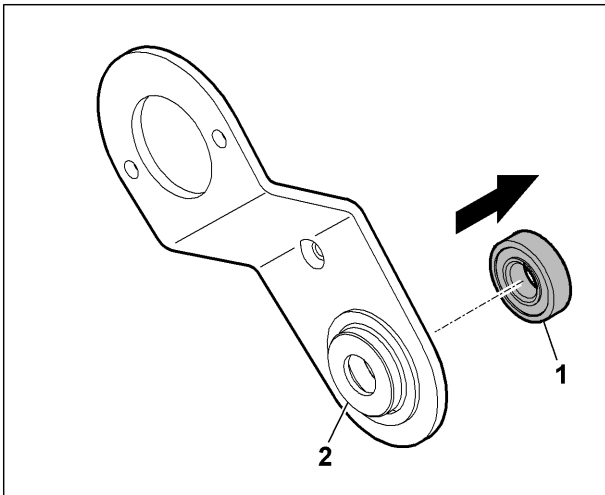

- Estrarre il cuscinetto (1) dalla leva girevole (2) utilizzando un attrezzo apposito.

14.9.2 Calettatura cuscinetto (rullo) RM 545.0 VR, RM 545.1 VR

- Calettare il cuscinetto (rullo) nella sequenza inversa, vedere il capitolo [Espulsione cuscinetto \(rullo\) RM 545.0 VR, RM 545.1 VR](#) ^[79]

14.10 Scomposizione rullo per prato RM 545.0 VR, RM 545.1 VR

14.10.1 Sostituzione cuneo giunto unidirezionale destra/sinistra RM 545.0 VR, RM 545.1 VR

14.10.1.1 Smontaggio cuneo giunto unidirezionale destra RM 545.0 VR, RM 545.1 VR

- [Smontaggio rullo per prato RM 545.0 VR, RM 545.1 VR](#) ^[79]

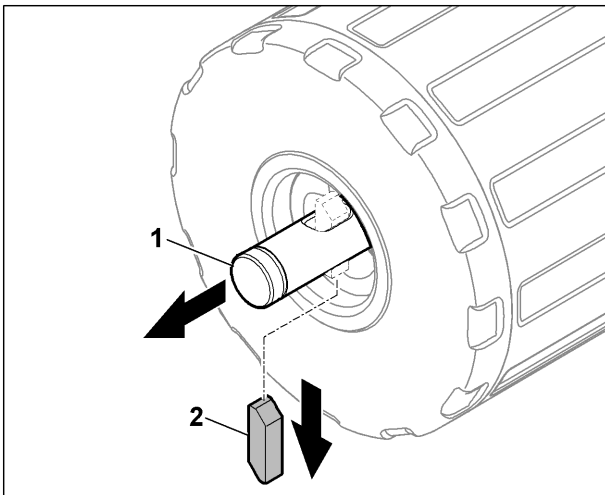

- Tirare l'albero (1) nel senso della freccia.
- Rimuovere il cuneo giunto unidirezionale (2) dall'albero (1).

14.10.1.2 Montaggio cuneo giunto unidirezionale destra RM 545.0 VR, RM 545.1 VR

- Montare il cuneo giunto unidirezionale destra nella sequenza inversa, vedere capitolo [Smontaggio cuneo giunto unidirezionale destra RM 545.0 VR, RM 545.1 VR](#) ^[80]

14.10.1.3 Smontaggio cuneo giunto unidirezionale sinistra RM 545.0 VR, RM 545.1 VR

- [Smontaggio rulli RM 545.0 VR, RM 545.1 VR](#) ^[81]

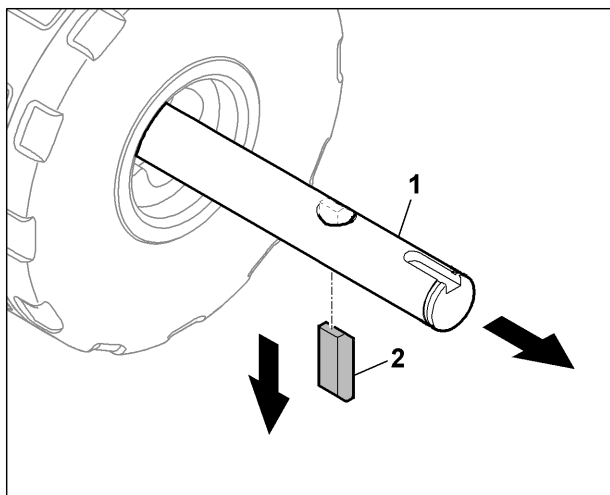

- Tirare l'albero (1) nel senso della freccia e rimuovere il cuneo giunto unidirezionale (2).

14.10.1.4 Montaggio cuneo giunto unidirezionale sinistra RM 545.0 VR, RM 545.1 VR

- Montare il cuneo giunto unidirezionale sinistra nella sequenza inversa, vedere capitolo [Smontaggio cuneo giunto unidirezionale sinistra RM 545.0 VR, RM 545.1 VR](#) ⁸⁰

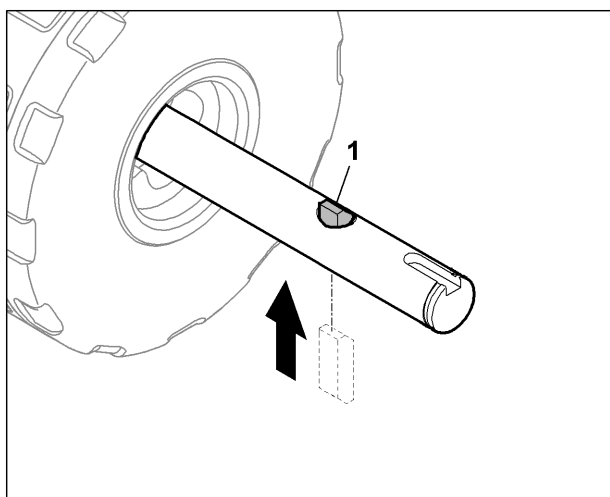

Nota:

Durante il montaggio del cuneo giunto unidirezionale (1) fare attenzione alla corretta posizione.

14.10.2 Sostituzione rulli RM 545.0 VR, RM 545.1 VR

14.10.2.1 Smontaggio rulli RM 545.0 VR, RM 545.1 VR

- [Smontaggio cuneo giunto unidirezionale destra RM 545.0 VR, RM 545.1 VR](#) ⁸⁰

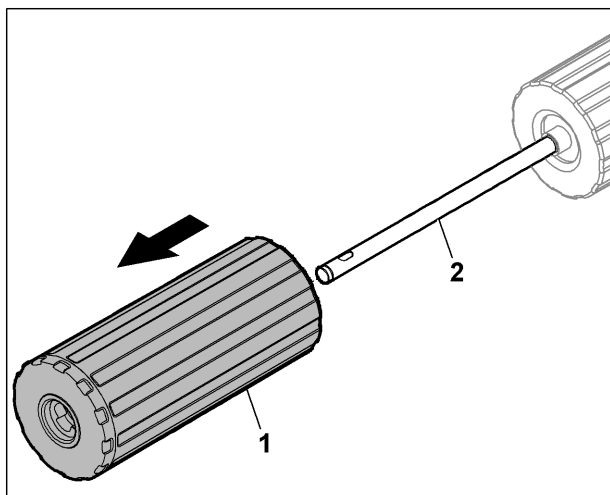

- Rimuovere il rullo (1) dall'albero (2) nel senso della freccia.

14.10.2.2 Montaggio rulli RM 545.0 VR, RM 545.1 VR

- Montare i rulli nella sequenza inversa, vedere il capitolo [Smontaggio rulli RM 545.0 VR, RM 545.1 VR](#) 

14.10.3 Sostituzione cuscinetti (rulli) RM 545.0 VR, RM 545.1 VR

14.10.3.1 Smontaggio cuscinetti (rulli) RM 545.0 VR, RM 545.1 VR

- [Smontaggio rulli RM 545.0 VR, RM 545.1 VR](#) 

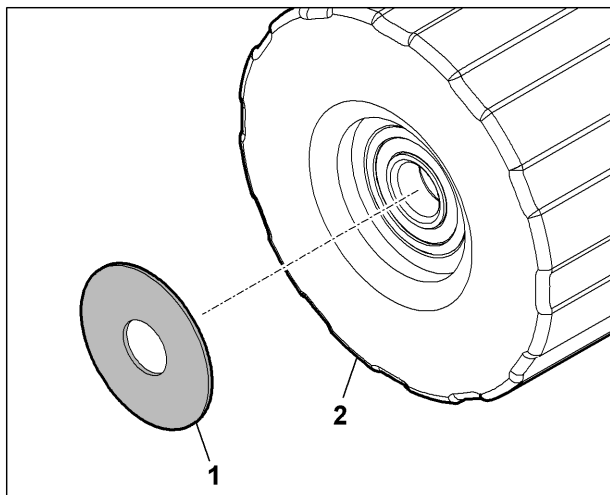

- Rimuovere la rondella (1) dal rullo (2).

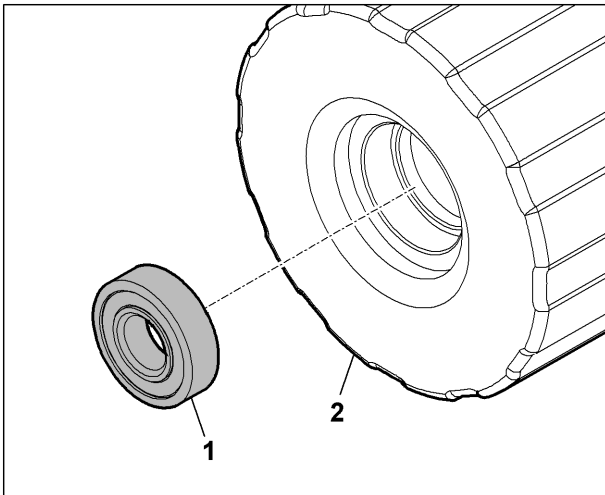

- Estrarre il cuscinetto (1) dal rullo (2) utilizzando un attrezzo apposito.

14.10.3.2 Montaggio cuscinetti (rulli) RM 545.0 VR, RM 545.1 VR

- Montare il cuscinetto nella sequenza inversa, vedere il capitolo [Smontaggio cuscinetti \(rulli\) RM 545.0 VR, RM 545.1 VR](#) ⁸²

14.10.4 Sostituzione manicotto distanziale RM 545.0 VR, RM 545.1 VR

14.10.4.1 Smontaggio manicotto distanziale RM 545.0 VR, RM 545.1 VR

- [Smontaggio rulli RM 545.0 VR, RM 545.1 VR](#) ⁸¹

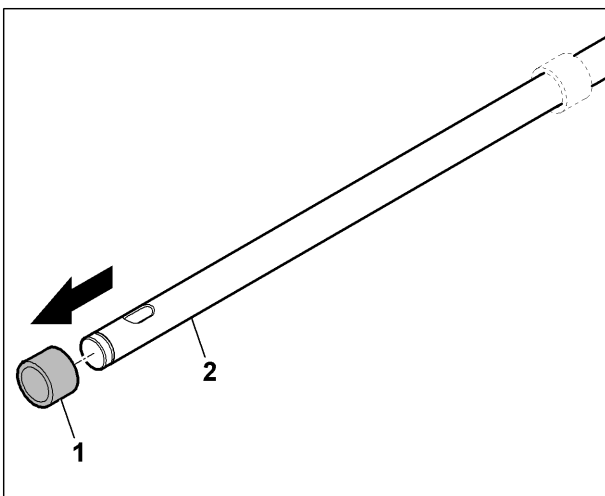

- Rimuovere il manicotto distanziale (1) dall'albero (2) nel senso della freccia.

14.10.4.2 Montaggio manicotto distanziale RM 545.0 VR, RM 545.1 VR

- Montare il manicotto distanziale nella sequenza inversa, vedere il capitolo [Smontaggio manicotto distanziale RM 545.0 VR, RM 545.1 VR](#) ⁸³

14.10.5 Sostituzione pignone sinistra/destra RM 545.0 VR, RM 545.1 VR

14.10.5.1 Smontaggio pignone sinistra/destra RM 545.0 VR, RM 545.1 VR

- [Smontaggio leva girevole RM 545.0 VR, RM 545.1 VR](#) ⁷⁸

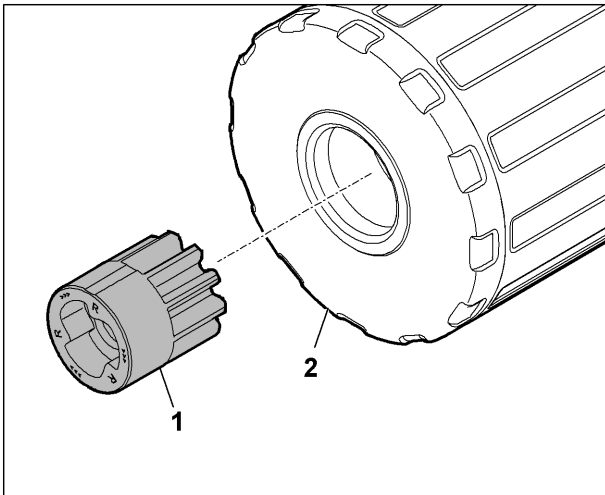

Nota:

I pignoni sono dotati di un'indicazione del lato impressa (L/R). Durante il montaggio fare attenzione alla corretta posizione.

- Estrarre il pignone (1) dalla copertura (2) utilizzando un attrezzo apposito.

14.10.5.2 Montaggio pignone sinistra/destra RM 545.0 VR, RM 545.1 VR

- Montare il pignone sinistra/destra nella sequenza inversa, vedere il capitolo [Smontaggio pignone sinistra/destra RM 545.0 VR, RM 545.1 VR](#) ⁸³

15 Lama

15.1 Sostituzione lama

15.1.1 Smontaggio lama

- [Disposizione dell'apparecchio in posizione di servizio](#) ⁸

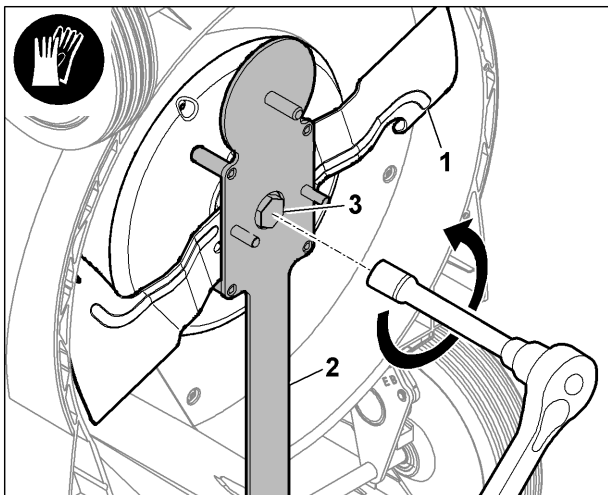

- Controagire sulla lama (1) con l'[attrezzo di montaggio](#) ⁶ (2) e allentare la vite (3).

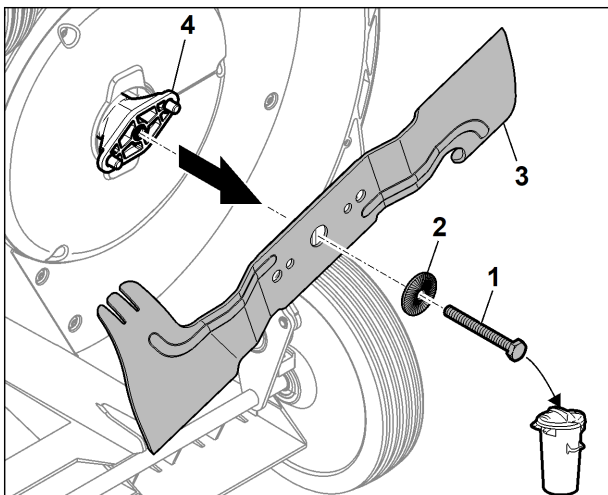

- Svitare la vite (1) e rimuoverla.
- Rimuovere la lama (2) dalla boccola lama (3).

15.1.2 Montaggio lama

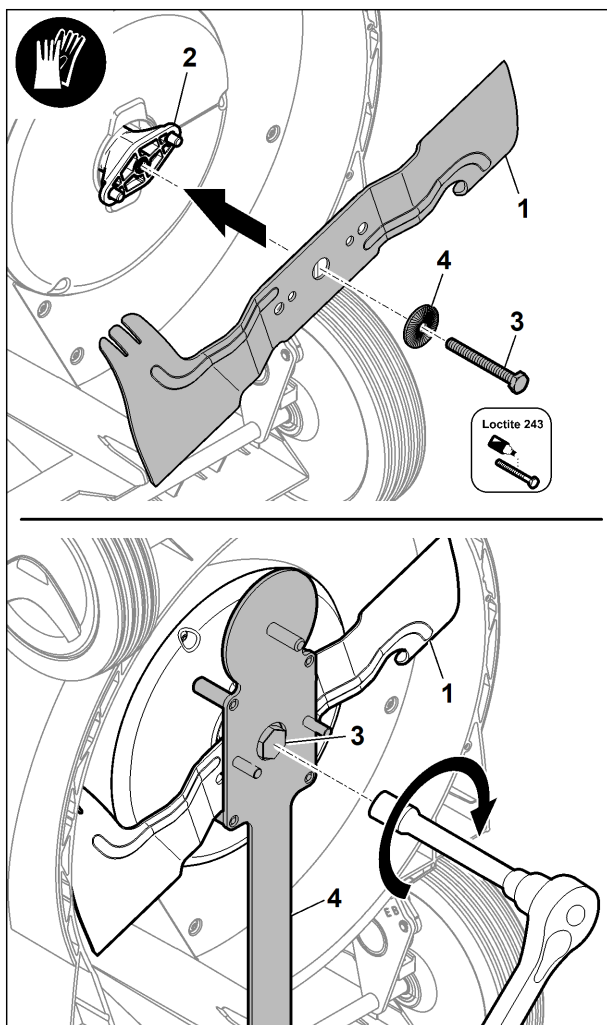

Nota:

In fase di sostituzione della lama, sostituire sempre la vite di fissaggio della lama.

Per evitare danni alla vite di fissaggio della lama, utilizzare una chiave a bussola esagonale (da 24).

- Pulire la superficie di appoggio della lama e della boccola lama.
- Inserire la lama di taglio (1) con le alette piegate in alto sulla boccola della lama (2). I naselli di fissaggio devono essere posizionati nei fori della lama.
- Applicare **Loctite 243** sulla filettatura della vite di fissaggio lama (3).
- Utilizzare l'[attrezzo di montaggio](#) ⁶⁷ (4) per controagire sulla lama (1).
- Fissare la lama (1) con la vite di fissaggio lama (3).

15.2 Manutenzione lama

15.2.1 Affilatura lama

- [Smontaggio lama](#) ⁸⁵

Attenzione

Pericolo di lesioni!

Durante l'affilatura indossare sempre occhiali di protezione e guanti da lavoro.

- Raffreddare la lama durante l'affilatura, ad es. con acqua. La lama non deve assumere una colorazione bluastra, in caso contrario la qualità di taglio peggiorerebbe.
- Affilare la lama in modo uniforme per evitare vibrazioni dovute a squilibrio.
- Attenersi scrupolosamente all'angolo di taglio di 30°.
- Dopo l'affilatura rimuovere l'eventuale bava presente sul tagliente con un foglio di carta abrasiva a grana fine.
- Attenersi ai limiti di usura prescritti. Vedere [Controllo limiti di usura](#) ⁸⁷
- La lama deve essere sostituita qualora si rilevassero tacche o crepe oppure se si raggiungesse un limite di usura prescritto.

15.2.2 Controllo limiti di usura

- [Disposizione dell'apparecchio in posizione di servizio](#) ⁸⁷

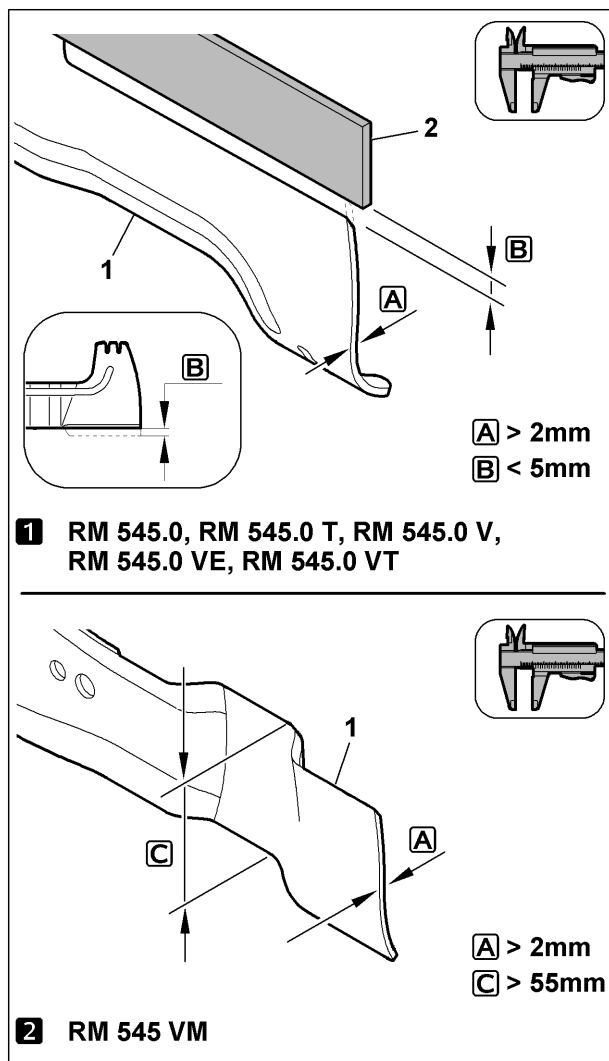

- Prima di eseguire il controllo pulire accuratamente la lama (1).

- Controllare lo spessore lama (A) in diversi punti con l'ausilio di un calibro. Lo spessore minimo della lama deve essere garantito, in particolare vicino alle alette.

A > 2 mm

Lama standard RM 545.0/ T/ V/ VE/ VR, RM 545.1/ T/ V/ VE/ VR

- Durante l'affilatura, non asportare oltre la distanza (B) dei taglienti. In fase di controllo, disporre un righello (2) sul bordo anteriore della lama e controllare l'usura in almeno 3 punti con un calibro .

B = 5 mm

Lama multifunzioni RM 545.0 VM, RM 545.1 VM

- Controllare la larghezza minima (C) con l'ausilio di un calibro nel punto più sottile dietro le alette della lama.

C = 55 mm

15.2.3 Controllo del bilanciamento della lama

- [Smontaggio lama](#) ⁸⁵

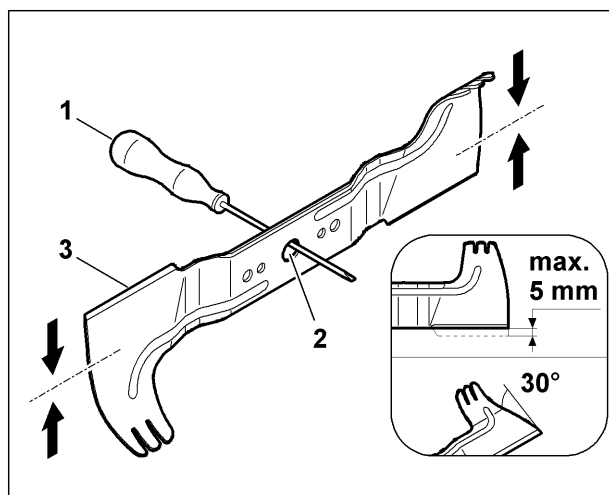

- Inserire il cacciavite piatto (1) attraverso il foro centrale (2) della lama (3) e disporre la lama perfettamente orizzontale. Se la lama è bilanciata correttamente, resta in posizione orizzontale.
- Se la lama pende da un lato, ripassare l'affilatura di questo lato fino a quando la lama non sarà in equilibrio. ([Affilatura lama](#) ⁸⁶).

15.3 Sostituzione copertura inferiore

15.3.1 Smontaggio copertura inferiore

- [Smontaggio lama](#) ⁸⁵

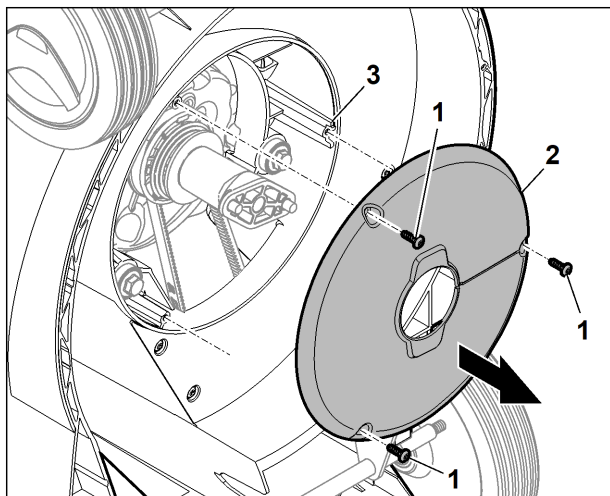

- Svitare le viti (1) e rimuovere la copertura (2) dalla scocca (3).

15.3.2 Montaggio copertura inferiore

- Montare la copertura inferiore nella sequenza inversa, vedere il capitolo [Smontaggio copertura inferiore](#) ⁸⁸.

15.4 Sostituzione boccola lama

15.4.1 Smontaggio boccola lama

- [Smontaggio cinghia trapezoidale RM545.0 V/VE/VM, RM545.1 V/VE/VM, RM545.0 T, RM545.1 T, RM545.0 VR, RM545.1 VR](#) ⁷³
- [Smontaggio copertura inferiore](#) ⁸⁸

.RM 545.0

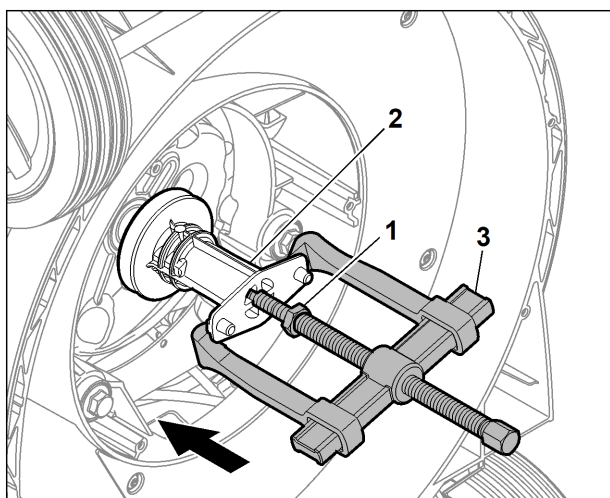

- Avitare la vite di fissaggio lama (1) per ca. 1/3 nella boccola lama (2).
- Applicare l'estrattore (3) sulla boccola lama (2).

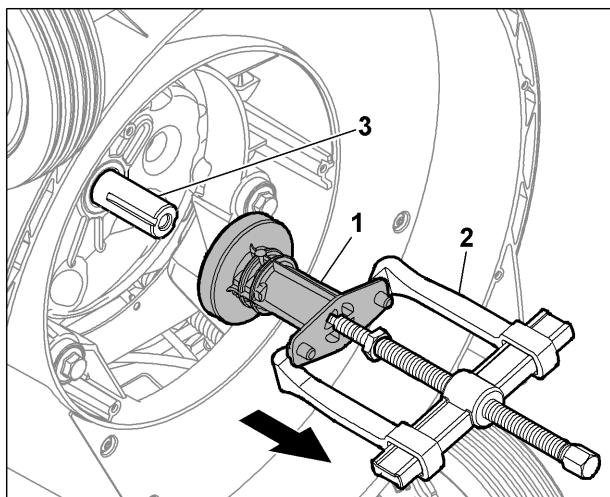

- Estrarre la boccola lama (1) dall'albero motore (3) con l'ausilio dell'estrattore (2).

RM 545.0 V/ VE/ VM, RM 545.1 V/ VE/ VM, RM 545.0 T, RM 545.1 T, RM 545.0 VR, RM 545.1 VR

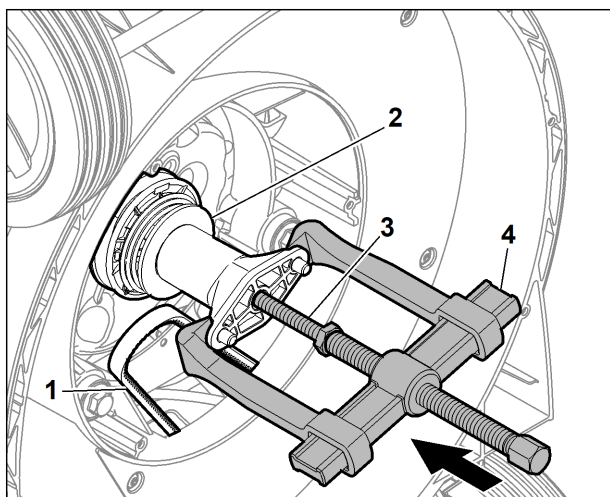

- Sganciare la cinghia trapezoidale (1) dalla boccola lama (2).
- Avvitare la vite di fissaggio lama (3) per ca. 1/3 nella boccola lama (2).
- Applicare l'estrattore (4) sulla boccola lama (3).

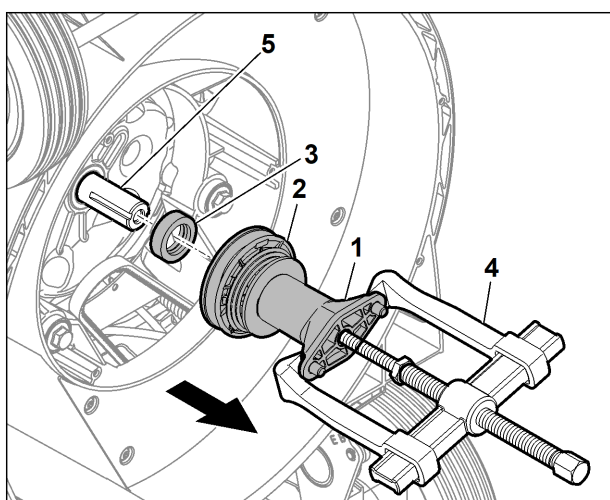

- Estrarre la boccola lama (1) dall'albero motore (5) insieme alla puleggia cinghia trapezoidale Vario (2) e al manicotto distanziale (3) mediante l'estrattore (4).

15.4.2 Montaggio boccola lama

- Montare la boccola lama nella sequenza inversa, vedere il capitolo [Smontaggio boccola lama](#)^[88]

15.4.3 Scomposizione boccola lama RM 545.0 V/ VE/ VM, RM 545.1 V/ VE/ VM, RM 545.0 T, RM 545.1 T, RM 545.0 VR, RM 545.1 VR

- [Smontaggio boccola lama](#)^[88]

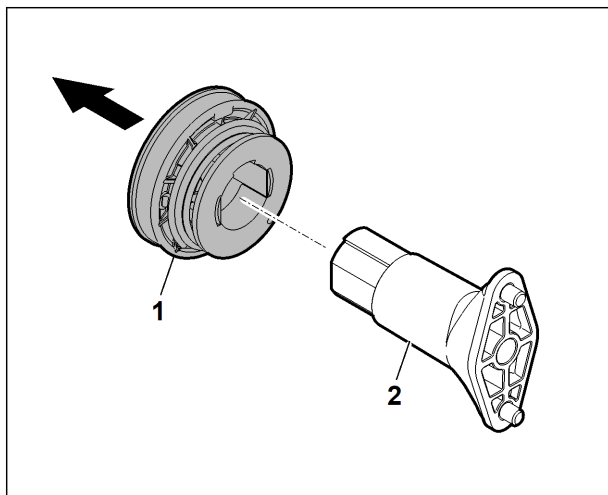

- Estrarre la puleggia cinghia trapezoidale Vario (1) dalla boccola lama (2) con un attrezzo apposito.

15.4.4 Assemblaggio boccola lama RM 545.0 V/ VE/ VM, RM 545.1 V/ VE/ VM, RM 545.0 T, RM 545.1 T, RM 545.0 VR, RM 545.1 VR

- Assemblare la boccola lama nella sequenza inversa, vedere il capitolo [Scomposizione boccola lama RM 545.0 V/ VE/ VM, RM 545.1 V/ VE/ VM, RM 545.0 T, RM 545.1 T, RM 545.0 VR, RM 545.1 VR](#)^[90]

16 Cesto raccolta erba

16.1 Scomposizione e assemblaggio cesto raccolta erba

16.1.1 Scomposizione cesto raccolta erba

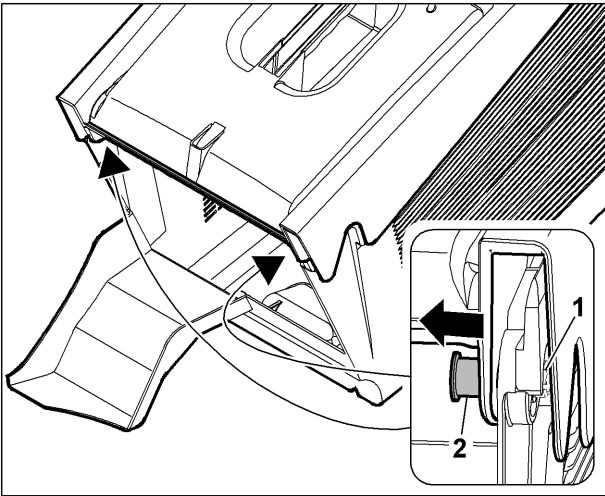

- Premere il gancio di arresto (1) sul perno (2) con il pollice ed espellerlo con un attrezzo apposito.

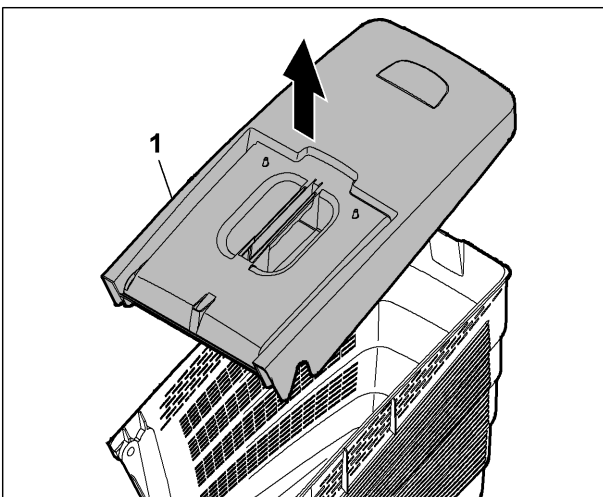

- Estrarre la parte superiore cesto di raccolta erba (1) verso l'alto.

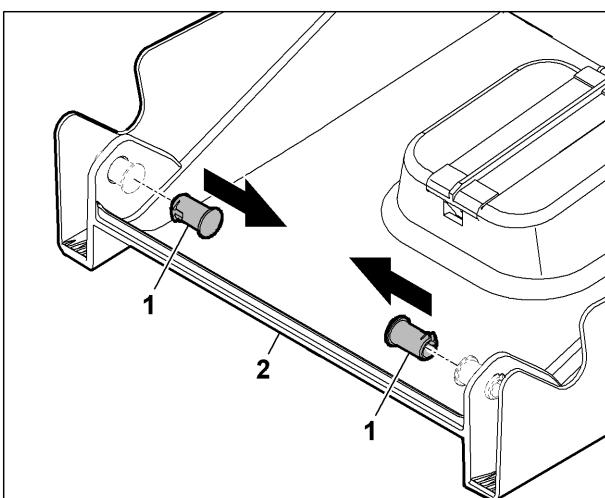

- Espellere il perno (1) dalla parte superiore cesto di raccolta erba (2) e rimuoverlo.

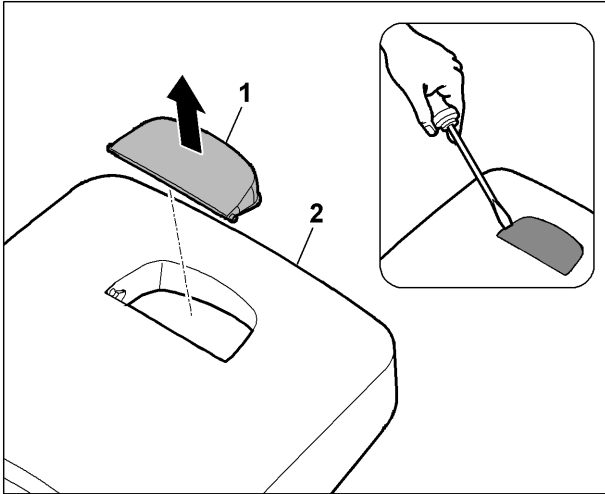

- Scalzare lo sportello (1) con apposito cacciavite dalla parte superiore cesto di raccolta erba (2) ed estrarlo.

16.1.2 Assemblaggio cesto raccolta erba

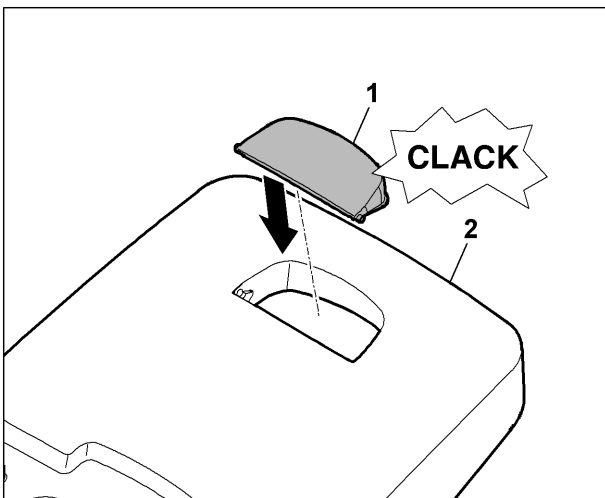

- Far innestare lo sportello (1) nella parte superiore cesto di raccolta erba (2).

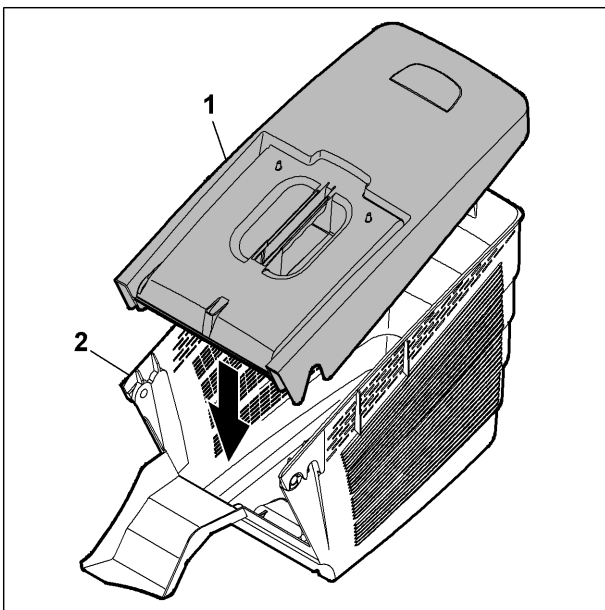

- Collocare la parte superiore cesto di raccolta erba (1) sulla parte inferiore dello stesso (2).

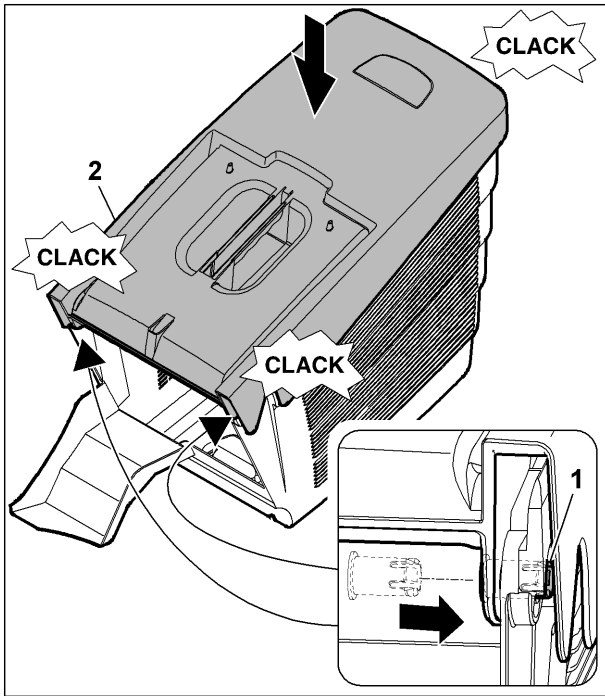

- Inserire il bullone (1) dall'interno attraverso le aperture previste e lasciar agganciare.
- Esercitando una leggera pressione far innestare la parte superiore del cesto di raccolta erba (2) nella parte inferiore del cesto di raccolta erba.

17 Piano di manutenzione

17.1 Lavori di manutenzione

Componente	Intervento	Ad ogni manutenzione	Se necessario	Informazioni
Intero attrezzo	Controllo visivo	X		
Motore	Controllo o sostituzione delle coperture	X		
	Controllo o sostituzione del cavo di avviamento	X	X	
	Controllo o sostituzione del cavo di comando regolazione acceleratore	X		Sgancio cavo di comando regolazione velocità RM 545.0 V/ VE/ VM, RM 545.1 V/ VE/ VM, RM 545.0 VR, RM 545.1 VR ²⁴
	Sostituzione olio motore		X	
	Controllo, pulizia o sostituzione della candela di accensione	X	X	
	Pulizia o sostituzione del filtro dell'aria	X	X	
	Controllo o sostituzione dei condotti del carburante	X	X	
Cinghia trapezoidale	Controllo del funzionamento (prima di ogni avvio)	X	X	
	Controllo visivo (tensionamento cinghie, stato cinghie e pulegge)	X	X	Smontaggio cinghia trapezoidale RM 545.0 V/ VE/ VM, RM 545.1 V/ VE/ VM, RM 545.0 T, RM 545.1 T ⁷³
Cambio	Controllo del funzionamento (trazione, leva)	X	X	
	Controllo visivo (tenuta)	X		
	Controllo o sostituzione dei cuscinetti a sfera Vario	X		Smontaggio cuscinetto a sfera (puleggia cinghia trapezoidale) RM 545.0 V/ VE/ VM, RM 545.1 V/ VE/ VM, RM 545.0 VR, RM 545.1 VR ⁷⁷
	Controllo o sostituzione dei cuscinetti dell'albero di trasmissione	X		
	Controllo o sostituzione del cavo di comando Vario	X	X	Sgancio cavo di comando trazione RM 545.0 V/ VE/ VM, RM 545.1 V/ VE/ VM, RM 545.0 VR, RM 545.1 VR ²¹

Componente	Intervento	Ad ogni manutenzione	Se necessario	Informazioni
	Controllo o sostituzione e regolazione del cavo di comando trazione	X	X	Sgancio cavo di comando trazione RM 545.0 T, RM 545.1 T ^[21]
Scocca	Controllo visivo (fessurazioni, rotture)	X		Smontaggio scocca ^[20]
	Controllo regolazione altezza	X		Smontaggio molla di trazione regolazione altezza ^[68]
Cesto raccolta erba	Controllo visivo (fessurazioni, rotture, fori)	X		
	Pulizia e controllo dell'indicatore livello di riempimento	X		
Lama	Controllo usura (limite di affilatura, fessurazioni)	X	X	Controllo limiti di usura ^[87]
	Affilatura (controllo bilanciamento)	X	X	Affilatura lama ^[86]
	Serraggio ulteriore delle viti di fissaggio lama	X		Montaggio lama ^[86]
Ruote	Controllo visivo (usura pneumatici, copriuota)	X		
	Serraggio ulteriore delle viti ruota	X		Smontaggio ruota ^[51]
	Controllo e sostituzione del cuscinetto ruota	X		
Rullo per prato	Controllo della catena di comando	X	X	Manutenzione del rullo per prato RM 545.0 VR, RM 545.1 VR
Batteria e caricabatteria		X		Vedere le istruzioni per l'uso del motore a combustione