

STIHL

www.stihl.com

0477 220 9914 H23

STIHL RT 4097 SX, RT 4112 SZ

DE	Montageanleitung	HU	Szerelési útmutató
EN	Assembly instructions	SR	Uputstvo za montažu
FR	Notice de montage	HR	Upute za montažu
NL	Montage-instructies	CS	Montážní návod
IT	Istruzioni per il montaggio	LV	Montāžas instrukcija
ES	Instrucciones de montaje	LT	Montavimo instrukcija
PT	Instruções de montagem	RO	Instrucțiuni de montaj
NO	Monteringsveiledning	EL	Οδηγίες συναρμολόγησης
SV	Monteringsanvisning	RU	Руководство по монтажу
FI	Asennusohjeet	BG	Ръководство за монтаж
DA	Monteringsvejledning	UK	Інструкція з монтажу
PL	Instrukcja montażu	ET	Paigaldusjuhend
SL	Navodila za montažo		
SK	Montážny návod		
TR	Montaj Talimatı		

RT 4097.1 SX RT 4112.1 SZ



DE

Montageanleitung für den STIHL-Fachhändler

Beachten Sie die Sicherheitshinweise sowie die Anweisungen für die Bedienung in der Gebrauchsanleitung des STIHL-Aufsitzmähers.

Vor der Übergabe des Geräts an den Endverbraucher:

- Probelauf durchführen,
- Gerätefunktionen überprüfen,
- Sicherheitseinrichtungen kontrollieren.

Gedruckt auf chlorfrei gebleichtem Papier. Papier ist recycelbar. Schutzumschlag ist halogenfrei.

EN

Assembly instructions for the STIHL specialist dealer

Please observe the safety instructions and the operating instructions in the STIHL ride-on mower instruction manual.

Before handing over the appliance to the end customer:

- perform a test run,
- check the functions of the appliance,
- check the safety devices.

Printed on chlorine-free bleached paper. Paper is recycleable. Cover is halogen free.

FR

Notice de montage pour revendeurs agréés STIHL

Respecter les consignes de sécurité et les instructions d'utilisation du manuel d'utilisation du tracteur de pelouse STIHL.

Avant de remettre le tracteur au client final :

- Procéder à un tour d'essai avec le tracteur.
- Contrôler les différentes fonctions du tracteur.
- Contrôler les dispositifs de sécurité.

Imprimé sur du papier non blanchi au chlore. Le papier est recyclable. L'enveloppe de protection ne contient pas d'halogène.

NL

Montage-instructies voor de STIHL dealer

Neem de veiligheidsinstructies en de instructies voor de bediening in de gebruiksaanwijzing van de STIHL zitmaaier in acht.

Vóór het afleveren van het apparaat aan de eindverbruiker:

- apparaat testen,
- apparaatfuncties testen,
- veiligheidsvoorzieningen controleren.

Gedruckt op chloorvrij, gebleekt papier. Papier is recyclebaar. Flap is vrij van halogeen.

IT

Istruzioni per il montaggio per rivenditori autorizzati STIHL

Osservare le indicazioni per la sicurezza e le istruzioni per il funzionamento contenute nelle istruzioni per l'uso del trattorino STIHL.

Prima della consegna dell'apparecchio all'utente finale:

- Eseguire una prova dell'apparecchio,
- Controllare le funzioni dell'apparecchio,
- Controllare i dispositivi per la sicurezza.

Stampa su carta sbiancata senza cloro. La carta può essere riciclata. Copertina priva di sostanze alogene.

ES

Instrucciones de montaje para Distribuidores Oficiales STIHL

Deben tenerse en cuenta las indicaciones de seguridad y de manejo correcto del manual de instrucciones del tractor cortacésped STIHL.

Antes de entregar el equipo al usuario final:

- Llevar a cabo un recorrido de prueba,
- Comprobar el funcionamiento del equipo,
- Verificar los dispositivos de seguridad.

Impreso en papel blanqueado sin cloro. Papel reciclable. Sobrecubierta sin halógenos.

PT

Instruções de montagem para o distribuidor oficial da STIHL

Siga as indicações de segurança assim como as instruções para o manuseamento no manual de utilização do tractor corta-relva STIHL.

Antes da entrega do equipamento ao consumidor final.

- Efectuar teste de funcionamento,
- Verificar funções do aparelho,
- controlar os dispositivos de segurança.

Impresso em papel de celulose branqueada sem cloro. O papel é reciclável. A capa de protecção é isenta de halogéneo.

NO

Monteringsveiledning for STIHL-forhandlere

Les sikkerhetsveiledningen og veiledningen for betjening i bruksanvisningen for STIHL-plenetraktoren.

Før overlevering av redskapen til sluttbruker:

- Utfør prøvekjøring,
- Kontroller redskapens funksjoner,
- Kontroller sikkerhetsutstyret.

Trykt på klorfritt bleket papir. Papiret er resirkulerbart. Beskyttelsesomslaget er halogenfritt.

SV

Monteringsanvisning för STIHL Servande Fackhandel.

Beakta säkerhetsanvisningarna samt manövreringsanvisningarna i STIHL-åkräsklipparens bruksanvisning.

Gör följande innan maskinen överlämnas till slutkund:

- Gör en provkörning
- Kontrollera alla maskinfunktioner
- Kontrollera säkerhetsanordningarna

Tryckt på klorfritt blekt papper. Papper kan återvinnas. Skyddsomslaget är halogenfritt.

FI

Asennusohjeet STIHL-ammattiliikkeelle

Noudata STIHL-ajoleikkurin käyttöop-
paassa olevia turvaohjeita sekä käyttöä
koskevia ohjeita.

Ennen kuin laite luovutetaan sen käyttä-
jälle, tee seuraavat toimet:

- suorita koekäyttö
- tarkasta laitteen toiminnot
- tarkista turvalaitteet.

Painettu ilman klooria valkaistulle paperille. Paperi on kierrätettävää. Suojakansi on halogeeniton.

DA

Monteringsvejledning til STIHL-forhandleren

Følg sikkerhedshenvisningerne samt anvisningerne vedrørende betjeningen i STIHL-havetraktorens betjeningsvejledning.

Før apparatet overgives slutkunden:

- Udfør en prøvekørsel,
- kontroller apparatfunktionerne,
- kontroller sikkerhedsanordningerne.

Printet på klorfrit bleget papir. Papiret kan genbruges. Smudsomslaget er uden halogen.

PL

Instrukcja montażu dla dealerów firmy STIHL

Należy przestrzegać zasad bezpiecznej pracy oraz wskazówek dotyczących obsługi zawartych w instrukcji obsługi kosiarki samojezdnej STIHL.

Przed przekazaniem urządzenia użytkownikowi należy:

- przeprowadzić próbne uruchomienie urządzenia,
- sprawdzić funkcje urządzenia,
- sprawdzić urządzenia zabezpieczające.

Wydrukowano na papierze bielonym bez użycia chloru. Papier nadaje się do recyklingu. Okładka nie zawiera halogenów.

SL

Navodila za montažo za specializirane trgovce STIHL

Upoštevajte varnostna navodila in navodila za uporabo, ki jih najdete v priloženih navodilih za uporabo sedežne kosilnice STIHL.

Preden napravo predate končnemu uporabniku:

- jo poskusno zaženite;
- preverite delovanje funkcij naprave;
- preverite varnostno opremo.

Tiskano na papirju, beljenem brez klora. Papir je mogoče reciklirati. Zaščitni ovitek ne vsebuje halogenov.

SK

Montážny návod pre špecializovaných predajcov STIHL

Dodržujte všetky bezpečnostné predpisy a pokyny pre obsluhu a údržbu, uvedené v návode na použitie záhradného traktora STIHL.

Pred odovzdaním stroja konečnému spotrebiteľovi:

- spustíte skúšobný chod stroja,
- skontrolujete všetky funkcie stroja,
- skontrolujete bezpečnostné zariadenia.

Vytlačené na papieri bielenom bez chlórú. Papir je recyklovateľný. Ochranný obal neobsahuje halogény.

TR

STIHL-yetkili servisi için montaj talimatı

Lütfen STIHL çim biçme traktörünün kullanım kılavuzunda yer alan kullanım talimatlarına ve güvenlik bilgilerine dikkat ediniz.

Cihazı son tüketiciye teslim etmeden önce:

- Test çalıştırmasını yapınız
- Cihaz fonksiyonlarını kontrol ediniz.
- Güvenlik düzeneklerini kontrol ediniz.

Klorsuz olarak beyazlatılmış kağıt üzerine basılmıştır. Kağıt geri dönüştürülebilir. Koruyucu zarfı halojen içermez.

HU

Szerelési útmutató STIHL szakszervizek számára

Kérjük, vegye figyelembe a biztonsági előírásokat, valamint a STIHL önjáró fűnyíró gép használati útmutatójában található, a kezelésre vonatkozó utasításokat.

A gépnek a végfelhasználó számára történő átadása előtt:

- próbajáratást kell végezni,
- ellenőrizni kell a gép funkcióit,
- ellenőrizni kell a biztonsági berendezéseket.

Klórmentesen fehérített papír. A papír újrahasznosítható. A védőborító halogénmentes.

SR

Uputstvo za montažu za prodavce STIHL proizvoda.

Pošaljite bezbednosne napomene kao i uputstva za rukovanje u uputstvu za upotrebu STIHL traktorske kosilice.

Pre predaje uređaja krajnjem korisniku:

- obaviti probni rad,
- proveriti funkcije uređaja,
- izvršiti kontrolu sigurnosnih sistema.

Otštampano na izbeljenom papiru bez hlora. Papir može da se reciklira. Zaštitni omot je bez halogena.

HR

Upute za montažu za STIHL-ovlaštene servise.

Obratite pozornost na napomene o sigurnosti kao i upute za rukovanje u uputama za uporabu STIHL traktorske kosilice.

Prije predaje uređaja krajnjem korisniku:

- probni rad,
- provjera funkcija uređaja,
- kontrola sigurnosnih uređaja.

Otisnuto na izbijeljenom papiru bez klora. Papir se može reciklirati. Zaštitni omot bez halogena.

CS

Montážní návod pro odborné prodejce STIHL

Dodržujte všechny bezpečnostní předpisy a pokyny pro obsluhu a údržbu, uvedené v návodu k použití zahradního traktoru STIHL.

Před předáním stroje konečnému spotřebiteli:

- proveďte zkušební chod stroje,
- zkontrolujte všechny funkce stroje,
- zkontrolujte bezpečnostní zařízení.

Vytisknuto na papíru běleném bez chloru. Papír je recyklovatelný. Ochranný obal bez obsahu halogenů.

LV

Montāžas instrukcija STIHL speciālizētajiem tirgotājiem

Ievērojiet drošības noteikumus, kā arī lietošanas norādījumus STIHL zāliena pļāvēja lietošanas instrukcijā.

Pirms ierīces nodošanas galalietotājam:

- veikt testa braucienu,
- pārbaudīt ierīces funkcijas,
- pārbaudīt drošības ierīces.

Drukāta uz papīra, kas nav balināts ar hloru. Papīrs ir utilizējams. Vāciņi nesatur halogēnus.

LT

Montavimo instrukcija STIHL prekybos atstovui

Laikykitės STIHL vejos plovimo traktoriaus naudojimo instrukcijoje pateiktų saugos taisyklių ir nurodymų dėl valdymo.

Prieš perduodami įrenginį galutiniam pirkėjui:

- atlikite bandomąjį paleidimą,
- patikrinkite, ar įrenginys veikia,
- patikrinkite apsauginius įtaisus.

Išspausdinta ant balinto, savo sudėtyje chloro neturintio popieriaus. Popierius yra perdirbamas. Apsauginio viršelio sudėtyje nėra halogeno.

RO

Instrucțiuni de montaj pentru distribuitorii autorizați STIHL

Respectați instrucțiunile de siguranță precum și indicațiile de exploatare din instrucțiunile de utilizare ale tractorașului de tuns iarba.

Înainte de predarea aparatului către utilizatorul final:

- Efectuați o probă de funcționare;
- Verificați funcțiile aparatului;
- Verificați sistemele de siguranță.

Tipărit pe hârtie albă fără clor. Hârtia este reciclabilă. Învelișul de protecție nu conține halogeni.

EL

Οδηγίες συναρμολόγησης για τον εμπορικό αντιπρόσωπο STIHL

Δώστε προσοχή στις υποδείξεις ασφαλείας καθώς και στις οδηγίες χειρισμού που αναφέρονται στις συνημμένες οδηγίες χρήσης του χλοοκοπτικού τρακτέρ STIHL.

Πριν από την παράδοση του μηχανήματος στον τελικό καταναλωτή:

- πραγματοποιήστε μία δοκιμαστική λειτουργία,
- ελέγξτε τις λειτουργίες του μηχανήματος,
- Ελέγξτε τα συστήματα ασφαλείας.

Τυπώθηκε σε μη χλωριωμένο χαρτί. Το χαρτί είναι ανακυκλώσιμο. Το προστατευτικό εξώφυλλο δεν περιέχει αλογόνα.

RU

Руководство по монтажу для специализированных центров STIHL

Соблюдать указания по технике безопасности и обслуживанию в «Инструкции по эксплуатации минитрактора-косилки STIHL»

Перед передачей устройства конечному потребителю:

- выполнить пробный запуск,
- проверить функции устройства,
- контролировать предохранительные устройства.

Напечатано на отбеленной без применения хлора бумаге. Бумагу можно утилизировать. Защитная упаковка не содержит галогенов.

BG

Ръководство за монтаж за STIHL Специализиран търговец

Спазвайте указанията за безопасност, както и указанията за обслужване в инструкцията за експлоатация на самоходната косачка със седалка STIHL.

Преди предаването на уреда на крайния потребител:

- Извършете пробно пускане,
- Проверете функциите на уреда,
- Проверете защитните съоръжения.

Отпечатано на избелена хартия без съдържание на хлор. Хартията подлежи на рециклиране. Защитната опаковка е без халогени.

ET

Paigaldusjuhend STIHLi müügiesindusele

Järgige ohutusjuhiseid ja STIHLi murutraktori kasutusjuhendis olevaid juhiseid.

Enne seadme üleandmist lõpptarbijale:

- tehke proovisõit,
- kontrollige masina funktsioone,
- kontrollige turvaseadmeid.

Trükitud kloorivabalt pleegitatud paberile. Paber on taaskasutatav. Kaaneümbris on halogeenivaba.

UK

Інструкція з монтажу для фахівців фірми STIHL

Дотримуйтесь вказівок щодо експлуатації та обслуговування, наведених у посібнику з експлуатації косарки фірми STIHL.

Перед передачею приладу кінцевому користувачеві:

- провести контрольний пуск,
- перевірити функціонування приладу,
- перевірити захисні механізми.

Надруковано на відбіленому папері, що не містить хлору. Папір підлягає повторній переробці. Обгортка не містить галогенів.

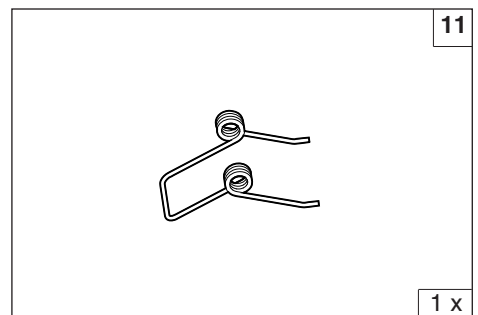
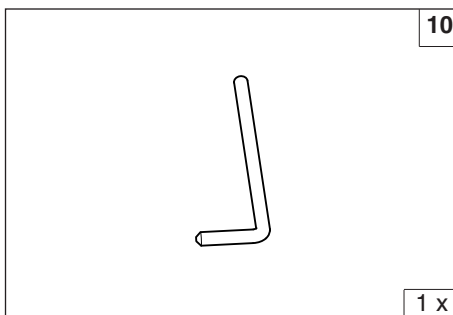
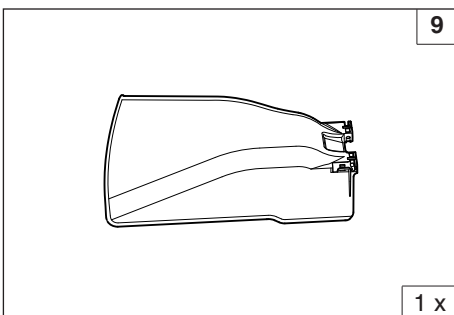
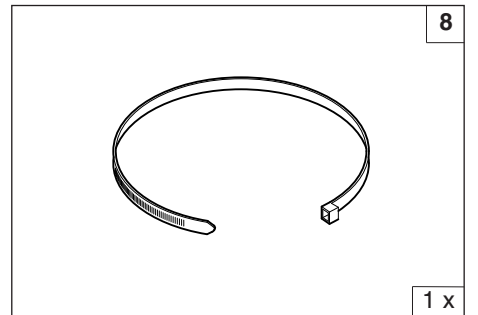
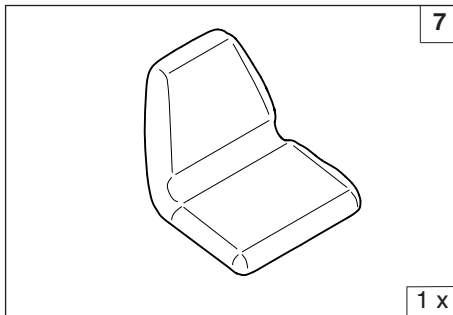
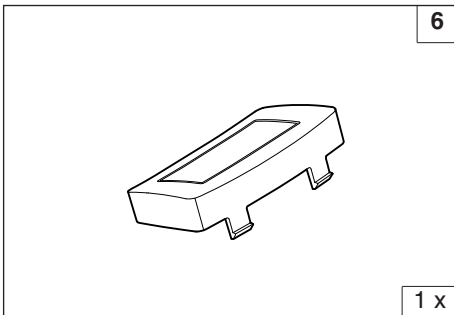
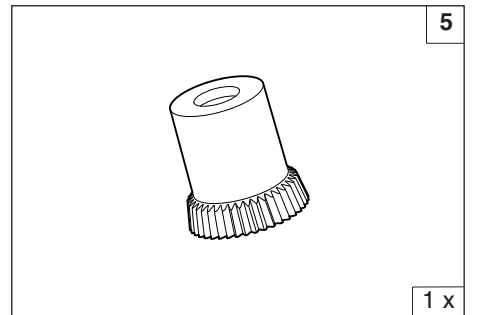
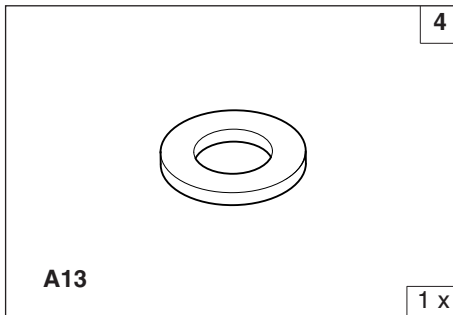
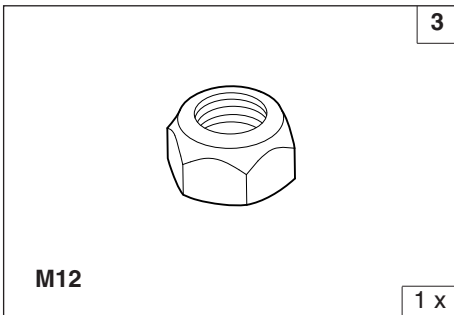
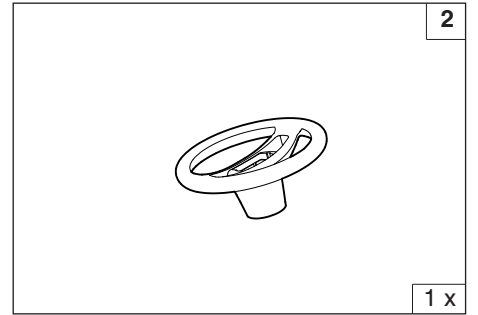
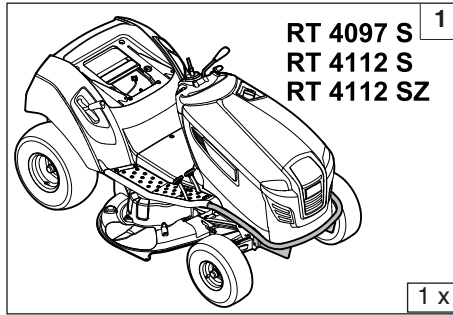
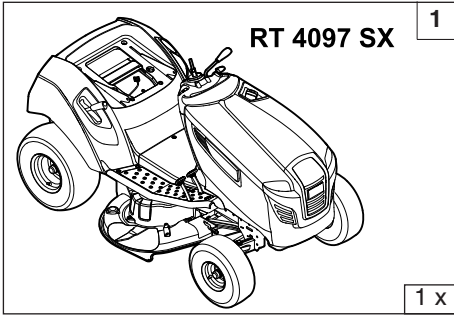

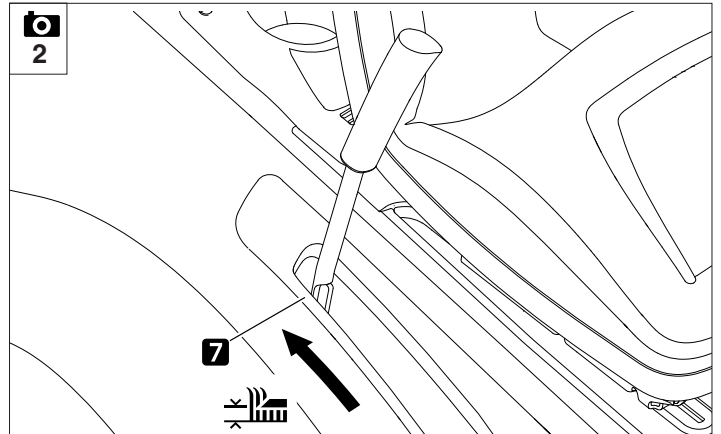
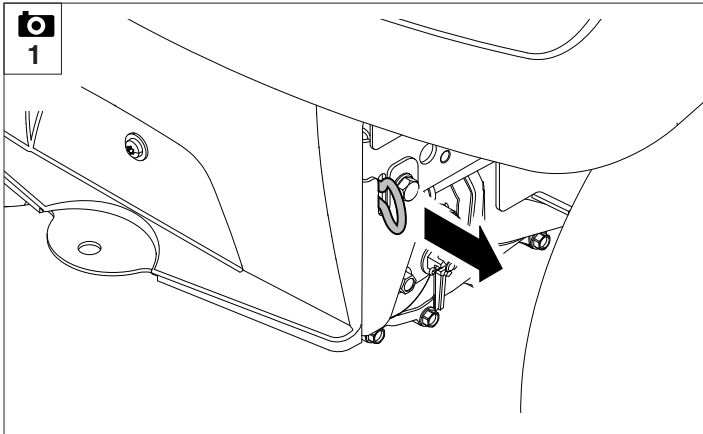
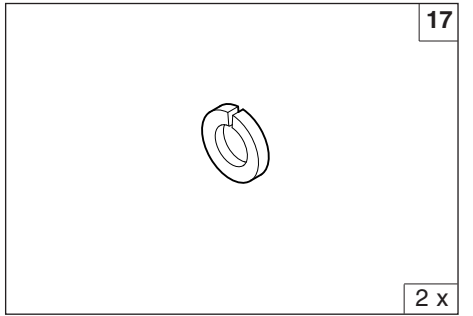
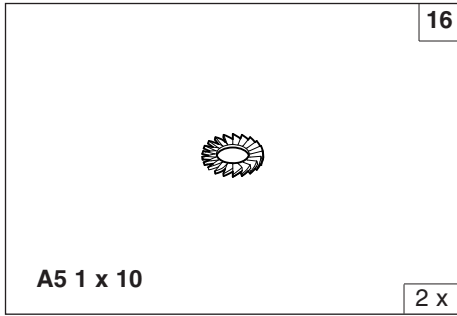
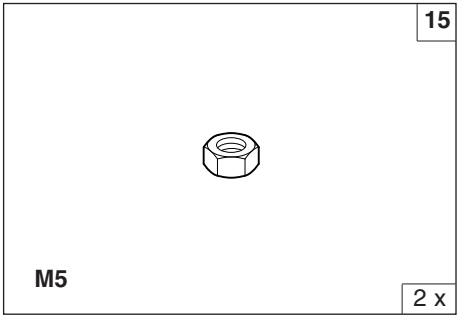
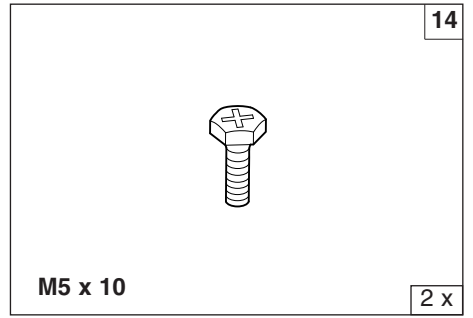
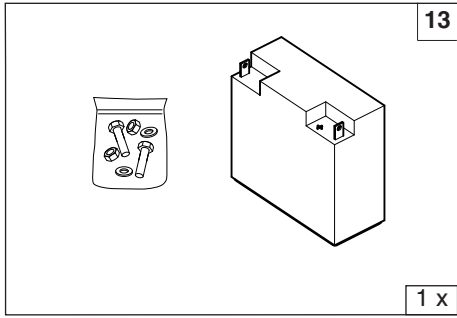
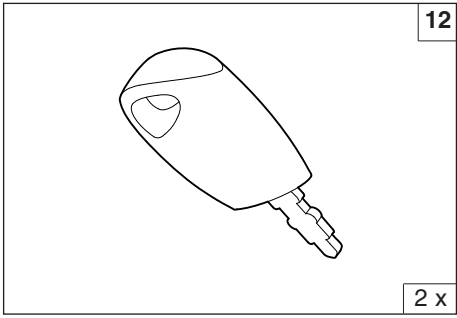

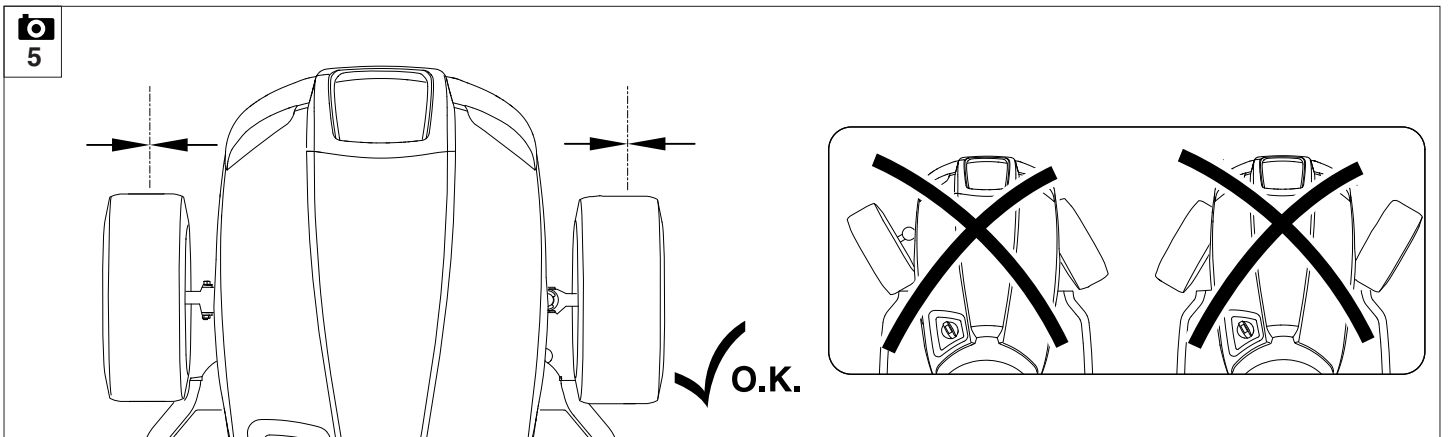
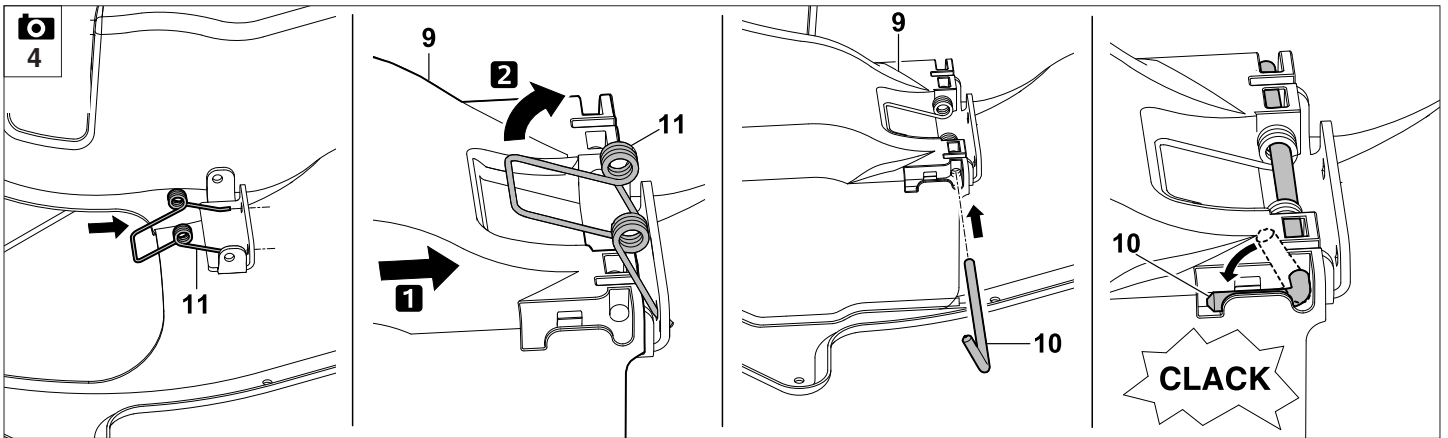
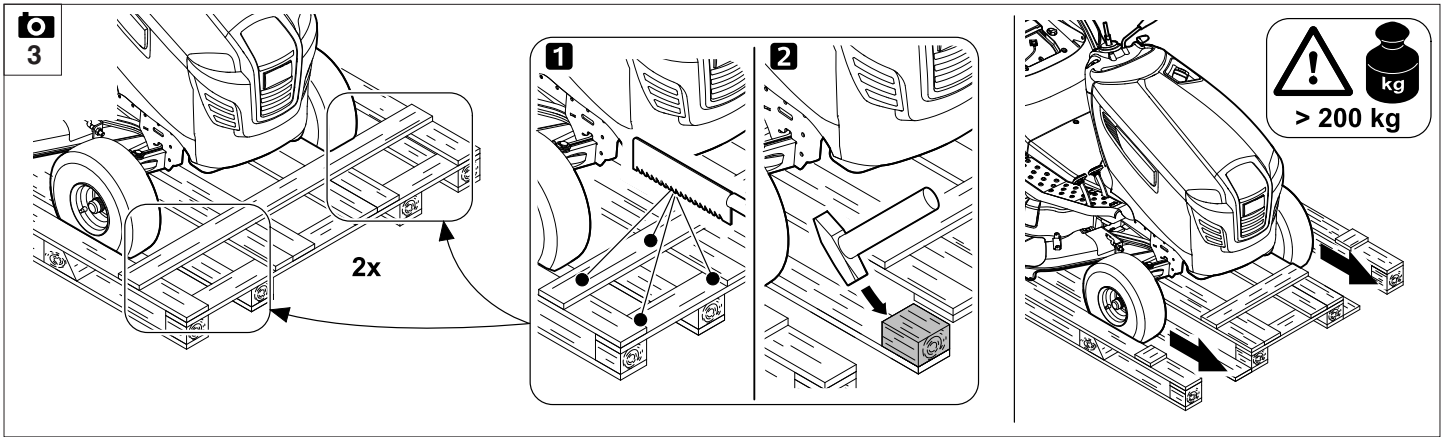

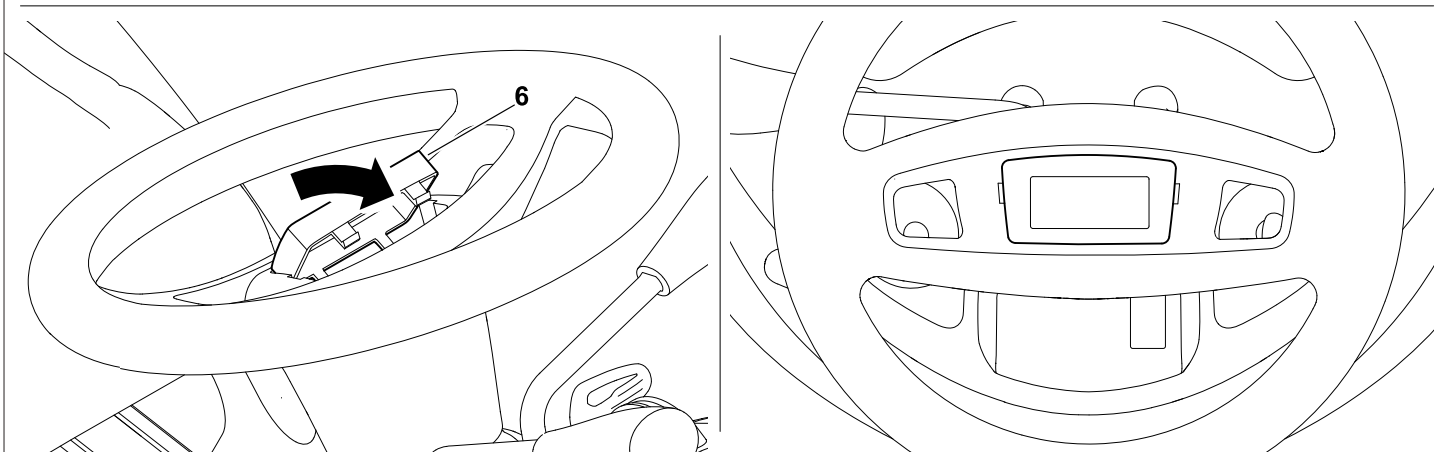
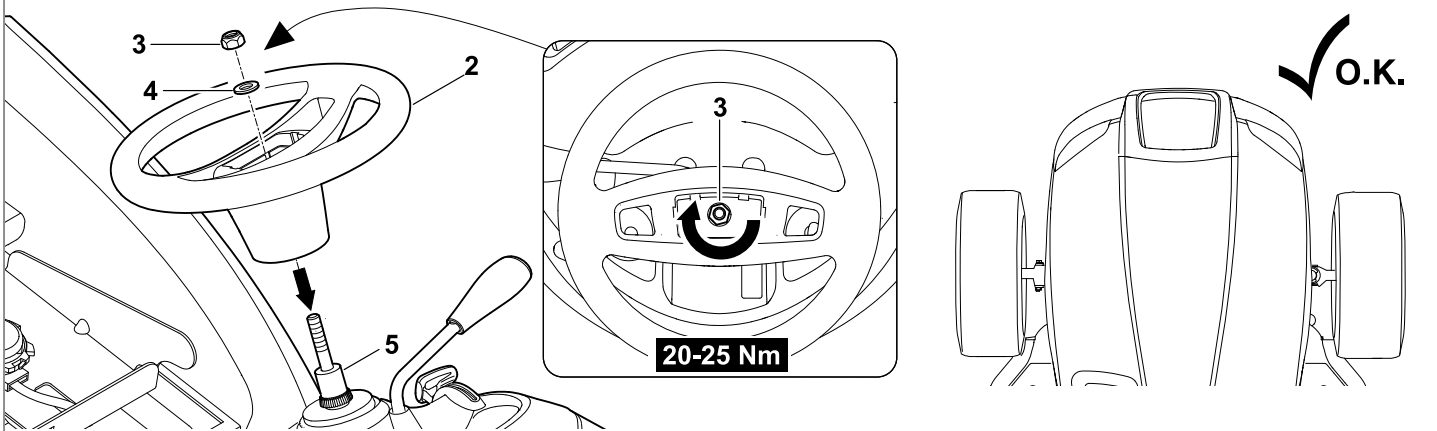
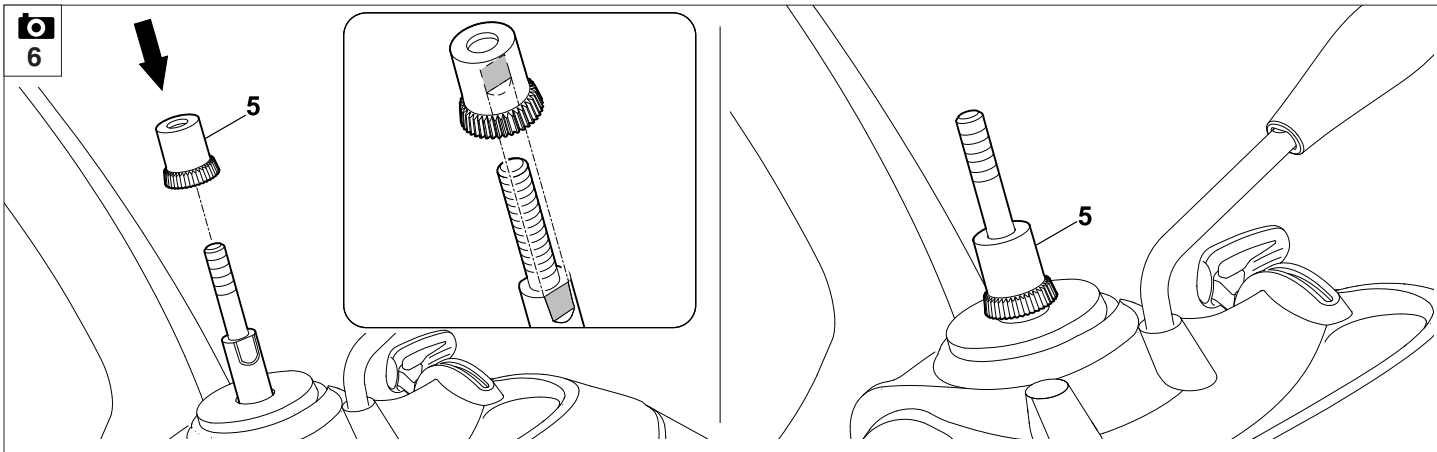

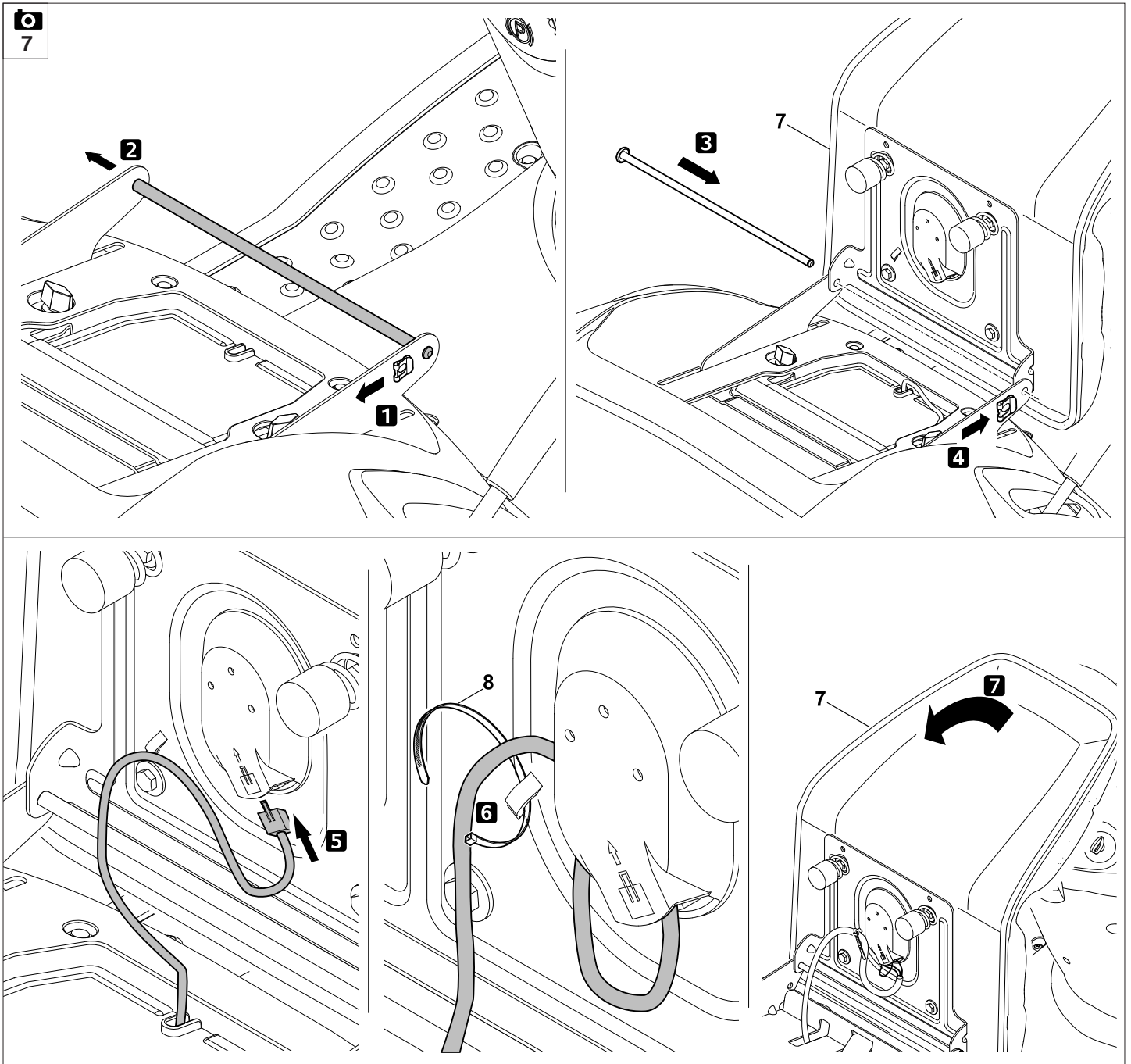

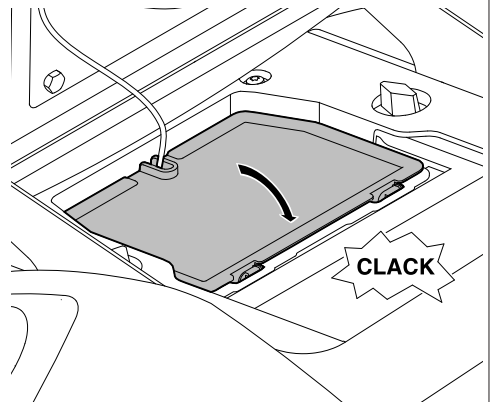
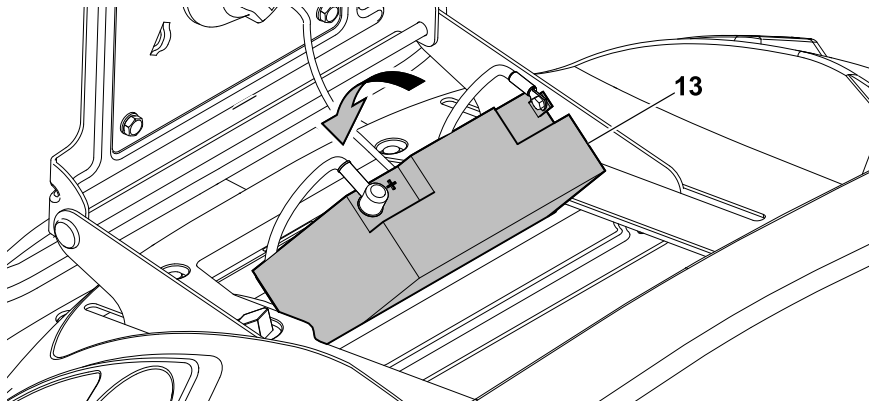
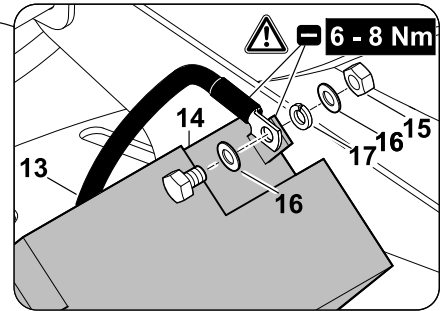
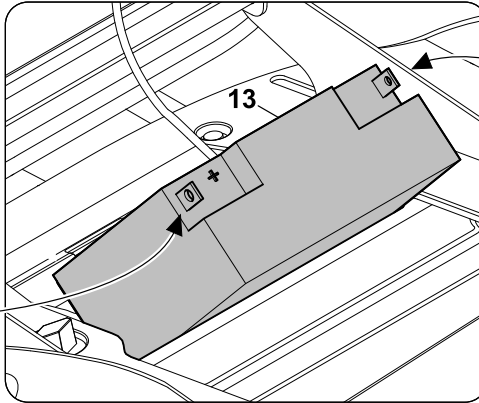
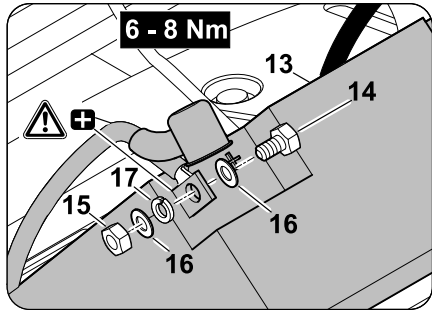
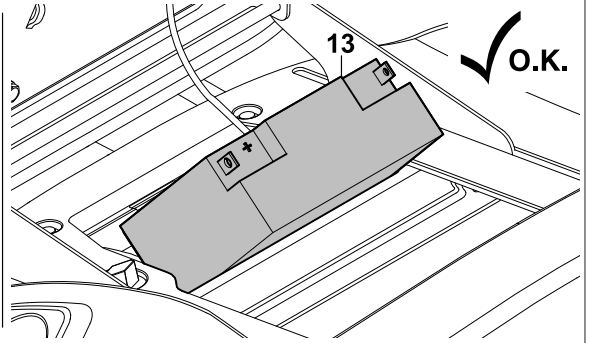
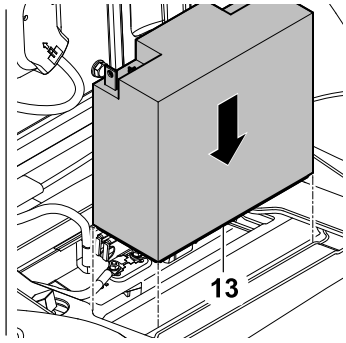
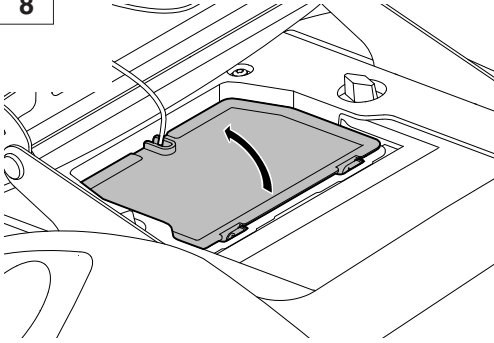

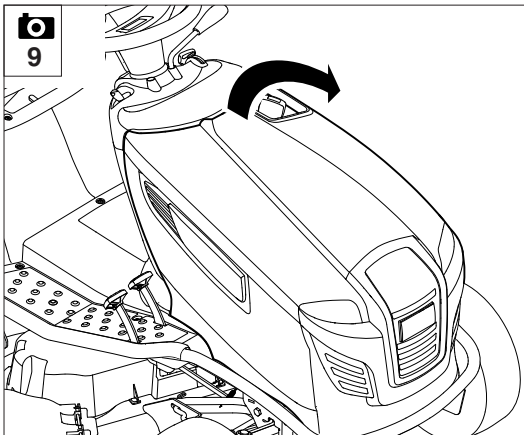

RT 4097 SX

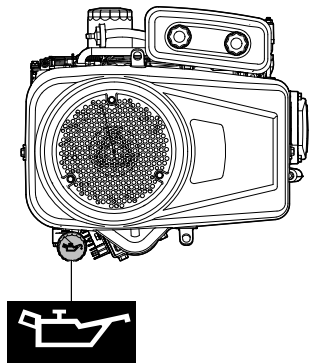

RT 4112 SZ

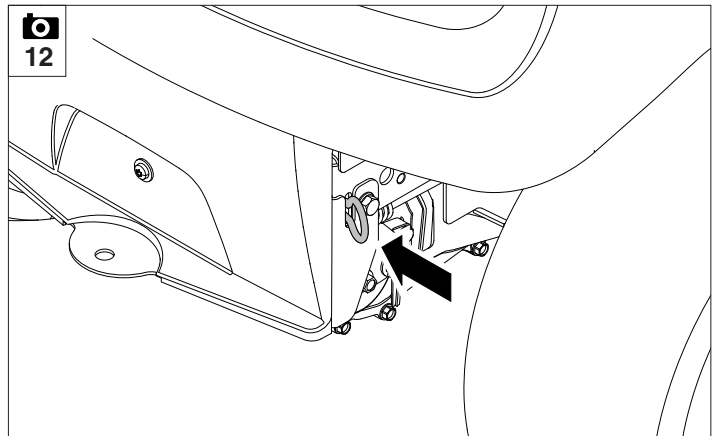
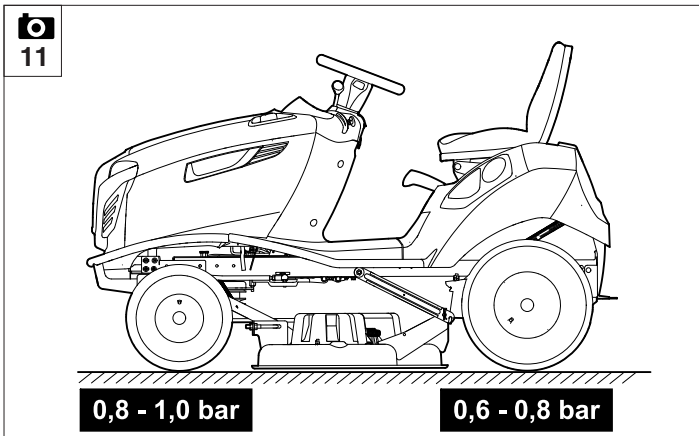
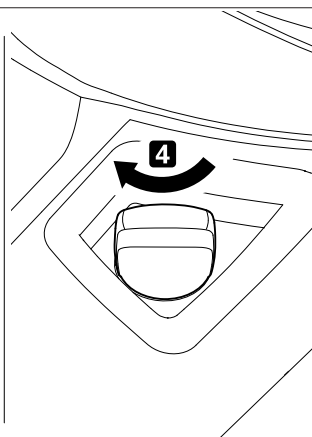
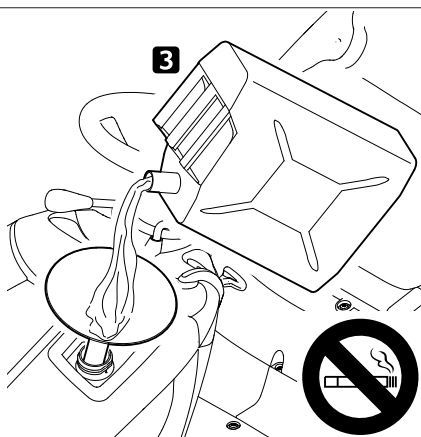
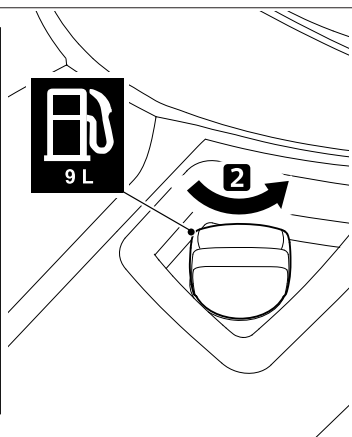
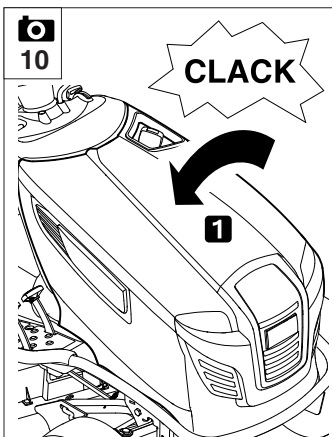
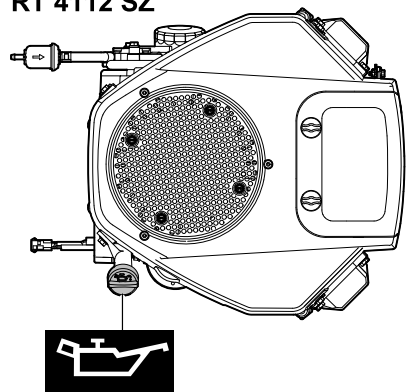

STIHL

www.stihl.com

0477 220 9914 H23

STIHL

STIHL RT 4097 SX, RT 4112 SZ

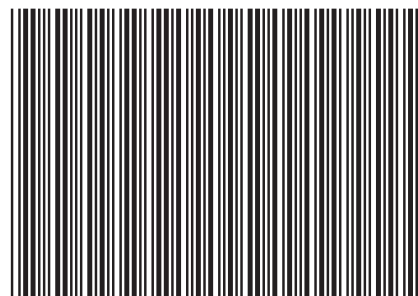

0477 220 9914