

AHK 800.0

STIHL



2 - 9	Gebrauchsanleitung	150 - 157	Instrucțiuni de utilizare
9 - 15	Instruction Manual	157 - 165	Uputstvo za upotrebu
16 - 23	Notice d'emploi	165 - 172	Navodilo za uporabo
23 - 31	Manual de instrucciones	172 - 180	Упатство за употреба
31 - 38	Uputa za uporabu		
38 - 46	Istruzioni d'uso		
46 - 53	Návod k použití		
53 - 60	Használati utasítás		
60 - 68	Instruções de serviço		
68 - 75	Návod na obsluhu		
75 - 82	Handleiding		
83 - 91	Инструкция по эксплуатации		
91 - 98	Lietošanas instrukcija		
98 - 106	Інструкція з експлуатації		
106 - 113	οδηγίες χρήσης		
113 - 121	Udhëzimi për përdorim		
121 - 128	Instrukcja użytkowania		
128 - 135	Kasutusjuhend		
135 - 142	Eksploatavimo instrukcija		
142 - 150	Ръководство за употреба		



Inhaltsverzeichnis

1	Vorwort.....	2
2	Informationen zu dieser Gebrauchsanleitung.....	2
3	Übersicht.....	2
4	Sicherheitshinweise.....	3
5	Häufelkörper einsatzbereit machen.....	5
6	Häufelkörper zusammenbauen.....	5
7	Häufelkörper anbauen und abbauen.....	5
8	Mit dem Häufelkörper arbeiten.....	6
9	Nach dem Arbeiten.....	8
10	Transportieren.....	8
11	Aufbewahren.....	8
12	Reinigen.....	8
13	Warten und Reparieren.....	8
14	Störungen beheben.....	8
15	Ersatzteile und Zubehör.....	8
16	Entsorgen.....	9
17	Anschriften.....	9

1 Vorwort

Liebe Kundin, lieber Kunde,

es freut uns, dass Sie sich für STIHL entschieden haben. Wir entwickeln und fertigen unsere Produkte in Spitzenqualität entsprechend der Bedürfnisse unserer Kunden. So entstehen Produkte mit hoher Zuverlässigkeit auch bei extremer Beanspruchung.

STIHL steht auch für Spitzenqualität beim Service. Unser Fachhandel gewährleistet kompetente Beratung und Einweisung sowie eine umfassende technische Betreuung.

STIHL bekennt sich ausdrücklich zu einem nachhaltigen und verantwortungsvollen Umgang mit der Natur. Diese Gebrauchsanleitung soll Sie unterstützen, Ihr STIHL Produkt über eine lange Lebensdauer sicher und umweltfreundlich einzusetzen.

Wir danken Ihnen für Ihr Vertrauen und wünschen Ihnen viel Freude mit Ihrem STIHL Produkt.

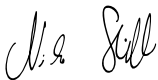

Dr. Nikolas Stihl

WICHTIG! VOR GEBRAUCH LESEN UND AUFBEWAHREN.

2 Informationen zu dieser Gebrauchsanleitung

2.1 Geltende Dokumente

Es gelten die lokalen Sicherheitsvorschriften.

- ▶ Zusätzlich zu dieser Gebrauchsanleitung folgende Dokumente lesen, verstehen und aufbewahren:

- Gebrauchsanleitung STIHL MH 600.1, STIHL MH 700.1

2.2 Kennzeichnung der Warnhinweise im Text

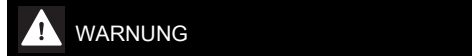

- Der Hinweis weist auf Gefahren hin, die zu schweren Verletzungen oder zum Tod führen können.
 - ▶ Die genannten Maßnahmen können schwere Verletzungen oder Tod vermeiden.

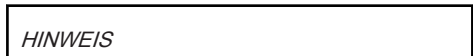

- Der Hinweis weist auf Gefahren hin, die zu Sachschaden führen können.
 - ▶ Die genannten Maßnahmen können Sachschaden vermeiden.

2.3 Symbole im Text

-  Dieses Symbol verweist auf ein Kapitel in dieser Gebrauchsanleitung.

3 Übersicht

3.1 Häufelkörper

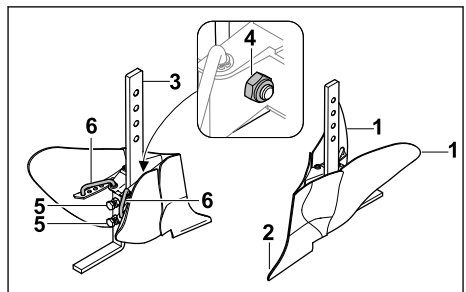

1 Häufelkörperflügel

Die verstellbaren Häufelkörperflügel dienen zum Einstellen der Arbeitsbreite.

2 Häufelkörperspitze

Die Häufelkörperspitze erzeugt Furchen im Boden.

3 Halterung

Die Halterung verbindet die Häufelkörperfüßel mit dem Adapter und dient zum Einstellen der Arbeitstiefe.

4 Befestigung Halterung

Die Befestigung Halterung besteht aus Schrauben und Muttern und sichert die Halterung.

5 Verstellerschrauben

Die Verstellerschrauben dienen zum Einstellen des Arbeitswinkels.

6 Rastvorrichtung

Die Rastvorrichtung kann verstellt werden um die Arbeitsbreite zu ändern.

4 Sicherheitshinweise**4.1 Bestimmungsgemäße Verwendung**

Der Häufelkörper dient zum Erzeugen von Furchen in der Erde.

Der Häufelkörper kann mit der Motorhacke verbunden werden, an der entweder Laufräder STIHL ART 012.0 oder Eisenräder STIHL AMR 060.0, STIHL AMR 070.0 montiert sind.

Mit montierten Eisenrädern wird die Traktion der Motorhacke verbessert und somit steigt die Zugkraft des Häufelkörpers.

Der Häufelkörper darf nur mit der Motorhacke verwendet werden.

▲ WARNUNG

- Falls der Häufelkörper nicht bestimmungsgemäß verwendet wird, können Personen schwer verletzt oder getötet werden und Sachschaden kann entstehen.
 - ▶ Häufelkörper so verwenden, wie es in dieser Gebrauchsanleitung beschrieben ist.

4.2 Anforderungen an den Benutzer**▲ WARNUNG**

- Benutzer ohne eine Unterweisung können die Gefahren des Häufelkörpers nicht erkennen oder nicht einschätzen. Der Benutzer oder andere Personen können schwer verletzt oder getötet werden.



- ▶ Gebrauchsanleitung lesen, verstehen und aufbewahren.

- ▶ Falls der Häufelkörper an eine andere Person weitergegeben wird: Gebrauchsanleitung mitgeben.
- ▶ Sicherstellen, dass der Benutzer folgende Anforderungen erfüllt:
 - Der Benutzer ist ausgeruht.
 - Der Benutzer ist körperlich, sensorisch und geistig fähig den Häufelkörper zu bedienen und damit zu arbeiten. Falls der Benutzer körperlich, sensorisch oder geistig eingeschränkt dazu fähig ist, darf der Benutzer nur unter Aufsicht oder nach Anweisung durch eine verantwortliche Person damit arbeiten.
 - Der Benutzer kann die Gefahren des Häufelkörpers erkennen und einschätzen.
 - Der Benutzer ist volljährig oder der Benutzer wird entsprechend nationaler Regelungen unter Aufsicht in einem Beruf ausgebildet.
 - Der Benutzer hat eine Unterweisung von einem STIHL Fachhändler oder einer fachkundigen Person erhalten, bevor er das erste Mal den Häufelkörper verwendet.
 - Der Benutzer ist nicht durch Alkohol, Medikamente oder Drogen beeinträchtigt.
- ▶ Falls Unklarheiten bestehen: Einen STIHL Fachhändler aufsuchen.

4.3 Bekleidung und Ausstattung**▲ WARNUNG**

- Während des Zusammenbaus oder der Arbeit kann der Benutzer in Kontakt mit dem Häufelkörper kommen. Der Benutzer kann sich schwer verletzen.
 - ▶ Arbeitshandschuhe aus widerstandsfähigem Material tragen.
 - ▶ Schutzstiefel mit Stahlkappen tragen.
 - ▶ Eine lange Hose aus widerstandsfähigem Material tragen.
- Während der Reinigung oder Wartung kann der Benutzer in Kontakt mit dem Häufelkörper kommen. Der Benutzer kann verletzt werden.
 - ▶ Arbeitshandschuhe aus widerstandsfähigem Material tragen.

4.4 Arbeitsbereich und Umgebung**▲ WARNUNG**

- Unbeteiligte Personen, Kinder und Tiere können die Gefahren des Häufelkörpers nicht erkennen und nicht einschätzen. Unbeteiligte

Personen, Kinder und Tiere können schwer verletzt werden.

- ▶ Unbeteiligte Personen, Kinder und Tiere aus dem Arbeitsbereich fernhalten.
- ▶ Häufelkörper nicht unbeaufsichtigt lassen.
- ▶ Sicherstellen, dass Kinder nicht mit dem Häufelkörper spielen können.

4.5 Sicherheitsgerechter Zustand

4.5.1 Häufelkörper

Der Häufelkörper ist im sicherheitsgerechten Zustand, falls folgende Bedingungen erfüllt sind:

- Der Häufelkörper ist unbeschädigt.
- Der Häufelkörper ist sauber.
- Der Häufelkörper funktioniert und ist unverändert.
- Original STIHL Zubehör für diesen Häufelkörper ist angebaut.
- Das Zubehör ist richtig angebaut.

▲ WARNUNG

- In einem nicht sicherheitsgerechten Zustand können Bauteile nicht mehr richtig funktionieren und Sicherheitseinrichtungen außer Kraft gesetzt werden. Personen können schwer verletzt oder getötet werden.
 - ▶ Mit einem unbeschädigten Häufelkörper arbeiten.
 - ▶ Falls der Häufelkörper verschmutzt ist: Häufelkörper reinigen.
 - ▶ Häufelkörper nicht verändern.
 - ▶ Original STIHL Zubehör für diesen Häufelkörper anbauen.
 - ▶ Häufelkörper so anbauen, wie es in dieser Gebrauchsanleitung beschrieben ist.
 - ▶ Falls Unklarheiten bestehen: Einen STIHL Fachhändler aufsuchen.

4.6 Arbeiten

▲ WARNUNG

- Der Benutzer kann in bestimmten Situationen nicht mehr konzentriert arbeiten. Der Benutzer kann stolpern, fallen und schwer verletzt werden.
 - ▶ Ruhig und überlegt arbeiten.
 - ▶ Auf ausreichenden Abstand von Füßen und Beinen zur Motorhacke und dem Häufelkörper achten.
 - ▶ Falls die Lichtverhältnisse und Sichtverhältnisse schlecht sind: Nicht mit dem Häufelkörper arbeiten.
 - ▶ Auf Hindernisse achten.
 - ▶ Falls Ermüdungserscheinungen auftreten: Eine Arbeitspause einlegen.

- Falls sich der Häufelkörper während der Arbeit verändert, sich ungewohnt verhält, kann der Häufelkörper in einem nicht sicherheitsgerechten Zustand sein. Personen können schwer verletzt werden und Sachschaden kann entstehen.
 - ▶ Arbeit beenden, Motor abstellen und einen STIHL Fachhändler aufsuchen.

4.7 Transportieren

▲ WARNUNG

- Während des Transports kann der Häufelkörper umkippen oder sich bewegen. Personen können verletzt werden und Sachschaden kann entstehen.
 - ▶ Häufelkörper demontieren.
 - ▶ Häufelkörper mit Spanngurten, Riemen oder einem Netz so sichern, dass er nicht umkippen und sich nicht bewegen kann.

4.8 Aufbewahren

▲ WARNUNG

- Kinder können die Gefahren des Häufelkörper nicht erkennen und nicht einschätzen. Kinder können schwer verletzt werden.
 - ▶ Häufelkörper demontieren.
 - ▶ Häufelkörper außerhalb der Reichweite von Kindern aufbewahren.

4.9 Reinigen, Warten und Reparieren



▲ WARNUNG

- Scharfe Reinigungsmittel und das Reinigen mit spitzen Gegenständen können den Häufelkörper beschädigen. Falls der Häufelkörper nicht richtig gereinigt wird, können Bauteile nicht mehr richtig funktionieren und Sicherheitseinrichtungen außer Kraft gesetzt werden. Personen können schwer verletzt werden.
 - ▶ Häufelkörper so reinigen, wie es in dieser Gebrauchsanleitung beschrieben ist.
- Falls der Häufelkörper nicht richtig gewartet oder repariert wird, können Bauteile nicht mehr richtig funktionieren und Sicherheitseinrichtungen außer Kraft gesetzt werden. Personen können schwer verletzt oder getötet werden.
 - ▶ Häufelkörper nicht selbst warten oder reparieren.
 - ▶ Falls der Häufelkörper gewartet oder repariert werden muss: Einen STIHL Fachhändler aufsuchen.

5 Häufelkörper einsatzbereit machen

5.1 Häufelkörper einsatzbereit machen

Vor jedem Arbeitsbeginn müssen folgende Schritte durchgeführt werden:

- ▶ Sicherstellen, dass sich folgende Bauteile im sicherheitsgerechten Zustand befinden:
 - Häufelkörper,  4.5.1.
- ▶ Häufelkörper reinigen,  12.
- ▶ Häufelkörper zusammenbauen,  6.
- ▶ Falls die Schritte nicht durchgeführt werden können: Häufelkörper nicht verwenden und einen STIHL Fachhändler aufsuchen.

6 Häufelkörper zusammenbauen

6.1 Häufelkörper zusammenbauen

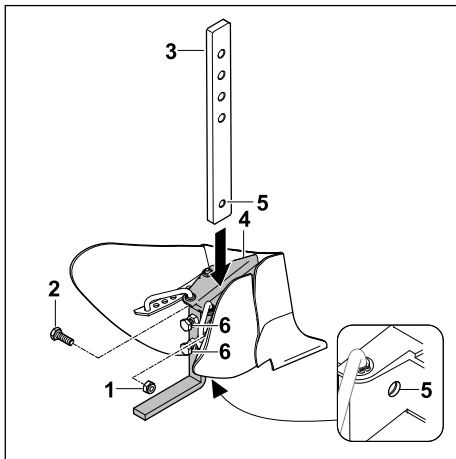

- ▶ Mutter (1) abschrauben und Schraube (2) herausnehmen.
- ▶ Halterung (3) so in die Führung des Häufelkörpers (4) stecken, dass die Bohrungen (5) fluchten.
- ▶ Schraube (2) einsetzen.
- ▶ Mutter (1) aufdrehen und fest anziehen.
- ▶ Schrauben (6) anziehen. Die Halterung (3) ist gesichert.

7 Häufelkörper anbauen und abbauen

7.1 Häufelkörper anbauen



WARNUNG

- ▶ Während dem Anbau des Häufelkörpers kann die Motorhacke umkippen oder sich bewegen. Personen können verletzt werden und Sachschaden kann entstehen.
 - ▶ Häufelkörper immer zu zweit anbauen.
- ▶ Motor abstellen.
- ▶ Motorhacke auf eine ebene Fläche stellen.

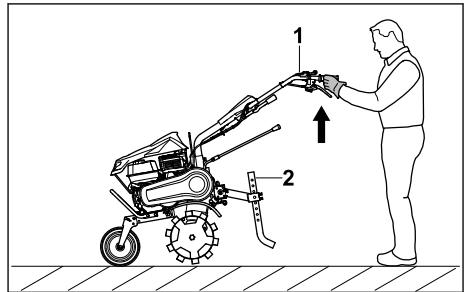

- ▶ Motorhacke (1) so von einer zweiten Person anheben und halten, dass der Hacksporn (2) abgebaut werden kann.

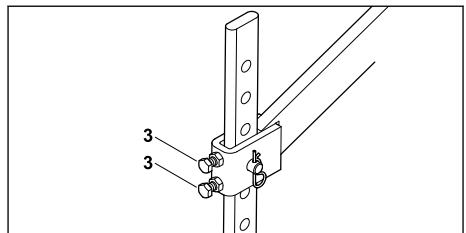

- ▶ Schrauben (3) lösen.

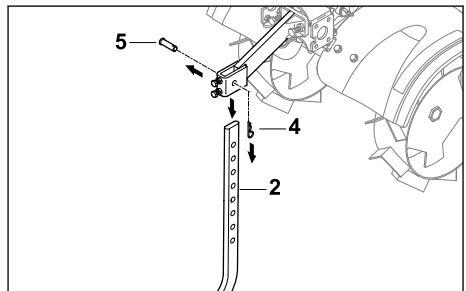

- ▶ Splint (4) abziehen und Bolzen (5) herausnehmen. Der Hacksporn (2) kann entnommen werden.

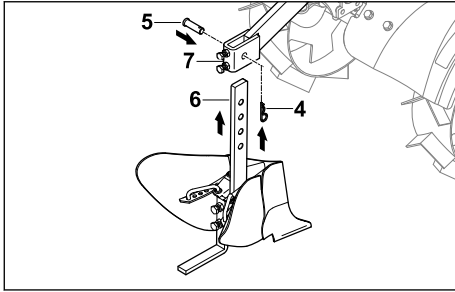

- ▶ Häufelkörper (6) so von unten in den Adapter (7) stecken, dass die Bohrungen fluchten.
- ▶ Bolzen (5) einsetzen.
- ▶ Splint (4) druch die Bohrung am Bolzen (5) drücken.
Der Häufelkörper ist gesichert.

7.2 Häufelkörper abbauen

! WARNUNG

- Während der Demontage des Häufelkörpers kann die Motorhacke umkippen oder sich bewegen. Personen können verletzt werden und Sachschaden kann entstehen.
 - ▶ Häufelkörper immer zu zweit abbauen.
- ▶ Motor abstellen.
- ▶ Motorhacke auf eine ebene Fläche stellen.

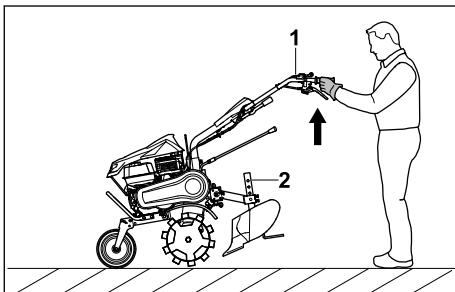

- ▶ Motorhacke (1) so von einer zweiten Person anheben und halten, dass der Häufelkörper (2) abgebaut werden kann.

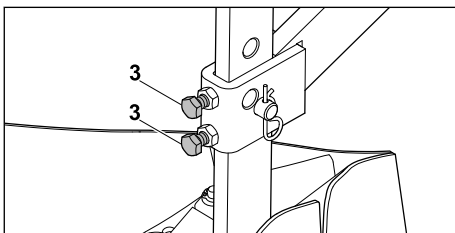

- ▶ Schrauben (3) lösen.

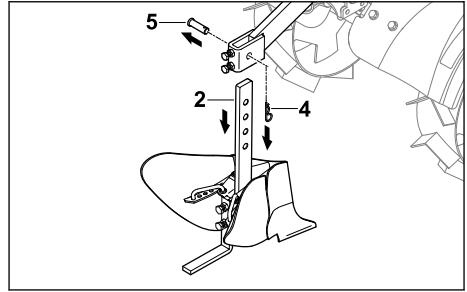

- ▶ Splint (4) abziehen und Bolzen (5) herausnehmen.
Der Häufelkörper (2) kann entnommen werden.

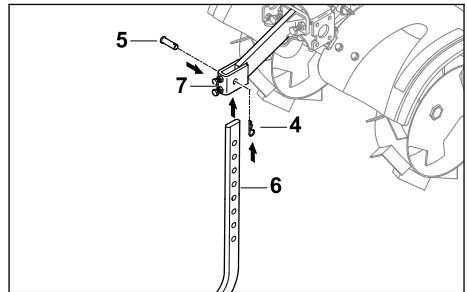

- ▶ Hacksporn (6) so von unten in den Adapter (7) stecken, dass die Bohrungen fluchten.
- ▶ Bolzen (5) einsetzen.
- ▶ Splint (4) druch die Bohrung am Bolzen (5) drücken.
Der Hacksporn ist gesichert.

8 Mit dem Häufelkörper arbeiten

8.1 Schwenkweite einstellen

- Die Schwenkweite des Häufelkörpers kann eingestellt werden.
- ▶ Motor abstellen.
 - ▶ Motorhacke auf eine ebene Fläche stellen.

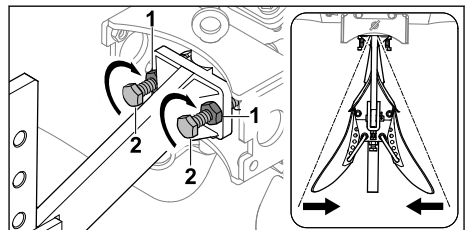

- ▶ Kontermuttern (1) lösen.
- ▶ Schrauben (2) im Uhrzeigersinn eindrehen.

- ▶ Kontermuttern (1) fest anziehen.
Die Schwenkweite ist verringert.

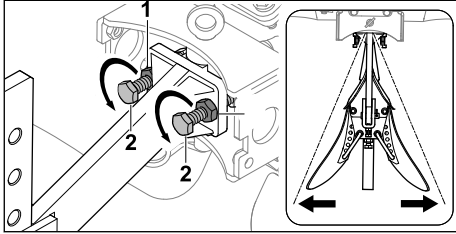

- ▶ Kontermuttern (1) lösen.
- ▶ Schrauben (2) gegen den Uhrzeigersinn ausdrehen.
- ▶ Kontermuttern (1) fest anziehen.
Die Schwenkweite ist vergrößert.

8.2 Arbeitswinkel einstellen

Der Arbeitswinkel des Häufelkörpers kann eingestellt werden.

- ▶ Motor abstellen.
- ▶ Motorhacke auf eine ebene Fläche stellen.

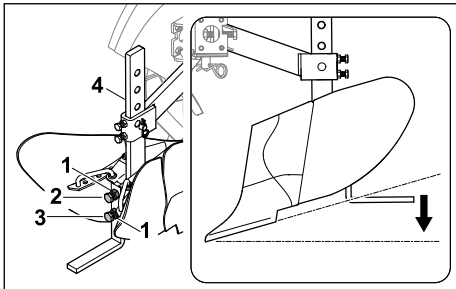

- ▶ Kontermuttern (1) lösen.
- ▶ Schraube (2) lösen.
- ▶ Schraube (3) gegen den Uhrzeigersinn ausdrehen.
- ▶ Schraube (2) so festziehen, dass die Halterung (4) fixiert ist.
- ▶ Kontermuttern (1) fest anziehen.
Der Arbeitswinkel ist verringert.

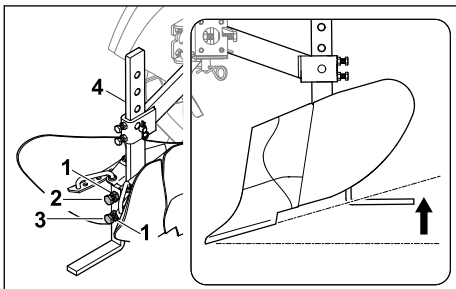

- ▶ Kontermuttern (1) lösen.
- ▶ Schraube (2) lösen.
- ▶ Schraube (3) im Uhrzeigersinn eindrehen.
- ▶ Schraube (2) so festziehen, dass die Halterung (4) fixiert ist.
- ▶ Kontermuttern (1) fest anziehen.
Der Arbeitswinkel ist vergrößert.

8.3 Arbeitsbreite einstellen

Die Arbeitsbreite des Häufelkörpers kann in 5 verschiedene Stufen eingestellt werden.

- ▶ Motor abstellen.
- ▶ Motorhacke auf eine ebene Fläche stellen.

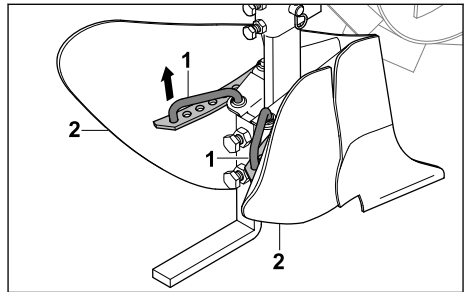

- ▶ Rastvorrichtungen (1) anheben.
- ▶ Häufelkörperflügel (2) so verstellen, dass die Rastvorrichtungen (1) an einer Bohrung eingehängt werden kann.
- ▶ Rastvorrichtungen (1) einrasten lassen.
Die Häufelkörperflügel sind verstellt.

8.4 Arbeitstiefe einstellen

Die Arbeitstiefe des Häufelkörpers kann in 4 verschiedene Stufen eingestellt werden.

- ▶ Motor abstellen.
- ▶ Motorhacke auf eine ebene Fläche stellen.

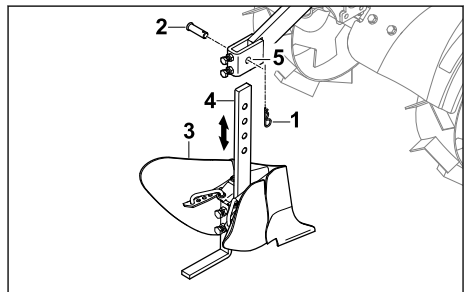

- ▶ Splint (1) abziehen und Bolzen (2) herausnehmen.
- ▶ Häufelkörper (3) so verstellen, dass die Bohrungen an der Halterung (4) und dem Adapter (5) fluchten.

- ▶ Bolzen (2) einsetzen.
- ▶ Splint (1) durch die Bohrung am Bolzen (2) drücken.
Der Häufelkörper ist fixiert und die Arbeitstiefe ist eingestellt.

9 Nach dem Arbeiten

9.1 Nach dem Arbeiten

- ▶ Motor abstellen.
- ▶ Häufelkörper abbauen.
- ▶ Falls der Häufelkörper nass ist: Häufelkörper trocknen lassen.
- ▶ Häufelkörper reinigen.

10 Transportieren

10.1 Häufelkörper transportieren

- ▶ Motor abstellen.
- ▶ Häufelkörper abbauen.

11 Aufbewahren

11.1 Häufelkörper aufbewahren

- ▶ Motor abstellen.
- ▶ Häufelkörper abbauen.
- ▶ Häufelkörper so aufbewahren, dass folgende Bedingungen erfüllt sind:
 - Der Häufelkörper kann nicht umkippen und sich nicht bewegen.

14 Störungen beheben

14.1 Störungen des Häufelkörpers beheben

Störung	Ursache	Abhilfe
Die Vibrationen während des Betriebs sind zu stark.	Die Befestigung des Häufelkörpers ist lose.	▶ Verbindungselemente prüfen.
Der Häufelkörper erzeugt keine sauberen Furchen.	Die Schwenkweite ist falsch eingestellt.	▶ Schwenkweite einstellen.
	Der Arbeitswinkel ist falsch eingestellt.	▶ Arbeitswinkel einstellen.
	Die Arbeitsbreite ist falsch eingestellt.	▶ Arbeitsbreite einstellen.
	Die Arbeitstiefe ist falsch eingestellt.	▶ Arbeitstiefe einstellen.

15 Ersatzteile und Zubehör

15.1 Ersatzteile und Zubehör

STIHL  Diese Symbole kennzeichnen original STIHL Ersatzteile und original STIHL Zubehör.

STIHL empfiehlt, original STIHL Ersatzteile und original STIHL Zubehör zu verwenden.

- Der Häufelkörper ist außerhalb der Reichweite von Kindern.
- Der Häufelkörper ist sauber und trocken.

12 Reinigen

12.1 Häufelkörper reinigen

- ▶ Motor abstellen.
- ▶ Häufelkörper abbauen.
- ▶ Häufelkörper mit einem feuchten Tuch oder STIHL Harzlöser reinigen.
- ▶ Rastvorrichtung des Häufelkörpers mit einem Pinsel oder einer weichen Bürste reinigen.

13 Warten und Reparieren

13.1 Häufelkörper warten und reparieren

Der Häufelkörper muss nicht gewartet werden und kann nicht repariert werden.

- ▶ Falls der Häufelkörper defekt oder beschädigt ist: Häufelkörper von einem STIHL Fachhändler ersetzen lassen.

Ersatzteile und Zubehör anderer Hersteller können durch STIHL hinsichtlich Zuverlässigkeit, Sicherheit und Eignung trotz laufender Marktbeobachtung nicht beurteilt werden und STIHL kann für deren Einsatz auch nicht einstehen.

Original STIHL Ersatzteile und original STIHL Zubehör sind bei einem STIHL Fachhändler erhältlich.

16 Entsorgen

16.1 Häufelkörper entsorgen

Informationen zur Entsorgung sind bei der örtlichen Verwaltung oder bei einem STIHL Fachhändler erhältlich.

Eine unsachgemäße Entsorgung kann die Gesundheit schädigen und die Umwelt belasten.

- ▶ STIHL Produkte einschließlich Verpackung gemäß den örtlichen Vorschriften einer geeigneten Sammelstelle für Wiederverwertung zuführen.
- ▶ Nicht mit dem Hausmüll entsorgen.

17 Anschriften

STIHL Hauptverwaltung

ANDREAS STIHL AG & Co. KG
Postfach 1771
D-71307 Waiblingen

STIHL Vertriebsgesellschaften

DEUTSCHLAND

STIHL Vertriebszentrale AG & Co. KG
Robert-Bosch-Straße 13
64807 Dieburg
Telefon: +49 6071 3055358

ÖSTERREICH

STIHL Ges.m.b.H.
Fachmarktstraße 7
2334 Vösendorf
Telefon: +43 1 86596370

SCHWEIZ

STIHL Vertriebs AG
Isenrietstraße 4
8617 Mönchaltorf
Telefon: +41 44 9493030

Contents

1	Introduction.....	9
2	Guide to Using this Manual.....	9
3	Overview.....	10
4	Safety Precautions.....	10
5	Preparing the Ridger for Operation.....	12
6	Assembling the Ridger.....	12
7	Attaching and Removing the Ridger.....	12
8	Working with the Ridger.....	13
9	After Finishing Work.....	15
10	Transporting.....	15
11	Storing.....	15

12	Cleaning.....	15
13	Maintenance and Repairs.....	15
14	Troubleshooting.....	15
15	Spare Parts and Accessories.....	15
16	Disposal.....	15
17	Addresses.....	15

1 Introduction

Dear Customer,

Thank you for choosing STIHL. We develop and manufacture our quality products to meet our customers' requirements. The products are designed for reliability even under extreme conditions.

STIHL also stands for premium service quality. Our dealers guarantee competent advice and instruction as well as comprehensive service support.

STIHL expressly commit themselves to a sustainable and responsible handling of natural resources. This user manual is intended to help you use your STIHL product safely and in an environmentally friendly manner over a long service life.

We thank you for your confidence in us and hope you will enjoy working with your STIHL product.



Dr. Nikolas Stihl

IMPORTANT! READ BEFORE USING AND KEEP IN A SAFE PLACE FOR REFERENCE.

2 Guide to Using this Manual

2.1 Applicable Documents

Local safety regulations apply.

- ▶ In addition to this instruction manual, read, understand and keep the following documents:
 - STIHL MH 600.1, STIHL MH 700.1 instruction manual

2.2 Symbols used with warnings in the text



- This symbol indicates dangers that can cause serious injuries or death.
 - ▶ The measures indicated can avoid serious injuries or death.

NOTICE

- This symbol indicates dangers that can cause damage to property.
 - ▶ The measures indicated can avoid damage to property.

2.3 Symbols in Text



This symbol refers to a chapter in this instruction manual.

3 Overview

3.1 Ridger

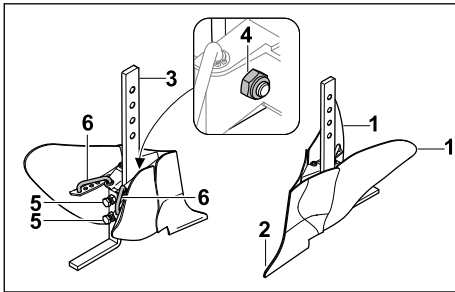

1 Ridger wings

The adjustable ridger wings are used to adjust the working width.

2 Ridger tip

The ridger tip makes the furrow in the ground.

3 Bracket

The bracket attaches the ridger wings to the adapter and is used to adjust the working depth.

4 Bracket fastening

The bracket fastening consists of bolts and nuts and secures the bracket.

5 Adjustment screws

The adjustment screws are used to adjust the working angle.

6 Catches

The catches can be adjusted to change the working width.

4 Safety Precautions

4.1 Intended Use

The ridger is used to make furrows in the ground.

The ridger can be mounted on a tiller on which either STIHL ART 012.0 running wheels or STIHL AMR 060.0, STIHL AMR 070.0 cast-iron wheels are fitted.

Fitting cast-iron wheels improves the traction of the tiller and therefore significantly increases the ridger's tractive force.

The ridger may only be used in combination with the tiller.

▲ WARNING

- Failure to use the ridger as intended may result in serious or fatal injury to people and damage to property.
 - ▶ Use the ridger as described in this instruction manual.

4.2 Requirements for the User

▲ WARNING

- Uninstructed users cannot recognise or evaluate the dangers posed by the ridger. This may result in serious or fatal injury to the user or other people.



- ▶ Read, understand and keep the instruction manual.

- ▶ If passing on the ridger to another person: provide them with the instruction manual also.
- ▶ Make sure that the user meets the following conditions:
 - The user is rested.
 - The user is physically, sensorily and mentally capable of operating the ridger and working with it. If the user is physically, sensorily or mentally impaired, the ridger must only be used under supervision or following instruction by a responsible person.
 - The user can recognise and evaluate the dangers posed by the ridger.
 - The user is of legal age or the user is being trained under supervision in a profession in accordance with national regulations.
 - The user has received instruction from a STIHL specialist dealer or a competent person before using the ridger for the first time.
 - The user is not impaired by alcohol, medicines or drugs.
- ▶ If anything is unclear: consult a STIHL specialist dealer.

4.3 Clothing and Equipment

▲ WARNING

- The user may come into contact with the ridger during assembly or when working. This may result in serious injury to the user.
 - ▶ Wear work gloves made from resistant material.
 - ▶ Wear protective boots with steel caps.
 - ▶ Wear long trousers made from resistant material.
- The user may come into contact with the ridger during cleaning or maintenance. This may result in injury to the user.
 - ▶ Wear work gloves made from resistant material.

4.4 Work Area and Surroundings

▲ WARNING

- Bystanding people, children and animals cannot recognise or evaluate the dangers posed by the ridger. This may result in serious injury to bystanding people, children and animals.
 - ▶ Keep bystanding people, children and animals out of the work area.
 - ▶ Do not leave the ridger unattended.
 - ▶ Make sure that children cannot play with the ridger.

4.5 Safe Condition

4.5.1 Ridger

The ridger is in safe condition when the following conditions are met:

- The ridger is undamaged.
- The ridger is clean.
- The ridger is working and has not been modified.
- Genuine STIHL accessories for this ridger are attached.
- The accessories are correctly attached.

▲ WARNING

- If not in safe condition, components may no longer operate correctly and safety devices may be disabled. This may result in serious or fatal injury to people.
 - ▶ Do not use a damaged ridger.
 - ▶ If the ridger is dirty: clean the ridger.
 - ▶ Do not modify the ridger.
 - ▶ Attach genuine STIHL accessories for this ridger.
 - ▶ Attach the ridger as described in this instruction manual.

- ▶ If anything is unclear: consult a STIHL specialist dealer.

4.6 Working

▲ WARNING

- In certain situations, the user may no longer be able to concentrate on their work. This may result in the user stumbling, falling and becoming seriously injured.
 - ▶ Work calmly and carefully.
 - ▶ Ensure that you keep your feet and legs far enough away from the tiller and the ridger.
 - ▶ If the light and visibility conditions are poor: do not use the ridger.
 - ▶ Watch out for obstacles.
 - ▶ If signs of fatigue occur: take a break.
- If the ridger changes or starts to behave differently when working, it may not be in safe condition. This may result in serious injury to people and damage to property.
 - ▶ Stop working, stop the engine and consult a STIHL specialist dealer.

4.7 Transporting

▲ WARNING

- The ridger may tip over or move during transport. This may result in injury to people and damage to property.
 - ▶ Remove the ridger.
 - ▶ Secure the ridger with lashing straps, belts or a net so it cannot tip over and move.

4.8 Storing

▲ WARNING

- Children cannot recognise or evaluate the dangers posed by the ridger. There is a risk of serious injury to children.
 - ▶ Remove the ridger.
 - ▶ Keep the ridger out of reach of children.

4.9 Cleaning, Maintenance and Repair

▲ WARNING



- Abrasive cleaning agents and using sharp objects for cleaning may result in damage to the ridger. If the ridger is not cleaned correctly, components may no longer operate correctly and safety devices may be disabled. This may result in serious injury to people.
 - ▶ Clean the ridger as described in this instruction manual.

- If the ridger is not maintained or repaired correctly, components may no longer operate correctly and safety devices may be disabled. This may result in serious or fatal injury to people.
 - ▶ Do not maintain or repair the ridger yourself.
 - ▶ If the ridger needs to be maintained or repaired: consult a STIHL specialist dealer.

5 Preparing the Ridger for Operation

5.1 Preparing the Ridger for Operation

The following steps must be performed before commencing work:

- ▶ Make sure that the following components are in safe condition:
 - Ridger,  4.5.1.
- ▶ Clean the ridger,  12.
- ▶ Assemble the ridger,  6.
- ▶ If the steps cannot be performed: do not use the ridger and consult a STIHL specialist dealer.

6 Assembling the Ridger

6.1 Assembling the Ridger

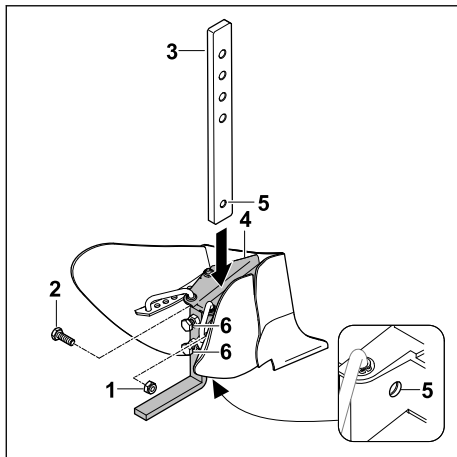

- ▶ Unscrew nut (1) and remove bolt (2).
- ▶ Insert bracket (3) into the guide of ridger (4) so bores (5) align.
- ▶ Insert bolt (2).
- ▶ Screw on nut (1) and tighten firmly.
- ▶ Tighten screws (6).
Bracket (3) is secured.

7 Attaching and Removing the Ridger

7.1 Attaching the Ridger



WARNING

- The tiller may tip over or move when attaching the ridger. This may result in injury to people and damage to property.
 - ▶ Always work in pairs when attaching the ridger.
-
- ▶ Stop the engine.
 - ▶ Place the tiller on a level surface.

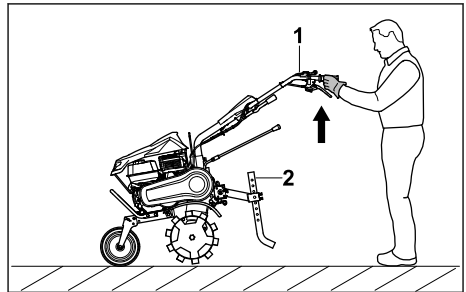

- ▶ Have a second person lift and hold tiller (1) so blade spur (2) can be removed.

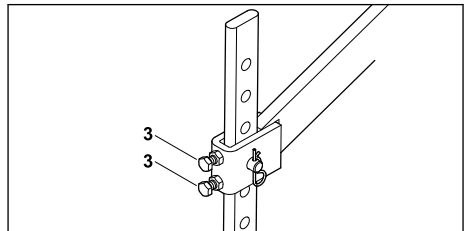

- ▶ Loosen screws (3).

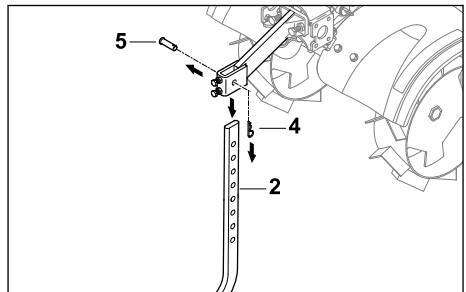

- ▶ Detach retaining pin (4) and remove pin (5).
Blade spur (2) can be removed.

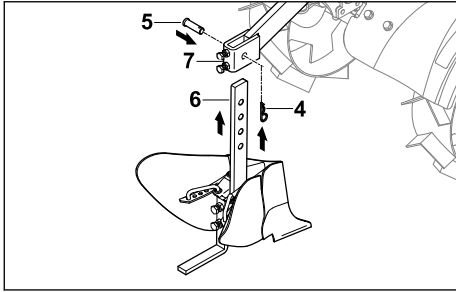

- ▶ Insert ridger (6) into adapter (7) from below so the bores align.
- ▶ Insert pin (5).
- ▶ Push retaining pin (4) through the bore in pin (5).
The ridger is secured.

7.2 Removing the Ridger

WARNING

- The tiller may tip over or move when removing the ridger. This may result in injury to people and damage to property.
 - ▶ Always work in pairs when removing the ridger.
-
- ▶ Stop the engine.
 - ▶ Place the tiller on a level surface.

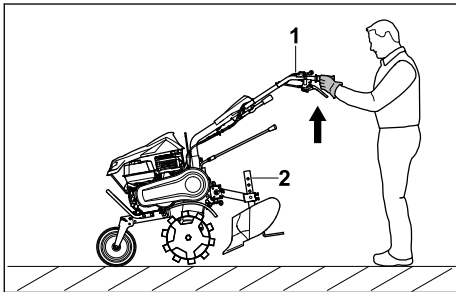

- ▶ Have a second person lift and hold tiller (1) so ridger (2) can be removed.

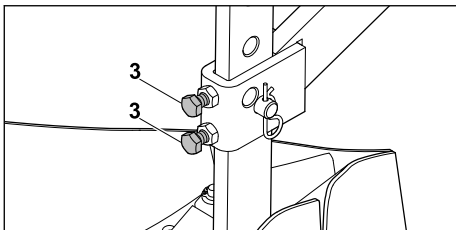

- ▶ Loosen screws (3).

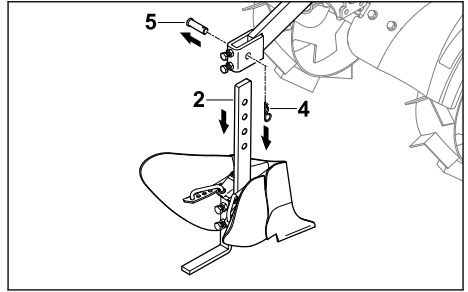

- ▶ Detach retaining pin (4) and remove pin (5).
The ridger (2) can be removed.

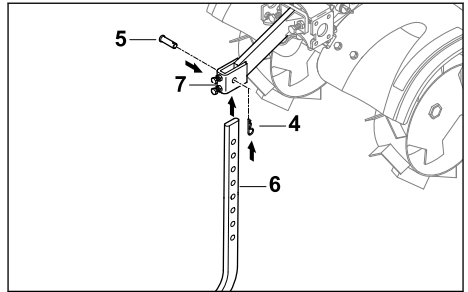

- ▶ Insert blade spur (6) into adapter (7) from below so the bores align.
- ▶ Insert pin (5).
- ▶ Push retaining pin (4) through the bore in pin (5).
The blade spur is secured.

8 Working with the Ridger

8.1 Adjusting the Swivel Range

The swivel range of the ridger can be adjusted.

- ▶ Stop the engine.
- ▶ Place the tiller on a level surface.

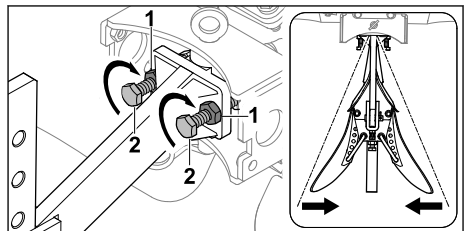

- ▶ Loosen lock nuts (1).
- ▶ Screw in screws (2) by turning clockwise.
- ▶ Tighten lock nuts (1) firmly.
The swivel range is decreased.

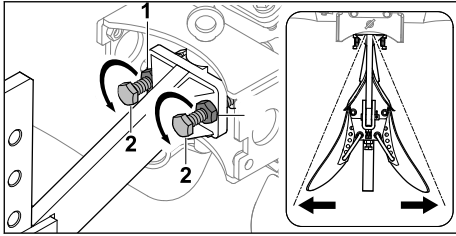

- ▶ Loosen lock nuts (1).
- ▶ Unscrew screws (2) by turning anti-clockwise.
- ▶ Tighten lock nuts (1) firmly.
The swivel range is increased.

8.2 Adjusting the Working Angle

The working angle of the ridger can be adjusted.

- ▶ Stop the engine.
- ▶ Place the tiller on a level surface.

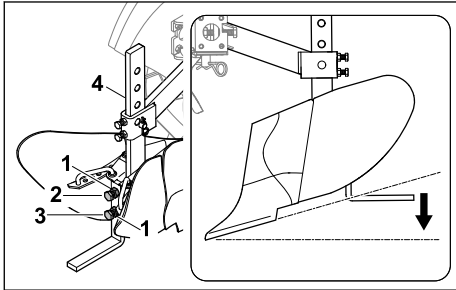

- ▶ Loosen lock nuts (1).
- ▶ Loosen screw (2).
- ▶ Unscrew screw (3) by turning anti-clockwise.
- ▶ Tighten screw (2) so bracket (4) is locked in place.
- ▶ Tighten lock nuts (1) firmly.
The working angle is decreased.

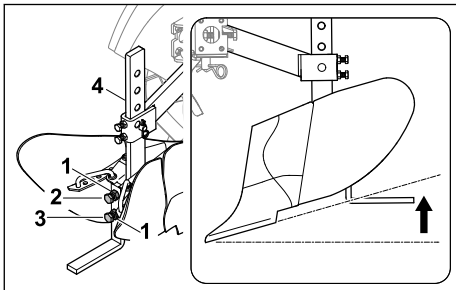

- ▶ Loosen lock nuts (1).
- ▶ Loosen screw (2).
- ▶ Screw in screw (3) by turning clockwise.
- ▶ Tighten screw (2) so bracket (4) is locked in place.

- ▶ Tighten lock nuts (1) firmly.
The working angle is increased.

8.3 Adjusting the Working Width

The working width of the ridger can be adjusted to five levels.

- ▶ Stop the engine.
- ▶ Place the tiller on a level surface.

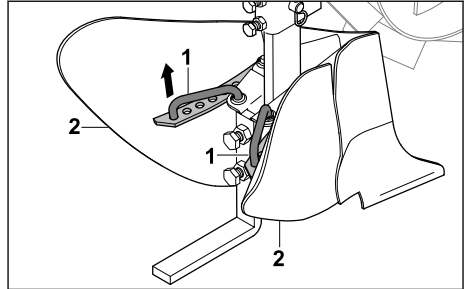

- ▶ Lift catches (1).
- ▶ Adjust ridger wings (2) so catches (1) can be hooked into a bore.
- ▶ Allow catches (1) to engage.
The ridger wings are adjusted.

8.4 Adjusting the Working Depth

The working depth of the ridger can be adjusted to four levels.

- ▶ Stop the engine.
- ▶ Place the tiller on a level surface.

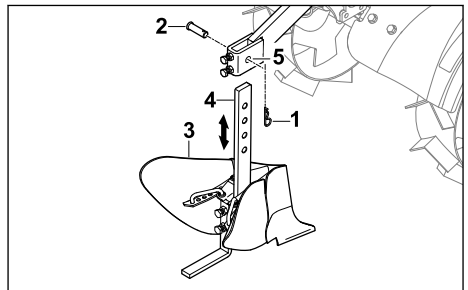

- ▶ Detach retaining pin (1) and remove pin (2).
- ▶ Adjust ridger (3) so the bores in bracket (4) and adapter (5) align.
- ▶ Insert pin (2).
- ▶ Push retaining pin (1) through the bore in pin (2).
The ridger is locked in place and the working depth is adjusted.

9 After Finishing Work

9.1 After Finishing Work

- ▶ Stop the engine.
- ▶ Remove the ridger.
- ▶ If the ridger is wet: allow the ridger to dry.
- ▶ Clean the ridger.

10 Transporting

10.1 Transporting the Ridger

- ▶ Stop the engine.
- ▶ Remove the ridger.

11 Storing

11.1 Storing the Ridger

- ▶ Stop the engine.
- ▶ Remove the ridger.
- ▶ Store the ridger in accordance with the following conditions:
 - The ridger cannot tip over and cannot move.

14 Troubleshooting

14.1 Remediating Ridger Faults

Fault	Cause	Remedy
Excessive vibration during operation.	Ridger fastening loose.	▶ Check the connection elements.
Ridger not making clean furrows.	Swivel range set incorrectly.	▶ Adjust the swivel range.
	Working angle set incorrectly.	▶ Adjust the working angle.
	Working width set incorrectly.	▶ Adjust the working width.
	Working depth is set incorrectly.	▶ Adjust the working depth.

15 Spare Parts and Accessories

15.1 Spare parts and accessories

STIHL  These symbols indicate original STIHL spare parts and original STIHL accessories.

STIHL recommends the use of original STIHL spare parts and accessories.

Despite ongoing market observation, STIHL is unable to judge the reliability, safety and suitability of other manufacturers' spare parts and accessories; accordingly, STIHL cannot warrant for the use of those parts.

Original STIHL spare parts and original STIHL accessories are available from STIHL dealers.

- The ridger is out of reach of children.
- The ridger is clean and dry.

12 Cleaning

12.1 Cleaning the Ridger

- ▶ Stop the engine.
- ▶ Remove the ridger.
- ▶ Clean the ridger with a damp cloth or STIHL resin solvent.
- ▶ Clean the catch of the ridger with a paintbrush or a soft brush.

13 Maintenance and Repairs

13.1 Maintaining and Repairing the Ridger

The ridger does not need to be maintained and cannot be repaired.

- ▶ If the ridger is defective or damaged: have the ridger replaced by a STIHL specialist dealer.

16 Disposal

16.1 Disposing of the Ridger

Information on disposal is available from your local authority or from a STIHL specialist dealer.

Improper disposal may be harmful to health and pollute the environment.

- ▶ Take STIHL products including packaging to a suitable collection point for recycling in accordance with local regulations.
- ▶ Do not dispose of the product with domestic waste.

17 Addresses

www.stihl.com

Table des matières

1	Préface.....	16
2	Informations concernant la présente Notice d'emploi.....	16
3	Vue d'ensemble.....	16
4	Prescriptions de sécurité.....	17
5	Préparation de la charrue-buttoir.....	19
6	Assemblage de la charrue-buttoir.....	19
7	Montage et démontage de la charrue-buttoir.....	19
8	Utilisation de la charrue-buttoir.....	20
9	Après le travail.....	22
10	Transport.....	22
11	Rangement.....	22
12	Nettoyage.....	22
13	Maintenance et réparation.....	22
14	Dépannage.....	22
15	Pièces de rechange et accessoires.....	23
16	Mise au rebut.....	23
17	Adresses.....	23

1 Préface

Chère cliente, cher client,

Nous vous remercions d'avoir choisi un produit STIHL. Dans le développement et la fabrication de nos produits, nous mettons tout en œuvre pour garantir une excellente qualité répondant aux besoins de nos clients. Nos produits se distinguent par une grande fiabilité, même en cas de sollicitations extrêmes.

STIHL garantit également la plus haute qualité au niveau du service après-vente. Nos revendeurs spécialisés fournissent des conseils compétents, aident nos clients à se familiariser avec nos produits et assurent une assistance technique complète.

STIHL se déclare résolument en faveur d'un développement durable et d'une gestion responsable de la nature. La présente Notice d'emploi vous aidera à utiliser votre produit STIHL en toute sécurité et dans le respect de l'environnement, pendant toute sa longue durée de vie.

Nous vous remercions de votre confiance et vous souhaitons beaucoup de plaisir avec votre produit STIHL.



Dr. Nikolaas Stihl

IMPORTANT ! LIRE CETTE NOTICE AVANT D'UTILISER CE PRODUIT ET LA CONSERVER PRÉCIEUSEMENT.

2 Informations concernant la présente Notice d'emploi

2.1 Documents applicables

Les consignes de sécurité locales s'appliquent.

- ▶ Outre le présent manuel d'utilisation, lire, comprendre et conserver les documents suivants :
 - Manuel d'utilisation STIHL MH 600.1, STIHL MH 700.1

2.2 Marquage des avertissements dans le texte



AVERTISSEMENT

- Attire l'attention sur des dangers qui peuvent causer des blessures graves, voire mortelles.
 - ▶ Les mesures indiquées peuvent éviter des blessures graves, voire mortelles.

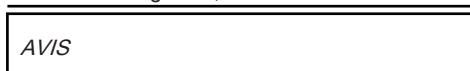

- Attire l'attention sur des dangers pouvant causer des dégâts matériels.
 - ▶ Les mesures indiquées peuvent éviter des dégâts matériels.

2.3 Symboles employés dans le texte



Ce symbole renvoie à un chapitre de la présente Notice d'emploi.

3 Vue d'ensemble

3.1 Charrue-buttoir

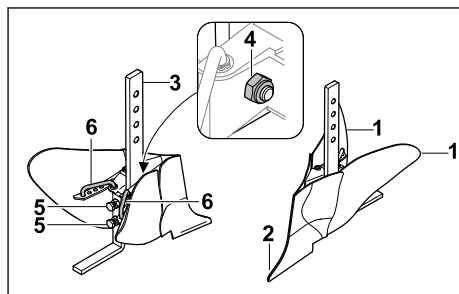

1 Versoir de charrue-buttoir

Les versoirs réglables de charrue-buttoir servent à régler la largeur de travail.

2 Pointe de charrue-buttoir

La pointe de la charrue-buttoir creuse des sillons dans le sol.

3 Support

Le support relie les versoirs de charrue-buttoir à l'adaptateur et sert à régler la profondeur de travail.

4 Fixation du support

La fixation du support se compose de vis et d'écrous et bloque le support.

5 Vis de réglage

Les vis de réglage servent à régler l'angle de travail.

6 Dispositif à crans

Le dispositif à crans peut être déplacé pour modifier la largeur de travail.

4 Prescriptions de sécurité**4.1 Utilisation conforme du produit**

Le charrue-buttoir sert à creuser des sillons dans la terre.

La charrue-buttoir peut être reliée à la motobineuse sur laquelle sont montées des roues STIHL ART 012.0 ou des roues métalliques STIHL AMR 060.0, STIHL AMR 070.0.

Les roues métalliques, une fois montées, améliorent la traction de la motobineuse et augmentent ainsi la force de traction de la charrue-buttoir.

La charrue-buttoir ne doit être utilisée qu'avec la motobineuse.

▲ AVERTISSEMENT

- En cas d'utilisation non conforme de la charrue-buttoir, les personnes risquent des blessures graves, voire la mort et des dommages matériels peuvent survenir.
 - ▶ Utiliser la charrue-buttoir comme indiqué dans le présent manuel d'utilisation.

4.2 Exigences concernant l'utilisateur**▲ AVERTISSEMENT**

- Les personnes sans expérience ne peuvent pas percevoir les dangers potentiels de la charrue-buttoir ni en évaluer les risques. L'utilisateur ou d'autres personnes risquent des blessures graves, voire la mort.



- ▶ Lire, comprendre et conserver le manuel d'utilisation.

- ▶ Si la charrue-buttoir est confiée à une autre personne : lui remettre le manuel d'utilisation.
- ▶ Veiller à ce que l'utilisateur respecte les exigences suivantes :
 - L'utilisateur est reposé.
 - L'utilisateur possède les capacités physiques, sensorielles et mentales pour pouvoir se servir de la charrue-buttoir. Si les capacités physiques, sensorielles ou mentales de l'utilisateur sont limitées, ce dernier doit utiliser l'appareil uniquement sous la surveillance ou selon les instructions d'une personne responsable.
 - L'utilisateur est en mesure de reconnaître et d'évaluer les dangers de la charrue-buttoir.
 - L'utilisateur est majeur ou a été formé conformément aux réglementations nationales en vigueur.
 - L'utilisateur a reçu une instruction auprès d'un revendeur spécialisé STIHL ou d'une personne qualifiée, avant la première utilisation de la charrue-buttoir.
 - L'utilisateur ne se trouve pas sous l'influence d'alcool, de médicaments ni de drogue.
- ▶ En cas de doute : demander conseil à un revendeur spécialisé STIHL.

4.3 Vêtements et équipement**▲ AVERTISSEMENT**

- Pendant l'assemblage ou le travail, l'utilisateur peut entrer en contact avec la charrue-buttoir et risque de se blesser grièvement.
 - ▶ Porter des gants de protection en matière résistante.
 - ▶ Porter des bottes de sécurité à bouts en acier.
 - ▶ Porter un pantalon en tissu résistant.
- Lors du nettoyage ou de l'entretien, l'utilisateur peut entrer en contact avec la charrue-buttoir. L'utilisateur risque de se blesser.
 - ▶ Porter des gants de protection en matière résistante.

4.4 Zone de travail et environnement**▲ AVERTISSEMENT**

- Les personnes n'intervenant pas dans l'utilisation, les enfants et les animaux ne peuvent pas déceler, ni évaluer les risques liés à la

charrue-buttoir. Les personnes n'intervenant pas dans l'utilisation, les enfants et les animaux peuvent être gravement blessés.

- ▶ Tenir les personnes n'intervenant pas dans l'utilisation de l'appareil, les enfants et les animaux éloignés de la zone de danger.
- ▶ Ne pas laisser la charrue-buttoir sans surveillance.
- ▶ Veiller à ce que les enfants ne puissent pas jouer avec la charrue-buttoir.

4.5 Bon état pour une utilisation en toute sécurité

4.5.1 Charrue-buttoir

La charrue-buttoir est en bon état de fonctionnement si les conditions suivantes sont réunies :

- La charrue-buttoir est intacte.
- La charrue-buttoir est propre.
- La charrue-buttoir fonctionne et est intacte.
- Des accessoires d'origine STIHL adaptés sont montés sur cette charrue-buttoir.
- Les accessoires sont montés correctement.

▲ AVERTISSEMENT

- Des composants ne peuvent plus fonctionner correctement s'ils sont en mauvais état de fonctionnement et des dispositifs de sécurité peuvent être désactivés. Les personnes risquent des blessures graves, voire la mort.
 - ▶ Utiliser une charrue-buttoir intacte.
 - ▶ Si la charrue-buttoir est sale : nettoyer la charrue-buttoir.
 - ▶ Ne pas modifier la charrue-buttoir.
 - ▶ Monter des accessoires d'origine STIHL adaptés à cette charrue-buttoir.
 - ▶ Monter la charrue-buttoir comme indiqué dans le présent manuel d'utilisation.
 - ▶ En cas de doute : demander conseil à un revendeur spécialisé STIHL.

4.6 Utilisation

▲ AVERTISSEMENT

- Dans certaines situations, il est possible que l'utilisateur ne puisse plus travailler en toute concentration. L'utilisateur risque de trébucher, de tomber et de gravement se blesser.
 - ▶ Travailler avec calme et de façon réfléchie.
 - ▶ Veiller à respecter une distance suffisante des pieds et des jambes avec la motobineuse et la charrue-buttoir.
 - ▶ Si les conditions de lumière et de visibilité sont mauvaises : ne pas utiliser la charrue-buttoir.
 - ▶ Faire attention aux obstacles.

- ▶ En cas de signes de fatigue : faire une pause.
- Si la charrue-buttoir se comporte de façon différente ou inhabituelle pendant l'utilisation, il se peut que son état ne respecte pas les conditions de sécurité. Les personnes peuvent être gravement blessées et des dommages matériels peuvent survenir.
 - ▶ Arrêter le travail, couper le moteur et demander conseil à un revendeur spécialisé STIHL.

4.7 Transport

▲ AVERTISSEMENT

- Pendant le transport, la charrue-buttoir peut se renverser ou bouger. Les personnes peuvent être blessées et des dommages matériels peuvent survenir.
 - ▶ Démontez la charrue-buttoir.
 - ▶ Sécuriser la charrue-buttoir avec des sangles, des courroies ou un filet pour qu'elle ne bascule pas et ne puisse pas bouger.

4.8 Remisage

▲ AVERTISSEMENT

- Les enfants ne sont pas en capacité de reconnaître et d'évaluer les dangers de la charrue-buttoir. Les enfants risquent des blessures graves.
 - ▶ Démontez la charrue-buttoir.
 - ▶ Conserver la charrue-buttoir hors de portée des enfants.

4.9 Nettoyage, entretien et réparation

▲ AVERTISSEMENT



- Des produits de nettoyage agressifs et le nettoyage avec des objets pointus risquent d'endommager la charrue-buttoir. Si la charrue-buttoir n'est pas nettoyée correctement, certains composants peuvent ne plus fonctionner correctement et des dispositifs de sécurité peuvent être désactivés. Les personnes risquent des blessures graves.
 - ▶ Nettoyer la charrue-buttoir comme indiqué dans le présent manuel d'utilisation.
- Si la charrue-buttoir n'est pas entretenue ou réparée correctement, des composants ne peuvent plus fonctionner correctement et des dispositifs de sécurité peuvent être désactivés. Les personnes risquent des blessures graves, voire la mort.

- ▶ Ne pas entretenir ni réparer soi-même la charrue-buttoir.
- ▶ Si la charrue-buttoir nécessite un entretien ou une réparation : demander conseil à un revendeur spécialisé STIHL.

5 Préparation de la charrue-buttoir

5.1 Préparation de la charrue-buttoir

Avant chaque utilisation, effectuer impérativement les opérations suivantes :

- ▶ S'assurer que les composants suivants sont en bon état de fonctionnement :
 - Charrue-buttoir,  4.5.1.
- ▶ Nettoyer la charrue-buttoir,  12.
- ▶ Assembler la charrue-buttoir,  6.
- ▶ Si les différentes opérations n'ont pas pu être effectuées : ne pas utiliser la charrue-buttoir et demander conseil à un revendeur spécialisé STIHL.

6 Assemblage de la charrue-buttoir

6.1 Assemblage de la charrue-buttoir

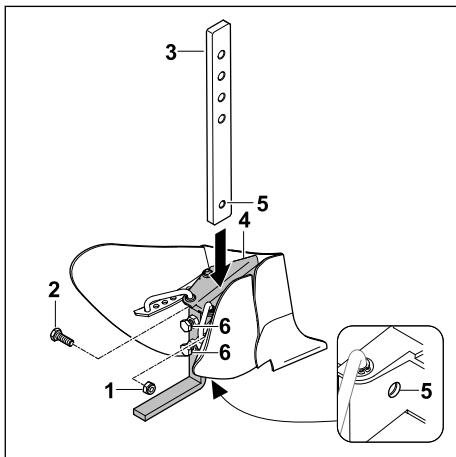

- ▶ Dévisser l'écrou (1) et retirer la vis (2).
- ▶ Insérer la fixation (3) dans le guidage de la charrue-buttoir (4) de manière à ce que les alésages (5) coïncident.
- ▶ Insérer la vis (2).
- ▶ Visser l'écrou (1) et le serrer à fond.
- ▶ Serrer les vis (6).
Le support (3) est sécurisé.

7 Montage et démontage de la charrue-buttoir

7.1 Montage de la charrue-buttoir



AVERTISSEMENT

- La motobineuse peut se renverser ou bouger pendant le montage de la charrue-buttoir. Les personnes peuvent être blessées et des dommages matériels peuvent survenir.
 - ▶ Toujours monter la charrue-buttoir à deux.
- ▶ Couper le moteur.
- ▶ Placer la motobineuse sur une surface plane.

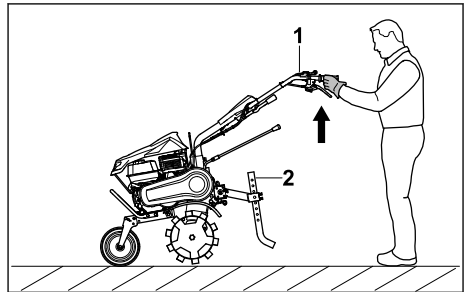

- ▶ Demander à une deuxième personne de soulever la motobineuse (1) et de la tenir de manière à pouvoir démonter l'éperon de terage (2).

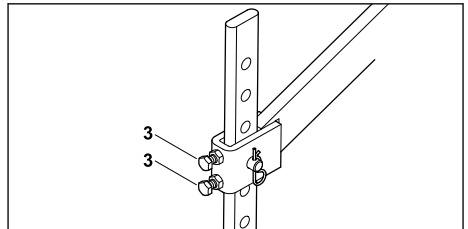

- ▶ Desserrer les vis (3).

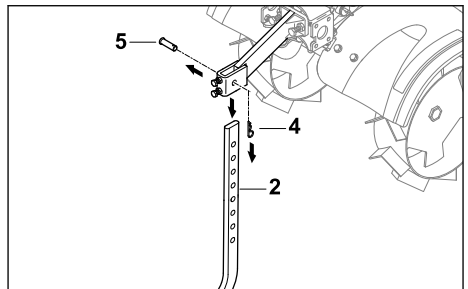

- ▶ Extraire la goupille fendue (4) et retirer le goujon (5).
L'éperon de terrage (2) peut être retiré.

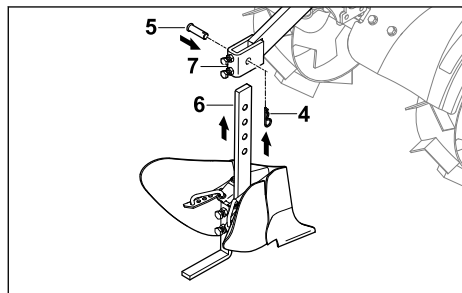

- ▶ Insérer la charrue-buttoir (6) dans l'adaptateur (7) par le bas de manière à ce que les alésages coïncident.
- ▶ Mettre en place le goujon (5).
- ▶ Pousser la goupille fendue (4) à travers l'alésage du goujon (5).
La charrue-buttoir est sécurisée.

7.2 Démontage de la charrue-buttoir



AVERTISSEMENT

- La motobineuse peut se renverser ou bouger pendant le démontage de la charrue-buttoir. Les personnes peuvent être blessées et des dommages matériels peuvent survenir.
 - ▶ Toujours démonter la charrue-buttoir à deux.
- ▶ Couper le moteur.
- ▶ Placer la motobineuse sur une surface plane.

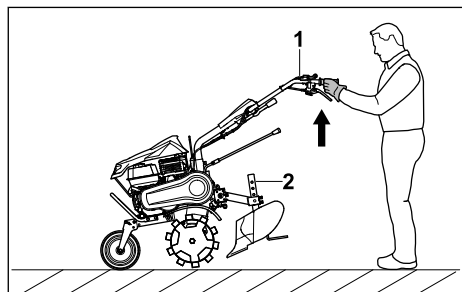

- ▶ Demander à une deuxième personne de soulever la motobineuse (1) et de la tenir de manière à pouvoir démonter la charrue-buttoir (2).

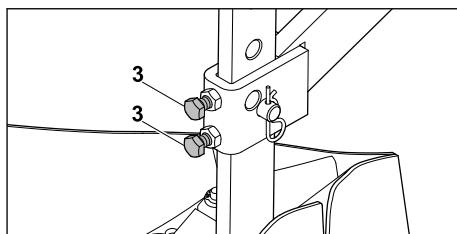

- ▶ Desserrer les vis (3).

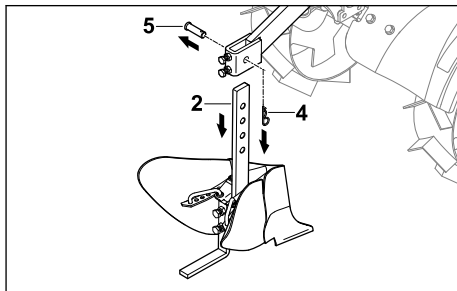

- ▶ Extraire la goupille fendue (4) et retirer le goujon (5).
La charrue-buttoir (2) peut être retirée.

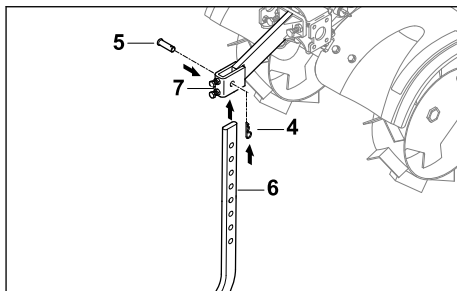

- ▶ Insérer l'éperon de terrage (6) dans l'adaptateur (7) par le bas de manière à ce que les alésages coïncident.
- ▶ Mettre en place le goujon (5).
- ▶ Pousser la goupille fendue (4) à travers l'alésage du goujon (5).
L'éperon de terrage est sécurisé.

8 Utilisation de la charrue-buttoir

8.1 Réglage de la largeur de pivotement

Il est possible de régler la largeur de pivotement de la charrue-buttoir.

- ▶ Couper le moteur.
- ▶ Placer la motobineuse sur une surface plane.

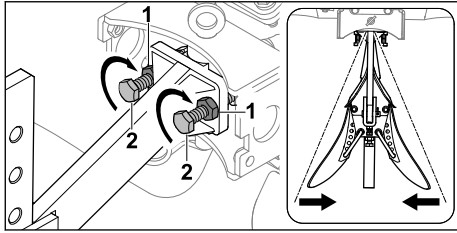

- ▶ Desserrer les contre-écrous (1).
- ▶ Visser les vis (2) dans le sens des aiguilles d'une montre.
- ▶ Serrer les contre-écrous (1).
La largeur de pivotement est réduite.

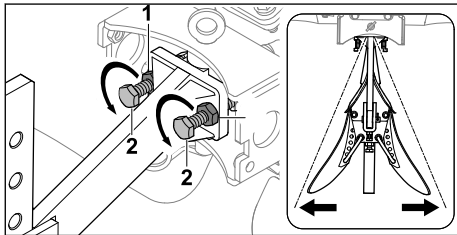

- ▶ Desserrer les contre-écrous (1).
- ▶ Dévisser les vis (2) dans le sens inverse des aiguilles d'une montre.
- ▶ Serrer les contre-écrous (1).
La largeur de pivotement est augmentée.

8.2 Réglage de l'angle de travail

Il est possible de régler l'angle de travail de la charrue-buttoir.

- ▶ Couper le moteur.
- ▶ Placer la motobineuse sur une surface plane.

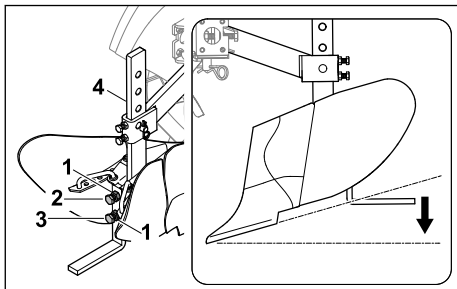

- ▶ Desserrer les contre-écrous (1).
- ▶ Desserrer la vis (2).
- ▶ Dévisser la vis (3) dans le sens inverse des aiguilles d'une montre.
- ▶ Serrer la vis (2) de sorte que le support (4) soit bloqué.
- ▶ Serrer les contre-écrous (1).
L'angle de travail est réduit.

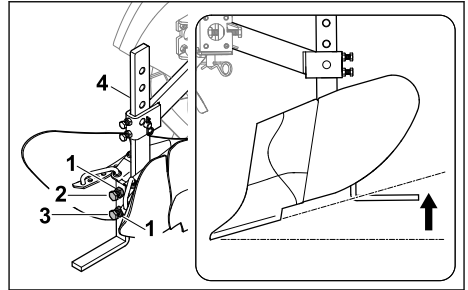

- ▶ Desserrer les contre-écrous (1).
- ▶ Desserrer la vis (2).
- ▶ Visser la vis (3) dans le sens des aiguilles d'une montre.
- ▶ Serrer la vis (2) de sorte que le support (4) soit bloqué.
- ▶ Serrer les contre-écrous (1).
L'angle de travail est augmenté.

8.3 Réglage de la largeur de travail

La largeur de travail de la charrue-buttoir peut être réglée sur 5 niveaux différents.

- ▶ Couper le moteur.
- ▶ Placer la motobineuse sur une surface plane.

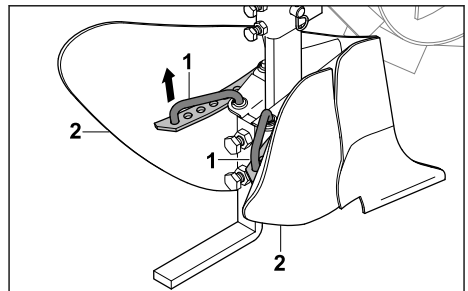

- ▶ Relever les dispositifs à crans (1).
- ▶ Régler les versoirs de la charrue-buttoir (2) de sorte que les dispositifs à crans (1) puissent s'accrocher dans un alésage.
- ▶ Laisser les dispositifs à crans (1) s'enclencher.
Les versoirs de la charrue-buttoir sont réglés.

8.4 Réglage de la profondeur de travail

La profondeur de travail de la charrue-buttoir peut être réglée sur 4 niveaux différents.

- ▶ Couper le moteur.
- ▶ Placer la motobineuse sur une surface plane.

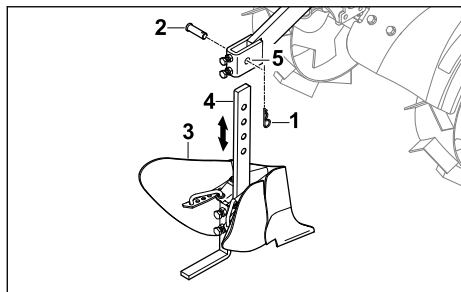

- ▶ Extraire la goupille fendue (1) et retirer le goujon (2).
- ▶ Déplacer la charrue-buttoir (3) de manière à ce que les alésages sur le support (4) et sur l'adaptateur (5) coïncident.
- ▶ Mettre en place le goujon (2).
- ▶ Pousser la goupille fendue (1) à travers l'alésage du goujon (2).
La charrue-buttoir est bloquée et la profondeur de travail est réglée.

9 Après le travail

9.1 Après le travail

- ▶ Couper le moteur.
- ▶ Démontez la charrue-buttoir.
- ▶ Si la charrue-buttoir est mouillée : la laisser sécher.
- ▶ Nettoyer la charrue-buttoir.

10 Transport

10.1 Transport de la charrue-buttoir

- ▶ Couper le moteur.

14 Dépannage

14.1 Résolution des dysfonctionnements de la charrue-buttoir

Dysfonctionnement	Cause	Solutions
Les vibrations pendant le fonctionnement sont trop fortes.	La fixation de la charrue-buttoir est desserrée.	▶ Contrôler les éléments de raccordement.
La charrue-buttoir ne creuse pas de sillons propres.	La largeur de pivotement est mal réglée.	▶ Régler la largeur de pivotement.
	L'angle de travail est mal réglé.	▶ Régler l'angle de travail.
	La largeur de travail est mal réglée.	▶ Régler la largeur de travail.
	La profondeur de travail est mal réglée.	▶ Régler la profondeur de travail.

- ▶ Démontez la charrue-buttoir.

11 Rangement

11.1 Remisage de la charrue-buttoir

- ▶ Arrêter le moteur.
- ▶ Démontez la charrue-buttoir.
- ▶ Remiser la charrue-buttoir en respectant les conditions suivantes :
 - La charrue-buttoir ne peut pas basculer, ni se déplacer.
 - La charrue-buttoir se trouve hors de portée des enfants.
 - La charrue-buttoir est propre et sèche.

12 Nettoyage

12.1 Nettoyage de la charrue-buttoir

- ▶ Couper le moteur.
- ▶ Démontez la charrue-buttoir.
- ▶ Nettoyer la charrue-buttoir à l'aide d'un chiffon humide ou du dissolvant pour résine STIHL.
- ▶ Nettoyer le dispositif à crans de la charrue-buttoir à l'aide d'un pinceau ou d'une brosse douce.

13 Maintenance et réparation

13.1 Entretien et réparation de la charrue-buttoir

La charrue-buttoir ne nécessite pas d'entretien et ne peut pas être réparée.

- ▶ Si la charrue-buttoir est défectueuse ou endommagée : faire remplacer la charrue-buttoir par un revendeur spécialisé STIHL.

15 Pièces de rechange et accessoires

15.1 Pièces de rechange et accessoires

STIHL Ces symboles identifient les pièces de rechange d'origine STIHL et les accessoires d'origine STIHL.

STIHL recommande d'utiliser des pièces de rechange d'origine STIHL et des accessoires d'origine STIHL.

Bien que STIHL observe continuellement les marchés, ses services ne peuvent pas évaluer la fiabilité, la sécurité, ni les aptitudes de pièces de rechange et d'accessoires d'autres fabricants et c'est pourquoi STIHL se dégage de toute responsabilité quant à leur utilisation.

Pour obtenir des pièces de rechange d'origine STIHL et des accessoires d'origine STIHL, s'adresser à un revendeur spécialisé STIHL.

16 Mise au rebut

16.1 Mise au rebut de la charrue-buttoir

Des informations relatives à la mise au rebut sont disponibles auprès de l'administration locale ou d'un revendeur spécialisé STIHL.

Une élimination inappropriée peut nuire à la santé et polluer l'environnement.

- ▶ Apporter les produits STIHL, y compris l'emballage, à un point de collecte approprié pour le recyclage, conformément à la réglementation locale.
- ▶ Ne pas les jeter avec les ordures ménagères.

17 Adresses

Direction générale STIHL

ANDREAS STIHL AG & Co. KG
Postfach 1771
D-71307 Waiblingen

Sociétés de distribution STIHL

ALLEMAGNE

STIHL Vertriebszentrale AG & Co. KG
Robert-Bosch-Straße 13
64807 Dieburg
Telefon: +49 6071 3055358

AUTRICHE

STIHL Ges.m.b.H.
Fachmarktstraße 7

2334 Vösendorf
Telefon: +43 1 86596370

SUISSE

STIHL Vertriebs AG
Isenrietstraße 4
8617 Mönchaltorf
Telefon: +41 44 9493030

STIHL revendeurs

www.stihl.com

FRANCE

www.stihl.fr/fr/revendeurs

Índice

1	Prólogo.....	23
2	Informaciones relativas a estas instrucciones para la reparación.....	24
3	Sinopsis.....	24
4	Indicaciones relativas a la seguridad.....	24
5	Preparar el aporcadador para el trabajo.....	26
6	Ensamblar el aporcadador.....	27
7	Montar y desmontar el aporcadador.....	27
8	Trabajar con el aporcadador.....	28
9	Después del trabajo.....	30
10	Transporte.....	30
11	Almacenamiento.....	30
12	Limpiar.....	30
13	Mantenimiento y reparación.....	30
14	Subsanar las perturbaciones.....	30
15	Piezas de repuesto y accesorios.....	30
16	Gestión de residuos.....	31
17	Direcciones.....	31

1 Prólogo

Distinguidos clientes,

Nos alegramos de que se hayan decidido por STIHL. Desarrollamos y confeccionamos nuestros productos en primera calidad y con arreglo a las necesidades de nuestros clientes. De esta manera conseguimos elaborar productos altamente fiables incluso en condiciones de esfuerzo extremas.

STIHL también presta un Servicio Postventa de primera calidad. Nuestros comercios especializados garantizan un asesoramiento e instrucciones competentes así como un amplio asesoramiento técnico.

STIHL se declara expresamente a favor de tratar la naturaleza de forma sostenible y responsable.

Estas instrucciones de servicio pretenden asistirle para hacer un uso ecológico y seguro de su producto STIHL durante toda su vida útil.

Le agradecemos su confianza y le deseamos que disfrute de su producto STIHL.



Dr. Nikolaus Stihl

IMPORTANTE: LEER ANTES DE USAR Y GUARDAR.

2 Informaciones relativas a estas instrucciones para la reparación

2.1 Documentación aplicable

Son aplicables las normas de seguridad locales.

- ▶ Además de este manual de instrucciones se deben leer, comprender y guardar los siguientes documentos:
 - Manual de instrucciones STIHL MH 600.1, STIHL MH 700.1

2.2 Marca de las indicaciones de advertencia en el texto



ADVERTENCIA

- La indicación hace referencia a peligros que pueden provocar lesiones graves o la muerte.
 - ▶ Con las medidas mencionadas se pueden evitar lesiones graves o mortales.

INDICACIÓN

- La indicación hace referencia a peligros que pueden provocar daños materiales.
 - ▶ Con las medidas mencionadas se pueden evitar daños materiales.

2.3 Símbolos en el texto



Este símbolo remite a un capítulo de este manual de instrucciones.

3 Sinopsis

3.1 Aporcador

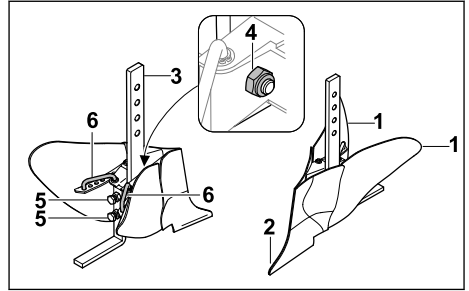

1 Alas del aporcador

Las alas ajustables del aporcador sirven para ajustar el ancho de trabajo.

2 Punta del aporcador

La punta del aporcador abre surcos en el suelo.

3 Soporte

El soporte une las alas del aporcador con el adaptador y sirve para ajustar la profundidad de trabajo.

4 Fijación del soporte

La fijación del soporte consta de tornillos y tuercas y asegura el soporte.

5 Tornillos de ajuste

Los tornillos de ajuste sirven para ajustar el ángulo de trabajo.

6 Dispositivo de enclavamiento

El dispositivo de enclavamiento puede ajustarse para modificar el ancho de trabajo.

4 Indicaciones relativas a la seguridad

4.1 Uso de acuerdo a lo previsto

El aporcador sirve para abrir surcos en la tierra.

El aporcador puede conectarse a la motoazada, a la cual se han acoplado ruedas STIHL ART 012.0 o ruedas de hierro STIHL AMR 060.0, STIHL AMR 070.0.

Con ruedas de hierro montadas se mejora la tracción de la motoazada, con lo que se aumenta la fuerza de tracción del aporcador.

El aporcador solo debe utilizarse con la motoazada.

⚠ ADVERTENCIA

- Si el aporcadore no se utiliza de la forma prevista, pueden producirse lesiones graves o mortales y también daños materiales.
 - ▶ Utilizar el aporcadore de la manera descrita en este manual de instrucciones.

4.2 Obligaciones del usuario

⚠ ADVERTENCIA

- Los usuarios que no hayan sido instruidos no pueden reconocer ni evaluar los peligros que se desprenden del aporcadore. El usuario u otras personas pueden sufrir lesiones graves o mortales.



- ▶ Leer, comprender y conservar el manual de instrucciones.
- ▶ Si el aporcadore se entrega a otra persona: entregarle también el manual de instrucciones.
- ▶ Es necesario asegurarse de que el usuario cumpla los siguientes requisitos:
 - El usuario está descansado.
 - El usuario está capacitado en sentido corporal, sensorial y mental para manejar el aporcadore y trabajar con él. Si la capacitación física, sensorial o mental del usuario está limitada, este podrá trabajar únicamente bajo supervisión o tras haber sido instruido por una persona responsable.
 - El usuario puede reconocer y estimar los peligros del aporcadore.
 - El usuario es mayor de edad o está recibiendo una formación profesional bajo supervisión conforme a las disposiciones nacionales.
 - El usuario ha sido instruido por un distribuidor especializado STIHL o por una persona competente, antes de usar el aporcadore por primera vez.
 - El usuario no está afectado por el consumo de alcohol, medicamentos o drogas.
- ▶ En caso de dudas: consultar a un distribuidor especializado STIHL.

4.3 Ropa y equipamiento de trabajo

⚠ ADVERTENCIA

- El usuario puede resultar gravemente lesionado si durante el ensamblaje o el trabajo entra en contacto con el aporcadore.
 - ▶ Llevar guantes de trabajo de material resistente.
 - ▶ Llevar botas de protección con punteras de acero.
 - ▶ Llevar un pantalón largo de material resistente.
- Durante la limpieza o el mantenimiento, el usuario puede entrar en contacto con el aporcadore. El usuario puede resultar lesionado.
 - ▶ Llevar guantes de trabajo de material resistente.

4.4 Zona de trabajo y entorno

⚠ ADVERTENCIA

- Las personas ajenas al trabajo, al igual que niños y animales, no pueden reconocer ni evaluar los peligros relacionados con el aporcadore. Las personas ajenas al trabajo, los niños y los animales pueden resultar gravemente lesionados.
 - ▶ Las personas ajenas al trabajo, niños y animales se deben alejar de la zona de trabajo.
 - ▶ No dejar el aporcadore sin vigilancia.
 - ▶ Asegurarse de que los niños no puedan jugar con el aporcadore.

4.5 Estado seguro

4.5.1 Aporcadore

- El aporcadore se encuentra en un estado seguro cuando se cumplen las siguientes condiciones:
- El aporcadore no está dañado.
 - El aporcadore está limpio.
 - El aporcadore funciona y no está modificado.
 - En este aporcadore se han montado accesorios originales STIHL.
 - Los accesorios están montados correctamente.

⚠ ADVERTENCIA

- En un estado que no sea seguro, es posible que ciertos componentes ya no funcionen correctamente y se desactiven dispositivos de seguridad. Pueden producirse lesiones graves o mortales.
 - ▶ Trabajar con un aporcadore que no presente daños.

- ▶ Si el aporcadador está sucio: limpiar el aporcadador.
- ▶ No modificar el aporcadador.
- ▶ Montar accesorios originales STIHL para este aporcadador.
- ▶ Montar el aporcadador de la manera descrita en este manual de instrucciones.
- ▶ En caso de dudas: consultar a un distribuidor especializado STIHL.

4.6 Trabajo

▲ ADVERTENCIA

- En determinadas situaciones el usuario ya no puede trabajar de forma concentrada. El usuario puede tropezar, caer y resultar gravemente lesionado.
 - ▶ Trabajar de forma tranquila y reflexiva.
 - ▶ Prestar atención a que los pies y las piernas se encuentren a una distancia suficiente de la motoazada y del aporcadador.
 - ▶ Si las condiciones lumínicas y de visibilidad son malas: no trabajar con el aporcadador.
 - ▶ Prestar atención a los obstáculos.
 - ▶ Si aparecen signos de cansancio: hacer una pausa.
- Si el aporcadador cambia durante el trabajo o se comporta de una forma poco habitual, es posible que no se encuentre en un estado seguro. Pueden producirse lesiones graves y daños materiales.
 - ▶ Finalizar el trabajo, apagar el motor y consultar a un distribuidor especializado STIHL.

4.7 Transporte

▲ ADVERTENCIA

- Durante el transporte el aporcadador puede volcar o moverse. Pueden producirse lesiones y daños materiales.
 - ▶ Desmontar el aporcadador.
 - ▶ Asegurar el aporcadador con cinchas tensores, correas, o con una red, de tal manera que no pueda volcar ni moverse.

4.8 Almacenamiento

▲ ADVERTENCIA

- Los niños no pueden reconocer ni estimar los peligros del aporcadador. Los niños pueden sufrir graves lesiones.
 - ▶ Desmontar el aporcadador.
 - ▶ Almacenar el aporcadador fuera del alcance de los niños.

4.9 Limpieza, mantenimiento y reparación



▲ ADVERTENCIA

- Los limpiadores corrosivos y la limpieza con objetos puntiagudos pueden dañar el aporcadador. Si el aporcadador no se limpia bien, es posible que ciertos componentes ya no funcionen correctamente y se desactiven dispositivos de seguridad. Pueden producirse lesiones graves.
 - ▶ Limpiar el aporcadador de la manera descrita en este manual de instrucciones.
- Si el aporcadador no recibe un buen mantenimiento o reparación, es posible que ciertos componentes ya no funcionen correctamente y se desactiven dispositivos de seguridad. Pueden producirse lesiones graves o mortales.
 - ▶ El usuario no debe efectuar el mantenimiento o la reparación del aporcadador.
 - ▶ Si hay que someter el aporcadador a un mantenimiento o a una reparación: consultar a un distribuidor especializado STIHL.

5 Preparar el aporcadador para el trabajo

5.1 Preparar el aporcadador para el trabajo

Antes de comenzar cualquier trabajo deben realizarse los siguientes pasos:

- ▶ Asegurarse de que los siguientes componentes se encuentren en un estado seguro:
 - Aporcadador;  4.5.1.
- ▶ Limpiar el aporcadador;  12.
- ▶ Ensamblar el aporcadador;  6.
- ▶ Si fuera imposible realizar los pasos: no utilizar el aporcadador y consultar a un distribuidor especializado STIHL.

6 Ensamblar el aporcador

6.1 Ensamblar el aporcador

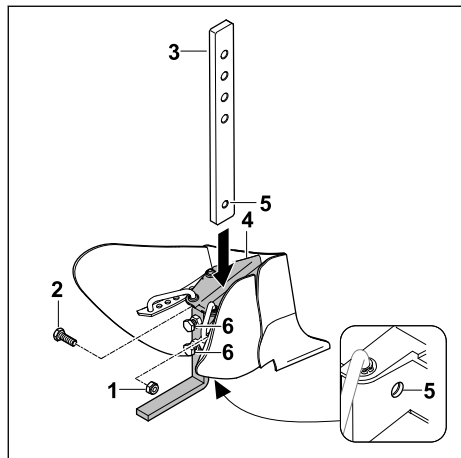

- ▶ Desenroscar la tuerca (1) y sacar el tornillo (2).
 - ▶ Introducir el soporte (3) en la guía del aporcador (4) de tal manera que coincidan los orificios (5).
 - ▶ Colocar el tornillo (2).
 - ▶ Enroscar y apretar la tuerca (1) firmemente.
 - ▶ Apretar los tornillos (6).
- El soporte (3) está asegurado.

7 Montar y desmontar el aporcador

7.1 Montar el aporcador



ADVERTENCIA

- Durante el montaje del aporcador la motoazada puede caerse o moverse. Pueden producirse lesiones y daños materiales.
 - ▶ Montar el aporcador siempre entre dos personas.
-
- ▶ Apagar el motor.
 - ▶ Colocar la motoazada sobre una superficie llana.

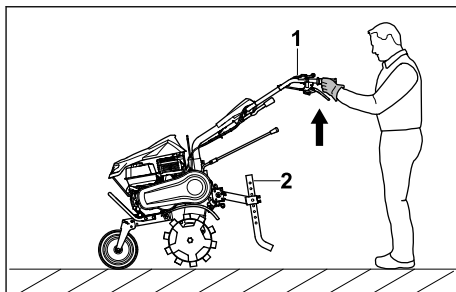

- ▶ Una segunda persona debe levantar y mantener sujeta la motoazada (1) para que pueda desmontarse el espolón (2).

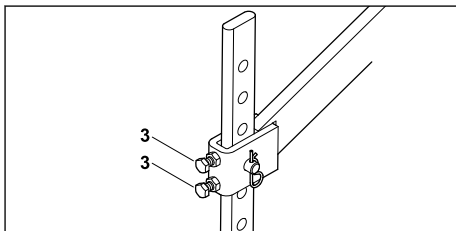

- ▶ Soltar los tornillos (3).

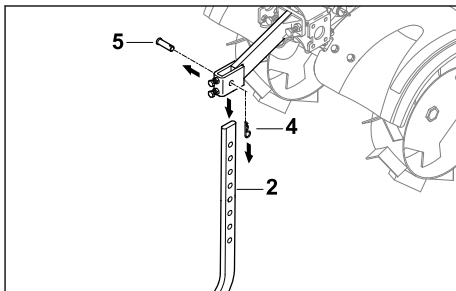

- ▶ Extraer el pasador (4) y sacar el perno (5). El espolón (2) puede retirarse.

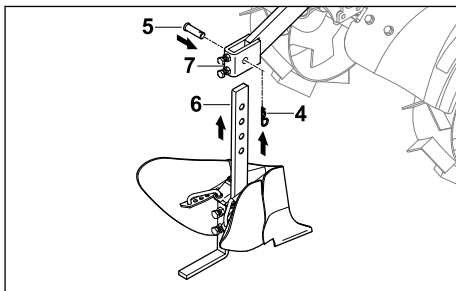

- ▶ Introducir el aporcador (6) desde abajo en el adaptador (7) de tal manera que coincidan los orificios.

- ▶ Colocar el perno (5).
- ▶ Meter el pasador (4) por el orificio del perno (5) aplicando presión. El aporcador está asegurado.

7.2 Desmontar el aporcador

ADVERTENCIA

- Durante el desmontaje del aporcador la motoazada puede caerse o moverse. Pueden producirse lesiones y daños materiales.
 - ▶ Desmontar el aporcador siempre entre dos personas.
-
- ▶ Apagar el motor.
 - ▶ Colocar la motoazada sobre una superficie llana.

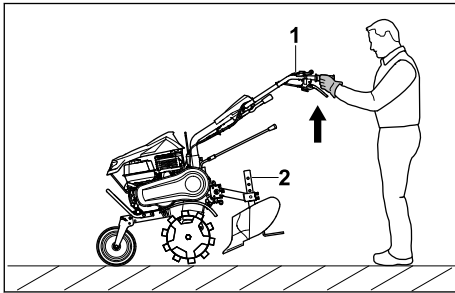

- ▶ Una segunda persona debe levantar y mantener sujeta la motoazada (1) para que pueda desmontarse el aporcador (2).

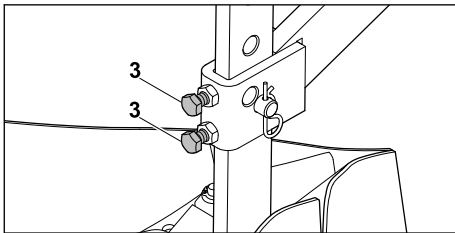

- ▶ Soltar los tornillos (3).

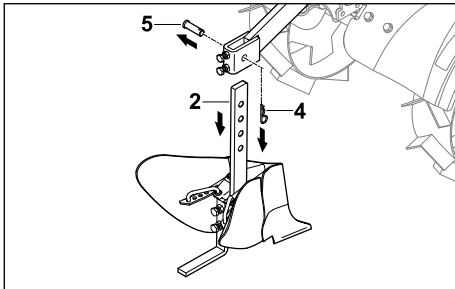

- ▶ Extraer el pasador (4) y sacar el perno (5).

El aporcador (2) puede retirarse.

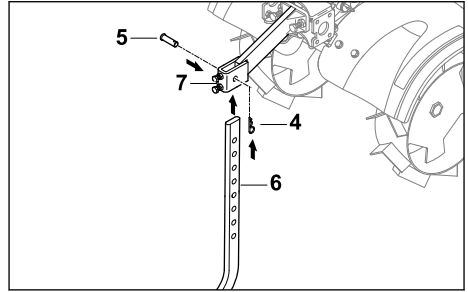

- ▶ Introducir el espolón (6) desde abajo en el adaptador (7) de tal manera que coincidan los orificios.
- ▶ Colocar el perno (5).
- ▶ Meter el pasador (4) por el orificio del perno (5) aplicando presión. El espolón está asegurado.

8 Trabajar con el aporcador

8.1 Ajustar la amplitud de giro

La amplitud de giro del aporcador puede ajustarse.

- ▶ Apagar el motor.
- ▶ Colocar la motoazada sobre una superficie llana.

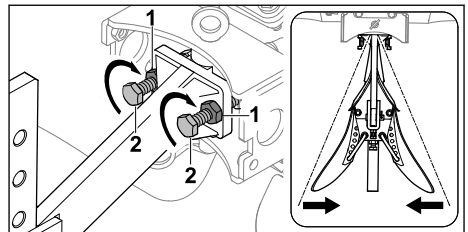

- ▶ Soltar las contratuercas (1).
- ▶ Enroscar los tornillos (2) en sentido horario.
- ▶ Apretar las contratuercas (1) firmemente. La amplitud de giro se ha reducido.

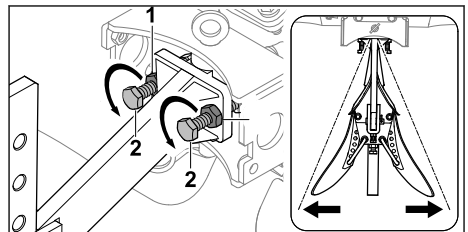

- ▶ Soltar las contratuercas (1).

- ▶ Desenroscar los tornillos (2) en sentido antihorario.
- ▶ Apretar las contratuercas (1) firmemente. La amplitud de giro se ha aumentado.

8.2 Ajustar el ángulo de trabajo

El ángulo de trabajo del aporcadore puede ajustarse.

- ▶ Apagar el motor.
- ▶ Colocar la motoazada sobre una superficie llana.

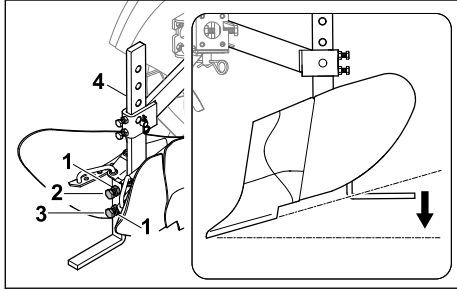

- ▶ Soltar las contratuercas (1).
- ▶ Aflojar el tornillo (2).
- ▶ Desenroscar el tornillo (3) en sentido antihorario.
- ▶ Apretar el tornillo (2) de tal manera que el soporte (4) esté fijado.
- ▶ Apretar las contratuercas (1) firmemente. El ángulo de trabajo se ha reducido.

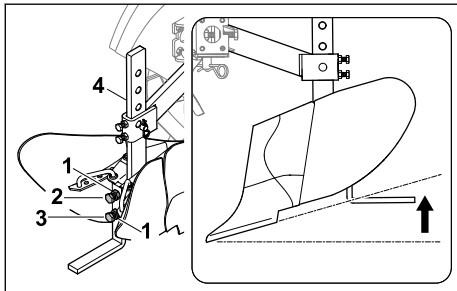

- ▶ Soltar las contratuercas (1).
- ▶ Aflojar el tornillo (2).
- ▶ Enroscar el tornillo (3) en sentido horario.
- ▶ Apretar el tornillo (2) de tal manera que el soporte (4) esté fijado.
- ▶ Apretar las contratuercas (1) firmemente. El ángulo de trabajo se ha aumentado.

8.3 Ajustar el ancho de trabajo

El ancho de trabajo del aporcadore puede ajustarse en 5 niveles diferentes.

- ▶ Apagar el motor.
- ▶ Colocar la motoazada sobre una superficie llana.

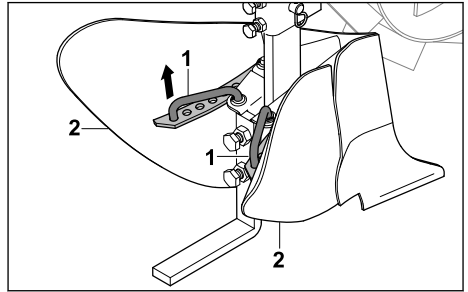

- ▶ Elevar los dispositivos de enclavamiento (1).
- ▶ Ajustar las alas del aporcadore (2) de tal manera que los dispositivos de enclavamiento (1) puedan engancharse en un orificio.
- ▶ Hacer que encajen los dispositivos de enclavamiento (1). Las alas del aporcadore están ajustadas.

8.4 Ajustar la profundidad de trabajo

La profundidad de trabajo del aporcadore puede ajustarse en 4 niveles diferentes.

- ▶ Apagar el motor.
- ▶ Colocar la motoazada sobre una superficie llana.

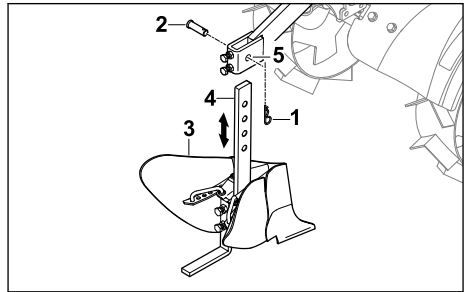

- ▶ Extraer el pasador (1) y sacar el perno (2).
- ▶ Ajustar el apoyador (3) de tal manera que coincidan los orificios del soporte (4) y del adaptador (5).
- ▶ Colocar el perno (2).
- ▶ Meter el pasador (1) por el orificio del perno (2) aplicando presión. El aporcadore está fijado y la profundidad de trabajo está ajustada.

9 Después del trabajo

9.1 Después del trabajo

- ▶ Apagar el motor.
- ▶ Desmontar el aporcador.
- ▶ Si el aporcador está mojado: dejar que se seque el aporcador.
- ▶ Limpiar el aporcador.

10 Transporte

10.1 Transportar el aporcador

- ▶ Apagar el motor.
- ▶ Desmontar el aporcador.

11 Almacenamiento

11.1 Almacenar el aporcador

- ▶ Apagar el motor.
- ▶ Desmontar el aporcador.
- ▶ Almacenar el aporcador de tal manera que se cumplan las siguientes condiciones:
 - El aporcador no puede volcar ni moverse.
 - El aporcador se encuentra fuera del alcance de los niños.

14 Subsanan las perturbaciones

14.1 Subsanan anomalías del aporcador

Anomalía	Causa	Solución
Las vibraciones durante el funcionamiento son demasiado fuertes.	La fijación del aporcador es defectuosa.	▶ Comprobar los elementos de fijación.
El aporcador no abre surcos impecables.	La amplitud de giro está mal ajustada.	▶ Ajustar la amplitud de giro.
	El ángulo de trabajo está mal ajustado.	▶ Ajustar el ángulo de trabajo.
	El ancho de trabajo está mal ajustado.	▶ Ajustar el ancho de trabajo.
	La profundidad de trabajo está mal ajustada.	▶ Ajustar la profundidad de trabajo.

15 Piezas de repuesto y accesorios

15.1 Piezas de repuesto y accesorios

STIHL Estos símbolos caracterizan las piezas de repuesto STIHL y los accesorios originales STIHL.

STIHL recomienda emplear piezas de repuesto STIHL y accesorios originales STIHL.

Las piezas de repuesto y los accesorios de fabricantes externos no pueden ser evaluados por

- El aporcador está limpio y seco.

12 Limpiar

12.1 Limpiar el aporcador

- ▶ Apagar el motor.
- ▶ Desmontar el aporcador.
- ▶ Limpiar el aporcador con un paño húmedo o con disolvente de resina STIHL.
- ▶ Limpiar el dispositivo de enclavamiento del aporcador con un pincel o un cepillo suave.

13 Mantenimiento y reparación

13.1 Revisar y reparar el aporcador

El aporcador no tiene que someterse a un mantenimiento y no se puede reparar.

- ▶ Si el aporcador estuviera defectuoso o dañado: encargar a un distribuidor especializado STIHL que sustituya el aporcador.

STIHL en lo que respecta a su fiabilidad, seguridad y aptitud pese a una observación continua del mercado por lo que STIHL tampoco puede responsabilizarse de su aplicación.

Las piezas de repuesto y los accesorios originales STIHL se pueden adquirir en un distribuidor especializado STIHL.

16 Gestión de residuos

16.1 Desechar el aporcador

Se puede obtener información sobre la eliminación de residuos en la administración local o en un distribuidor especializado STIHL.

Una eliminación inadecuada puede dañar la salud y contaminar el medio ambiente.

- ▶ Llevar los productos STIHL, incluido el embalaje, a un centro de recogida adecuado para su reciclaje, de acuerdo con la normativa local.
- ▶ No se deben desechar con la basura normal.

17 Direcciones

www.stihl.com

Popis sadržaja

1	Predgovor.....	31
2	Informacije uz ovu uputu za uporabu.....	31
3	Pregled.....	32
4	Upute o sigurnosti u radu.....	32
5	Priprema pluga za ogrtanje za rad.....	34
6	Sastavljanje pluga za ogrtanje.....	34
7	Montaža i demontaža pluga za ogrtanje...	34
8	Rad s plugom za ogrtanje.....	35
9	Nakon rada.....	37
10	Transport.....	37
11	Pohranjivanje/skladištenje.....	37
12	Čistiti.....	37
13	Održavati i popravljati.....	37
14	Odkloniti smetnje/kvarove.....	37
15	Pričuvni dijelovi i pribor.....	37
16	Zbrinjavanje.....	38
17	Adrese.....	38

1 Predgovor

Dragi kupci,

raduje nas da ste se odlučili za tvrtku STIHL. Svoje proizvode razvijamo i izrađujemo u vrhunskoj kvaliteti sukladno potrebama naših kupaca. Tako i pri ekstremnim zahtjevima nastaju proizvodi velike pouzdanosti.

STIHL pruža vrhunsku kakvoću i pri servisiranju. Naš stručni trgovac jamči kompetentno savjetovanje i upućivanje, kao i sveobuhvatnu tehničku skrb.

Tvrtka STIHL izričito je posvećena održivom i odgovornom opođenju prema prirodi. Ove upute za uporabu pomažu vam da svoj proizvod tvrtke

STIHL rabite na siguran i ekološki način s dugim rokom trajanja.

Zahvaljujemo vam na povjerenju i želimo vam mnogo radosti s vašim proizvodom tvrtke STIHL.



Dr. Nikolas Stihl

VAŽNO! PRIJE KORIŠTENJA PROČITATI I POHRANITI NA SIGURNO MJESTO.

2 Informacije uz ovu uputu za uporabu

2.1 Primjenjivi dokumenti

Primjenjuju se lokalni sigurnosni propisi.

- ▶ Uz ove upute za uporabu s razumijevanjem pročitajte i pohranite sljedeće dokumente:
 - Upute za uporabu STIHL 600.1, STIHL MH 700.1

2.2 Označavanje upozornih uputa u tekstu



UPOZORENJE

- Uputa upućuje na opasnosti, koje mogu uzrokovati teške ozljede ili smrt.
 - ▶ Navedene mjere mogu spriječiti teške ozljede ili smrt.

UPUTA

- Uputa ukazuje na opasnosti, koje mogu uzrokovati štete na stvarima.
 - ▶ Navedene mjere mogu spriječiti štete na stvarima.

2.3 Simboli u tekstu



Ovaj simbol upućuje na poglavlje u ovoj uputi za uporabu.

3 Pregled

3.1 Plug za ogrtanje

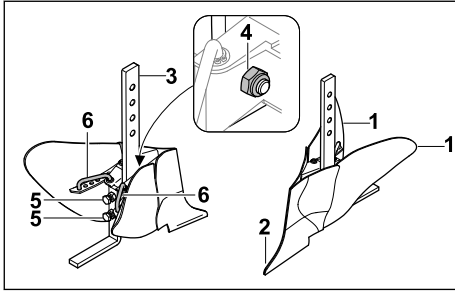

1 Krilca pluga za ogrtanje

Podesiva krilca pluga za ogrtanje služe za namještanje radne širine.

2 Vrh pluga za ogrtanje

Vrh pluga za ogrtanje stvara brazde u tlu.

3 Držač

Držač povezuje krilca pluga za ogrtanje s adapterom i služi za namještanje radne dubine.

4 Pričvršćenje držača

Pričvršćenje držača sastoji se od vijaka i rmatice te pričvršćuje držač.

5 Vijci za namještanje

Vijci za namještanje služe za namještanje radnog kuta.

6 Element za uklapanje

Element za uklapanje može se namještanje kako bi se promijenila radna širina.

4 Upute o sigurnosti u radu

4.1 Namjenska uporaba

Plug za ogrtanje služi za stvaranje brazdi u tlu.

Plug za ogrtanje može se upotrebljavati zajedno s motornom kopačicom na koju su montirani kotači STIHL ART 012.0 ili željezni kotači STIHL AMR 060.0, STIHL AMR 070.0.

Pomoću montiranih željeznih kotača poboljšava se vučna sila motorne kopačice, a time se povećava vlačna sila pluga za ogrtanje.

Plug za ogrtanje smije se upotrebljavati samo s motornom kopačicom.

▲ UPOZORENJE

- Nenamjenska uporaba pluga za ogrtanje može dovesti do teških ozljeda ili smrti korisnika i materijalne štete.

- ▶ Plug za ogrtanje upotrebljavajte u skladu s ovim uputama za uporabu.

4.2 Zahtjevi prema korisniku

▲ UPOZORENJE

- Neupućeni korisnici ne mogu prepoznati ni procijeniti opasnosti uporabe pluga za ogrtanje. Može doći do teških ozljeda ili smrti korisnika ili drugih osoba.



- ▶ S razumijevanjem pročitajte i pohranite upute za uporabu.

- ▶ Ako se plug za ogrtanje proslijeđuje drugoj osobi: Priložite upute za uporabu.
- ▶ Osigurajte da korisnik ispunjava sljedeće zahtjeve:

- Korisnik je odmoran.
- Korisnik je tjelesno, osjetljivo i duševno sposoban rukovati plugom za ogrtanje i obavljati radove s tim strojevima. Ako je korisnik tjelesno, osjetljivo ili duševno ograničeno sposoban za to, on smije raditi sa strojevima samo pod nadzorom ili prema uputama odgovorne osobe.
- Korisnik može prepoznati i procijeniti opasnosti pluga za ogrtanje.
- Korisnik je punoljetan ili se pod nadzorom obučava za neko zanimanje u skladu s državnim propisima.
- Ovlašteni trgovac tvrtke STIHL ili stručna osoba uputili su korisnika prije prve upotrebe pluga za ogrtanje.
- Korisnik nije pod utjecajem alkohola, lijekova ni droga.
- ▶ U slučaju nejasnoća: obratite se ovlaštenom trgovcu tvrtke STIHL.

4.3 Odjeća i oprema

▲ UPOZORENJE

- Tijekom sastavljanja ili rada korisnik može doći u dodir s plugom za ogrtanje i može se teško ozlijediti.
 - ▶ Nosite radne rukavice od otpornog materijala.
 - ▶ Nosite zaštitne čizme s metalnim zaštitnim kapama.
 - ▶ Nosite dugačke hlače od otpornog materijala.
- Tijekom čišćenja ili radova na održavanju korisnik može doći u dodir s plugom za ogrtanje. Korisnik se može ozlijediti.
 - ▶ Nosite radne rukavice od otpornog materijala.

4.4 Radno područje i okolina

▲ UPOZORENJE

- Nesudjelujuće osobe, djeca i životinje ne mogu prepoznati niti procijeniti opasnosti pluga za ogrtanje. Može doći do teških ozljeda nesudjelujućih osoba, djece i životinja.
 - ▶ Udaljite osobe koje ne sudjeluju u postupku, djecu i životinje iz radnog područja.
 - ▶ Plug za ogrtanje ne ostavljajte bez nadzora.
 - ▶ Osigurajte da se djeca ne mogu igrati s plugom za ogrtanje.

4.5 Sigurnosno ispravno stanje

4.5.1 Plug za ogrtanje

Plug za ogrtanje u sigurnosno je ispravnom stanju ako su ispunjeni sljedeći uvjeti:

- Plug za ogrtanje nije oštećen.
- Plug za ogrtanje je čist.
- Plug za ogrtanje funkcionira i nije izmijenjen.
- U ovaj je plug za ogrtanje montiran samo originalan pribor tvrtke STIHL.
- Pribor je pravilno montiran.

▲ UPOZORENJE

- Ako stroj nije u sigurnosno ispravnom stanju, komponente više ne mogu pravilno funkcionirati i može doći do deaktiviranja sigurnosnih naprava. Može doći do teških ozljeda ili smrti ljudi.
 - ▶ Plug za ogrtanje upotrebljavajte samo ako nije oštećen.
 - ▶ Ako je plug za ogrtanje prljav: Očistite plug za ogrtanje.
 - ▶ Nemojte vršiti izmjene na plugu za ogrtanje.
 - ▶ U ovaj plug za ogrtanje montirajte samo originalan pribor tvrtke STIHL.
 - ▶ Plug za ogrtanje montirajte u skladu s ovim uputama za uporabu.
 - ▶ U slučaju nejasnoća: obratite se ovlaštenom trgovcu tvrtke STIHL.

4.6 Radovi

▲ UPOZORENJE

- Korisnik u određenim situacijama više ne može raditi koncentrirano. Može se spotaknuti, pasti i teško ozlijediti.
 - ▶ Radite mirno i promišljeno.
 - ▶ Uvijek pazite da su stopala i noge dovoljno udaljeni od motorne kopačice i pluga za ogrtanje.
 - ▶ Ako su osvjetljenje i vidljivost loši: Nemojte upotrebljavati plug za ogrtanje.

- ▶ Obratite pažnju na prepreke.
- ▶ Ako osjetite znakove umora: Napravite radnu pauzu.
- Ako tijekom rada primijetite promjene na plugu za ogrtanje ili ako se neuobičajeno ponaša, možda nije u sigurnosno ispravnom stanju. Može doći do teških ozljeda ljudi i materijalne štete.
 - ▶ Završite s radom, isključite motor i obratite se ovlaštenom trgovcu tvrtke STIHL.

4.7 Transport

▲ UPOZORENJE

- Tijekom transporta plug za ogrtanje može se prevrnuti ili pomaknuti. Može doći do ozljeda ljudi i materijalne štete.
 - ▶ Demontirajte plug za ogrtanje.
 - ▶ Osigurajte plug za ogrtanje zateznim remenima, remenom ili mrežom tako da se ne može pomicati niti prevrnuti.

4.8 Skladištenje

▲ UPOZORENJE

- Djeca ne mogu prepoznati niti procijeniti opasnosti pluga za ogrtanje. Mogu se teško ozlijediti.
 - ▶ Demontirajte plug za ogrtanje.
 - ▶ Plug za ogrtanje skladištite izvan dohvata djece.

4.9 Čišćenje, održavanje i popravljavanje



▲ UPOZORENJE

- Abrazivna sredstva za čišćenje i čišćenje šljastim predmetima mogu dovesti do oštećenja pluga za ogrtanje. Ako se plug za ogrtanje ne čisti pravilno, komponente više ne mogu pravilno funkcionirati i može doći do deaktiviranja sigurnosnih naprava. Ljudi se mogu teško ozlijediti.
 - ▶ Plug za ogrtanje čistite u skladu s ovim uputama za uporabu.
- Ako se plug za ogrtanje pravilno ne održavaju ili ne popravljaju, komponente više ne mogu pravilno funkcionirati i može doći do deaktiviranja sigurnosnih naprava. Može doći do teških ozljeda ili smrti ljudi.
 - ▶ Nemojte sami izvoditi radove na održavanju na plugu za ogrtanje niti ga sami popravljati.
 - ▶ Ako je potrebno održavanje ili popravak pluga za ogrtanje: obratite se ovlaštenom trgovcu tvrtke STIHL.

5 Priprema pluga za ogrtanje za rad

5.1 Priprema pluga za ogrtanje za rad

Prije početka radova uvijek se moraju provesti sljedeći koraci:

- ▶ Osigurajte da su sljedeće komponente u sigurnosno ispravnom stanju:
 - Plug za ogrtanje,  4.5.1.
- ▶ Čišćenje pluga za ogrtanje,  12.
- ▶ Sastavljanje pluga za ogrtanje,  6.
- ▶ Ako nije moguće provesti navedene korake: Nemojte upotrebljavati plug za ogrtanje i obratite se ovlaštenom trgovcu tvrtke STIHL.

6 Sastavljanje pluga za ogrtanje

6.1 Sastavljanje pluga za ogrtanje

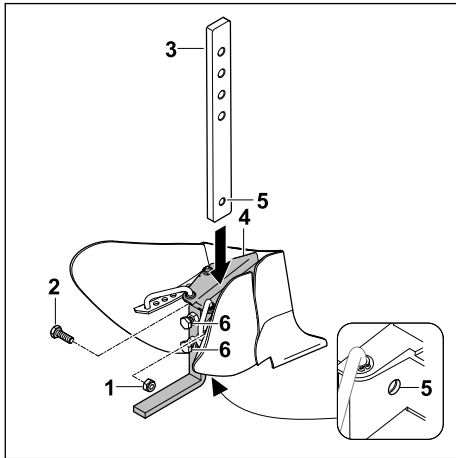

- ▶ Odvijte maticu (1) i skinite je zajedno s vijkom (2).
- ▶ Umetnite držač (3) u vodilicu pluga za ogrtanje (4) tako da su provrti poravnati (5).
- ▶ Postavite vijak (2).
- ▶ Zavrnite i zategnite maticu (1).
- ▶ Zategnite vijke (6).
Držač (3) je pričvršćen.

7 Montaža i demontaža pluga za ogrtanje

7.1 Montaža pluga za ogrtanje



UPOZORENJE

- ▶ Tijekom montaže pluga za ogrtanje motorna kopačica može se prevrnuti ili pomaknuti. Može doći do ozljeda ljudi i materijalne štete.
 - ▶ Plug za ogrtanje montirajte uvijek udvoje.
- ▶ Isključite motor.
- ▶ Postavite motornu kopačicu na ravnu površinu.

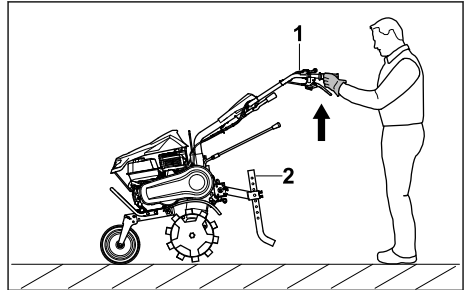

- ▶ Podignite motornu kopačicu (1) uz pomoć još jedne osobe i držite je tako da se trn za kopačicu (2) može demontirati.

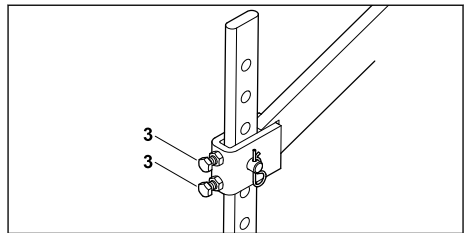

- ▶ Otпустите vijke (3).

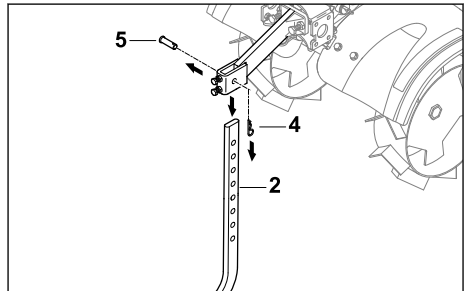

- ▶ Izvucite rascjepku (4) i izvadite svornjak (5).
Trn za kopanje (2) može se skinuti.

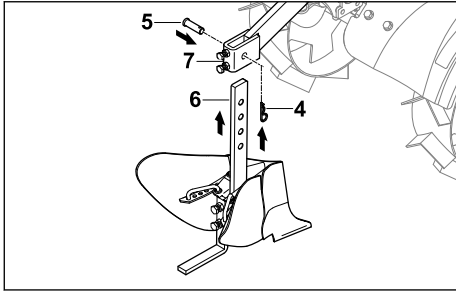

- ▶ Umetnite plug za ogrtanje (6) s donje strane u adapter (7) tako da su provrti poravnati.
 - ▶ Umetnite svornjak (5).
 - ▶ Pritisnite rascjepku (4) kroz provrt na svornjaku (5).
- Plug za ogrtanje je pričvršćen.

7.2 Demontaža pluga za ogrtanje



UPOZORENJE

- Tijekom demontaže pluga za ogrtanje motorna kopačica može se prevrnuti ili pomaknuti. Može doći do ozljeda ljudi i materijalne štete.
 - ▶ Plug za ogrtanje demontirajte uvijek udvoje.
- ▶ Isključite motor.
- ▶ Postavite motornu kopačicu na ravnu površinu.

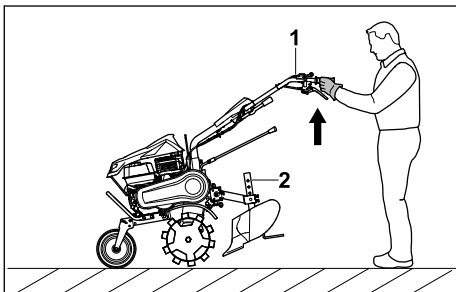

- ▶ Podignite motornu kopačicu (1) uz pomoć još jedne osobe i držite je tako da se plug za ogrtanje (2) može demontirati.

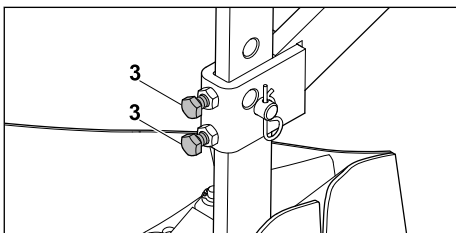

- ▶ Otpustite vijke (3).

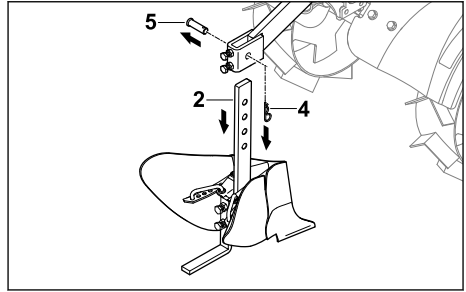

- ▶ Izvucite rascjepku (4) i izvadite svornjak (5). Plug za ogrtanje (2) može se skinuti.

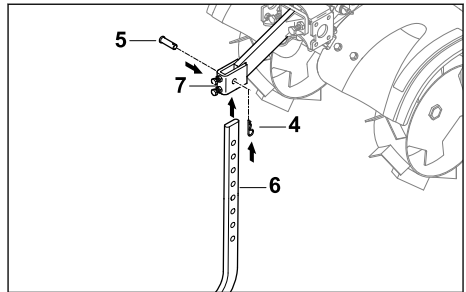

- ▶ Umetnite trn za kopanje (6) s donje strane u adapter (7) tako da su provrti poravnati.
 - ▶ Umetnite svornjak (5).
 - ▶ Pritisnite rascjepku (4) kroz provrt na svornjaku (5).
- Trn za kopanje je pričvršćen.

8 Rad s plugom za ogrtanje

8.1 Namještanje zakretne širine

Zakretna širina pluga za ogrtanje može se namjestiti.

- ▶ Isključite motor.
- ▶ Postavite motornu kopačicu na ravnu površinu.

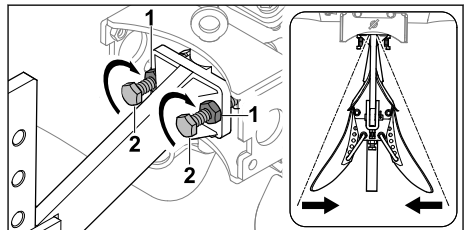

- ▶ Otpustite kontramaticice (1).
- ▶ Vijke (2) uvijte u smjeru kazaljke na satu.
- ▶ Zategnite kontramaticice (1). Zakretna širina je smanjena.

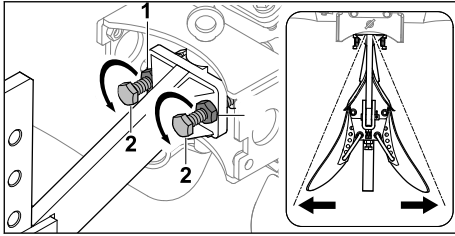

- ▶ Otpustite kontramatice (1).
- ▶ Vijke (2) odvijte u smjeru suprotnom od kazaljke na satu.
- ▶ Zategnite kontramatice (1).
Zakretna širina je povećana.

8.2 Namještanje radnog kuta

Radni kut pluga za ogrtanje može se namjestiti.

- ▶ Isključite motor.
- ▶ Postavite motornu kopačicu na ravnu površinu.

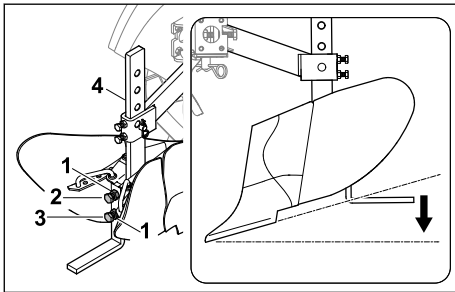

- ▶ Otpustite kontramatice (1).
- ▶ Otpustite vijak (2).
- ▶ Vijak (3) odvijte u smjeru suprotnom od kazaljke na satu.
- ▶ Vijak (2) zategnite tako da je držač (4) pričvršćen.
- ▶ Zategnite kontramatice (1).
Radni kut je smanjen.

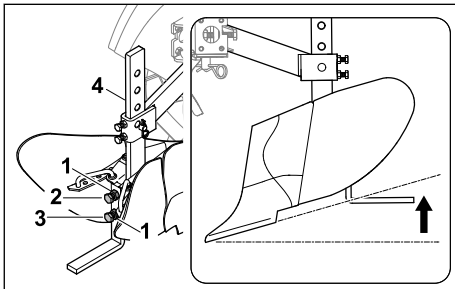

- ▶ Otpustite kontramatice (1).
- ▶ Otpustite vijak (2).

- ▶ Vijak (3) uvijte u smjeru kazaljke na satu.
- ▶ Vijak (2) zategnite tako da je držač (4) pričvršćen.
- ▶ Zategnite kontramatice (1).
Radni kut je povećan.

8.3 Namještanje radne širine

Radna širina pluga za ogrtanje može se namjestiti u 5 stupnja.

- ▶ Isključite motor.
- ▶ Postavite motornu kopačicu na ravnu površinu.

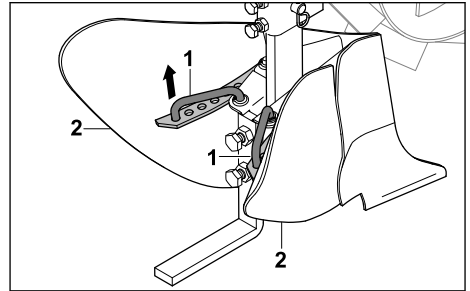

- ▶ Podignite element za uklapanje (1).
- ▶ Krilca pluga za ogrtanje (2) namjestite tako da se elementi za uklapanje (1) mogu postaviti na provrt.
- ▶ Pustite da se elementi za uklapanje (1) uklope.
Krilca pluga za ogrtanje su namještena.

8.4 Namještanje radne dubine

Radna dubina pluga za ogrtanje može se namjestiti u 4 stupnja.

- ▶ Isključite motor.
- ▶ Postavite motornu kopačicu na ravnu površinu.

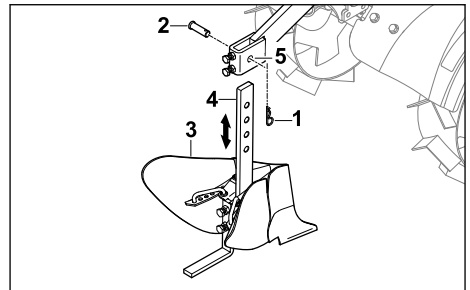

- ▶ Izvucite rascjepku (1) i izvadite svornjak (2).
- ▶ Plug za ogrtanje (3) namjestite tako da su provrti poravnati s držačem (4) i adapterom (5).
- ▶ Umetnite svornjak (2).

- ▶ Pritisnite rascjepku (1) kroz provrt na svornjaku (2).
- Plug za ogrtanje je pričvršćen i namještena je radna dubina.

9 Nakon rada

9.1 Nakon rada

- ▶ Isključite motor.
- ▶ Demontirajte plug za ogrtanje.
- ▶ Ako je plug za ogrtanje mokar: Pričekajte da se osuši.
- ▶ Očistite plug za ogrtanje.

10 Transport

10.1 Transport pluga za ogrtanje

- ▶ Isključite motor.
- ▶ Demontirajte plug za ogrtanje.

11 Pohranjivanje/skladištenje

11.1 Skladištenje pluga za ogrtanje

- ▶ Isključite motor.
- ▶ Demontirajte plug za ogrtanje.
- ▶ Plug za ogrtanje skladištite uz ispunjenje sljedećih uvjeta:
 - Plug za ogrtanje ne može se prevrnuti ni pomaknuti.

14 Odkloniti smetnje/kvarove

14.1 Uklanjanje smetnji pluga za ogrtanje

Smetnja	Uzrok	Rješenje
Vibracije tijekom rada su presnažne.	Pričvršćenje pluga za ogrtanje je labavo.	▶ Provjerite spojne elemente.
Plug za ogrtanje ne stvara čiste brazde.	Zakretna širina pogrešno je namještena.	▶ Namjestite zakretnu širinu.
	Radni kut je pogrešno namješten.	▶ Namjestite radni kut.
	Radna širina pogrešno je namještena.	▶ Namjestite radnu širinu.
	Radna dubina pogrešno je namještena.	▶ Namjestite radnu dubinu.

15 Pričuvni dijelovi i pribor

15.1 Zamjenski dijelovi i pribor

STIHL  Ovi simboli označavaju originalne zamjenske dijelove društva STIHL i originalni pribor društva STIHL.

STIHL preporučuje uporabu originalnih zamjenskih dijelova društva STIHL i originalnog pribora društva STIHL.

- Plug za ogrtanje je izvan dohvata djece.
- Plug za ogrtanje je čist i suh.

12 Čistiti

12.1 Čišćenje pluga za ogrtanje

- ▶ Isključite motor.
- ▶ Demontirajte plug za ogrtanje.
- ▶ Plug za ogrtanje očistite vlažnom krpom ili otapalom smole STIHL.
- ▶ Element za uklapanje pluga za ogrtanje očistite četkicom ili mekanom četkom.

13 Održavati i popravljati

13.1 Održavanje i popravljanje pluga za ogrtanje

Plug za ogrtanje ne mora se održavati i ne može se popravljati.

- ▶ Ako je plug za ogrtanje neispravan ili oštećen: Ovlašteni trgovac tvrtke STIHL treba zamijeniti plug za ogrtanje.

Društvo STIHL unatoč stalnom promatranju tržišta ne može procijeniti zamjenske dijelove i pribor drugih proizvođača u pogledu pouzdanosti, sigurnosti i prikladnosti i STIHL se ne može zauzeti za njihovu primjenu.

Originalni zamjenski dijelovi društva STIHL i originalan pribor društva STIHL dostupni su kod stručnog trgovca društva STIHL.

16 Zbrinjavanje

16.1 Odlaganje pluga za ogrtanje u otpad

Informacije o zbrinjavanju na otpad možete dobiti od lokalne uprave ili od ovlaštenog trgovca tvrtke STIHL.

Nepravilno zbrinjavanje na otpad može štetiti zdravlju i zagađivati okoliš.

- ▶ Dopremite STIHL proizvode, uključujući ambalažu, na odgovarajuće sabirno mjesto za recikliranje u skladu s lokalnim propisima.
- ▶ Nemojte ih zbrinjavati u kućni otpad.

17 Adrese

STIHL – Glavna uprava

ANDREAS STIHL AG & Co. KG
Postfach 1771
D-71307 Waiblingen

STIHL – Uvoznici

BOSNA I HERCEGOVINA

UNIKOMERC d. o. o.
Bišće polje bb
88000 Mostar
Telefon: +387 36 352560
Telefaks: +387 36 350536

HRVATSKA

UNIKOMERC – UVOZ d.o.o..
Sjedište:..
Amruševa 10, 10000 Zagreb
Prodaja:
Ulica Kneza Ljudevita Posavskog 56,
10410 Velika Gorica
Telefon: +385 1 6370010
Telefaks: +385 1 6221569

Indice

1	Premessa.....	38
2	Informazioni sulle presenti Istruzioni d'uso.....	38
3	Sommario.....	39
4	Avvertenze di sicurezza.....	39
5	Preparazione per l'uso del corpo rinalzatore.....	41
6	Assemblaggio del corpo rinalzatore.....	41
7	Montaggio e smontaggio del corpo rinalzatore.....	42
8	Lavoro con il corpo rinalzatore.....	43
9	Dopo il lavoro.....	44

10	Trasporto.....	45
11	Conservazione.....	45
12	Pulizia.....	45
13	Manutenzione e riparazione.....	45
14	Eliminazione dei guasti.....	45
15	Ricambi e accessori.....	45
16	Smaltimento.....	45
17	Indirizzi.....	46

1 Premessa

Gentile cliente,

congratulations per aver scelto STIHL. Progettiamo e fabbrichiamo prodotti della massima qualità secondo le esigenze della nostra clientela. I nostri prodotti risultano altamente affidabili anche in caso di sollecitazioni estreme.

STIHL offre la massima qualità anche nell'assistenza. I nostri rivenditori garantiscono consulenza e istruzioni competenti e un'assistenza tecnica completa.

STIHL dichiara espressamente di adottare un atteggiamento sostenibile e responsabile nei confronti della natura. Le istruzioni per l'uso La aiuteranno a utilizzare il Suo prodotto STIHL in modo sicuro ed ecologico a lungo.

La ringraziamo per la fiducia e Le auguriamo buon lavoro con il Suo prodotto STIHL.



Dr. Nikolas Stihl

IMPORTANTE! LEGGERE PRIMA DELL'USO E CONSERVARE.

2 Informazioni sulle presenti Istruzioni d'uso

2.1 Documenti applicabili

Si applicano le norme per la sicurezza locali.

- ▶ Oltre alle presenti istruzioni per l'uso, leggere, comprendere e conservare i seguenti documenti:
 - Istruzioni per l'uso STIHL MH 600.1, STIHL MH 700.1

2.2 Contrassegno delle avvertenze nel testo



AVVERTENZA

- L'avvertenza si riferisce a pericoli che possono provocare gravi lesioni o la morte.
 - ▶ Le misure indicate possono consentire di evitare gravi lesioni o la morte.

AVVISO

- L'avvertenza si riferisce a pericoli che possono provocare danni materiali.
 - ▶ Le misure menzionate possono evitare danni materiali.

2.3 Simboli nel testo



Questo simbolo rimanda ad un capitolo nelle Istruzioni per l'uso.

3 Sommario

3.1 Corpo rinalzatore

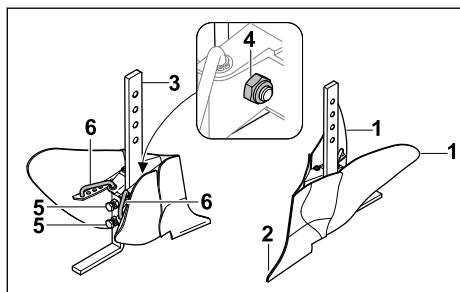

1 Ala corpo rinalzatore

Le ali regolabili del corpo rinalzatore servono per regolare la larghezza di lavoro.

2 Punta corpo rinalzatore

La punta del corpo rinalzatore crea solchi nel terreno.

3 Fissaggio

Il fissaggio collega il corpo rinalzatore all'adattatore e serve per regolare la profondità di lavoro.

4 Fissaggio sostegno

Il fissaggio del sostegno è composto da viti e dadi e fissa il sostegno stesso.

5 Viti di registro

Le viti di registro servono per regolare l'angolo di lavoro.

6 Dispositivo di arresto

Il dispositivo di arresto può essere regolato per modificare la larghezza di lavoro.

4 Avvertenze di sicurezza

4.1 Utilizzo appropriato

Il corpo rinalzatore serve per creare solchi nella terra.

Il corpo rinalzatore può essere collegato alla motozappa, sulla quale sono montate ruote STIHL ART 012.0 o ruote metalliche STIHL AMR 060.0, STIHL AMR 070.0.

Montando le ruote metalliche la trazione della motozappa migliora e di conseguenza aumenta la forza di trazione del corpo rinalzatore.

Il corpo rinalzatore va utilizzato solo con la motozappa.

⚠ AVVERTENZA

- Un uso improprio del corpo rinalzatore potrebbe causare lesioni personali gravi o mortali e danni materiali.
 - ▶ Utilizzare il corpo rinalzatore come descritto nelle presenti istruzioni per l'uso.

4.2 Requisiti per l'utente

⚠ AVVERTENZA

- Un utente che non ha ricevuto adeguate istruzioni potrebbe non essere in grado di riconoscere e valutare i pericoli derivanti dal corpo rinalzatore. Ciò potrebbe causare lesioni personali gravi o mortali e danni materiali all'utente o ad altre persone.



- ▶ Leggere, comprendere e conservare le istruzioni per l'uso.

- ▶ Se il corpo rinalzatore viene prestato ad altre persone, consegnare loro le istruzioni per l'uso.
- ▶ Assicurarsi che l'utente soddisfi i seguenti requisiti:
 - L'utente è riposato.
 - L'utente dispone di capacità fisiche, sensoriali e psichiche adeguate per utilizzare e maneggiare il corpo rinalzatore. Se l'utente dispone di capacità fisiche, sensoriali o psichiche limitate, può lavorare esclusivamente sotto la supervisione o la guida di una persona responsabile.

- L'utente è in grado di riconoscere e valutare i pericoli del corpo rinalzatore.
 - L'utente è maggiorenne oppure sta seguendo un corso di formazione sotto supervisione secondo le norme nazionali.
 - Prima di utilizzare il corpo rinalzatore per la prima volta, l'utente ha ricevuto istruzioni da un rivenditore STIHL o da una persona esperta.
 - L'utente non è sotto l'effetto di alcol, farmaci o droghe.
- ▶ In caso di dubbi, rivolgersi a un rivenditore specializzato STIHL.

4.3 Abbigliamento ed equipaggiamento

▲ AVVERTENZA

- Durante il montaggio o il lavoro l'utente potrebbe venire a contatto con il corpo rinalzatore e ferirsi gravemente.
 - ▶ Indossare guanti da lavoro in materiale resistente.
 - ▶ Indossare stivali protettivi con punte in acciaio.
 - ▶ Indossare pantaloni lunghi in materiale resistente.
- Durante la pulizia o la manutenzione, l'utente potrebbe venire a contatto con il corpo rinalzatore. Ciò potrebbe causare lesioni personali all'utente.
 - ▶ Indossare guanti da lavoro in materiale resistente.

4.4 Zona di lavoro e aree circostanti

▲ AVVERTENZA

- Persone estranee al lavoro, bambini o animali potrebbero non essere in grado di riconoscere e valutare i pericoli derivanti dal corpo rinalzatore. Ciò potrebbe causare gravi lesioni personali.
 - ▶ Evitare che persone estranee al lavoro, bambini o animali si avvicinino alla zona di lavoro.
 - ▶ Non lasciare il corpo rinalzatore incustodito.
 - ▶ Assicurarsi che i bambini non giochino con il corpo rinalzatore.

4.5 Condizioni di sicurezza

4.5.1 Corpo rinalzatore

Il corpo rinalzatore è in condizioni di sicurezza se sono soddisfatte le seguenti condizioni:

- Il corpo rinalzatore non presenta danni.
- Il corpo rinalzatore è pulito.
- Il corpo rinalzatore funziona e non è stato modificato.
- Sul corpo rinalzatore sono montati accessori STIHL originali.
- Gli accessori sono montati correttamente.

▲ AVVERTENZA

- In caso di mancato rispetto delle condizioni di sicurezza, i componenti potrebbero non funzionare correttamente e i dispositivi per la sicurezza potrebbero risultare inefficaci. Potrebbero verificarsi lesioni personali gravi o mortali.
 - ▶ Lavorare con un corpo rinalzatore in perfetto stato.
 - ▶ Se il corpo rinalzatore è sporco: Pulire il corpo rinalzatore.
 - ▶ Non apportare modifiche al corpo rinalzatore.
 - ▶ Montare accessori STIHL originali per questo corpo rinalzatore.
 - ▶ Montare il corpo rinalzatore come descritto nelle presenti istruzioni per l'uso.
 - ▶ In caso di dubbi, rivolgersi a un rivenditore specializzato STIHL.

4.6 Lavoro

▲ AVVERTENZA

- In determinate situazioni l'utente potrebbe lavorare senza la concentrazione necessaria. L'utente potrebbe inciampare, cadere e subire gravi lesioni personali.
 - ▶ Lavorare con calma e concentrazione.
 - ▶ Assicurarsi che vi sia una distanza adeguata da piedi e gambe alla motozappa e al corpo rinalzatore.
 - ▶ Se le condizioni di luce e visibilità sono scarse, non lavorare con il corpo rinalzatore.
 - ▶ Prestare attenzione agli ostacoli.
 - ▶ Se compaiono segni di stanchezza, concedersi una pausa.
- Se durante il lavoro il corpo rinalzatore mostra cambiamenti o si comporta in modo anomalo, è possibile che non sia in condizioni di sicurezza. Ciò potrebbe causare gravi lesioni personali e danni materiali.

- ▶ Terminare il lavoro, spegnere il motore e rivolgersi a un rivenditore specializzato STIHL.

4.7 Trasporto

▲ AVVERTENZA

- Durante il trasporto, il corpo rinalzatore potrebbe ribaltarsi o muoversi. Ciò potrebbe causare lesioni personali e danni materiali.
 - ▶ Smontare il corpo rinalzatore.
 - ▶ Fissare il corpo rinalzatore con cinghie o con una rete in modo che non possa ribaltarsi e muoversi.

4.8 Conservazione

▲ AVVERTENZA

- I bambini non sono in grado di riconoscere e valutare i pericoli del corpo rinalzatore, pertanto potrebbero subire lesioni gravi.
 - ▶ Smontare il corpo rinalzatore.
 - ▶ Custodire il corpo rinalzatore fuori dalla portata dei bambini.

4.9 Pulizia, manutenzione e riparazione



▲ AVVERTENZA

- Detergenti aggressivi e la pulizia con oggetti appuntiti possono danneggiare il corpo rinalzatore. Se il corpo rinalzatore non viene adeguatamente pulito, i componenti potrebbero non funzionare correttamente e i dispositivi per la sicurezza potrebbero risultare inefficaci. Ciò potrebbe causare gravi lesioni personali.
 - ▶ Pulire il corpo rinalzatore come descritto nelle presenti istruzioni per l'uso.
- Se la manutenzione e la riparazione del corpo rinalzatore non vengono eseguite adeguatamente, i componenti potrebbero non funzionare correttamente e i dispositivi per la sicurezza potrebbero risultare inefficaci. Potrebbero verificarsi lesioni personali gravi o mortali.
 - ▶ Non effettuare da soli la manutenzione o la riparazione del corpo rinalzatore.
 - ▶ Se il corpo rinalzatore richiede manutenzione o riparazione, rivolgersi a un rivenditore specializzato STIHL.

5 Preparazione per l'uso del corpo rinalzatore

5.1 Preparazione per l'uso del corpo rinalzatore

Prima di iniziare il lavoro è necessario eseguire i seguenti passaggi:

- ▶ Assicurarsi che i seguenti componenti siano in condizioni di sicurezza:
 - Corpo rinalzatore,  4.5.1.
- ▶ Pulire il corpo rinalzatore,  12.
- ▶ Assemblare il corpo rinalzatore,  6.
- ▶ Se non è possibile eseguire i passaggi descritti: non utilizzare il corpo rinalzatore e rivolgersi a un rivenditore specializzato STIHL.

6 Assemblaggio del corpo rinalzatore

6.1 Assemblaggio del corpo rinalzatore

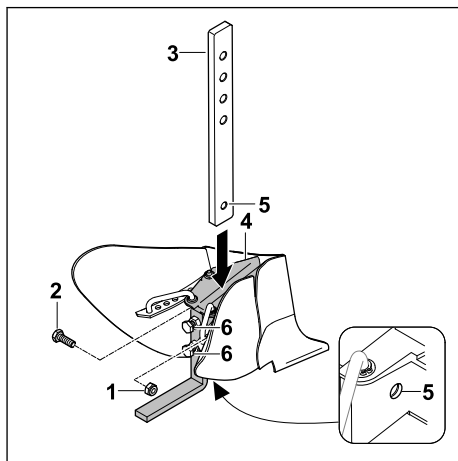

- ▶ Svitare il dado (1) ed estrarre la vite (2).
 - ▶ Inserire il supporto (3) nella guida del corpo rinalzatore (4) in modo che i fori (5) si allineino.
 - ▶ Inserire la vite (2).
 - ▶ Avvitare il dado (1) e serrarlo.
 - ▶ Serrare le viti (6).
- Il supporto (3) è fissato.

7 Montaggio e smontaggio del corpo rinalzatore

7.1 Montaggio del corpo rinalzatore



AVVERTENZA

- Durante il montaggio del corpo rinalzatore la motozappa potrebbe ribaltarsi o muoversi. Ciò potrebbe causare lesioni personali e danni materiali.
 - ▶ Montare sempre il corpo rinalzatore con l'aiuto di una seconda persona.

- ▶ Spegnerne il motore.
- ▶ Posizionare la motozappa su una superficie piana.

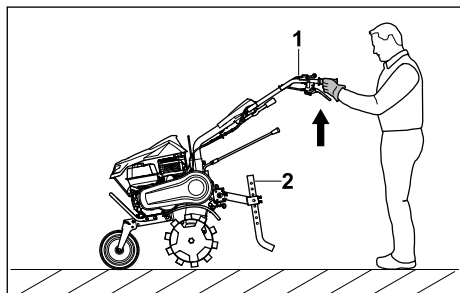

- ▶ Far sollevare la motozappa (1) da una seconda persona e mantenerla in modo da riuscire a smontare lo sperone di zappatura (2).

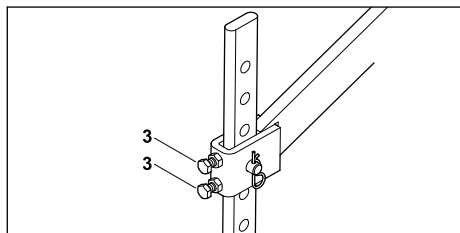

- ▶ Allentare le viti (3).

7 Montaggio e smontaggio del corpo rinalzatore

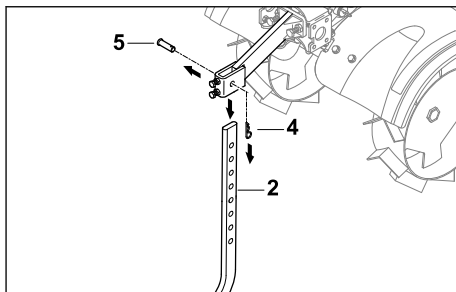

- ▶ Estrarre la copiglia (4) e rimuovere il perno (5). Lo sperone di zappatura (2) può essere rimosso.

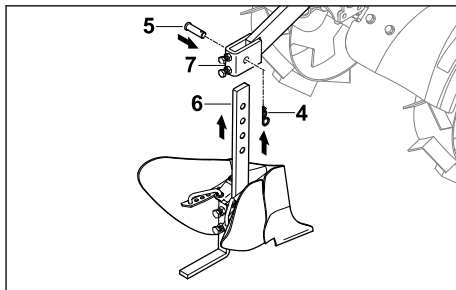

- ▶ Inserire il corpo rinalzatore (6) dal basso nell'adattatore (7), in modo che i fori si allineino.
- ▶ Inserire il perno (5).
- ▶ Premere la copiglia (4) attraverso i fori del perno (5). Il corpo rinalzatore è fissato.

7.2 Smontaggio del corpo rinalzatore



AVVERTENZA

- Durante lo smontaggio del corpo rinalzatore la motozappa potrebbe ribaltarsi o muoversi. Ciò potrebbe causare lesioni personali e danni materiali.
 - ▶ Smontare sempre il corpo rinalzatore con l'aiuto di una seconda persona.

- ▶ Spegnerne il motore.
- ▶ Posizionare la motozappa su una superficie piana.

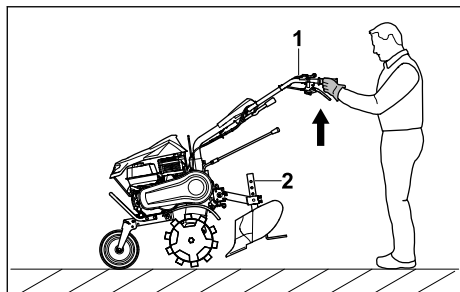

- Far sollevare la motozappa (1) da una seconda persona e mantenerla in modo da riuscire a smontare il corpo rinalzatore (2).

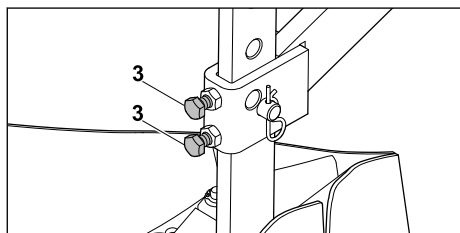

- Allentare le viti (3).

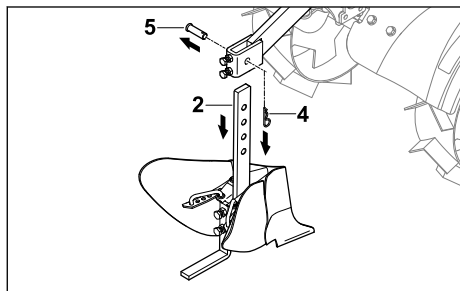

- Estrarre la copiglia (4) e rimuovere il perno (5). Il corpo rinalzatore (2) può essere rimosso.

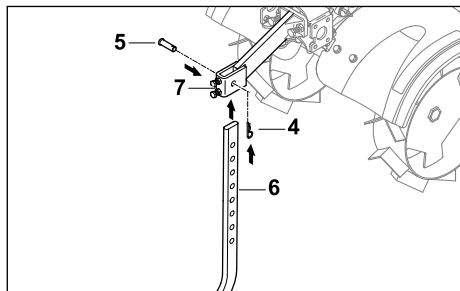

- Inserire lo sperone di zappatura (6) dal basso nell'adattatore (7), in modo che i fori si allineino.

- Inserire il perno (5).
- Premere la copiglia (4) attraverso i fori del perno (5).
Lo sperone di zappatura è fissato.

8 Lavoro con il corpo rinalzatore

8.1 Regolazione del raggio di oscillazione

Il raggio di oscillazione del corpo rinalzatore può essere regolato.

- Spegnere il motore.
- Posizionare la motozappa su una superficie piana.

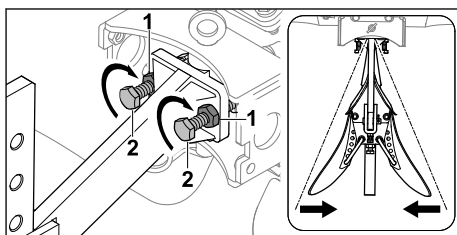

- Allentare i controdadi (1).
- Avvitare le viti (2) in senso orario.
- Serrare i controdadi (1).
Il raggio di oscillazione è ridotto.

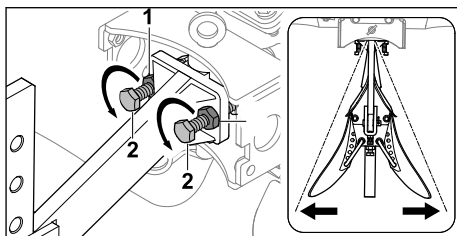

- Allentare i controdadi (1).
- Svitare le viti (2) in senso antiorario.
- Serrare i controdadi (1).
Il raggio di oscillazione è ampliato.

8.2 Regolazione angolo di lavoro

L'angolo di lavoro del corpo rinalzatore può essere regolato.

- Spegnere il motore.
- Posizionare la motozappa su una superficie piana.

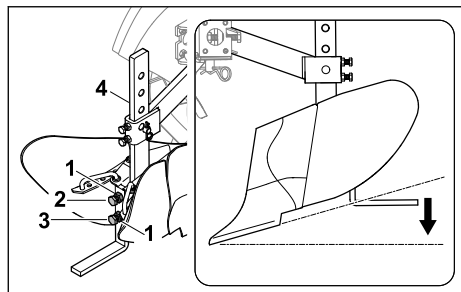

- ▶ Allentare i controdadi (1).
 - ▶ Allentare la vite (2).
 - ▶ Svitare la vite (3) in senso antiorario.
 - ▶ Serrare la vite (2) in modo che il supporto (4) sia fissato.
 - ▶ Serrare i controdadi (1).
- L'angolo di lavoro è ridotto.

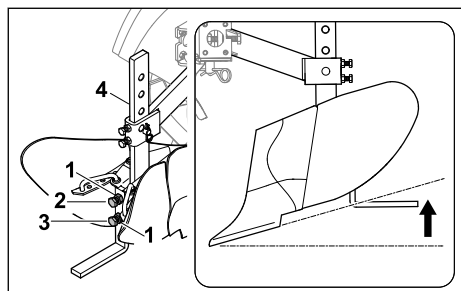

- ▶ Allentare i controdadi (1).
 - ▶ Allentare la vite (2).
 - ▶ Avvitare la vite (3) in senso orario.
 - ▶ Serrare la vite (2) in modo che il supporto (4) sia fissato.
 - ▶ Serrare i controdadi (1).
- L'angolo di lavoro è ampliato.

8.3 Regolazione larghezza di lavoro

La larghezza di lavoro del corpo rinalzatore può essere regolata su 5 diversi livelli.

- ▶ Spegnerne il motore.
- ▶ Posizionare la motozappa su una superficie piana.

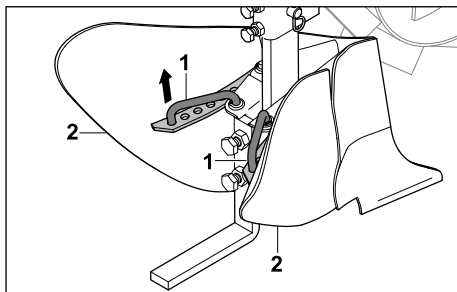

- ▶ Sollevare i dispositivi di arresto (1).
- ▶ Posizionare l'ala del corpo rinalzatore (2) in modo che i dispositivi di arresto (1) possano essere agganciati in un foro.
- ▶ Far innestare i dispositivi di arresto (1).
Le ali del corpo rinalzatore sono regolate.

8.4 Regolazione profondità di lavoro

La profondità di lavoro del corpo rinalzatore può essere regolata su 4 diversi livelli.

- ▶ Spegnerne il motore.
- ▶ Posizionare la motozappa su una superficie piana.

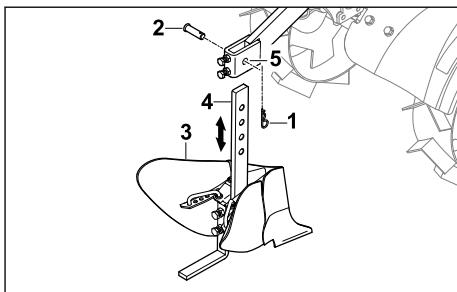

- ▶ Estrarre la copiglia (1) e rimuovere il perno (2).
- ▶ Regolare il corpo rinalzatore (3) in modo che i fori sul supporto (4) e sull'adattatore (5) si allineino.
- ▶ Inserire il perno (2).
- ▶ Premere la copiglia (1) attraverso i fori del perno (2).
Il corpo rinalzatore è fissato e la profondità di lavoro è regolata.

9 Dopo il lavoro

9.1 Dopo il lavoro

- ▶ Spegnerne il motore.
- ▶ Smontare il corpo rinalzatore.
- ▶ Se il corpo rinalzatore è bagnato: lasciarlo asciugare.

- Pulire il corpo rinalzatore.

10 Trasporto

10.1 Trasporto del corpo rinalzatore

- Spegnerne il motore.
- Smontare il corpo rinalzatore.

11 Conservazione

11.1 Conservazione del corpo rinalzatore

- Spegnerne il motore.
- Smontare il corpo rinalzatore.
- Conservare il corpo rinalzatore in modo che siano soddisfatte le seguenti condizioni:
 - Il corpo rinalzatore non può ribaltarsi e spostarsi.
 - Il corpo rinalzatore si trova fuori dalla portata dei bambini.
 - Il corpo rinalzatore è pulito e asciutto.

14 Eliminazione dei guasti

14.1 Eliminazione di guasti del corpo rinalzatore

Guasto	Causa	Rimedio
Le vibrazioni durante il funzionamento sono eccessive.	Il fissaggio del corpo rinalzatore è allentato.	► Controllare gli elementi di collegamento.
Il corpo rinalzatore non crea solchi puliti.	Il raggio di oscillazione è impostato in modo errato.	► Regolare il raggio di oscillazione.
	L'angolo di lavoro è impostato in modo errato.	► Regolare l'angolo di lavoro.
	La larghezza di lavoro è impostata in modo errato.	► Regolare la larghezza di lavoro.
	La profondità di lavoro è impostata in modo errato.	► Regolare la profondità di lavoro.

15 Ricambi e accessori

15.1 Ricambi e accessori

STIHL  Questi simboli contrassegnano i ricambi originali STIHL e gli accessori originali STIHL.

STIHL raccomanda l'uso di ricambi originali STIHL e accessori originali STIHL.

I ricambi e gli accessori di altri fabbricanti non possono essere controllati da STIHL in merito ad affidabilità, sicurezza e idoneità nonostante le attuali osservazioni del mercato, pertanto STIHL

12 Pulizia

12.1 Pulizia del corpo rinalzatore

- Spegnerne il motore.
- Smontare il corpo rinalzatore.
- Pulire il corpo rinalzatore con un panno umido o con solvente per resina STIHL.
- Pulire il dispositivo di arresto del corpo rinalzatore con un pennello o con una spazzola morbida.

13 Manutenzione e riparazione

13.1 Manutenzione e riparazione del corpo rinalzatore

Il corpo rinalzatore non richiede manutenzione e non può essere riparato.

- Se il corpo rinalzatore è difettoso o danneggiato: farlo sostituire da un rivenditore specializzato STIHL.

non può garantire nulla in merito all'uso di tali prodotti.

I ricambi originali STIHL e gli accessori originali STIHL sono disponibili presso i rivenditori STIHL.

16 Smaltimento

16.1 Smaltimento del corpo rinalzatore

Informazioni sullo smaltimento sono disponibili presso l'amministrazione locale o presso un rivenditore STIHL.

Uno smaltimento non appropriato può danneggiare la salute e inquinare l'ambiente.

- ▶ Conferire i prodotti STIHL, imballaggio compreso, in conformità alle norme locali, in un apposito centro di raccolta per il riciclaggio.
- ▶ Non smaltire con i rifiuti domestici.

17 Indirizzi

Amministrazione generale STIHL

ANDREAS STIHL AG & Co. KG
Postfach 1771
D-71307 Waiblingen

Distributori STIHL

GERMANIA

STIHL Vertriebszentrale AG & Co. KG
Robert-Bosch-Straße 13
64807 Dieburg
Telefon: +49 6071 3055358

AUSTRIA

STIHL Ges.m.b.H.
Fachmarktstraße 7
2334 Vösendorf
Telefon: +43 1 86596370

SVIZZERA

STIHL Vertriebs AG
Isenrietstraße 4
8617 Mönchaltorf
Telefon: +41 44 9493030

Obsah

1	Úvod.....	46
2	Informace k tomuto návodu k použití.....	46
3	Přehled.....	47
4	Bezpečnostní pokyny.....	47
5	Příprava hrobkovacího tělesa k použití.....	49
6	Smontování hrobkovacího tělesa.....	49
7	Montáž a demontáž hrobkovacího tělesa.....	49
8	Práce s hrobkovacím tělesem.....	51
9	Po skončení práce.....	52
10	Přeprava.....	52
11	Skladování.....	52
12	Čištění.....	52
13	Údržba a opravy.....	52
14	Odstanění poruch.....	52
15	Náhradní díly a příslušenství.....	53
16	Likvidace.....	53
17	Adresy.....	53

1 Úvod

Vážená zákaznice, vážený zákazníku, těší nás, že jste se rozhodli pro firmu STIHL. Vytvíjíme a vyrábíme naše výrobky ve špičkové kvalitě podle potřeb našich zákazníků. Tím vznikají výrobky s vysokým stupněm spolehlivosti i při extrémním namáhání.

STIHL je zárukou špičkové kvality také v servisních službách. Náš odborný prodej zajišťuje kompetentní poradenství a instruktáž, jakož i obsáhlou technickou podporu.

STIHL se výslovně zasazuje za trvale udržitelné a zodpovědné zacházení s přírodou. Tento návod k použití Vám má být oporou při bezpečném a ekologickém používání Vašeho výrobku STIHL po dlouhý čas.

Děkujeme Vám za Vaši důvěru a přejeme mnoho spokojenosti s Vaším výrobkem STIHL.



Dr. Nikolas Stihl

DŮLEŽITÉ! PŘED POUŽITÍM SI NÁVOD PŘEČTĚTE A ULOŽTE JEJ PRO DALŠÍ POTŘEBU.

2 Informace k tomuto návodu k použití

2.1 Platné dokumenty

Platí místní bezpečnostní předpisy.

- ▶ Kromě tohoto návodu k použití si přečtěte následující dokumenty, ujistěte se, že jste jim porozuměli, a uschovejte si je:
 - Návod k použití STIHL MH 600.1,
 - STIHL MH 700.1

2.2 Označení varovných odkazů v textu

VAROVÁNÍ

- Odkaz upozorňuje na nebezpečí, která mohou vést k těžkým úrazům či usmrcení.
 - ▶ Uvedená opatření mohou zabránit těžkým úrazům či usmrcení.

UPOZORNĚNÍ

- Odkaz upozorňuje na nebezpečí, která mohou vést k věcným škodám.
 - ▶ Uvedená opatření mohou zabránit věcným škodám.

2.3 Symboly v textu



Tento symbol odkazuje na kapitolu v tomto návodu k použití.

3 Přehled

3.1 Hrobkovací těleso

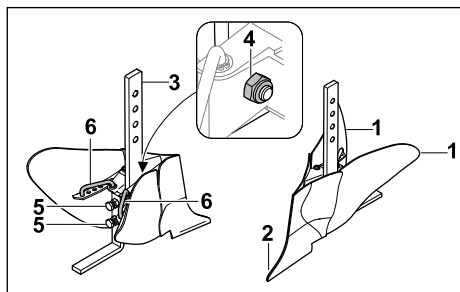

1 Křídla hrobkovacího tělesa

Nastavitelná křídla hrobkovacího tělesa slouží k nastavení pracovní šířky.

2 Špice hrobkovacího tělesa

Špice hrobkovacího tělesa vytváří v půdě brázd.

3 Držák

Držák spojuje křídla hrobkovacího tělesa s adaptérem a slouží k nastavení pracovní hloubky.

4 Upevnění držáku

Upevnění držáku tvoří šrouby a matky a slouží k zajištění držáku.

5 Stavěcí šrouby

Stavěcí šrouby slouží k nastavení pracovního úhlu.

6 Aretační ústrojí

Přestavením aretačního ústrojí lze měnit pracovní šířku.

4 Bezpečnostní pokyny

4.1 Použití v souladu s určením

Hrobkovací těleso slouží k vytváření brázd v hlíně.

Hrobkovací těleso je možné spojit s rotačním kypřičem, na němž jsou namontována oběžná kola STIHL ART 012.0 nebo železná kola STIHL AMR 060.0, STIHL AMR 070.0.

S namontovanými železnými koly se zlepši záběr rotačního kypřiče, a tím se zvýší i tažná síla hrobkovacího tělesa.

Hrobkovací těleso lze používat pouze s rotačním kypřičem.

VAROVÁNÍ

- Pokud hrobkovací těleso není používáno v souladu s určením, může dojít k těžkému nebo smrtelnému zranění osob a ke vzniku věcných škod.
 - ▶ Hrobkovací těleso používejte způsobem, který je popsán v tomto návodu k použití.

4.2 Požadavky týkající se uživatele

VAROVÁNÍ

- Uživatelé, kteří neabsolvovali zaškolení, nedokážou rozpoznat nebo odhadnout nebezpečí spojená s používáním hrobkovacího tělesa. Může tak dojít k těžkému nebo smrtelnému zranění uživatele nebo jiných osob.



- ▶ Přečtěte si návod k použití, ujistěte se, že jste mu porozuměli, a uschovejte si jej.
- ▶ Pokud dojde k předání hrobkovacího tělesa jiné osobě: Předajte také návod k použití.
- ▶ Ujistěte se, že uživatel splňuje následující požadavky:
 - Uživatel je odpočatý.
 - Uživatel je tělesně, smyslově i mentálně schopný obsluhovat hrobkovací těleso a pracovat s ním. Pokud je uživatel fyzicky, smyslově nebo mentálně omezen, může s nimi pracovat pouze pod dohledem nebo podle pokynů odpovědné osoby.
 - Uživatel dokáže rozpoznat a posoudit nebezpečí spojená s hrobkovacím tělesem.
 - Uživatel je plnoletý nebo byl v souladu s vnitrostátními předpisy vyškolen pod profesním dohledem.
 - Uživatel před zahájením používání hrobkovacího tělesa absolvoval pracovní zaškolení u odborného prodejce výrobků STIHL nebo u osoby s náležitou odbornou způsobilostí.
 - Uživatel není pod vlivem alkoholu, léků nebo drog.
- ▶ Pokud přetrvávají nejasnosti: Vyhledejte odborného prodejce výrobků STIHL.

4.3 Oděv a vybavení

▲ VAROVÁNÍ

- Během sestavování nebo při práci může uživatel přijít do styku s hrobkovacím tělesem. Může dojít k těžkému zranění uživatele.
 - ▶ Při práci noste pracovní rukavice z odolného materiálu.
 - ▶ Noste ochrannou obuv s ocelovou špičkou.
 - ▶ Noste dlouhé kalhoty z odolného materiálu.
- Během provádění čištění nebo údržby může uživatel přijít do styku s hrobkovacím tělesem. Může dojít ke zranění uživatele.
 - ▶ Při práci noste pracovní rukavice z odolného materiálu.

4.4 Pracovní oblast a okolí

▲ VAROVÁNÍ

- Nezúčastněné osoby, děti a zvířata nedokáží rozpoznat a posoudit nebezpečí, která jsou s hrobkovacím tělesem spojena. Následkem toho může dojít k těžkému zranění nezúčastněných osob, dětí a zvířat.
 - ▶ Zajistěte, aby se nezúčastněné osoby, děti ani zvířata nepřibližovaly k pracovní oblasti.
 - ▶ Nenechávejte hrobkovací těleso bez dozoru.
 - ▶ Zajistěte, aby si s hrobkovacím tělesem nemohly hrát děti.

4.5 Bezpečnosti odpovídající stav

4.5.1 Hrobkovací těleso

Hrobkovací těleso je ve stavu odpovídajícím bezpečnostním požadavkům, pokud jsou splněny následující podmínky:

- Hrobkovací těleso je nepoškozené.
- Hrobkovací těleso je čisté.
- Hrobkovací těleso je funkční a nebylo pozměněno.
- Namontováno je originální příslušenství STIHL, které je pro toto hrobkovací těleso určeno.
- Příslušenství je správně namontováno.

▲ VAROVÁNÍ

- Pokud se součásti nenachází ve stavu odpovídajícím bezpečnostním požadavkům, nelze již zajistit jejich bezpečnou funkci a bezpečnostní zařízení mohou být vyřazena z činnosti. Tento stav může způsobit těžké zranění nebo usmrcení osob.
 - ▶ Pracujte pouze s nepoškozeným hrobkovacím tělesem.

- ▶ Pokud je hrobkovací těleso znečištěné: Hrobkovací těleso vyčistěte.
- ▶ Hrobkovací těleso nepozměňujte.
- ▶ Montujte originální příslušenství STIHL, které je pro toto hrobkovací těleso určeno.
- ▶ Montáž hrobkovacího tělesa provádějte způsobem, který je popsán v tomto návodu k použití.
- ▶ Pokud přetrvávají nejasnosti: Vyhledejte odborného prodejce výrobků STIHL.

4.6 Práce

▲ VAROVÁNÍ

- Za určitých situací již uživatel nemůže pracovat s plným soustředěním. Uživatel může zakopnout, upadnout a těžce se zranit.
 - ▶ Pracujte s klidem a rozvahou.
 - ▶ Dbejte na dostatečný odstup chodidel a nohou od rotačního kypříče a hrobkovacího tělesa.
 - ▶ Při nepříznivých světelných podmínkách a nedostatečné viditelnosti: S hrobkovacím tělesem nepracujte.
 - ▶ Dávejte pozor na překážky.
 - ▶ Pokud se vyskytnou příznaky únavy: Zařaďte pracovní přestávky.
- V případě, že se hrobkovací těleso začne během práce chovat změněným nebo nezvyklým způsobem, může to znamenat, že se nenachází ve stavu odpovídajícím bezpečnostním požadavkům. Může tak dojít k těžkému zranění osob a ke vzniku věcných škod.
 - ▶ Ukončete práci, vypněte motor a vyhledejte odborného prodejce výrobků STIHL.

4.7 Přeprava

▲ VAROVÁNÍ

- Během přepravy se hrobkovací těleso může převrátit nebo uvést do pohybu. Může tak dojít ke zranění osob a ke vzniku věcných škod.
 - ▶ Hrobkovací těleso demontujte.
 - ▶ Hrobkovací těleso zajistěte pomocí upínacích popruhů, řemenů nebo sítě tak, aby se nemohlo převrátit ani pohybovat.

4.8 Uskladnění

▲ VAROVÁNÍ

- Děti nedokážou rozpoznat a posoudit nebezpečí spojená s hrobkovacím tělesem. Děti mohou utrpět těžká zranění.
 - ▶ Hrobkovací těleso demontujte.
 - ▶ Hrobkovací těleso uchovávejte mimo dosah dětí.

4.9 Čištění, údržba a opravy



▲ VAROVÁNÍ

- Použití agresivních čisticích prostředků a čištění pomocí špičatých předmětů může způsobit poškození hrobkovacího tělesa. Pokud se čištění hrobkovacího tělesa neprovádí správným způsobem, nelze již zajistit bezpečnou funkci součástí a bezpečnostní zařízení mohou být vyřazena z činnosti. Tento stav může způsobit těžké zranění osob.
 - ▶ Čištění hrobkovacího tělesa provádějte způsobem, který je popsán v tomto návodu k použití.
- Pokud se údržba nebo oprava hrobkovacího tělesa neprovádí správným způsobem, nelze již zajistit bezpečnou funkci součástí a bezpečnostní zařízení mohou být vyřazena z činnosti. Tento stav může způsobit těžké zranění nebo usmrcení osob.
 - ▶ Údržbu ani opravy hrobkovacího tělesa neprovádějte svépomocí.
 - ▶ Pokud je nutno provést údržbu nebo opravu hrobkovacího tělesa: Vyhleďte odborného prodejce výrobků STIHL.

5 Příprava hrobkovacího tělesa k použití

5.1 Příprava hrobkovacího tělesa k použití

Před každým zahájením práce je nutno provést následující kroky:

- ▶ Ujistěte se, že následující součásti jsou v bezpečném technickém stavu:
 - Hrobkovací těleso,  4.5.1.
- ▶ Hrobkovací těleso vyčistěte,  12.
- ▶ Hrobkovací těleso smontujte,  6.
- ▶ Pokud kroky nelze provést: Hrobkovací těleso nepoužívejte a vyhleďte odborného prodejce výrobků STIHL.

6 Smontování hrobkovacího tělesa

6.1 Smontování hrobkovacího tělesa

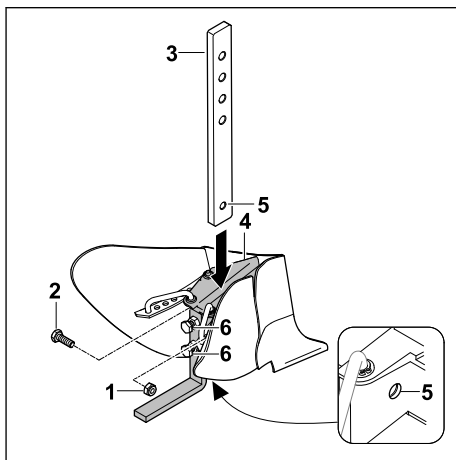

- ▶ Odšroubujte matici (1) a vyndejte šroub (2).
- ▶ Držák (3) zastrčte do vedení hrobkovacího tělesa (4), tak aby otvory (5) lícovaly.
- ▶ Vložte šroub (2).
- ▶ Našroubujte matici (1) a dotáhněte ji.
- ▶ Dotáhněte šrouby (6).
Držák (3) je zajištěn.

7 Montáž a demontáž hrobkovacího tělesa

7.1 Namontování hrobkovacího tělesa

▲ VAROVÁNÍ

- Během namontování hrobkovacího tělesa se může rotační kypříč převrátit nebo uvést do pohybu. Může tak dojít ke zranění osob a ke vzniku věcných škod.
 - ▶ Hrobkovací těleso vždy montujte ve dvou.
- ▶ Vypněte motor.
- ▶ Rotační kypříč postavte na rovnou plochu.

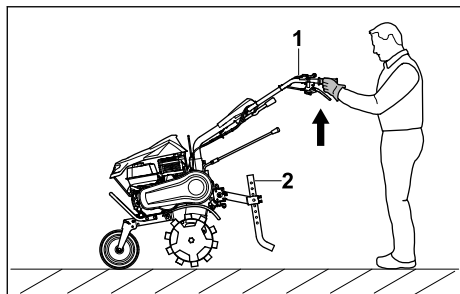

- ▶ Rotační kypříč (1) za pomoci druhé osoby zvedněte a držte tak, aby se dala demontovat radlice (2).

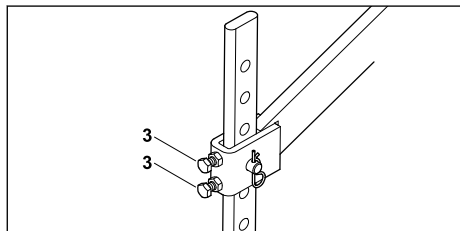

- ▶ Povolte šrouby (3).

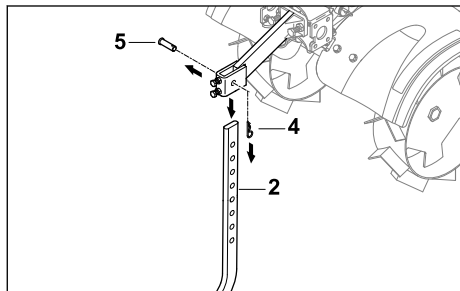

- ▶ Vytáhněte závlačku (4) a vyjměte čep (5). Radlici (2) lze sejmut.

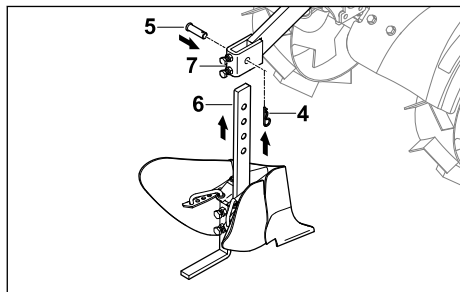

- ▶ Hrobkovací těleso (6) zastrčte zespodu do adaptéru (7), tak aby otvory lícovaly.
- ▶ Nasadte čep (5).

- ▶ Závlačku (4) protlačte otvorem na čepu (5). Hrobkovací těleso je zajištěné.

7.2 Demontování hrobkovacího tělesa



VAROVÁNÍ

- ▶ Během demontování hrobkovacího tělesa se může rotační kypříč převrátit nebo uvést do pohybu. Může tak dojít ke zranění osob a ke vzniku věcných škod.
 - ▶ Hrobkovací těleso vždy demontujte ve dvou.

- ▶ Vypněte motor.
- ▶ Rotační kypříč postavte na rovnou plochu.

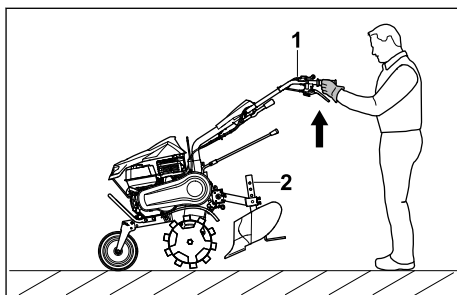

- ▶ Rotační kypříč (1) za pomoci druhé osoby zvedněte a držte tak, aby se dalo hrobkovací těleso (2) demontovat.

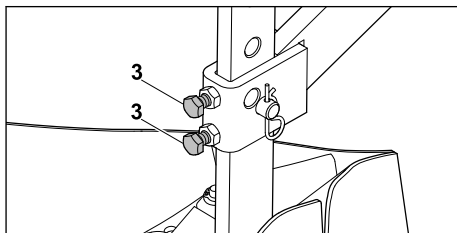

- ▶ Povolte šrouby (3).

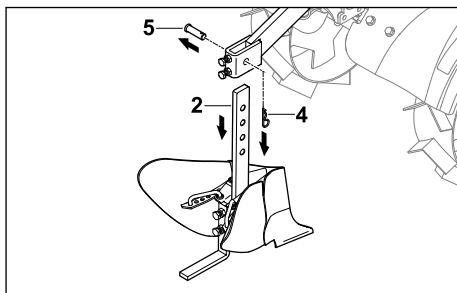

- ▶ Vytáhněte závlačku (4) a vyjměte čep (5). Hrobkovací těleso (2) lze odebrat.

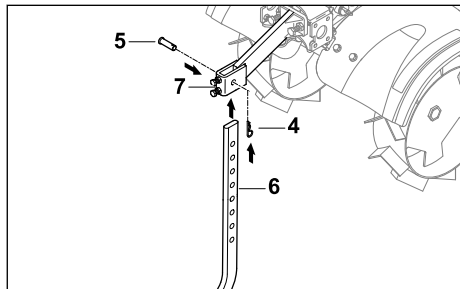

- ▶ Radlici (6) zastrčte zespu do adaptéru (7) tak, aby otvory lícovaly.
- ▶ Nasad'te čep (5).
- ▶ Závlačku (4) protlačte otvorem na čepu (5). Radlice je zajištěná.

8 Práce s hrobkovacím tělesem

8.1 Nastavení šířky natáčení

Šířku natáčení hrobkovacího tělesa lze nastavit.

- ▶ Vypněte motor.
- ▶ Rotační kyprič postavte na rovnou plochu.

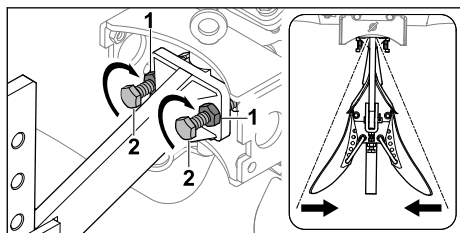

- ▶ Uvolněte pojistné matice (1).
- ▶ Šrouby (2) zašroubujte ve směru hodinových ručiček.
- ▶ Pevně utáhněte pojistné matice (1). Šířka natáčení se zmenšila.

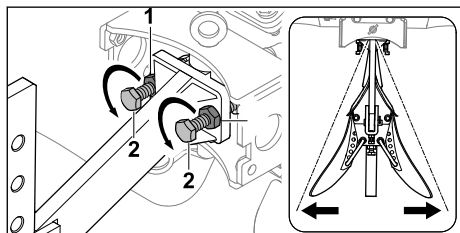

- ▶ Uvolněte pojistné matice (1).
- ▶ Šrouby (2) vyšroubujte proti směru hodinových ručiček.

- ▶ Pevně utáhněte pojistné matice (1). Šířka natáčení se zvětšila.

8.2 Nastavení pracovního úhlu

Pracovní úhel hrobkovacího tělesa lze nastavit.

- ▶ Vypněte motor.
- ▶ Rotační kyprič postavte na rovnou plochu.

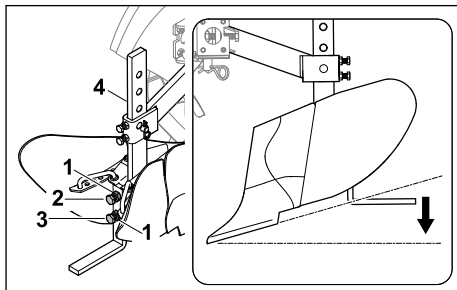

- ▶ Uvolněte pojistné matice (1).
- ▶ Uvolněte šroub (2).
- ▶ Šroub (3) vyšroubujte proti směru hodinových ručiček.
- ▶ Šroub (2) dotáhněte tak, aby byl držák (4) zafixovaný.
- ▶ Pevně utáhněte pojistné matice (1). Pracovní úhel se zmenšil.

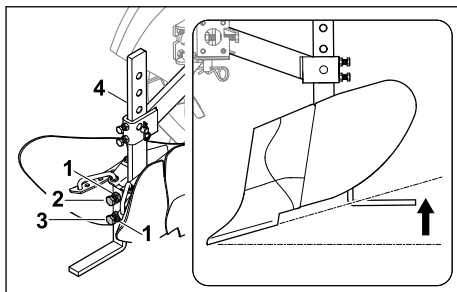

- ▶ Uvolněte pojistné matice (1).
- ▶ Uvolněte šroub (2).
- ▶ Šroub (3) zašroubujte ve směru hodinových ručiček.
- ▶ Šroub (2) dotáhněte tak, aby byl držák (4) zafixovaný.
- ▶ Pevně utáhněte pojistné matice (1). Pracovní úhel se zvětšil.

8.3 Nastavení pracovní šířky

Pracovní šířku hrobkovacího tělesa lze nastavit v 5 různých stupních.

- ▶ Vypněte motor.
- ▶ Rotační kyprič postavte na rovnou plochu.

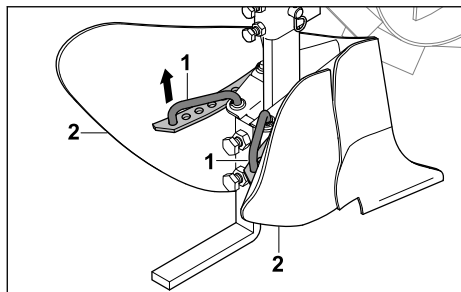

- ▶ Přizvedněte aretační ústrojí (1).
- ▶ Křídla hrobkovacího tělesa (2) nastavte tak, aby aretační ústrojí (1) bylo možné zavěsit za některý otvor.
- ▶ Aretační ústrojí (1) nechte zaklapnout. Křídla hrobkovacího tělesa jsou přenastavená.

8.4 Nastavení pracovní hloubky

Pracovní hloubku hrobkovacího tělesa lze nastavit ve 4 různých stupních.

- ▶ Vypněte motor.
- ▶ Rotační kyprič postavte na rovnou plochu.

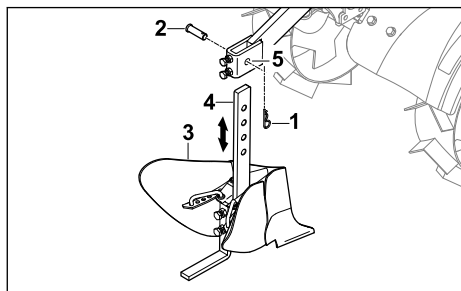

- ▶ Vytáhněte závlačku (1) a vyjměte čep (2).
- ▶ Hrobkovací těleso (3) přestavte tak, aby otvory na držáku (4) a adaptéru (5) lícovaly.
- ▶ Nasadte čep (2).
- ▶ Závlačku (1) protlačte otvorem na čepu (2). Hrobkovací těleso je zafixované a pracovní hloubka nastavená.

9 Po skončení práce

9.1 Po ukončení práce

- ▶ Vypněte motor.

14 Odstranění poruch

14.1 Odstraňování poruch hrobkovacího tělesa

Porucha	Příčina	Opatření
Příliš silné vibrace během provozu	Uvolněné upevnění hrobkovacího tělesa	▶ Zkontrolujte ovládací prvky.

- ▶ Hrobkovací těleso demontujte.
- ▶ Pokud je hrobkovací těleso mokré: Hrobkovací těleso nechte uschnout.
- ▶ Hrobkovací těleso vyčistěte.

10 Přeprava

10.1 Přeprava hrobkovacího tělesa

- ▶ Vypněte motor.
- ▶ Hrobkovací těleso demontujte.

11 Skladování

11.1 Uskladnění hrobkovacího tělesa

- ▶ Vypnutí motoru.
- ▶ Hrobkovací těleso demontujte.
- ▶ Hrobkovací těleso uskladněte tak, aby byly splněny následující podmínky:
 - Hrobkovací těleso se nemůže převrátit ani pohybovat.
 - Hrobkovací těleso je mimo dosah dětí.
 - Hrobkovací těleso je čisté a suché.

12 Čištění

12.1 Čištění hrobkovacího tělesa

- ▶ Vypněte motor.
- ▶ Hrobkovací těleso demontujte.
- ▶ Hrobkovací těleso vyčistěte vlhkou tkaninou nebo rozpouštěčem pryskyřic STIHL.
- ▶ Aretovací ústrojí hrobkovacího tělesa očistěte štětce nebo měkkým kartáčem.

13 Údržba a opravy

13.1 Údržba a opravy hrobkovacího tělesa

Hrobkovací těleso nevyžaduje údržbu a nedá se opravit.

- ▶ V případě, že je hrobkovací těleso vadné nebo poškozené: nechte hrobkovací těleso vyměnit odborným prodejcem výrobků STIHL.

Porucha	Příčina	Opatření
Hrobkovací těleso nevytváří úhledné brázdy.	Nesprávné nastavení šířky natáčení	► Upravte nastavení šířky natáčení.
	Nesprávné nastavení pracovní úhel	► Upravte nastavení pracovního úhlu.
	Nesprávné nastavení pracovní šířky	► Upravte nastavení pracovní šířky.
	Nesprávné nastavení pracovní hloubky	► Upravte nastavení pracovní hloubky.

15 Náhradní díly a příslušenství

15.1 Náhradní díly a příslušenství

STIHL Tyto symboly označují originální náhradní díly STIHL a originální příslušenství STIHL.

STIHL doporučuje používat originální náhradní díly STIHL a originální příslušenství STIHL.

Náhradní díly a příslušenství jiných výrobců nemohou být i přes pečlivý monitoring trhu firmou STIHL posouzeny ohledně jejich spolehlivosti, bezpečnosti a vhodnosti a STIHL také nemůže ručit za jejich použití.

Originální náhradní díly STIHL a originální příslušenství STIHL jsou k dostání u odborného prodejce výrobků STIHL.

16 Likvidace

16.1 Likvidace hrobkovacího tělesa

Informace o likvidaci získáte na místním úřadě nebo u odborného prodejce produktů STIHL.

Nesprávná likvidace může poškodit zdraví a znečistit životní prostředí.

- Produkty STIHL včetně obalů likvidujte v souladu s místními předpisy na vhodném sběrném místě určeném k recyklaci.
- Nelikvidujte společně s domovním odpadem.

17 Adresy

Hlavní sídlo firmy STIHL

ANDREAS STIHL AG & Co. KG
Postfach 1771
D-71307 Waiblingen

Distribuční společnosti STIHL

ČEŠKA REPUBLIKA

Andreas STIHL, spol. s r.o.
Chrlická 753
664 42 Modřice

Tartalomjegyzék

1	Előszó.....	53
2	Erre a használati útmutatóra vonatkozó információk.....	54
3	Áttekintés.....	54
4	Biztonsági tudnivalók.....	54
5	Töltőgető eke használatra történő előkészítése.....	56
6	Töltőgető eke összeszerelése.....	56
7	Töltőgető eke felszerelése és leszerelése.....	57
8	Munkavégzés a töltőgető ekével.....	58
9	Munka után.....	59
10	Szállítás.....	59
11	Tárolás.....	59
12	Tisztítás.....	59
13	Karbantartás és javítás.....	60
14	Hibaelhárítás.....	60
15	Pótalkatrészek és tartozékok.....	60
16	Ártalmatlanítás.....	60
17	Címek.....	60

1 Előszó

Tisztelt Vásárlónk!

Örömkre szolgál, hogy STIHL-termék mellett döntött. Termékeink fejlesztése és gyártása csúcsmínőségben történik, ügyfeleink szükségleteinek megfelelően. Így magas megbízhatóságú termékek jönnek létre, amelyek az extrém igénybevétel próbáját is kiállják.

A STIHL a szervizelési terén is csúcsmínőséget nyújt Önnek. Márkaszervizeink szakértő tanácsadást és betanítást, valamint átfogó műszaki segítséget nyújtanak.

A STIHL elkötelezett a környezettel szembeni fenntartható és felelősségteljes eljárások mellett. A jelen használati utasítás támogatást ad, hogy Ön biztonságos és környezetbarát módon használhassa STIHL-termékét, annak hosszú élettartamán keresztül.

Köszönjük bizalmát és sok örömet kívánunk a STIHL-termék használatához.



Dr. Nikolas Stihl

**FONTOS! HASZNÁLAT ELŐTT OLVASSA EL,
ÉS ŐRIZZE MEG.**

2 Erre a használati útmutatóra vonatkozó információk

2.1 Vonatkozó dokumentumok

A helyi biztonsági előírások érvényesek.

- ▶ A jelen használati utasításon túl olvassa el, értse meg és tartsa meg az alábbi dokumentumokat is:
 - STIHL MH 600.1, STIHL MH 700.1 használati utasítás

2.2 A figyelmeztetések jelölése a szövegben



FIGYELMEZTETÉS

- Olyan veszélyekre utal, amelyek súlyos sérüléseket vagy halált okozhatnak.
 - ▶ A megnevezett intézkedésekkel súlyos sérülések vagy halál kerülhető el.

TUDNIVALÓ

- Olyan veszélyekre utal, amelyek anyagi károkat okozhatnak.
 - ▶ A megnevezett intézkedésekkel anyagi károk kerülhetők el.

2.3 Szimbólumok a szövegben



Ez a szimbólum e használati útmutató egyik fejezetére utal.

3 Áttekintés

3.1 Töltőgető eke

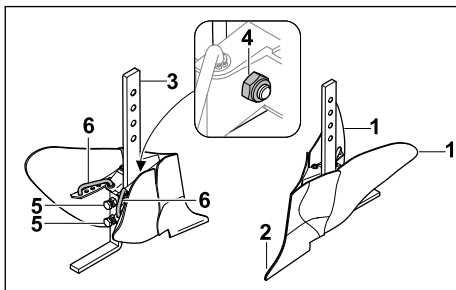

1 Töltőgető eke szárnya

Az állítható töltőgető eke szárnyai a munkaszélesség beállítására szolgálnak.

2 Töltőgető eke hegye

A töltőgető eke hegye barázdákat hoz létre a talajban.

3 Tartó

A tartó összekapcsolja a töltőgető eke szárnyait az adapterrel és a munkamélység beállítására szolgál.

4 Tartó rögzítése

A tartó rögzítése csavarokból és anyákból áll, és a tartó biztosítására szolgál.

5 Állítócsavarok

Az állítócsavarok a munkaszög beállítására szolgálnak.

6 Reteszelő berendezés

A reteszelő berendezés állítható a munkaszélesség módosításához.

4 Biztonsági tudnivalók

4.1 Rendeltetésszerű használat

A töltőgető eke barázdák létrehozására szolgál a földben.

A töltőgető ekét olyan motoros kapával lehet összekapcsolni, amelyre vagy STIHL ART 012.0 futókerekek vagy STIHL AMR 060.0, STIHL AMR 070.0 fémkerekek vannak felszerelve.

A felszerelt fém kerekkel javul a motoros kapa tapadása, és így nő a töltőgető eke húzóereje.

A töltőgető ekét csak a motoros kapával szabad használni.

▲ FIGYELMEZTETÉS

- Amennyiben a töltőgető ekét nem rendeltetésszerűen használják, súlyos vagy halálos személyi sérülések, és anyagi károk keletkezhetnek.
 - ▶ Úgy kell a töltőgető ekét használni, ahogyan az a használati útmutatóban szerepel.

4.2 A felhasználóval szemben támasztott követelmények

▲ FIGYELMEZTETÉS

- A felhasználók betanítás nélkül nem tudják a töltőgető eke veszélyeit felismerni vagy felbecsülni. Az ilyen felhasználók, illetve más személyek súlyos, akár halálos sérüléseket szenvedhetnek.



- ▶ Olvassa el, értelmezze, és őrizze meg a használati utasítást.

- ▶ Amennyiben a töltőgató ekét továbbadja más személynek: adja át vele együtt a használati utasítást is.
- ▶ Győződjön meg arról, hogy a felhasználó eleget tesz a következő követelményeknek:
 - A felhasználó kaphat.
 - A felhasználó fizikailag, érzékszerviileg és szellemi képességeinél fogva képes a töltőgató ekét kezelni és azzal dolgozni. Amennyiben a felhasználó fizikai, érzékszervi vagy szellemi képességeinél fogva korlátozottan képes erre, a felhasználó csak felügyelet mellett vagy egy felelős személy utasításai szerint dolgozhat a berendezéssel.
 - A felhasználó képes felismerni és felbecsülni a töltőgató eke veszélyeit.
 - A felhasználó nagykorú vagy a felhasználó a nemzeti jogszabályok szerint felügyelet mellett képzést fog kapni a szakmára.
 - A felhasználó részesült STIHL márkakereskedés vagy szakember általi oktatásban, mielőtt először használná a töltőgató ekét.
 - A felhasználó nem áll alkohol, orvosságok vagy drogok hatása alatt.
- ▶ Amennyiben bizonytalanságok merülnének fel: Forduljon STIHL márkakereskedéshez.

4.3 Ruházat és felszerelés

▲ FIGYELMEZTETÉS

- Az összeszerelés vagy munkavégzés közben a felhasználó érintkezésbe kerülhet a töltőgató ekével. A felhasználó súlyosan megsérülhet.
 - ▶ Viseljen ellenálló anyagú munkakesztyűt.
 - ▶ Viseljen acélbetétes védőcsizmát.
 - ▶ Viseljen ellenálló anyagból készült hosszú nadrágot.
- Tisztítás vagy karbantartás közben a felhasználó hozzáérhet a töltőgató ekéhez. A felhasználó megsérülhet.
 - ▶ Viseljen ellenálló anyagú munkakesztyűt.

4.4 Munkaterület és környezet

▲ FIGYELMEZTETÉS

- A beavatatlan személyek, a gyermekek és állatok nem tudják a töltőgató eke veszélyeit felismerni és felbecsülni. A beavatatlan sze-

mélyek, gyermekek és állatok súlyos sérüléseket szenvedhetnek.

- ▶ Tartsa távol a kívülálló személyeket, gyermekeket és állatokat a munkaterülettől.
- ▶ Ne hagyja őrizetlenül a töltőgató ekét.
- ▶ Gondoskodjon róla, hogy a gyermekek ne tudjanak a töltőgató ekével játszani.

4.5 Biztonságos állapot

4.5.1 Töltőgató eke

A töltőgató eke akkor van biztonságos állapotban, amikor a következő feltételek teljesülnek:

- A töltőgató eke sértetlen.
- A töltőgató eke tiszta.
- A töltőgató eke működik és nincs átalakítva.
- Eredeti, ehhez a töltőgató ekéhez való STIHL tartozék van felszerelve.
- A tartozék megfelelően van felszerelve.

▲ FIGYELMEZTETÉS

- Nem biztonságos állapotban az alkatrészek nem működnek megfelelően, és a biztonsági berendezések hatástalanná válnak. Ez súlyos, akár halálos személyi sérülésekkel járhat.
 - ▶ Ne dolgozzon sérült töltőgató ekével.
 - ▶ Ha a töltőgató eke bepiszkolódott: tisztítsa meg a töltőgató ekét.
 - ▶ Ne módosítsa a töltőgató ekét.
 - ▶ Szereljen fel eredeti, ehhez a töltőgató ekéhez való STIHL tartozékot.
 - ▶ A töltőgató ekét a jelen használati utasításban leírtak szerint kell felszerelni.
 - ▶ Amennyiben bizonytalanságok merülnének fel: Forduljon STIHL márkakereskedéshez.

4.6 Munkálatok

▲ FIGYELMEZTETÉS

- A felhasználó bizonyos helyzetekben nem tud koncentrált odafigyeléssel tovább dolgozni. A kezelő megbotolhat, eleshet és súlyosan megsérülhet.
 - ▶ Nyugodtan és megfontoltan dolgozzon.
 - ▶ Ügyeljen arra, hogy a testünk, különösen a lábak és a lábfejek mindig elég távol legyenek a motoros kapától és a töltőgató ekétől.
 - ▶ Amennyiben a fény- és látásviszonyok gyengék: ne dolgozzon a töltőgató ekével.
 - ▶ Fordítson figyelmet az akadályokra.
 - ▶ Ha fáradtság jelei jelentkeznek: iktasson be egy szünetet.
- Ha a töltőgató eke munka közben szokatlanul vagy rendellenesen viselkedik, akkor előfordulhat, hogy nincs biztonságos állapotban.

Súlyos személyi sérülések és anyagi károk keletkezhetnek.

- ▶ Hagyja abba a munkát, állítsa le a motort és forduljon STIHL márkakereskedéshez.

4.7 Szállítás

▲ FIGYELMEZTETÉS

- Szállítás közben a töltőgató eke felborulhat vagy mozoghat. Személyi sérülések és anyagi károk keletkezhetnek.
 - ▶ Szerelje le a töltőgató ekét.
 - ▶ A töltőgató ekét biztosítsa hevederekkel, szíjjakkal vagy egy hálóval, hogy ne tudjon felborulni és elmozdulni.

4.8 Tárolás

▲ FIGYELMEZTETÉS

- A gyermekek nem tudják a töltőgató eke veszélyeit felismerni és felbecsülni. Ezért súlyos sérüléseket szenvedhetnek.
 - ▶ Szerelje le a töltőgató ekét.
 - ▶ A töltőgató ekét gyermekek által nem hozzáférhető helyen kell tartani.

4.9 Tisztítás, karbantartás és javítás



▲ FIGYELMEZTETÉS

- A dörzshatású tisztítószer vagy a hegyes tárgyakkal történő tisztítás megsértheti a töltőgató ekét. Ha a töltőgató ekét nem megfelelően tisztítják, előfordulhat, hogy az alkatrészek már nem működnek megfelelően, és a biztonsági berendezések kikapcsolódhatnak. Ez súlyos, akár halálos személyi sérülésekkel járhat.
 - ▶ A töltőgató ekét a jelen használati utasításban leírtak szerint kell tisztítani.
- Amennyiben a töltőgató ekét nem megfelelően tartják karban vagy javítják, az alkatrészek esetleg nem működnek megfelelően és a biztonsági berendezések hatástalanná válnak. Ez súlyos, akár halálos személyi sérülésekkel járhat.
 - ▶ A töltőgató ekét ne tartsa karban saját maga és ne javítsa.
 - ▶ Amennyiben a töltőgató eke karbantartása vagy javítása szükséges: forduljon STIHL márkakereskedéshez.

5 Töltőgató eke használatra történő előkészítése

5.1 Töltőgató eke használatra történő előkészítése

Minden munkakezdés előtt a következő lépéseket kell megtenni:

- ▶ Bizonyosodjon meg róla, hogy a következő alkotóelemek biztonságos állapotban vannak:
 - Töltőgató eke,  4.5.1.
 - Tisztítsa meg a töltőgató ekét,  12.
 - Szerelje össze a töltőgató ekét,  6.
- ▶ Amennyiben nem tudja az összes lépést ki-telezni: ne használja a töltőgató ekét és forduljon STIHL márkakereskedéshez.

6 Töltőgató eke összeszerelése

6.1 Töltőgató eke összeszerelése

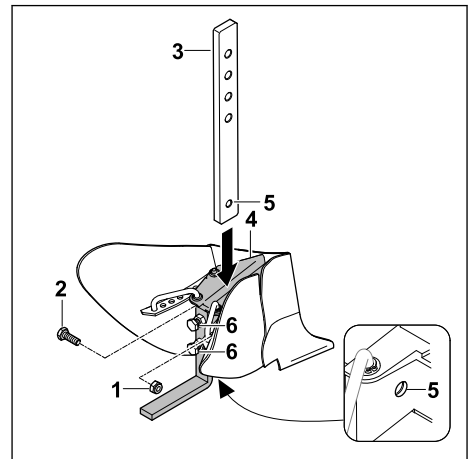

- ▶ Csavarozza le az anyát (1) és vegye ki a csavart (2).
- ▶ Helyezze a tartót (3) úgy a töltőgató eke vezetőjébe (4), hogy a furatok (5) egy vonalban legyenek.
- ▶ Helyezze be a csavart (2).
- ▶ Csavarja fel és húzza meg szorosan az anyát (1).
- ▶ Húzza meg a csavarokat (6). A tartó (3) biztosítva van.

7 Töltőgőte eke felszerelése és leszerelése

7.1 Töltőgőte eke felszerelése



FIGYELMEZTETÉS

- A töltőgőte eke felszerelése során a motoros kapa felborulhat vagy elmozdulhat. Személyi sérülések és anyagi károk keletkezhetnek.
 - ▶ A töltőgőte ekét mindig ketten szereljék fel.

- ▶ Állítsa le a motort.
- ▶ Állítsa a motoros kapát sík felületre.

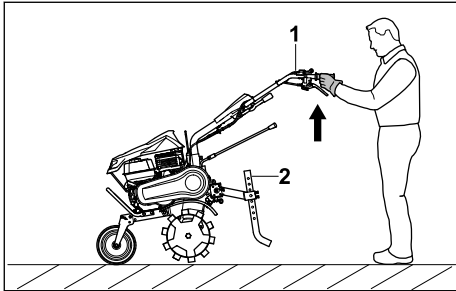

- ▶ Egy második személy emelje fel és tartsa a motoros kapát (1) úgy, hogy a kapa mélység-határolója (2) eltávolítható legyen.

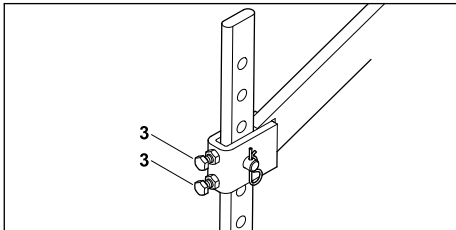

- ▶ Lazítsa meg a csavarokat (3).

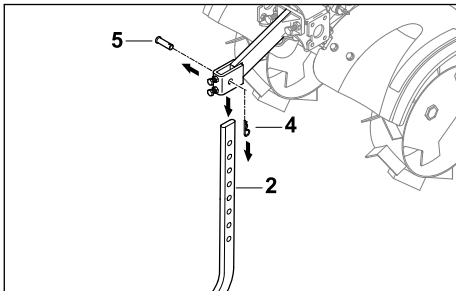

- ▶ Húzza ki a biztosítószeget (4), és vegye ki a csapszeget (5).
A mélység-határoló (2) eltávolítható.

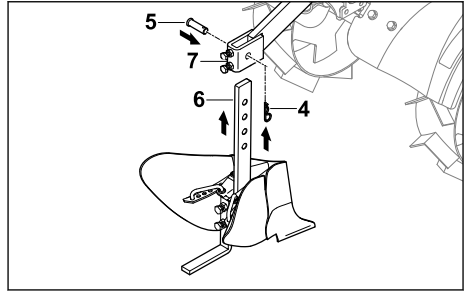

- ▶ Úgy tegye a töltőgőte ekét (6) alulról az adapterbe (7), hogy a furatok egy vonalban legyenek.
- ▶ Helyezze be a csapszeget (5).
- ▶ Nyomja át a biztosítószeget (4) a csapszeg (5) furatán.
A töltőgőte eke biztosítva van.

7.2 A töltőgőte eke leszerelése



FIGYELMEZTETÉS

- A töltőgőte eke leszerelése során a motoros kapa felborulhat vagy elmozdulhat. Személyi sérülések és anyagi károk keletkezhetnek.
 - ▶ A töltőgőte ekét mindig ketten szereljék le.

- ▶ Állítsa le a motort.
- ▶ Állítsa a motoros kapát sík felületre.

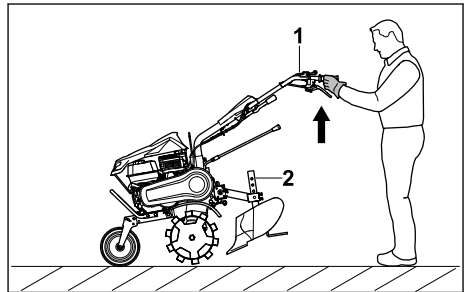

- ▶ Egy második személy emelje fel és tartsa a motoros kapát (1) úgy, hogy a töltőgőte eke (2) leszerelhető legyen.

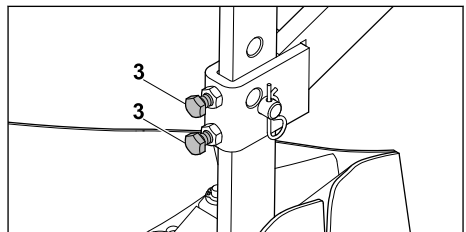

- ▶ Lazítsa meg a csavarokat (3).

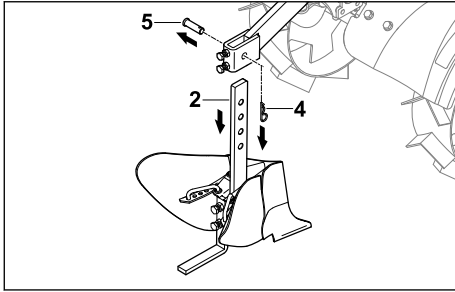

- ▶ Húzza ki a biztosítószeget (4), és vegye ki a csapszeget (5).
A töltőgőte eke (2) eltávolítható.

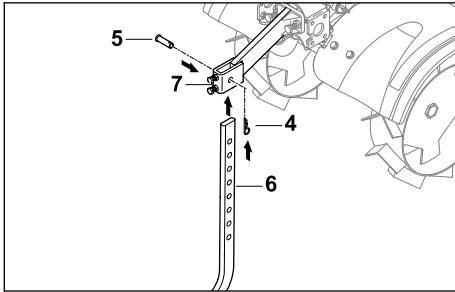

- ▶ Úgy tegye a mélységghatárolót (6) alulról az adapterbe (7), hogy a furatok egy vonalban legyenek.
- ▶ Helyezze be a csapszeget (5).
- ▶ Nyomja át a biztosítószeget (4) a csapszeg (5) furatán.
A mélységghatároló rögzítve van.

8 Munkavégzés a töltőgőte ekével

8.1 Az elfordulási szélesség beállítása

Be lehet állítani a töltőgőte eke elfordulási szélességét.

- ▶ Állítsa le a motort.
- ▶ Állítsa a motoros kapát sík felületre.

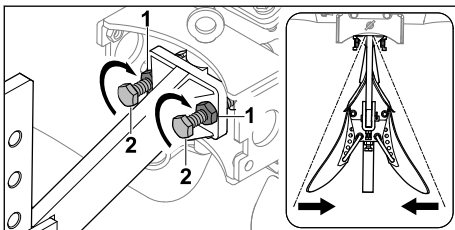

- ▶ Lazítsa meg az ellenanyákat (1).

- ▶ Csavarja be a csavarokat (2) az óramutató járásával megegyező irányban.
- ▶ Húzza meg az ellenanyákat (1).
Az elfordulási szélesség csökkentve van.

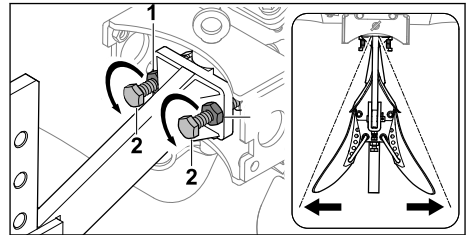

- ▶ Lazítsa meg az ellenanyákat (1).
- ▶ Csavarja ki a csavarokat (2) az óramutató járásával ellentétes irányba.
- ▶ Húzza meg az ellenanyákat (1).
Az elfordulási szélesség növelve van.

8.2 A munkaszög beállítása

Be lehet állítani a töltőgőte eke munkaszögét.

- ▶ Állítsa le a motort.
- ▶ Állítsa a motoros kapát sík felületre.

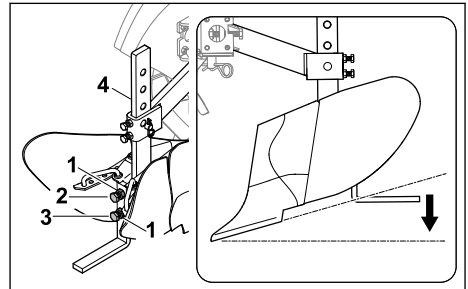

- ▶ Lazítsa meg az ellenanyákat (1).
- ▶ Lazítsa meg a csavart (2).
- ▶ Csavarja ki a csavart (3) az óramutató járásával ellentétes irányba.
- ▶ Húzza meg a csavart (2) úgy, hogy a tartó (4) rögzítve legyen.
- ▶ Húzza meg az ellenanyákat (1).
A munkaszög csökkentve van.

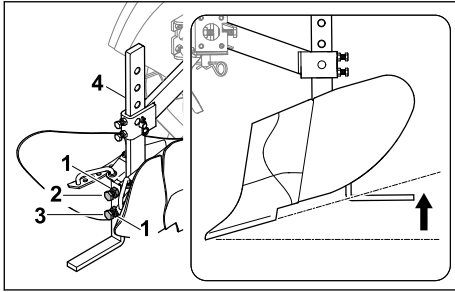

- ▶ Lazítsa meg az ellenanyákat (1).
 - ▶ Lazítsa meg a csavart (2).
 - ▶ Csavarja be a csavart (3) az óramutató járásával megegyező irányba.
 - ▶ Húzza meg a csavart (2) úgy, hogy a tartó (4) rögzítve legyen.
 - ▶ Húzza meg az ellenanyákat (1).
- A munkaszög növelve van.

8.3 Munkaszélesség beállítása

5 különböző fokozatban lehet a töltőgő eke munkaszélességét beállítani.

- ▶ Állítsa le a motort.
- ▶ Állítsa a motoros kapát sík felületre.

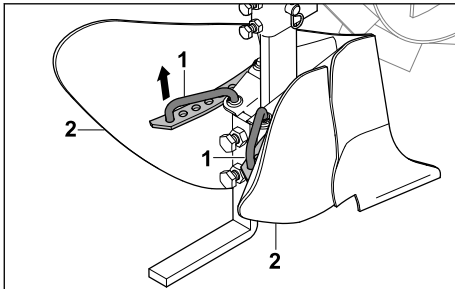

- ▶ Emelje meg a reteszelőberendezéseket (1).
 - ▶ Úgy állítsa be a töltőgő eke szárnyait (2), hogy a reteszelő berendezések (1) egy furatba beakaszthatók legyenek.
 - ▶ Hagyja, hogy a reteszelőberendezések (1) bekattanjanak.
- A töltőgő eke szárnyai be vannak állítva.

8.4 A munkamélység beállítása

4 különböző fokozatban lehet a töltőgő eke munkamélységét beállítani.

- ▶ Állítsa le a motort.
- ▶ Állítsa a motoros kapát sík felületre.

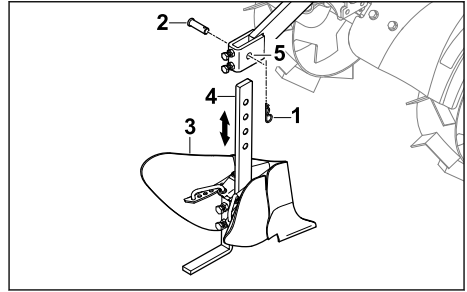

- ▶ Húzza ki a biztosítószeget (1), és vegye ki a csapszeget (2).
 - ▶ Úgy állítsa be a töltőgő ekét (3), hogy a furatok egy vonalba legyenek a tartóval (4) és az adapterrel (5).
 - ▶ Helyezze be a csapszeget (2).
 - ▶ Nyomja át a biztosítószeget (1) a csapszeg (2) furatán.
- A töltőgő eke rögzítve van és a munkamélység be van állítva.

9 Munka után

9.1 Munkavégzés után

- ▶ Állítsa le a motort.
- ▶ Szerelje le a töltőgő ekét.
- ▶ Ha a töltőgő eke nedves: hagyja megszáradni.
- ▶ Tisztítsa meg a töltőgő ekét.

10 Szállítás

10.1 A töltőgő eke szállítása

- ▶ Állítsa le a motort.
- ▶ Szerelje le a töltőgő ekét.

11 Tárolás

11.1 A töltőgő eke tárolása

- ▶ Állítsa le a motort.
- ▶ Szerelje le a töltőgő ekét.
- ▶ A töltőgő ekét úgy tárolja, hogy a következő feltételek teljesüljenek:
 - A töltőgő eke nem tud felborulni vagy mozogni.
 - A töltőgő eke gyermekek által nem hozzáférhető helyen van.
 - A töltőgő eke tiszta és száraz.

12 Tisztítás

12.1 A töltőgő eke tisztítása

- ▶ Állítsa le a motort.
- ▶ Szerelje le a töltőgő ekét.

- ▶ A töltőgépet két nedves ruhával vagy STIHL gyantaoldóval tisztítsa meg.
- ▶ Tisztítsa meg a töltőgép eke reteszelő berendezését ecsettel vagy puha kefével.

- ▶ Amennyiben a töltőgép eke hibás vagy megsérült: cseréltesse ki a töltőgép eke egy STIHL márkakereskedéssel.

13 Karbantartás és javítás

13.1 A töltőgép eke karbantartása és javítása

A töltőgép eke nem kell karbantartani és nem lehet javítani.

14 Hibaelhárítás

14.1 A töltőgép eke üzemzavarainak elhárítása

Üzemzavar	Oka	Megoldás
Túl erős rezgések keletkeznek használat közben.	Meglazult a töltőgép eke rögzítése.	▶ Ellenőrizze a csatlakozóelemeket.
A töltőgép eke nem hoz létre tiszta barázdákat.	Az elfordulási szélesség rosszul van beállítva.	▶ Állítsa be az elfordulási szélességet.
	A munkaszög rosszul van beállítva.	▶ Állítsa be a munkaszöget.
	A munkaszélesség rosszul van beállítva.	▶ Állítsa be a munkaszélességet.
	A munkamélység rosszul van beállítva.	▶ Állítsa be a munkamélységet.

15 Pótalkatrészek és tartozékok

15.1 Pótalkatrészek és tartozékok

STIHL Ezek a szimbólumok eredeti STIHL pótalkatrészeket és eredeti STIHL tartozékokat jelölnek.

A STIHL eredeti STIHL pótalkatrészek és eredeti STIHL tartozékok használatát ajánlja.

A STIHL a folyamatos piacfigyelés ellenére sem tudja megítélni más gyártók pótalkatrészeit és tartozékait megbízhatóság, biztonság és alkalmasság tekintetében, valamint a STIHL nem tud azok alkalmazásáért felelősséget vállalni.

Eredeti STIHL pótalkatrészek és eredeti STIHL tartozékok STIHL márkakereskedésben kaphatók.

16 Ártalmatlanítás

16.1 Töltőgép eke ártalmatlanítása

A hulladékkezeléssel kapcsolatos információk a helyi hatóságoknál vagy STIHL márkakereskedésben beszerezhetők.

A szakszerűtlen ártalmatlanítás károsíthatja az egészséget és megterhelheti a környezetet.

- ▶ A STIHL termékeket a csomagolással együtt vigye el újrahasznosítás céljából egy megfelelő gyűjtőhelyre a helyi előírásoknak megfelelően.
- ▶ Tilos a háztartási szemétkébe kidobni.

17 Címek

www.stihl.com

Índice

1	Prefácio.....	61
2	Informações relativas a este manual de instruções.....	61
3	Vista geral.....	61
4	Indicações de segurança	62
5	Colocar o dispositivo abacelador operacional.....	64
6	Armar o dispositivo abacelador.....	64
7	Montar e desmontar o dispositivo abacelador.....	64
8	Trabalhar com o dispositivo abacelador... ..	65
9	Após o trabalho.....	67

10	Transporte.....	67
11	Armazenamento.....	67
12	Limpeza.....	67
13	Manutenção e reparação.....	67
14	Eliminação de avarias.....	67
15	Peças de reposição e acessórios.....	68
16	Eliminar.....	68
17	Endereços.....	68

1 Prefácio

Estimados clientes,

ficamos muito satisfeitos pelo facto de ter escolhido a STIHL. Desenvolvemos e fabricamos os nossos produtos com a máxima qualidade e de acordo com as necessidades dos nossos clientes. Por isso, os produtos oferecem uma elevada fiabilidade mesmo sob condições de esforço extremo.

Também na assistência a STIHL é uma marca de excelência. O nosso revendedor autorizado garante aconselhamento e formação competente, e um acompanhamento técnico aprofundado.

STIHL apoia explicitamente uma gestão sustentável e responsável dos recursos naturais. Este manual de instruções pretende ajudá-lo a utilizar o seu produto STIHL de forma segura e respeitadora do ambiente durante um longo período de tempo.

Agradecemos a sua confiança e esperamos que aprecie o seu produto STIHL.



Dr. Nikolas Stihl

IMPORTANTE! LER E GUARDAR ANTES DA UTILIZAÇÃO.

2 Informações relativas a este manual de instruções

2.1 Documentos aplicáveis

Aplicam-se as medidas de segurança locais.

- ▶ Além do presente manual de utilização, leia, compreenda e guarde os seguintes documentos:
 - Manual de utilização de STIHL MH 600.1, STIHL MH 700.1

2.2 Identificação das advertências no texto

! ATENÇÃO

- A indicação chama a atenção para perigos que podem provocar ferimentos graves ou a morte.
 - ▶ As medidas mencionadas podem evitar ferimentos graves ou a morte.

AVISO

- A indicação chama a atenção para perigos que podem provocar danos materiais.
 - ▶ As medidas mencionadas podem evitar danos materiais.

2.3 Símbolos no texto



Este símbolo faz referência a um capítulo deste manual de instruções.

3 Vista geral

3.1 Dispositivo abacelador

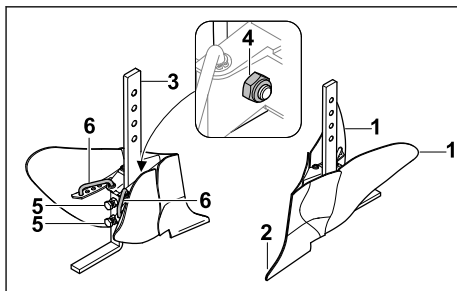

1 Aletas do dispositivo abacelador

As aletas ajustáveis do dispositivo abacelador destinam-se a ajustar a largura útil.

2 Ponta do dispositivo abacelador

A ponta do dispositivo abacelador cria sulcos no solo.

3 Suporte

O suporte liga as aletas do dispositivo abacelador ao adaptador e destina-se a ajustar a profundidade de trabalho.

4 Fixação do suporte

A fixação do suporte é composta por parafusos e porcas, fixando o suporte.

5 Parafusos de ajuste

Os parafusos de ajuste destinam-se a ajustar o ângulo útil.

6 Dispositivo de engate

O dispositivo de engate pode ser ajustado para alterar a largura útil.

4 Indicações de segurança

4.1 Utilização recomendada

O dispositivo abacelador destina-se para criar sulcos no solo.

O dispositivo abacelador pode ser ligado à moto-enxada, onde podem ser montadas rodas STIHL ART 012.0 ou rodas de ferro STIHL AMR 060.0, STIHL AMR 070.0.

Com as rodas de ferro montadas, a tração da moto-enxada é melhorada e, por conseguinte, a força tensora do dispositivo abacelador é superior.

O dispositivo abacelador apenas pode ser utilizado com a moto-enxada.

▲ ATENÇÃO

- Caso o dispositivo abacelador não seja utilizado conforme recomendado, as pessoas poderão sofrer ferimentos graves ou fatais e poderão ocorrer danos materiais.
 - ▶ Utilize o dispositivo abacelador conforme descrito no presente manual de utilização.

4.2 Requisitos ao nível do utilizador

▲ ATENÇÃO

- Os utilizadores que não tenham recebido formação podem não reconhecer ou avaliar devidamente os perigos do dispositivo abacelador. O utilizador ou terceiros podem sofrer ferimentos graves ou fatais.



- ▶ Leia, compreenda e guarde o manual de utilização.

- ▶ Caso o dispositivo abacelador seja entregue a outra pessoa: faça-o acompanhar do manual de utilização.
- ▶ Certifique-se de que o utilizador cumpre os seguintes requisitos:
 - O utilizador está descansado.
 - O utilizador está em plena posse das suas capacidades físicas, sensoriais e mentais para utilizar e trabalhar com o dispositivo abacelador. Caso o utilizador apresente capacidades físicas, sensoriais ou mentais limitadas para tal, o utilizador só poderá trabalhar com o

aparelho sob supervisão ou de acordo com as indicações de uma pessoa responsável.

- O utilizador é capaz de reconhecer e avaliar devidamente os perigos do dispositivo abacelador.
- O utilizador é maior de idade ou o utilizador é devidamente formado numa atividade sob supervisão, de acordo com a regulamentação nacional.
- O utilizador deverá ter recebido formação ministrada por um distribuidor oficial STIHL ou por um especialista antes de trabalhar com o dispositivo abacelador pela primeira vez.
- O utilizador não pode estar sob a influência de álcool, medicamentos ou drogas.
 - ▶ Caso existam dúvidas: dirija-se a um distribuidor oficial STIHL.

4.3 Vestuário e equipamento

▲ ATENÇÃO

- Durante a armação ou o trabalho o utilizador pode entrar em contacto com o dispositivo abacelador e sofrer ferimentos graves.
 - ▶ Use luvas de proteção de material resistente.
 - ▶ Use botas de proteção com biqueiras de aço.
 - ▶ Use calças compridas de material resistente.
- Durante a limpeza ou manutenção, o utilizador pode entrar em contacto com o dispositivo abacelador. O utilizador pode sofrer ferimentos.
 - ▶ Use luvas de proteção de material resistente.

4.4 Área de trabalho e ambiente envolvente

▲ ATENÇÃO

- As pessoas que não estejam envolvidas na atividade, crianças e animais podem não reconhecer ou avaliar devidamente os perigos do dispositivo abacelador. As pessoas que não estejam envolvidas na atividade, crianças e animais podem sofrer ferimentos graves.
 - ▶ Mantenha as pessoas que não estejam envolvidas na atividade, crianças e animais afastados da área de trabalho.
 - ▶ Não deixe o dispositivo abacelador sem vigilância.

- ▶ Certifique-se de que as crianças não podem brincar com o dispositivo abacelador.

4.5 Estado de acordo com as exigências de segurança

4.5.1 Dispositivo abacelador

O dispositivo abacelador encontrar-se-á num estado seguro se estiverem reunidas as seguintes condições:

- O dispositivo abacelador está intacto.
- O dispositivo abacelador está limpo.
- O dispositivo abacelador funciona e não foi modificado.
- Estão montados acessórios STIHL originais adequados para este dispositivo abacelador.
- Os acessórios estão corretamente montados.

▲ ATENÇÃO

- Se os componentes não estiverem em condições de funcionamento seguro, poderão deixar de funcionar corretamente e os dispositivos de segurança poderão ser desligados. As pessoas podem sofrer ferimentos graves ou fatais.
 - ▶ Trabalhe com um dispositivo abacelador intacto.
 - ▶ Caso o dispositivo abacelador esteja sujo: Limpe o dispositivo abacelador.
 - ▶ Não modifique o dispositivo abacelador.
 - ▶ Monte acessórios STIHL originais adequados para este dispositivo abacelador.
 - ▶ Monte o dispositivo abacelador conforme descrito neste manual de utilização.
 - ▶ Caso existam dúvidas: dirija-se a um distribuidor oficial STIHL.

4.6 Trabalhos

▲ ATENÇÃO

- Em determinadas situações, o utilizador poderá não conseguir continuar a trabalhar com total concentração. O utilizador pode tropeçar, cair e sofrer ferimentos graves.
 - ▶ Trabalhe de forma tranquila e ponderada.
 - ▶ Mantenha os pés e as pernas a uma distância suficiente da moto-enxada e do dispositivo abacelador.
 - ▶ Caso as condições de luminosidade e de visibilidade sejam más: não trabalhe com o dispositivo abacelador.
 - ▶ Preste atenção aos obstáculos.
 - ▶ Caso se verifiquem sinais de cansaço: faça uma pausa no trabalho.

- Caso haja alterações no dispositivo abacelador durante o trabalho, o dispositivo abacelador poderá encontrar-se num estado inseguro. As pessoas podem sofrer ferimentos graves e podem ocorrer danos materiais.

- ▶ Dê o trabalho como terminado, desligue o motor e dirija-se a um distribuidor oficial STIHL.

4.7 Transporte

▲ ATENÇÃO

- O dispositivo abacelador pode tombar ou mover-se durante o transporte. As pessoas podem ferir-se e podem ocorrer danos materiais.
 - ▶ Desmonte o dispositivo abacelador.
 - ▶ Prenda o dispositivo abacelador com cintas de fixação, correias ou uma rede de modo que não possa tombar nem mover-se.

4.8 Arrumação

▲ ATENÇÃO

- As crianças podem não reconhecer ou avaliar devidamente os perigos do dispositivo abacelador. As crianças podem ferir-se gravemente.
 - ▶ Desmonte o dispositivo abacelador.
 - ▶ Guarde o dispositivo abacelador fora do alcance das crianças.

4.9 Limpeza, manutenção e reparação

▲ ATENÇÃO



- A utilização de produtos de limpeza agressivos e a limpeza com objetos afiados poderão danificar o dispositivo abacelador. Caso o dispositivo abacelador não seja corretamente limpo, os componentes poderão deixar de funcionar corretamente e os dispositivos de segurança poderão ser desligados. As pessoas podem ferir-se gravemente.
 - ▶ Limpe o dispositivo abacelador conforme descrito neste manual de utilização.
- Caso não seja realizada uma manutenção ou reparação corretas do dispositivo abacelador, os componentes poderão deixar de funcionar corretamente e os dispositivos de segurança poderão ser desligados. As pessoas podem sofrer ferimentos graves ou fatais.
 - ▶ Não efetue qualquer manutenção nem reparação do dispositivo abacelador de forma autónoma.

- ▶ Caso seja necessário efetuar a manutenção ou reparação do dispositivo abacelador: dirija-se a um distribuidor oficial STIHL.

5 Colocar o dispositivo abacelador operacional

5.1 Colocar o dispositivo abacelador operacional

Antes de iniciar todos os trabalhos, é necessário executar os seguintes passos:

- ▶ Garantir que os seguintes componentes se encontram num estado seguro:
 - Dispositivo abacelador,  4.5.1.
- ▶ Limpar o dispositivo abacelador,  12.
- ▶ Armar o dispositivo abacelador,  6.
- ▶ Caso não seja possível executar os passos: não utilize o dispositivo abacelador e dirija-se a um distribuidor oficial STIHL.

6 Armar o dispositivo abacelador

6.1 Armar o dispositivo abacelador

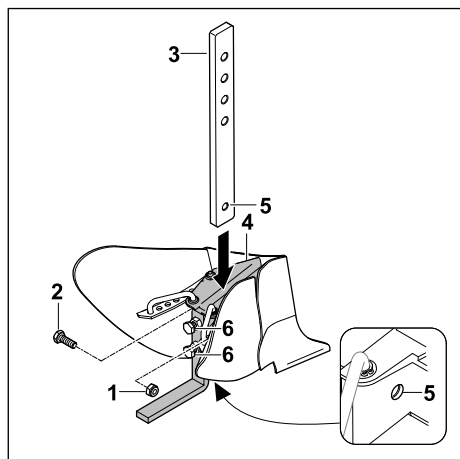

- ▶ Desenrosque a porca (1) e retire o parafuso (2).
- ▶ Encaixe o suporte (3) na guia do dispositivo abacelador (4) até que os furos (5) coincidam.
- ▶ Introduza o parafuso (2).
- ▶ Enrosque e aperte a porca (1).
- ▶ Aperte os parafusos (6).
O suporte (3) está protegido.

7 Montar e desmontar o dispositivo abacelador

7.1 Montar o dispositivo abacelador



- A moto-enxada pode tombar ou mover-se durante a montagem do dispositivo abacelador. As pessoas podem ferir-se e podem ocorrer danos materiais.
 - ▶ O dispositivo abacelador deverá ser sempre montado por duas pessoas.

- ▶ Desligue o motor.
- ▶ Coloque a moto-enxada numa superfície plana.

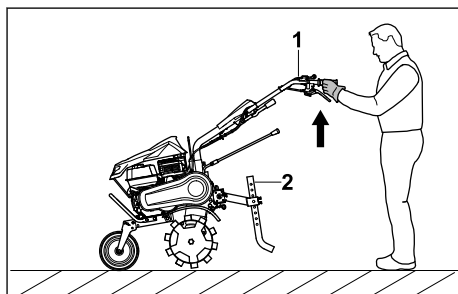

- ▶ A moto-enxada (1) deverá ser elevada por uma segunda pessoa, de modo a permitir desmontar a espora (2).

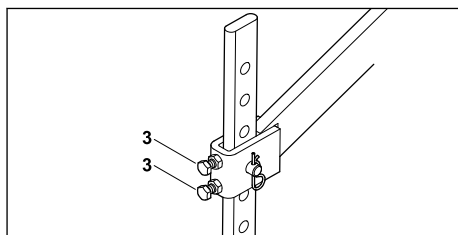

- ▶ Solte os parafusos (3).

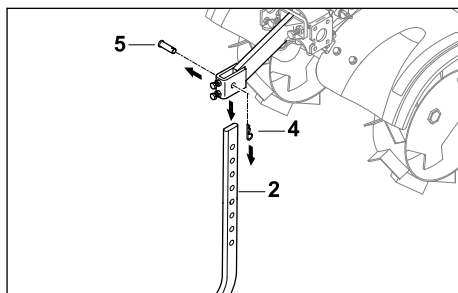

- ▶ Extraia o contrapino (4) e retire a cavilha (5). A espora (2) pode ser removida.

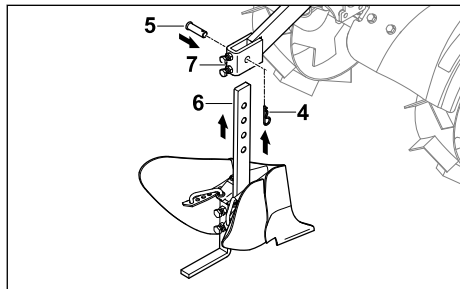

- ▶ Encaixe o dispositivo abacelador (6), por baixo, no adaptador (7) até que os furos coincidam.
- ▶ Introduza a cavilha (5).
- ▶ Insira o contrapino (4) no furo na cavilha (5). O dispositivo abacelador está protegido.

7.2 Desmontar o dispositivo abacelador

⚠ ATENÇÃO

- A moto-enxada pode tombar ou mover-se durante a desmontagem do dispositivo abacelador. As pessoas podem ferir-se e podem ocorrer danos materiais.
 - ▶ O dispositivo abacelador deverá ser sempre desmontado por duas pessoas.

- ▶ Desligue o motor.
- ▶ Coloque a moto-enxada numa superfície plana.

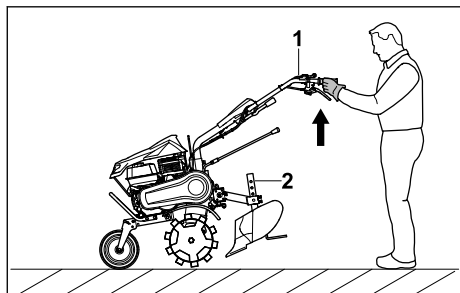

- ▶ A moto-enxada (1) deverá ser elevada por uma segunda pessoa, de modo a permitir desmontar o dispositivo abacelador (2).

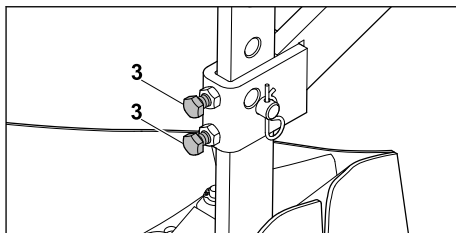

- ▶ Solte os parafusos (3).

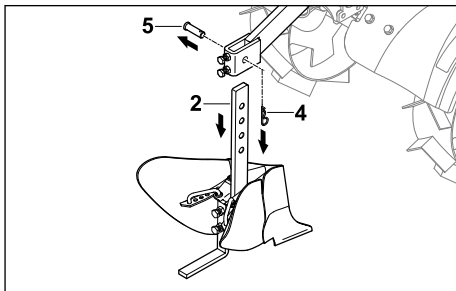

- ▶ Extraia o contrapino (4) e retire a cavilha (5). O dispositivo abacelador (2) pode ser removido.

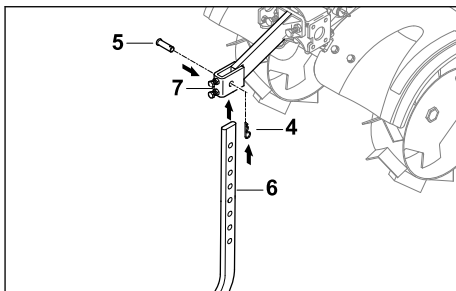

- ▶ Encaixe a espora (6), por baixo, no adaptador (7) até que os furos coincidam.
- ▶ Introduza a cavilha (5).
- ▶ Insira o contrapino (4) no furo na cavilha (5). A espora está protegida.

8 Trabalhar com o dispositivo abacelador

8.1 Ajustar a largura oscilante

A largura oscilante do dispositivo abacelador pode ser ajustada.

- ▶ Desligue o motor.
- ▶ Coloque a moto-enxada numa superfície plana.

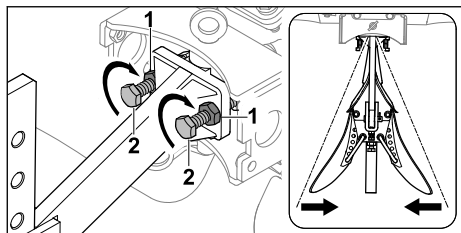

- ▶ Solte as contraporcas (1).
 - ▶ Enrosque os parafusos (2) no sentido dos ponteiros do relógio.
 - ▶ Aperte as contraporcas (1).
- A largura oscilante foi reduzida.

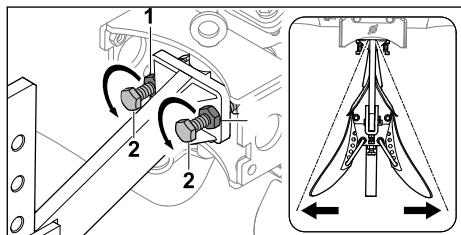

- ▶ Solte as contraporcas (1).
 - ▶ Desenrosque os parafusos (2) no sentido contrário ao dos ponteiros do relógio.
 - ▶ Aperte as contraporcas (1).
- A largura oscilante foi aumentada.

8.2 Ajustar o ângulo útil

O ângulo útil do dispositivo abacelador pode ser ajustado.

- ▶ Desligue o motor.
- ▶ Coloque a moto-enxada numa superfície plana.

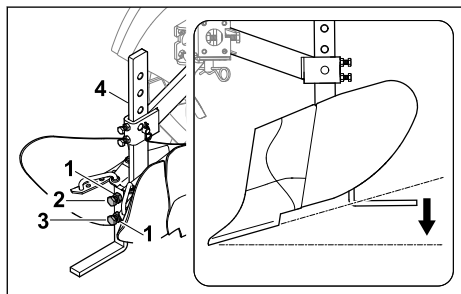

- ▶ Solte as contraporcas (1).
- ▶ Solte o parafuso (2).
- ▶ Desenrosque o parafuso (3) no sentido contrário ao dos ponteiros do relógio.
- ▶ Aperte o parafuso (2) até que o suporte (4) fique fixado.
- ▶ Aperte as contraporcas (1).

O ângulo útil foi reduzido.

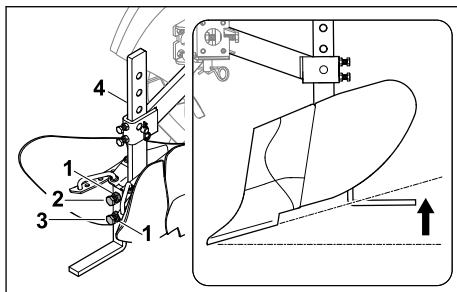

- ▶ Solte as contraporcas (1).
 - ▶ Solte o parafuso (2).
 - ▶ Enrosque o parafuso (3) no sentido dos ponteiros do relógio.
 - ▶ Aperte o parafuso (2) até que o suporte (4) fique fixado.
 - ▶ Aperte as contraporcas (1).
- O ângulo útil foi aumentado.

8.3 Ajustar a largura útil

A largura útil do dispositivo abacelador pode ser regulada em 5 níveis diferentes.

- ▶ Desligue o motor.
- ▶ Coloque a moto-enxada numa superfície plana.

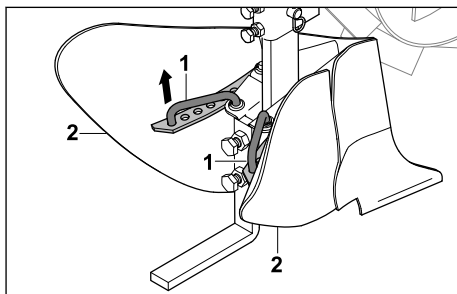

- ▶ Levante os dispositivos de engate (1).
 - ▶ Ajustar as aletas do dispositivo abacelador (2) de modo a que os dispositivos de engate (1) possam ser engatados num furo.
 - ▶ Permita que os dispositivos de engate (1) engatem.
- As aletas do dispositivo abacelador estão ajustadas.

8.4 Ajustar a profundidade de trabalho

A profundidade de trabalho do dispositivo abacelador pode ser regulada em 4 níveis diferentes.

- ▶ Desligue o motor.

- ▶ Coloque a moto-enxada numa superfície plana.

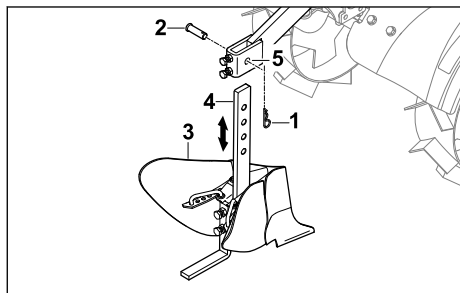

- ▶ Extraia o contrapino (1) e retire a cavilha (2).
- ▶ Ajuste o dispositivo abacelador (3) até que os furos coincidam no suporte (4) e no adaptador (5).
- ▶ Introduza a cavilha (2).
- ▶ Insira o contrapino (1) no furo na cavilha (2). O dispositivo abacelador está fixado e a profundidade de trabalho está ajustada.

9 Após o trabalho

9.1 Após o trabalho

- ▶ Desligue o motor.
- ▶ Desmonte o dispositivo abacelador.
- ▶ Caso o dispositivo abacelador esteja molhado: deixe o dispositivo abacelador secar.
- ▶ Limpe o dispositivo abacelador.

10 Transporte

10.1 Transportar o dispositivo abacelador

- ▶ Desligue o motor.
- ▶ Desmonte o dispositivo abacelador.

14 Eliminação de avarias

14.1 Resolver avarias do dispositivo abacelador

Avaria	Causa	Solução
As vibrações durante o funcionamento são demasiado fortes.	A fixação do dispositivo abacelador está solta.	▶ Verifique os elementos de ligação.
O dispositivo abacelador não cria sulcos precisos.	A largura oscilante incorretamente ajustada.	▶ Ajuste a largura oscilante.
	O ângulo útil incorretamente ajustado.	▶ Ajuste o ângulo útil.
	A largura útil incorretamente ajustada.	▶ Ajuste a largura útil.
	A profundidade de trabalho incorretamente ajustada.	▶ Ajuste a profundidade de trabalho.

11 Armazenamento

11.1 Guardar o dispositivo abacelador

- ▶ Desligue o motor.
- ▶ Desmonte o dispositivo abacelador.
- ▶ Guarde o dispositivo abacelador de modo que estejam reunidas as seguintes condições:
 - O dispositivo abacelador não pode tomar e não pode deslocar-se.
 - O dispositivo abacelador está fora do alcance das crianças.
 - O dispositivo abacelador está limpo e seco.

12 Limpeza

12.1 Limpar o dispositivo abacelador

- ▶ Desligue o motor.
- ▶ Desmonte o dispositivo abacelador.
- ▶ Limpe o dispositivo abacelador com um pano húmido ou com solvente de resina STIHL.
- ▶ Limpe o dispositivo de engate do dispositivo abacelador com um pincel ou com uma escova macia.

13 Manutenção e reparação

13.1 Manutenção e reparação do dispositivo abacelador

O dispositivo abacelador não deve ser submetido a manutenção ou reparação.

- ▶ Caso o dispositivo abacelador tenha algum defeito ou dano: solicite a substituição do dispositivo abacelador junto de um distribuidor oficial STIHL.

15 Peças de reposição e acessórios

15.1 Peças de reposição e acessórios

STIHL Estes símbolos identificam peças de reposição originais da STIHL e acessórios originais da STIHL.

A STIHL recomenda a utilização de peças de reposição originais da STIHL e acessórios originais da STIHL.

Peças de reposição e acessórios de outros fabricantes não podem ser avaliados pela STIHL quanto a fiabilidade, segurança e adequação apesar do constante acompanhamento oferecido e a STIHL não se pode responsabilizar pela sua utilização.

As peças de reposição originais da STIHL e os acessórios originais da STIHL estão disponíveis num revendedor especializado da STIHL.

16 Eliminar

16.1 Eliminar o dispositivo abacelador

É possível consultar informações sobre a eliminação junto da administração local ou num distribuidor oficial STIHL.

A eliminação inadequada pode ser nociva para a saúde e poluir o ambiente.

- ▶ Entregue os produtos STIHL, incluindo embalagens, num ponto de recolha adequado para reciclagem, em conformidade com os regulamentos locais.
- ▶ Não elimine juntamente com o lixo doméstico.

17 Endereços

www.stihl.com

Obsah

1	Úvod.....	68
2	Informácie k tomuto návodu na obsluhu...	68
3	Prehľad.....	69
4	Bezpečnostné upozornenia.....	69
5	Príprava oborávacieho pluhu na použitie..	71
6	Zostavenie oborávacieho pluhu.....	71
7	Montáž a demontáž oborávacieho pluhu..	71
8	Praca s nepoškodeným oborávacím pluhom	73
9	Po ukončení práce.....	74

10	Preprava.....	74
11	Skladovanie.....	74
12	Čistenie.....	74
13	Údržba a oprava.....	74
14	Odstraňovanie porúch.....	75
15	Náhradné diely a príslušenstvo.....	75
16	Likvidácia.....	75
17	Adresy.....	75

1 Úvod

Milá zákaznička, milý zákazník,

teší nás, že ste sa rozhodli pre výrobok spoločnosti STIHL. Naše výrobky vyvíjame a vyrábame v špičkovej kvalite podľa požiadaviek našich zákazníkov. Tým vznikajú výrobky s vysokou spoľahlivosťou aj pri extrémnom namáhaní.

Spoločnosť STIHL je tiež zárukou kvalitného servisu. Naše špecializované predajne zabezpečujú kompetentné poradenstvo a zaškolenie, ako aj rozsiahlu technickú podporu.

Spoločnosť STIHL sa výslovne hlási k trvalému a zodpovednému prístupu k životnému prostrediu. Tento návod na obsluhu vám ma pomôcť v tom, aby ste mohli váš výrobok STIHL používať s dlhou životnosťou bezpečne a šetrne k životnému prostrediu.

Ďakujeme vám za vašu dôveru a želáme vám veľa radosť s výrobkom spoločnosti STIHL.



Dr. Nikolas Stihl

DŮLEŽITÉ! PRED POUŽITÍM PREČÍTAJTE A USCHOVAJTE.

2 Informácie k tomuto návodu na obsluhu

2.1 Platné dokumenty

Platia miestne bezpečnostné predpisy.

- ▶ Okrem tohto návodu na obsluhu si prečítajte tieto dokumenty, porozumejte im a uschovejte ich:
 - Návod na obsluhu STIHL MH 600.1, STIHL MH 700.1

2.2 Označenie výstražných upozornení v texte



VAROVANIE

- Upozornenie poukazuje na nebezpečenstvá, ktoré môžu viesť k ťažkým zraneniam alebo smrti.
 - ▶ Uvedené opatrenia môžu ťažkým zraneniam alebo smrti zabrániť.

UPOZORNENIE

- Upozornenie poukazuje na nebezpečenstvá, ktoré môžu viesť k vecným škodám.
 - ▶ Uvedené opatrenia môžu vecným škodám zabrániť.

2.3 Symboly v texte



Tento symbol odkazuje na kapitolu v tomto návode na obsluhu.

3 Prehľad

3.1 Oborávací pluh

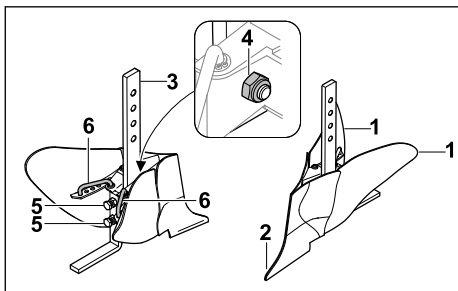

1 Krídlo oborávacieho pluhu

Prestavitelné krídla oborávacieho pluhu slúžia na nastavenie pracovnej hĺbky.

2 Špička oborávacieho pluhu

Špička oborávacieho pluhu vytvára rázdu v zemi.

3 Držiak

Držiak spája krídla oborávacieho pluhu s adaptérom a slúži na nastavenie pracovnej hĺbky.

4 Upevnenie držiaka

Upevnenie držiaka pozostáva zo skrutiek a matic a zaisťuje držiak.

5 Prestavovacie skrutky

Prestavovacie skrutky slúžia na nastavenie pracovného uhla.

6 Zaisťovacia prípravok

Zaisťovacia prípravok je možné prestaviť na zmenu pracovnej šírky.

4 Bezpečnostné upozornenia

4.1 Použitie v súlade s určením

Oborávací pluh slúži na vytváranie brázd v zemi.

Oborávací pluh je možné spojiť s motorovým kultivátorom, na ktorom sú namontované jazdné kolesá STIHL ART 012.0 alebo oceľové kolesá STIHL AMR 060.0, STIHL AMR 070.0.

Motorový kultivátor s namontovanými oceľovými kolesami má lepší záber a tým sa znateľne zvýši aj ťažná sila oborávacieho pluhu.

Oborávací pluh sa smie používať iba s motorovým kultivátorom.

▲ VAROVANIE

- V prípade, že sa oborávací pluh nepoužíva v súlade s určením, môže dôjsť k ťažkému zraneniu alebo usmrteniu osôb a vecným škodám.
 - ▶ Oborávací pluh používajte tak, ako je to opísané v tomto návode na obsluhu.

4.2 Požiadavky na používateľa

▲ VAROVANIE

- Používatelia bez poučenia nedokážu rozpoznať a odhadnúť nebezpečenstvá vychádzajúce z oborávacieho pluhu. Môže dôjsť k ťažkému zraneniu alebo usmrteniu používateľa alebo iných osôb.



- ▶ Návod na obsluhu si prečítajte, porozumejte mu a uschovajte si ho.

- ▶ Ak odovzdávate oborávací pluh ďalším osobám: Odovzdajte súčasne aj návod na obsluhu.

- ▶ Uistite sa, že používateľ spĺňa nasledujúce požiadavky:
 - Používateľ je oddychnutý.
 - Používateľ je telesne, zmyslovo a duševne schopný obsluhovať oborávací pluh a pracovať s ním. Ak je používateľ telesne, zmyslovo alebo duševne len obmedzene schopný na túto prácu, smie pracovať len pod dozorom alebo podľa pokynov zodpovednej osoby.
 - Používateľ dokáže rozpoznať a odhadnúť nebezpečenstvá vychádzajúce z oborávacieho pluhu.

- Používateľ je plnoletý alebo je odborne vzdelávaný pod dohľadom v súlade s národnými predpismi.
 - Používateľ bol poučený špecializovaným predajcom STIHL alebo odborne spôsobilou osobou, skôr ako začal prvýkrát pracovať s oborávacím pluhom.
 - Používateľ nie je pod vplyvom alkoholu, liekov alebo drog.
- Ak vzniknú nejasnosti: Vyhľadajte špecializovaného predajcu STIHL.

4.3 Odev a vybavenie

▲ VAROVANIE

- Počas zostavovania a práce sa môže používať dostať do kontaktu s oborávacím pluhom. Používateľ sa môže ťažko poraniť.
 - Noste pracovné rukavice z odolného materiálu.
 - Noste bezpečnostnú obuv s oceľovou špičkou.
 - Noste dlhé nohavice z odolného materiálu.
- Počas čistenia alebo údržby sa môže používať dostať do kontaktu s oborávacím pluhom. Môže dôjsť k zraneniu používateľa.
 - Noste pracovné rukavice z odolného materiálu.

4.4 Pracovná oblasť a okolie

▲ VAROVANIE

- Nezúčastnené osoby, deti a zvieratá nedokážu rozpoznať ani odhadnúť nebezpečenstvá pri používaní oborávacieho pluhu. Môže dôjsť k ťažkému zraneniu nezúčastnených osôb, detí a zvierat.
 - Nezúčastnené osoby, deti a zvieratá nepúšťajte do pracovnej oblasti.
 - Oborávací pluh nenechávajte bez dozoru.
 - Zabezpečte, aby sa deti nemohli hrať s oborávacím pluhom.

4.5 Bezpečný stav

4.5.1 Oborávací pluh

- Oborávací pluh je v stave vyhovujúcom bezpečnosti, ak sú splnené nasledujúce podmienky:
- Oborávací pluh je nepoškodený.
 - Oborávací pluh je čistý.
 - Oborávací pluh funguje a neboli na ňom vykonané zmeny.
 - Je namontované originálne príslušenstvo STIHL určené pre tento oborávací pluh.
 - Príslušenstvo je namontované správne.

▲ VAROVANIE

- V stave nevyhovujúcom bezpečnosti nemôžu konštrukčné diely správne fungovať a bezpečnostné zariadenia môžu byť vyradené z prevádzky. Môže dôjsť k ťažkému zraneniu alebo usmrteniu osôb.
 - Pracujte s nepoškodeným oborávacím pluhom.
 - Ak je oborávací pluh znečistený: Vyčistite oborávací pluh.
 - Nevykonávajte zmeny na oborávacom pluhu.
 - Namontujte originálne príslušenstvo STIHL určené pre tento oborávací pluh.
 - Oborávací pluh namontujte podľa pokynov uvedených v tomto návode na obsluhu.
 - Ak vzniknú nejasnosti: Vyhľadajte špecializovaného predajcu STIHL.

4.6 Práca

▲ VAROVANIE

- Používateľ v určitých situáciách už nedokáže koncentrovane pracovať. Používateľ sa môže potknúť, spadnúť a ťažko sa zraniť.
 - Pracujte pokojne a premyslene.
 - Dbajte na to, aby sa chodidlá a nohy neustále udržiavali v dostatočnej vzdialenosti od motorového kultivátora a oborávacieho pluhu.
 - Ak sú svetelné podmienky a viditeľnosť zlé: Nepracujte s oborávacím pluhom.
 - Dávajte pozor na prekážky.
 - Ak sa objavia známky únavy: Urobte si prestávku.
- Ak sa oborávací pluh počas práce zmení alebo sa správa nezvyčajne, môže byť oborávací pluh v nebezpečnom stave. Môže dôjsť k ťažkému zraneniu osôb a vecným škodám.
 - Ukončite prácu, odstavte motor a vyhľadajte špecializovaného predajcu STIHL.

4.7 Preprava

▲ VAROVANIE

- Počas prepravy môže dôjsť k prevráteniu alebo pohybu oborávacieho pluhu. Môže dôjsť k zraneniu osôb a vecným škodám.
 - Demontujte oborávací pluh.
 - Oborávací pluh zaistíte upínacími popruhmi, remeňmi alebo sieťou tak, aby sa nepreklopil a nemohol sa pohybovať.

4.8 Skladovanie

▲ VAROVANIE

- Deti nevedia rozpoznať a odhadnúť nebezpečenstvá vychádzajúce z oborávacieho pluhu. Môže dôjsť k ťažkému zraneniu detí.
 - ▶ Demontujte oborávací pluh.
 - ▶ Oborávací pluh uchovávajte mimo dosahu detí.

4.9 Čistenie, údržba a oprava



▲ VAROVANIE

- Ostré čistiace prostriedky a čistenie prúdom vody s ostrými predmetmi môžu poškodiť oborávací pluh. Ak sa oborávací pluh nevyčistí správne, nemusia už konštrukčné diely správne fungovať a bezpečnostné zariadenia sa môžu vyradiť z prevádzky. Môže dôjsť k ťažkému zraneniu osôb.
 - ▶ Oborávací pluh vyčistíte podľa pokynov uvedených v tomto návode na obsluhu.
- Ak sa na oborávacom pluhu nevykoná údržba alebo oprava správne, nemusia už konštrukčné diely správne fungovať a bezpečnostné zariadenia sa môžu vyradiť z prevádzky. Môže dôjsť k ťažkému zraneniu alebo usmrteniu osôb.
 - ▶ Údržbu alebo opravu oborávacieho pluhu nevykonávajte sami.
 - ▶ Ak sa na oborávacom pluhu musí vykonať údržba alebo oprava: Vyhľadajte špecializovaného predajcu STIHL.

5 Príprava oborávacieho pluhu na použitie

5.1 Príprava oborávacieho pluhu na použitie

Pred začiatkom každej práce sa musia vykonať nasledujúce kroky:

- ▶ Zabezpečte, aby sa nasledujúce konštrukčné diely nachádzali v stave vyhovujúcom bezpečnosti:
 - Oborávací pluh,  4.5.1.
- ▶ Vyčistite oborávací pluh,  12.
- ▶ Zostavte oborávací pluh,  6.
- ▶ Ak sa jednotlivé kroky nedajú vykonať: Oborávací pluh nepoužívajte a vyhľadajte špecializovaného predajcu STIHL.

6 Zostavenie oborávacieho pluhu

6.1 Zostavenie oborávacieho pluhu

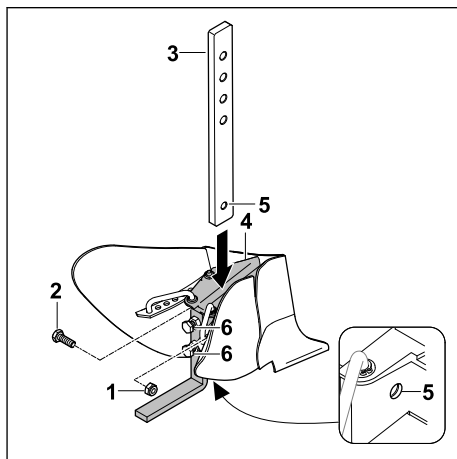

- ▶ Odskrutkujte maticu (1) a odoberte skrutku (2).
- ▶ Držiak (3) zasuňte do vedenia oborávacieho pluhu (4) tak, aby otvory (5) lícovali.
- ▶ Vložte skrutku (2).
- ▶ Maticu (1) naskrutkujte a pevne dotiahnite.
- ▶ Dotiahnite skrutky (6). Držiak (3) je zaistený.

7 Montáž a demontáž oborávacieho pluhu

7.1 Montáž oborávacieho pluhu



VAROVANIE

- Počas montáže oborávacieho pluhu sa môže prevrátiť motorový kultivátor alebo sa tento môže uviesť do pohybu. Môže dôjsť k zraneniu osôb a vecným škodám.
 - ▶ Montáž oborávacieho pluhu vykonávajte vždy vo dvojici.
- ▶ Odstavte motor.
- ▶ Motorový kultivátor postavte na rovnú plochu.

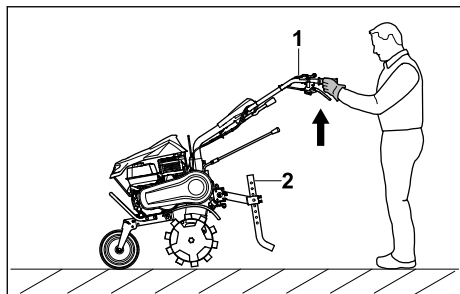

- Druhá osoba nadvihne a drží motorový kultivátor (1) tak, aby bolo možné demontovať rydlo (2).

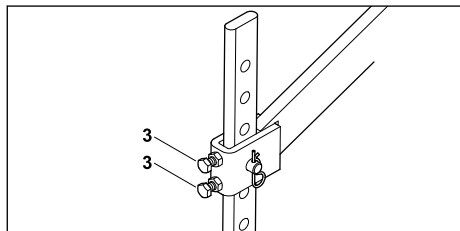

- Uvoľnite skrutky (3).

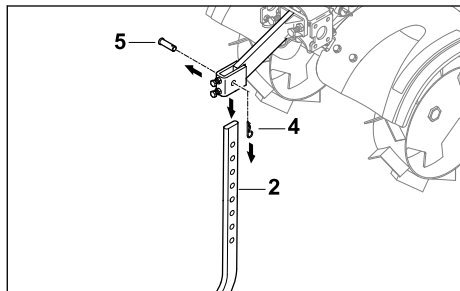

- Vytiahnite závlačku (4) a vyberte čap (5). Rydlo (2) je možné odobrať.

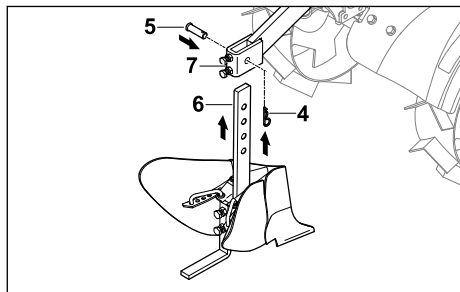

- Oborávací pluh (6) zasuňte zdola do adaptéra (7) tak, aby lícovali otvory.
- Zasuňte čap (5).

- Prestrčte závlačku (4) cez otvor na čape (5). Oborávací pluh je zaistený.

7.2 Demontáž oborávacieho pluhu

! VAROVANIE

- Počas demontáže oborávacieho pluhu sa môže prevrátiť motorový kultivátor alebo sa tento môže uviesť do pohybu. Môže dôjsť k zraneniu osôb a vecným škodám.
 - Demontáž oborávacieho pluhu vykonávajte vždy vo dvojici.
- Odstavte motor.
- Motorový kultivátor postavte na rovnú plochu.

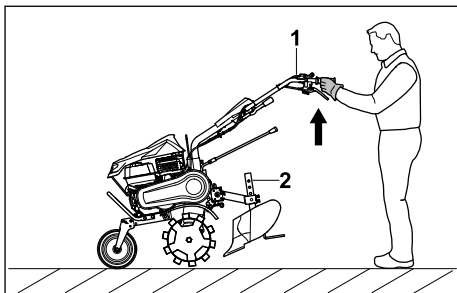

- Druhá osoba nadvihne a drží motorový kultivátor (1) tak, aby bolo možné demontovať oborávací pluh (2).

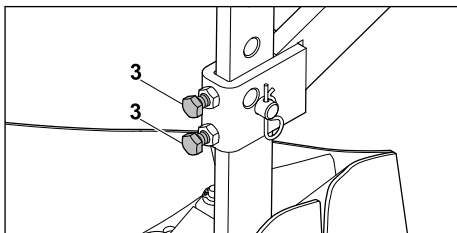

- Uvoľnite skrutky (3).

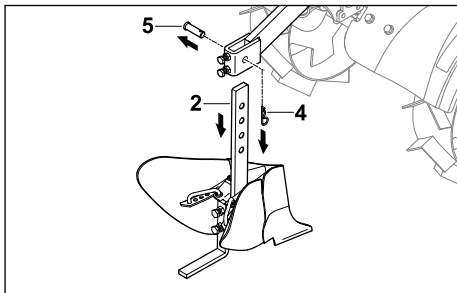

- Vytiahnite závlačku (4) a vyberte čap (5). Oborávací pluh (2) je možné odobrať.

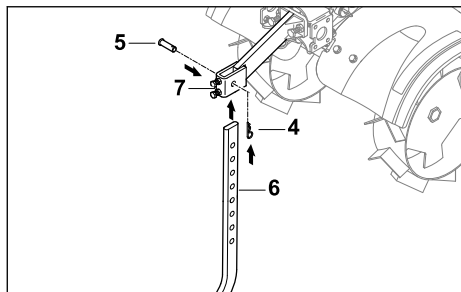

- ▶ Rydlo (6) zasuňte zdola do adaptéra (7) tak, aby lícovali otvory.
- ▶ Zasuňte čap (5).
- ▶ Prestrčte závlačku (4) cez otvor na čape (5). Rydlo je zaistené.

8 Praca s nepoškodeným oborávacím pluhom

8.1 Nastavenie veľkosti natočenia

Veľkosť natočenia oborávacieho pluhu je možné nastaviť.

- ▶ Odstavte motor.
- ▶ Motorový kultivátor postavte na rovnú plochu.

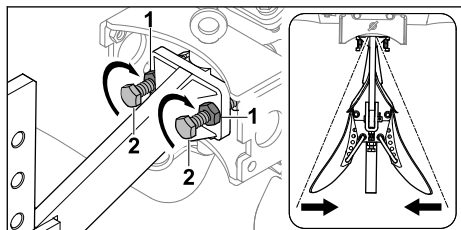

- ▶ Uvoľnite poistné matice (1).
- ▶ Skrutky (2) zaskrutkujte v smere hodinových ručičiek.
- ▶ Pevne utiahnite poistné matice (1). Veľkosť natočenia je zmenšená.

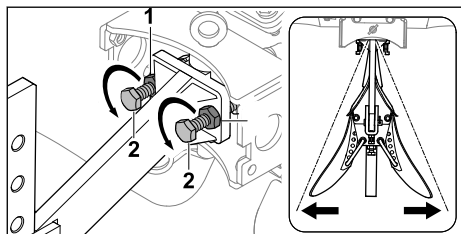

- ▶ Uvoľnite poistné matice (1).
- ▶ Skrutky (2) vyskrutkujte proti smeru hodinových ručičiek.
- ▶ Pevne utiahnite poistné matice (1).

Veľkosť natočenia je zväčšená.

8.2 Nastavenie pracovného uhla

Pracovný uhol oborávacieho pluhu je možné nastaviť.

- ▶ Odstavte motor.
- ▶ Motorový kultivátor postavte na rovnú plochu.

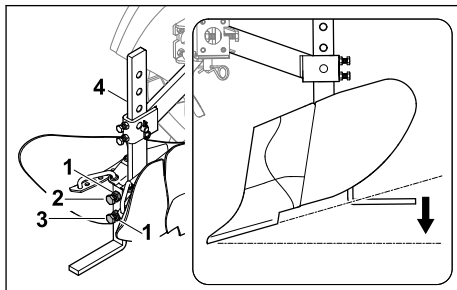

- ▶ Uvoľnite poistné matice (1).
- ▶ Uvoľnite skrutku (2).
- ▶ Skrutku (3) vyskrutkujte proti smeru hodinových ručičiek.
- ▶ Skrutku (2) utiahnite tak, aby bol zaistený držiak (4).
- ▶ Pevne utiahnite poistné matice (1). Pracovný uhol je zmenšený.

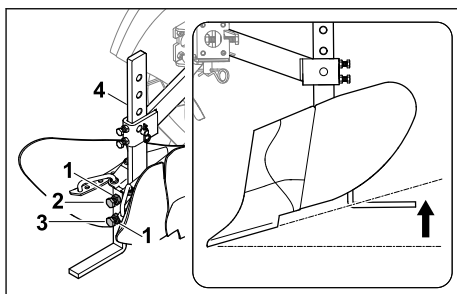

- ▶ Uvoľnite poistné matice (1).
- ▶ Uvoľnite skrutku (2).
- ▶ Skrutku (3) zaskrutkujte v smere hodinových ručičiek.
- ▶ Skrutku (2) utiahnite tak, aby bol zaistený držiak (4).
- ▶ Pevne utiahnite poistné matice (1). Pracovný uhol je zväčšený.

8.3 Nastavenie pracovnej šírky

Pracovnú šírku oborávacieho pluhu je možné nastaviť v 5 rôznych stupňoch.

- ▶ Odstavte motor.
- ▶ Motorový kultivátor postavte na rovnú plochu.

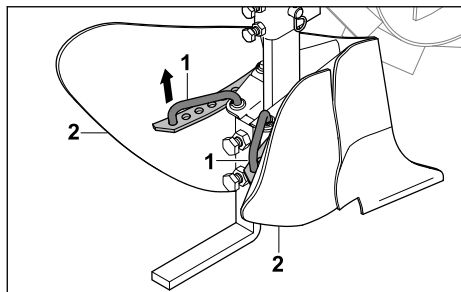

- ▶ Nadvihnite zaisťovacie prípravky (1).
- ▶ Krídla oborávacieho pluhu (2) prestavte tak, aby zaisťovacie prípravky (1) bolo možné zavesiť do otvoru.
- ▶ Zaisťovacie prípravky (1) nechajte zaisťiť. Krídla oborávacieho pluhu sú prestavené.

8.4 Nastavenie pracovnej hĺbky

Pracovnú hĺbku oborávacieho pluhu je možné nastaviť v 4 rôznych stupňoch.

- ▶ Odstavte motor.
- ▶ Motorový kultivátor postavte na rovnú plochu.

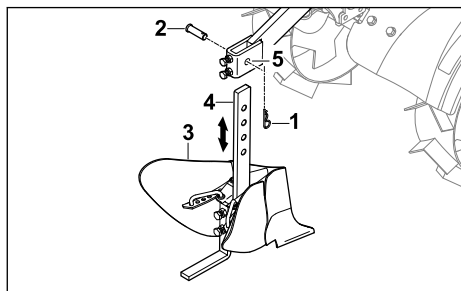

- ▶ Vytiahnite závlačku (1) a vyberte čap (2).
- ▶ Oborávací pluh (3) prestavte tak, aby lícovali otvory na držiaku (4) a na adaptéry (5).
- ▶ Zasuňte kolík (2).
- ▶ Prestrčte závlačku (1) cez otvor na kolíku (2). Oborávací pluh je zaistený a pracovná hĺbka je nastavená.

9 Po ukončení práce

9.1 Po ukončení práce

- ▶ Odstavte motor.

- ▶ Demontujte oborávací pluh.
- ▶ Ak je oborávací pluh mokrý: Nechajte oborávací pluh vyschnúť.
- ▶ Vyčistite oborávací pluh.

10 Preprava

10.1 Preprava oborávacieho pluhu

- ▶ Odstavte motor.
- ▶ Demontujte oborávací pluh.

11 Skladovanie

11.1 Skladovanie oborávacieho pluhu

- ▶ Odstavte motor.
- ▶ Demontujte oborávací pluh.
- ▶ Oborávací pluh skladujte tak, aby boli splnené nasledujúce podmienky:
 - Oborávací pluh sa nemôže prevrátiť ani pohybovať.
 - Oborávací pluh je mimo dosahu detí.
 - Oborávací pluh je čistý a suchý.

12 Čistenie

12.1 Čistenie oborávacieho pluhu

- ▶ Odstavte motor.
- ▶ Demontujte oborávací pluh.
- ▶ Oborávací pluh vyčistite vlhkou handrou alebo rozpúšťadlom živíc STIHL.
- ▶ Zaisťovací prípravok oborávacieho pluhu vyčistite štetcom alebo mäkkou kefkou.

13 Údržba a oprava

13.1 Údržba a oprava oborávacieho pluhu

Na oborávanom pluhu sa nemusí vykonávať údržba a tento sa nedá opraviť.

- ▶ Ak je oborávací pluh chybný alebo poškodený: Oborávací pluh nechajte vymeniť špecializovanému predajcovi STIHL.

14 Odstraňovanie porúch

14.1 Odstraňovanie porúch oborávacieho pluhu

Porucha	Príčina	Náprava
Vibrácie počas prevádzky sú príliš silné.	Je uvoľnené upevnenie oborávacieho pluhu.	► Prekontrolujte spojovacie prvky.
Oborávací pluh nevytvára čisté brázdy.	Veľkosť natočenia je nesprávne nastavená.	► Nastavte veľkosť natočenia.
	Pracovný uhol je nesprávne nastavený.	► Nastavte pracovný uhol.
	Pracovná šírka je nesprávne nastavená.	► Nastavte pracovnú šírku.
	Pracovná hĺbka je nesprávne nastavená.	► Nastavte pracovnú hĺbku.

15 Náhradné diely a príslušenstvo

www.stihl.com

15.1 Náhradné diely a príslušenstvo

STIHL Tieto symboly označujú originálne náhradné diely STIHL a originálne príslušenstvo STIHL.

STIHL odporúča používanie originálnych náhradných dielov STIHL a príslušenstva značky STIHL.

Náhradné diely a príslušenstvo iných výrobcov nemôžu byť spoločnosťou STIHL odborné posudzované z hľadiska spoľahlivosti, bezpečnosti a vhodnosti aj napriek vykonávanému sledovaniu trhu a STIHL nemôže za ich použitie ručiť.

Originálne náhradné diely STIHL a originálne príslušenstvo STIHL sú dostupné u špecializovaného predajcu značky STIHL.

16 Likvidácia

16.1 Likvidácia oborávacieho pluhu

Informácie o likvidácii dostanete u miestnej správy alebo u špecializovaného predajcu STIHL.

Neodborná likvidácia môže poškodiť zdravie a zaťažovať životné prostredie.

- Výrobky STIHL vrátane obalov odovzdajte na vhodnom zbernom mieste na recykláciu v súlade s miestnymi predpismi.
- Nelikvidujte spolu s domovým odpadom.

17 Adresy

Inhoudsopgave

1	Voorwoord.....	75
2	Informatie met betrekking tot deze handleiding.....	76
3	Overzicht.....	76
4	Veiligheidsinstructies.....	76
5	Aanaarder bedrijfsklaar maken.....	78
6	Aanaarder in elkaar zetten.....	78
7	Aanaarder monteren en demonteren.....	79
8	Met de aanaarder werken.....	80
9	Na de werkzaamheden.....	81
10	Vervoeren.....	82
11	Opslaan.....	82
12	Reinigen.....	82
13	Onderhoud en reparatie.....	82
14	Storingen opheffen.....	82
15	Onderdelen en toebehoren.....	82
16	Milieuverantwoord afvoeren.....	82
17	Adressen.....	82

1 Voorwoord

Geachte cliënt(e),

Wij zijn blij dat u hebt gekozen voor STIHL. Wij ontwikkelen en produceren onze producten in topkwaliteit in overeenstemming met de behoeften van onze klanten. Zo ontstaan producten met een hoge betrouwbaarheid, ook bij extreme belasting.

STIHL staat ook voor service met topkwaliteit. Onze dealers staan garant voor deskundig

advies en instructie alsmede een uitgebreide technische begeleiding.

STIHL kiest uitdrukkelijk voor een duurzame en verantwoordelijke omgang met de natuur. Deze gebruiksaanwijzing is voor u bedoeld als ondersteuning om uw STIHL-product gedurende een lange levensduur veilig en milieuvriendelijk te gebruiken.

Wij danken u voor uw vertrouwen in ons en wensen u veel plezier met uw STIHL product.



Dr. Nikolas Stihl

BELANGRIJKI VOOR GEBRUIK GOED DOORLEZEN EN BEWAREN.

2 Informatie met betrekking tot deze handleiding

2.1 Geldende documenten

De lokale veiligheidsvoorschriften zijn van kracht.

- ▶ Lees naast deze gebruiksaanwijzing de volgende documenten, zorg dat u alles begrijpt en bewaar ze:
 - Gebruiksaanwijzing STIHL MH 600.1, STIHL MH 700.1

2.2 Aanduiding van de waarschuwingen in de tekst



WAARSCHUWING

- De aanwijzing duidt op gevaren die kunnen leiden tot ernstig letsel of zelfs tot de dood.
 - ▶ De genoemde maatregelen kunnen ernstig letsel of de dood voorkomen.

LET OP

- De aanwijzing duidt op gevaren die kunnen leiden tot materiële schade.
 - ▶ De genoemde maatregelen kunnen materiële schade voorkomen.

2.3 Symbolen in de tekst



Dit symbool verwijst naar een hoofdstuk in deze handleiding.

3 Overzicht

3.1 Aanaarder

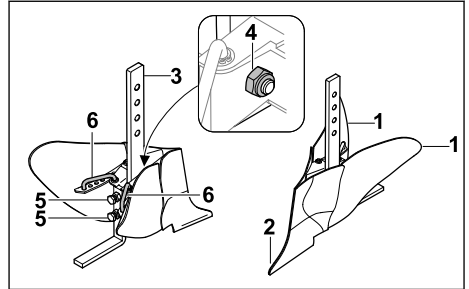

1 Aanaardervleugels

De verstelbare aanaardervleugels zijn bedoeld voor het instellen van de werkbreedte.

2 Aanaarderpunt

De aanaarderpunt maakt voren in de bodem.

3 Houder

De houder verbindt de aanaardervleugels met de adapter en dient voor het instellen van de werkdiepte.

4 Bevestiging houder

De bevestiging van de houder bestaat uit bouten en moeren en borgt de houder.

5 Verstelbouten

De verstelbouten dienen voor het instellen van de werkhoeek.

6 Vergrendeling

De vergrendeling kan worden versteld om de werkbreedte te wijzigen.

4 Veiligheidsinstructies

4.1 Reglementair gebruik

De aanaarder is bedoeld voor het aanbrengen van voren in de aarde.

De aanaarder kan met de motorhak worden verbonden, waarop ofwel de loopwielen STIHL ART 012.0 of de ijzeren wielen STIHL AMR 060.0, STIHL AMR 070.0 zijn gemonteerd.

Met gemonteerde ijzeren wielen wordt de tractie van de motorhak verbeterd en daardoor neemt de trekkracht van de aanaarder toe.

De aanaarder mag alleen met de motorhak worden gebruikt.

▲ WAARSCHUWING

- Als de aanaarder niet volgens de regels wordt gebruikt, kunnen personen ernstig of dodelijk letsel oplopen en kan er materiële schade ontstaan.
 - ▶ Gebruik de aanaarder zoals in deze gebruiksaanwijzing wordt beschreven.

4.2 Vereisten aan de gebruiker

▲ WAARSCHUWING

- Niet-geïnstrueerde gebruikers kunnen de gevaren van de aanaarder niet herkennen of inschatten. De gebruiker of andere personen kunnen ernstig of dodelijk letsel oplopen.



- ▶ Lees de gebruiksaanwijzing, zorg dat u alles begrijpt en bewaar hem.

- ▶ Als de aanaarder aan een andere persoon wordt doorgegeven: geef de gebruiksaanwijzing mee.
- ▶ Zorg ervoor dat de gebruiker aan de volgende vereisten voldoet:
 - De gebruiker is uitgerust.
 - De gebruiker is lichamelijk, zintuigelijk en geestelijk in staat om de aanaarder te bedienen en ermee te werken. Als de gebruiker met lichamelijke, zintuigelijke of geestelijke beperkingen daartoe in staat is, mag de gebruiker er alleen onder toezicht of na instructie door een verantwoordelijke persoon mee werken.
 - De gebruiker kan de gevaren van de aanaarder herkennen en inschatten.
 - De gebruiker is meerderjarig of de gebruiker wordt conform nationale regelgeving onder toezicht voor een beroep opgeleid.
 - De gebruiker heeft instructie gekregen van een STIHL vakhandelaar of een deskundige persoon, voordat hij voor het eerst met de aanaarder gaat werken.
 - De gebruiker is niet onder invloed van alcohol, medicijnen of drugs.
- ▶ Als er onduidelijkheid bestaat: neem contact op met een STIHL vakhandelaar.

4.3 Kleding en uitrusting

▲ WAARSCHUWING

- Tijdens het in elkaar zetten kan de gebruiker in contact komen met de aanaarder. De gebruiker kan ernstig letsel oplopen.

- ▶ Draag werkhandschoenen van stevig materiaal.
- ▶ Draag werkschoenen met stalen neuzen.
- ▶ Draag een lange broek van stevig materiaal.
- Tijdens het reinigen of onderhoud uitvoeren kan de gebruiker in contact komen met de aanaarder. De gebruiker kan letsel oplopen.
 - ▶ Draag werkhandschoenen van stevig materiaal.

4.4 Werkgebied en omgeving

▲ WAARSCHUWING

- Niet-betrokken personen, kinderen en dieren kunnen de gevaren van de aanaarder niet herkennen en niet inschatten. Niet-betrokken personen, kinderen en dieren kunnen ernstig letsel oplopen.
 - ▶ Houd niet-betrokken personen, kinderen en dieren ver uit de buurt van het werkgebied.
 - ▶ Laat de aanaarder niet zonder toezicht staan.
 - ▶ Zorg ervoor dat kinderen niet met de aanaarder kunnen spelen.

4.5 Veilige staat

4.5.1 Aanaarder

De aanaarder verkeert in een veilige toestand, als aan de volgende voorwaarden is voldaan:

- De aanaarder is onbeschadigd.
- De aanaarder is schoon.
- De aanaarder werkt en is niet gewijzigd.
- Er is een origineel STIHL accessoire voor deze aanaarder gemonteerd.
- Het accessoire is correct gemonteerd.

▲ WAARSCHUWING

- In een niet-veilige toestand kunnen onderdelen niet meer naar behoren functioneren en kunnen veiligheidsvoorzieningen buiten werking worden gezet. Personen kunnen ernstig of dodelijk letsel oplopen.
 - ▶ Werk met een onbeschadigde aanaarder.
 - ▶ Als de aanaarder vuil is: reinig de aanaarder.
 - ▶ Breng geen wijzigingen aan de aanaarder aan.
 - ▶ Monteer originele STIHL accessoires voor deze aanaarder.
 - ▶ Monteer de aanaarder zoals in deze gebruiksaanwijzing beschreven staat.
 - ▶ Als er onduidelijkheid bestaat: neem contact op met een STIHL vakhandelaar.

4.6 Werken

▲ WAARSCHUWING

- De gebruiker kan in bepaalde omstandigheden niet meer geconcentreerd werken. De gebruiker kan struikelen, vallen en ernstig letsel oplopen.
 - ▶ Werk rustig en doordacht.
 - ▶ Bewaar voldoende afstand van voeten en benen tot de motorhak en de aanaarder.
 - ▶ Als de lichtomstandigheden en het zicht slecht zijn: niet met de aanaarder werken.
 - ▶ Pas op voor obstakels.
 - ▶ Als er vermoeidheidsverschijnselen optreden: las een pauze in.
- Als de aanaarder anders gaat werken of zich ongewoon gedraagt, verkeert de aanaarder mogelijk in een niet-veilige toestand. Personen kunnen ernstig letsel oplopen en er kan materiële schade ontstaan.
 - ▶ Stop met werken, schakel de motor uit en neem contact op met een STIHL vakhandelaar.

4.7 Transporteren

▲ WAARSCHUWING

- Bij het transport kan de aanaarder omvallen of bewegen. Personen kunnen letsel oplopen en er kan beschadiging optreden.
 - ▶ Demonteer de aanaarder.
 - ▶ Zet de aanaarder met spangordels, riemen of een net zodanig vast, dat deze niet kan omvallen en niet kan bewegen.

4.8 Opslag

▲ WAARSCHUWING

- Kinderen kunnen de gevaren van de aanaarder niet herkennen en niet inschatten. Kinderen kunnen ernstig letsel oplopen.
 - ▶ Demonteer de aanaarder.
 - ▶ Sla de aanaarder buiten bereik van kinderen op.

4.9 Reiniging, onderhoud en reparatie

▲ WAARSCHUWING

- Als gevolg van agressieve reinigingsmiddelen en het reinigen met scherpe voorwerpen kan de aanaarder beschadigd raken. Als de aanaarder niet op de juiste manier wordt gereinigd, kunnen onderdelen niet meer naar behoren functioneren en kunnen veiligheidsvoorzie-



ningen buiten werking worden gesteld. Personen kunnen ernstig letsel oplopen.

- ▶ Reinig de aanaarder zoals in deze gebruiksaanwijzing beschreven staat.
- Als de aanaarder niet op de juiste manier wordt onderhouden of gerepareerd, kunnen onderdelen niet meer naar behoren functioneren en kunnen veiligheidsvoorzieningen buiten werking worden gesteld. Personen kunnen ernstig of dodelijk letsel oplopen.
 - ▶ Voer niet zelf onderhoud of reparaties aan de aanaarder uit.
 - ▶ Als onderhoud of reparaties aan de aanaarder moeten worden uitgevoerd: neem contact op met een STIHL vakhandelaar.

5 Aanaarder bedrijfsklaar maken

5.1 Aanaarder bedrijfsklaar maken

Voorafgaand aan de werkzaamheden moeten altijd de volgende stappen worden gezet:

- ▶ Controleer of de volgende onderdelen in een veilige toestand verkeren:
 - Aanaarder,  4.5.1.
- ▶ Reinig de aanaarder,  12.
- ▶ Zet de aanaarder in elkaar,  6.
- ▶ Als de stappen niet kunnen worden uitgevoerd: gebruik de aanaarder niet en neem contact op met een STIHL vakhandelaar.

6 Aanaarder in elkaar zetten

6.1 Aanaarder in elkaar zetten

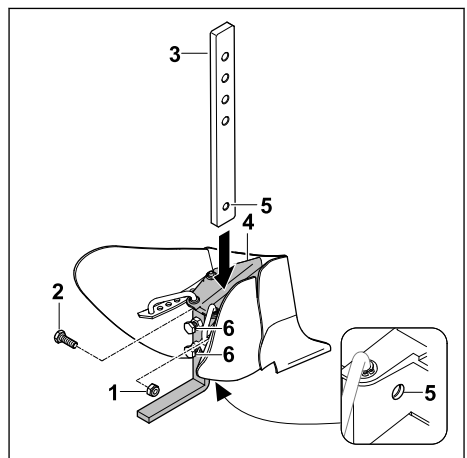

- ▶ Schroef de moer (1) los en neem de bout (2) eruit.

- ▶ Steek de houder (3) zodanig in de geleider van de aanaarder (4), dat de gaten (5) met elkaar overeenkomen.
 - ▶ Breng de bout (2) aan.
 - ▶ Draai de moer (1) erop en haal deze aan.
 - ▶ Haal de bouten (6) aan.
- De houder (3) is geborgd.

7 Aanaarder monteren en demonteren

7.1 Aanaarder monteren

WAARSCHUWING

- Tijdens het monteren van de aanaarder kan de motorhak omvallen of bewegen. Personen kunnen letsel oplopen en er kan beschadiging optreden.
 - ▶ Monteer de aanaarder altijd met twee personen.
-
- ▶ Schakel de motor uit.
 - ▶ Plaats de motorhak op een vlakke ondergrond.

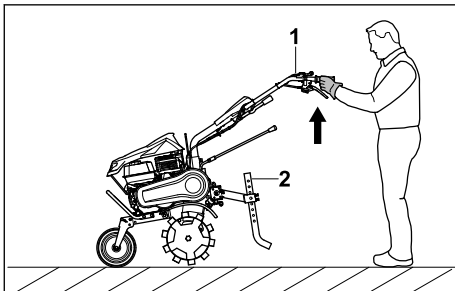

- ▶ Laat de motorhak (1) zodanig door een tweede persoon optillen en vasthouden, dat de freesstand (2) kan worden gedemonteerd.

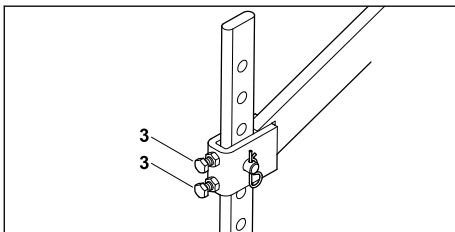

- ▶ Draai de bouten (3) los.

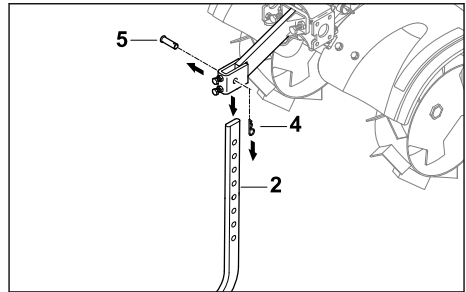

- ▶ Trek de splitpen (4) los en neem de pen (5) weg. De freesstand (2) en kan worden weggenomen.

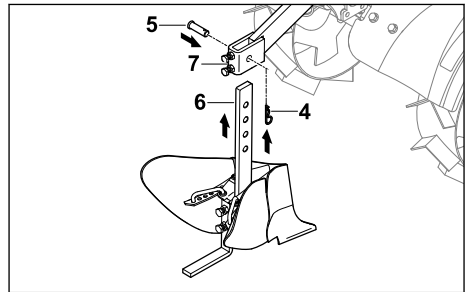

- ▶ Steek de aanaarder (6) van onderen zodanig in de adapter (7), dat de gaten met elkaar overeenkomen.
- ▶ Plaats de pen (5).
- ▶ Druk de splitpen (4) door het gat op de pen (5). De aanaarder is geborgd.

7.2 Aanaarder demonteren

WAARSCHUWING

- Tijdens het demonteren van de aanaarder kan de motorhak omvallen of bewegen. Personen kunnen letsel oplopen en er kan beschadiging optreden.
 - ▶ Demonteer de aanaarder altijd met twee personen.
-
- ▶ Schakel de motor uit.
 - ▶ Plaats de motorhak op een vlakke ondergrond.

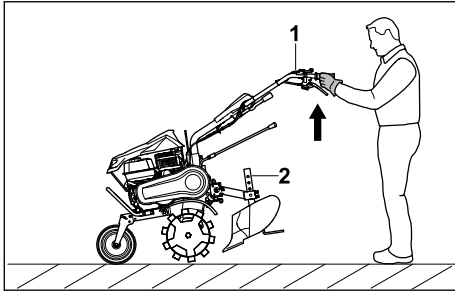

- ▶ Laat de motorhak (1) zodanig door een tweede persoon optillen en vasthouden, dat de aanaarder (2) kan worden gedemonteerd.

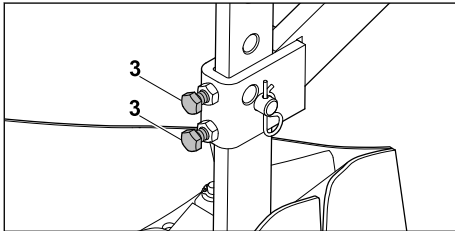

- ▶ Draai de bouten (3) los.

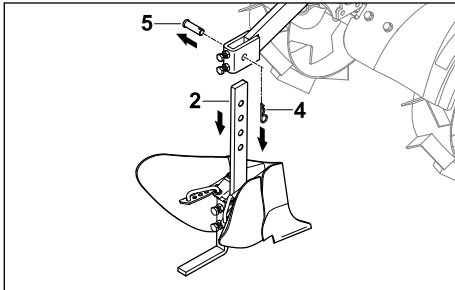

- ▶ Trek de splitpen (4) los en neem de pen (5) weg. De aanaarder (2) kan worden weggenomen.

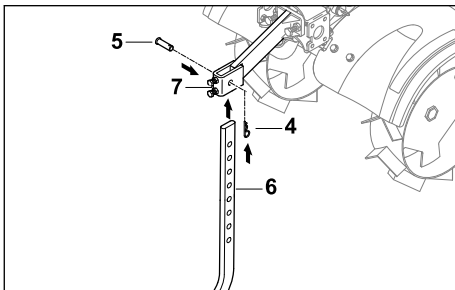

- ▶ Steek de freesstand (6) van onderen zodanig in de adapter (7), dat de gaten met elkaar overeenkomen.
- ▶ Plaats de pen (5).
- ▶ Druk de splitpen (4) door het gat op de pen (5). De freesstand is geborgd.

8 Met de aanaarder werken

8.1 Zwenkbreedte instellen

De zwenkbreedte van de aanaarder kan worden ingesteld.

- ▶ Schakel de motor uit.
- ▶ Plaats de motorhak op een vlakke ondergrond.

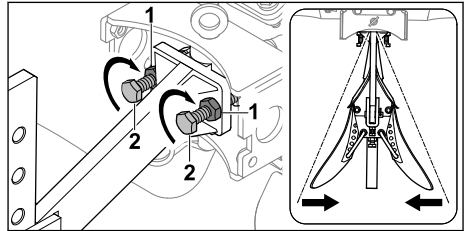

- ▶ Draai de contraemoeren (1) los.
- ▶ Draai de bouten (2) rechtsom in.
- ▶ Haal de contraemoeren (1) vast aan. De zwenkbreedte is verkleind.

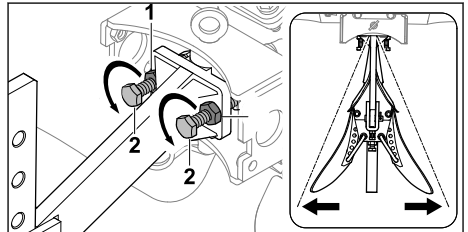

- ▶ Draai de contraemoeren (1) los.
- ▶ Draai de bouten (2) linksom los.
- ▶ Haal de contraemoeren (1) vast aan. De zwenkbreedte is vergroot.

8.2 Werkhoek instellen

De werkhoek van de aanaarder kan worden ingesteld.

- ▶ Schakel de motor uit.
- ▶ Plaats de motorhak op een vlakke ondergrond.

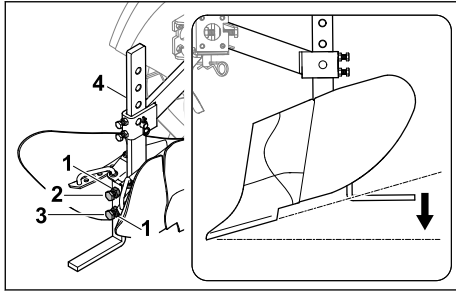

- ▶ Draai de contraoeren (1) los.
- ▶ Maak de bout (2) los.
- ▶ Draai de bout (3) linksom los.
- ▶ Haal de bout (2) zodanig aan, dat de houder (4) vastgezet is.
- ▶ Haal de contraoeren (1) vast aan. De werkhoek is verkleind.

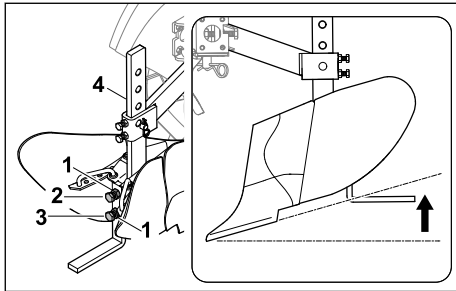

- ▶ Draai de contraoeren (1) los.
- ▶ Maak de bout (2) los.
- ▶ Draai de bout (3) rechtsom in.
- ▶ Haal de bout (2) zodanig aan, dat de houder (4) vastgezet is.
- ▶ Haal de contraoeren (1) vast aan. De werkhoek is vergroot.

8.3 Werkbreedte instellen

De werkbreedte van de aanaarder kan in 5 verschillende standen worden ingesteld.

- ▶ Schakel de motor uit.
- ▶ Plaats de motorhak op een vlakke ondergrond.

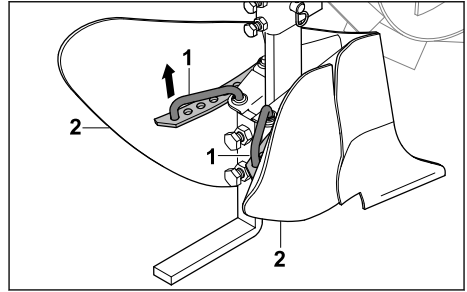

- ▶ Trek de vergrendelingen (1) omhoog.
- ▶ Verstel de aanaardervleugels (2) zodanig, dat de vergrendelingen (1) in een gat kunnen worden vastgehaakt.
- ▶ Laat de vergrendelingen (1) vastklikken. De aanaardervleugels zijn versteld.

8.4 Werkdiepte instellen

De werkdiepte van de aanaarder kan in 4 verschillende standen worden ingesteld.

- ▶ Schakel de motor uit.
- ▶ Plaats de motorhak op een vlakke ondergrond.

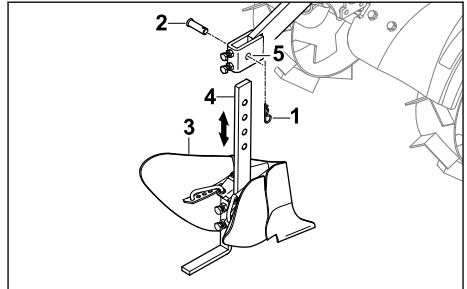

- ▶ Trek de splitpen (1) los en neem de pen (2) weg.
- ▶ Verstel de aanaarder (3) zodanig, dat de gaten in de houder (4) en de adapter (5) met elkaar overeenkomen.
- ▶ Plaats de pen (2).
- ▶ Druk de splitpen (1) door het gat op de pen (2). De aanaarder is vastgezet en de werkdiepte is ingesteld.

9 Na de werkzaamheden

9.1 Na het werken

- ▶ Schakel de motor uit.
- ▶ Demonteer de aanaarder.
- ▶ Als de aanaarder nat is: laat de aanaarder drogen.

- Reinig de aanaarder.

10 Vervoeren

10.1 Aanaarder transporteren

- Schakel de motor uit.
- Demonteer de aanaarder.

11 Opslaan

11.1 Aanaarder opslaan

- Schakel de motor uit.
- Demonteer de aanaarder.
- Sla de aanaarder zodanig op, dat aan de volgende voorwaarden is voldaan:
 - De aanaarder kan niet kantelen en niet bewegen.
 - De aanaarder staat buiten het bereik van kinderen.
 - De aanaarder is schoon en droog.

14 Storingen opheffen

14.1 Storingen in de aanaarder verhelpen

Storing	Oorzaak	Oplossing
De vibraties tijdens gebruik zijn te sterk.	De bevestiging van de aanaarder is los.	► Controleer de bedieningselementen.
De aanaarder maakt geen nette voren.	De zwenkbreedte is verkeerd ingesteld.	► Stel de zwenkbreedte in.
	De werkhoeek is verkeerd afgesteld.	► Stel de werkhoeek af.
	De werkbreedte is verkeerd ingesteld.	► Stel de werkbreedte in.
	De werkdiepte is verkeerd ingesteld.	► Stel de werkdiepte in.

15 Onderdelen en toebehoren

15.1 Onderdelen en toebehoren

STIHL  Deze symbolen kenmerken de originele STIHL onderdelen en het originele STIHL toebehoren.

STIHL adviseert alleen originele STIHL onderdelen en origineel STIHL toebehoren te gebruiken.

Reserveonderdelen en toebehoren van andere fabrikanten kunnen door STIHL wat betreft betrouwbaarheid, veiligheid en geschiktheid ondanks continue marktobservatie niet worden beoordeeld en STIHL kan ook niet borg staan voor het gebruik ervan.

Originele STIHL onderdelen en origineel STIHL toebehoren zijn leverbaar via de STIHL dealer.

12 Reinigen

12.1 Aanaarder reinigen

- Schakel de motor uit.
- Demonteer de aanaarder.
- Reinig de aanaarder met een vochtige doek of STIHL harsoplosmiddel.
- Reinig de vergrendeling van de aanaarder met een kwast of een zachte borstel reinigen.

13 Onderhoud en reparatie

13.1 Aanaarder onderhouden en repareren

De aanaarder heeft geen onderhoud nodig en kan niet worden gerepareerd.

- Als de aanaarder defect of beschadigd is: laat de aanaarder door een STIHL vakhandelaar vervangen.

16 Milieuverantwoord afvoeren

16.1 Aanaarder afvoeren.

Informatie over de verwijdering is verkrijgbaar bij de plaatselijke overheid of bij een STIHL dealer.

Onjuiste verwijdering kan de gezondheid schaden en het milieu belasten.

- Breng de STIHL producten inclusief verpakking naar een geschikt inzamelpunt voor recycling overeenkomstig de plaatselijke voorschriften.
- Gooi ze niet bij het huisvuil weg.

17 Adressen

www.stihl.com

Содержание

1	Предисловие.....	83
2	Информация к данному руководству по эксплуатации.....	83
3	Обзор.....	83
4	Указания по технике безопасности.....	84
5	Подготовка окучника к работе.....	86
6	Сборка окучника.....	86
7	Установка и демонтаж окучника.....	86
8	Работа с окучником.....	88
9	После работы.....	89
10	Транспортировка.....	89
11	Хранение.....	89
12	Очистка.....	89
13	Техническое обслуживание и ремонт.....	89
14	Устранение неисправностей.....	90
15	Запасные части и принадлежности	90
16	Утилизация.....	90
17	Адреса.....	90

1 Предисловие

Уважаемый клиент,

мы рады, что вы выбрали изделие STIHL. Мы разрабатываем и производим продукцию высочайшего качества, соответствующую потребностям наших клиентов. Наша продукция обеспечивает высокую надежность даже при экстремальных нагрузках.

STIHL – это и высочайшее качество обслуживания. Наши представители всегда готовы провести для вас компетентную консультацию и инструктаж, а также обеспечить всестороннюю техническую поддержку.

Компания STIHL безоговорочно проводит политику бережного и ответственного отношения к природе. Данное руководство по эксплуатации предназначено для содействия вам в безопасной и экологически благоприятной эксплуатации изделия STIHL в течение всего длительного срока службы.

Мы благодарим вас за доверие и желаем приятных впечатлений от вашего нового изделия STIHL.

N. S. Still

д-р Николас Штиль

ВАЖНО! ПЕРЕД ПРИМЕНЕНИЕМ ОЗНАКОМИТЬСЯ И СОХРАНИТЬ.

2 Информация к данному руководству по эксплуатации

2.1 Применяемые документы

Применяются местные правила техники безопасности.

- ▶ В дополнение к данной инструкции по эксплуатации обязательно следует прочитать, понять и сохранить следующие документы:
 - Инструкция по эксплуатации аккумулятора STIHL MH 600.1, STIHL MH 700.1

2.2 Обозначение предупредительных сообщений в тексте



ПРЕДУПРЕЖДЕНИЕ

- Указывает на возможные опасности, которые могут привести к тяжелым травмам или летальному исходу.
 - ▶ Описанные меры помогут предотвратить тяжелые травмы или летальный исход.

УКАЗАНИЕ

- Указывает на возможные опасности, которые могут привести к материальному ущербу.
 - ▶ Описанные меры помогут избежать материального ущерба.

2.3 Символы в тексте



Данный символ указывает на главу в данной инструкции по эксплуатации.

3 Обзор

3.1 Окучник

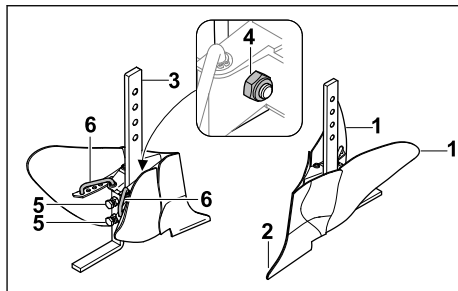

1 Крылья окучника

Регулируемые крылья окучника используются для настройки ширины захвата.

2 Наконечник окучника

Наконечник окучника создает борозды в почве.

3 Держатель

Держатель соединяет крылья окучника с адаптером и служит для настройки рабочей глубины.

4 Крепление держателя

Крепление держателя состоит из винтов и гаек и фиксирует держатель.

5 Регулировочные винты

Регулировочные винты служат для настройки угла наклона.

6 Фиксатор

Фиксатор можно отрегулировать для изменения ширины захвата.

4 Указания по технике безопасности

4.1 Использование по назначению

Окучник предназначен только для нарезания борозд в почве.

Окучник можно подсоединить к культиватору, на котором установлены либо опорные колеса STIHL ART 012.0, либо металлические колеса STIHL AMR 060.0, STIHL AMR 070.0.

С установленными металлическими колесами улучшается тяга культиватора и вследствие этого возрастает тяговое усилие окучника.

Окучник можно использовать только с культиватором.

▲ ПРЕДУПРЕЖДЕНИЕ

- Использование окучника не по назначению может привести к серьезным травмам, смерти или материальному ущербу.
 - ▶ Использовать окучник только в соответствии с описанием, приведенным в данной инструкции по эксплуатации.

4.2 Требования к пользователю

▲ ПРЕДУПРЕЖДЕНИЕ

- Пользователи, не прошедшие инструктаж, могут не осознавать или неправильно оценивать опасности, связанные с окучником. Это связано с опасностью получения

пользователем или другими лицами серьезных травм вплоть до летального исхода.



- ▶ Обязательно следует прочитать, понять и сохранить инструкцию по эксплуатации.
- ▶ При необходимости передать окучник другому лицу передать также инструкцию по эксплуатации.
- ▶ Убедиться, что пользователь выполняет следующие условия:
 - Пользователь спокоен и бодр.
 - Пользователь физически, психически и умственно в состоянии управлять окучником и работать с ним. Если пользователь обладает физическими, психическими или умственными недостатками, он может работать с устройством только под надзором ответственного лица или следуя его указаниям.
 - Пользователь может осознавать и оценивать опасности, связанные с окучником.
 - Пользователь достиг совершеннолетия или обучен соответствующей профессии согласно национальным правилам.
 - Пользователь прошел инструктаж специализированного центра STIHL или специалиста перед первым использованием окучника.
 - Пользователь не находится под воздействием алкоголя, лекарств или наркотиков.
- ▶ При возникновении вопросов обратиться в сервисный центр STIHL.

4.3 Рабочая одежда и оснащение

▲ ПРЕДУПРЕЖДЕНИЕ

- Во время сборки или работы пользователь может коснуться окучника. Пользователь может получить серьезные травмы.
 - ▶ Во время работы надевать рабочие перчатки из износостойкого материала.
 - ▶ Носить защитные ботинки со стальным носком.
 - ▶ Во время работы надевать длинные брюки из износостойкого материала.
- Во время очистки или технического обслуживания пользователь может коснуться окучника. Пользователь может получить травмы.

- ▶ Во время работы надевать рабочие перчатки из износостойкого материала.

4.4 Рабочая зона пользователя и окружающие условия

▲ ПРЕДУПРЕЖДЕНИЕ

- Другие люди, дети и животные могут не осознавать и не оценивать опасности, связанные с окучником и отброшенными им предметами. Это связано с опасностью получения другими людьми, детьми и животными серьезных травм.
 - ▶ В рабочей зоне запрещено присутствие посторонних лиц, детей и животных.
 - ▶ Не оставлять окучник без присмотра.
 - ▶ Убедиться, что дети не могут играть с окучником.

4.5 Безопасное состояние

4.5.1 Окучник

Окучник находится в безопасном состоянии, если выполнены следующие условия:

- Окучник не имеет повреждений.
- Окучник чистый.
- Окучник работоспособен и не подвергался никаким конструктивным изменениям.
- На этом окучнике установлены только оригинальные дополнительные принадлежности STIHL.
- Принадлежности установлены правильно.

▲ ПРЕДУПРЕЖДЕНИЕ

- В технически небезопасном состоянии компоненты работают неправильно, а защитные устройства могут выйти из строя. В результате чего возможно получение серьезных травм вплоть до летального исхода.
 - ▶ Не работать с поврежденным окучником.
 - ▶ Если окучник загрязнен: очистить окучник.
 - ▶ Не вносить изменений в конструкцию окучника.
 - ▶ Устанавливать на этот окучник только оригинальные дополнительные принадлежности STIHL.
 - ▶ Производить установку окучника в соответствии с указаниями в данной инструкции по эксплуатации.
 - ▶ При возникновении вопросов обратиться в сервисный центр STIHL.

4.6 Работа с устройством

▲ ПРЕДУПРЕЖДЕНИЕ

- В определенных ситуациях пользователь может потерять концентрацию. Он может споткнуться, упасть и получить серьезные травмы.
 - ▶ Работать спокойно и вдумчиво.
 - ▶ Ноги должны находиться на безопасном расстоянии от культиватора и окучника.
 - ▶ При плохих условиях освещения и видимости не работать с окучником.
 - ▶ Следить за препятствиями.
 - ▶ При появлении признаков усталости вовремя сделать перерыв.
- Если во время работы окучник изменяет поведение или ведет себя необычно, возможно, он находится в технически небезопасном состоянии. Это связано с опасностью получения серьезных травм или материального ущерба.
 - ▶ Прекратить работу, выключить двигатель и связаться со специализированным центром STIHL.

4.7 Транспортировка

▲ ПРЕДУПРЕЖДЕНИЕ

- При транспортировке окучник может опрокинуться или сдвинуться. Это связано с опасностью получения травм или материального ущерба.
 - ▶ Демонтировать окучник.
 - ▶ Закрепить окучник стяжными ремнями или сеткой, чтобы он не опрокинулся и не мог двигаться.

4.8 Хранение

▲ ПРЕДУПРЕЖДЕНИЕ

- Дети могут не осознавать и неправильно оценивать опасности, связанные с окучником. В результате чего они могут получить серьезные травмы.
 - ▶ Демонтировать окучник.
 - ▶ Окучник должен храниться в недоступном для детей месте.

4.9 Очистка, техническое обслуживание и ремонт

▲ ПРЕДУПРЕЖДЕНИЕ

- Сильные чистящие средства и очистка с помощью острых предметов могут повредить окучник. В результате неправильной



очистки орудия компоненты могут не функционировать должным образом, а защитные устройства могут выйти из строя. В результате чего возможно получение серьезных травм.

- ▶ Производить очистку орудия в соответствии с указаниями в данной инструкции по эксплуатации.
- В результате неправильного технического обслуживания или ремонта орудия компоненты могут не функционировать должным образом, а защитные устройства могут выйти из строя. В результате чего возможно получение серьезных травм вплоть до летального исхода.
 - ▶ Не осуществлять технического обслуживания и ремонт орудия своими силами.
 - ▶ При необходимости провести техническое обслуживание или ремонт орудия обратиться в сервисный центр STIHL.

5 Подготовка орудия к работе

5.1 Подготовка орудия к работе

Перед началом работы необходимо выполнить следующие шаги:

- ▶ Убедиться, что следующие компоненты находятся в безопасном состоянии:
 - Орудие,  4.5.1.
- ▶ Очистить орудие,  12.
- ▶ Собрать орудие,  6.
- ▶ Если шаги не могут быть выполнены: не использовать орудие и связаться со специализированным центром STIHL.

6 Сборка орудия

6.1 Сборка орудия

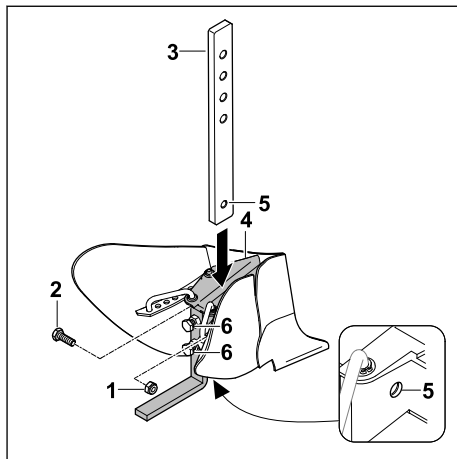

- ▶ Отвинтить гайку (1) и извлечь винт (2).
- ▶ Вставить держатель (3) в направляющую орудия (4) так, чтобы совпали отверстия (5).
- ▶ Установить винт (2).
- ▶ Накрутить гайку (1) и затянуть ее до упора.
- ▶ Затянуть винты (6). Держатель (3) закреплен.

7 Установка и демонтаж орудия

7.1 Установка орудия



ПРЕДУПРЕЖДЕНИЕ

- Во время установки орудия культиватор может опрокинуться или сдвинуться. Это связано с опасностью получения травм или материального ущерба.
 - ▶ Всегда устанавливать орудие вдвоем.
- ▶ Выключить двигатель.
- ▶ Поставить культиватор на ровную поверхность.

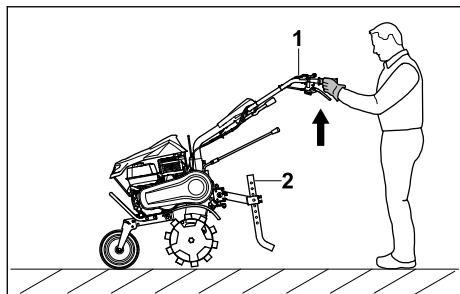

- ▶ Второй человек должен приподнять культиватор (1) и удерживать так, чтобы можно было демонтировать ограничитель пропашки (2).

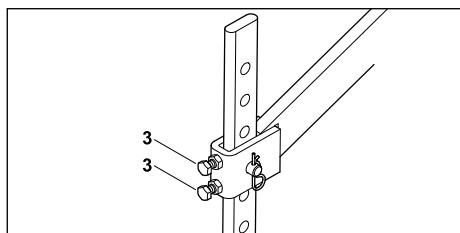

- ▶ Ослабить винты (3).

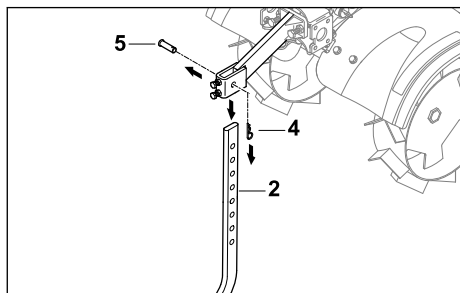

- ▶ Снять шплинт (4) и извлечь болт (5). Ограничитель пропашки (2) можно снять.

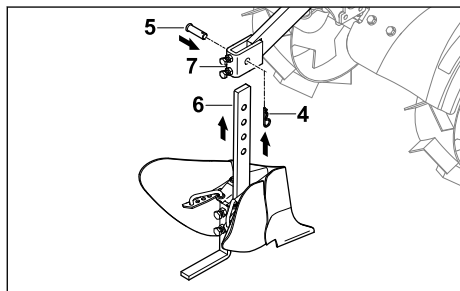

- ▶ Установить окучник (6) снизу в переходник (7) так, чтобы совпали отверстия.

- ▶ Вставить болт (5).
- ▶ Вдавить шплинт (4) в отверстие на болте (5).
Окучник зафиксирован.

7.2 Демонтаж окучника



ПРЕДУПРЕЖДЕНИЕ

- Во время демонтажа окучника культиватор может опрокинуться или сдвинуться. Это связано с опасностью получения травм или материального ущерба.
 - ▶ Всегда демонтировать окучник вдвоем.
- ▶ Выключить двигатель.
- ▶ Поставить культиватор на ровную поверхность.

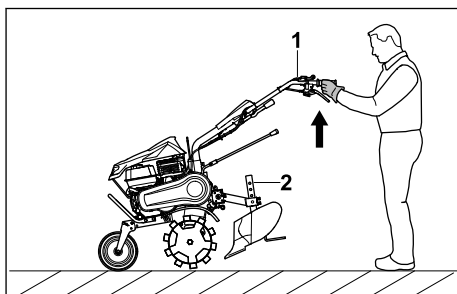

- ▶ Второй человек должен приподнять культиватор (1) и удерживать так, чтобы можно было демонтировать окучник (2).

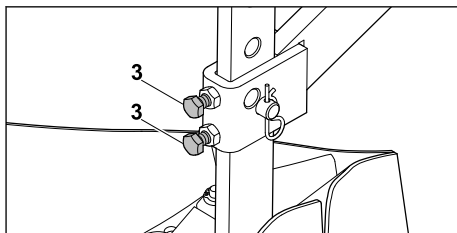

- ▶ Ослабить винты (3).

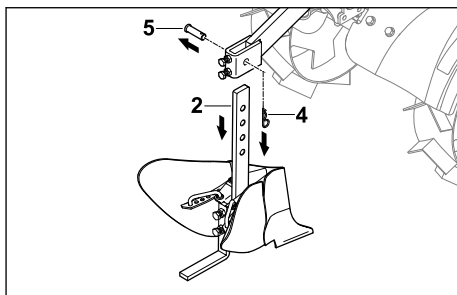

- ▶ Снять шплинт (4) и извлечь болт (5).
Окучник (2) можно снять.

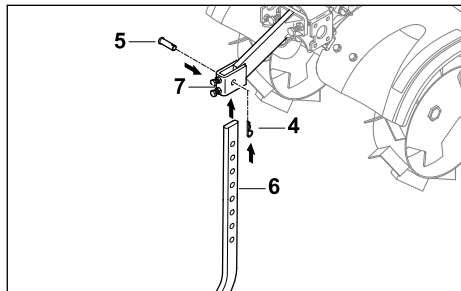

- ▶ Установить ограничитель пропашки (6) снизу в переходник (7) так, чтобы совпали отверстия.
- ▶ Вставить болт (5).
- ▶ Вдавить шплинт (4) в отверстие на болте (5).
Ограничитель пропашки зафиксирован.

8 Работа с окучником

8.1 Установка диапазона качания

Диапазон качания окучника поддается регулировке.

- ▶ Выключить двигатель.
- ▶ Поставить культиватор на ровную поверхность.

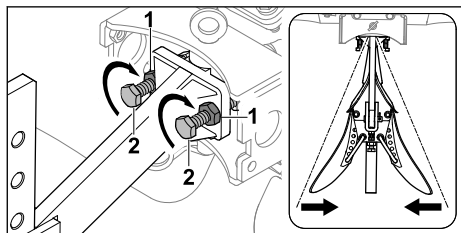

- ▶ Ослабить контргайки (1).
- ▶ Вкрутить винты (2) по часовой стрелке.
- ▶ Затянуть контргайки (1) до упора.
Диапазон качания уменьшен.

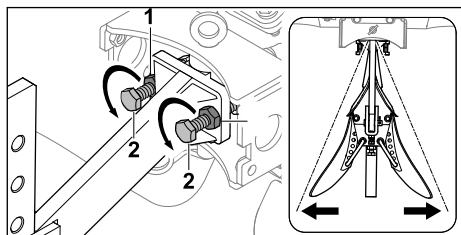

- ▶ Ослабить контргайки (1).

- ▶ Выкрутить винты (2) против часовой стрелки.
- ▶ Затянуть контргайки (1) до упора.
Диапазон качания увеличен.

8.2 Регулировка угла наклона

Угол наклона окучника поддается индивидуальной регулировке.

- ▶ Выключить двигатель.
- ▶ Поставить культиватор на ровную поверхность.

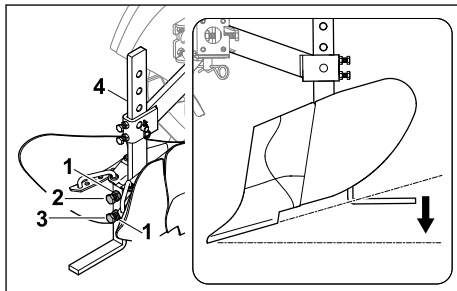

- ▶ Ослабить контргайки (1).
- ▶ Ослабить винт (2).
- ▶ Выкрутить винт (3) против часовой стрелки.
- ▶ Затянуть винт (2) так, чтобы держатель (4) был зафиксирован.
- ▶ Затянуть контргайки (1) до упора.
Угол наклона уменьшен.

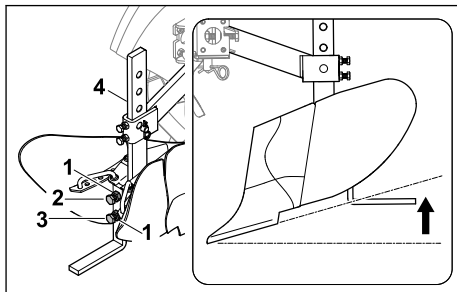

- ▶ Ослабить контргайки (1).
- ▶ Ослабить винт (2).
- ▶ Вкрутить винт (3) по часовой стрелке.
- ▶ Затянуть винт (2) так, чтобы держатель (4) был зафиксирован.
- ▶ Затянуть контргайки (1) до упора.
Угол наклона увеличен.

8.3 Регулировка ширины захвата

Ширину захвата окучника можно устанавливать на 5 различных уровнях.

- ▶ Выключить двигатель.

- ▶ Поставить культиватор на ровную поверхность.

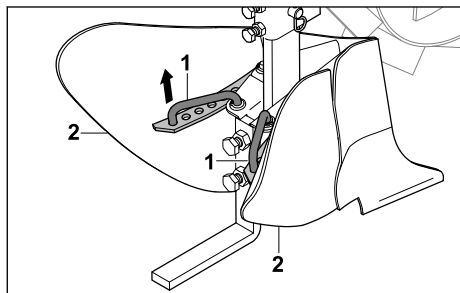

- ▶ Приподнять фиксатор (1).
- ▶ Отрегулировать крылья окучника (2) так, чтобы фиксаторы (1) можно было зацепить в отверстие.
- ▶ Защелкнуть фиксаторы (1). Крылья окучника отрегулированы.

8.4 Регулировка рабочей глубины обработки

Рабочую глубину окучника можно устанавливать на 4 различных уровнях.

- ▶ Выключить двигатель.
- ▶ Поставить культиватор на ровную поверхность.

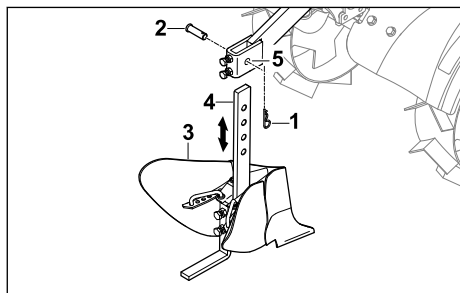

- ▶ Снять шплинт (1) и извлечь болт (2).
- ▶ Отрегулировать окучник (3) так, чтобы совпали отверстия на держателе (4) и адаптере (5).
- ▶ Вставить болт (2).
- ▶ Вдавить шплинт (1) в отверстие на болте (2).

Окучник закреплен, рабочая глубина отрегулирована.

9 После работы

9.1 После работы

- ▶ Выключить двигатель.
- ▶ Демонтировать окучник.
- ▶ Если окучник намок: высушить окучник.
- ▶ Очистить окучник.

10 Транспортировка

10.1 Транспортировка окучника

- ▶ Выключить двигатель.
- ▶ Демонтировать окучник.

11 Хранение

11.1 Хранение окучника

- ▶ Выключить двигатель.
- ▶ Демонтировать окучник.
- ▶ Хранить окучник с соблюдением следующих условий:
 - Окучник не может опрокинуться или переместиться.
 - Окучник хранится в недоступном для детей месте.
 - Окучник чистый и сухой.

12 Очистка

12.1 Очистка окучника

- ▶ Выключить двигатель.
- ▶ Демонтировать окучник.
- ▶ Очистить окучник мягкой влажной тряпкой или растворителем смолы STIHL.
- ▶ Очистить фиксатор окучника кистью или мягкой щеткой.

13 Техническое обслуживание и ремонт

13.1 Техническое обслуживание и ремонт окучника

Окучник не требует технического обслуживания и не подлежит ремонту.

- ▶ Если окучник неисправен или поврежден, обратиться в специализированный центр STIHL для замены окучника.

14 Устранение неисправностей

14.1 Устранение неисправностей окучника

Неисправность	Причина	Способ устранения
Вибрация во время работы слишком сильная.	Крепление окучника ослаблено.	► Проверить соединительные элементы.
Окучник создает неаккуратные борозды.	Неправильно отрегулирован диапазон качания.	► Установить диапазон качания.
	Неправильно отрегулирован угол наклона.	► Установить угол наклона.
	Неправильно отрегулирована ширина захвата.	► Установить ширину захвата.
	Неправильно отрегулирована рабочая глубина.	► Установить рабочую глубину.

15 Запасные части и принадлежности

15.1 Запасные части и принадлежности

STIHL Этими символами обозначены оригинальные запчасти и принадлежности STIHL.

Компания STIHL рекомендует использовать оригинальные запчасти STIHL и оригинальные принадлежности STIHL.

Компания STIHL не может ручаться за надежность, безопасность и пригодность запасных частей и принадлежностей других производителей, вследствие чего ответственность компании STIHL за их эксплуатацию исключена.

Оригинальные запасные части STIHL и оригинальные принадлежности STIHL можно купить у дилера STIHL.

16 Утилизация

16.1 Утилизация окучника

Информацию по утилизации можно получить в местных органах государственного управления или в специализированном центре STIHL.

Неправильная утилизация может нанести вред здоровью и привести к загрязнению окружающей среды.

- Продукты STIHL, включая упаковку, следует сдавать в подходящий пункт сбора для утили-

лизации в соответствии с местными предписаниями.

- Не утилизировать вместе с бытовыми отходами.

17 Адреса

STIHL Головной офис

ANDREAS STIHL AG & Co. KG
Badstrasse 115
71336 Waiblingen
Germany

Дочерние компании STIHL

РОССИЙСКАЯ ФЕДЕРАЦИЯ

ООО "АНДРЕАС ШТИЛЬ МАРКЕТИНГ"
наб. Обводного канала, дом 60, литера А,
помещ. 1-Н, офис 200
192007 Санкт-Петербург, Россия
Горячая линия: +7 800 4444 180
Эл. почта: info@stihl.ru

УКРАИНА

ТОВ «Андреас Штіл»
вул. Антонова 10, с. Чайки
08135 Київська обл., Україна
Телефон: +38 044 393-35-30
Факс: +380 044 393-35-70
Гаряча лінія: +38 0800 501 930
E-mail: info@stihl.ua

Представительства STIHL

КАЗАХСТАН

Представительство
ANDREAS STIHL AG & Co. KG
ул. Шагабудинова, 125А, оф. 2

050026 Алматы, Казахстан
Горячая линия: +7 727 225 55 17

Импортеры STIHL

УКРАИНА

ТОВ «Андреас Штіль»
вул. Антонова 10, с. Чайки
08135 Київська обл., Україна

БЕЛАРУСЬ

ООО «БАЭРТ»
ул. Игнатенко, д. 2, пом. 102
220035, г. Минск, Беларусь

КАЗАХСТАН и КЫРГЫЗСТАН

ИП «ВОРОНИНА Д.И.»
пр. Райымбека 312
050005 Алматы, Казахстан

АРМЕНИЯ

ООО «ЮНИТУЛЗ»
ул. Г. Парпеци 22
0002 Ереван, Армения

Saturs

1	Priekšvārds.....	91
2	Informācija par šo lietošanas instrukciju... 91	
3	Pārskats.....	92
4	Drošības norādījumi.....	92
5	Kapļa korpusa sagatavošana darbam.....	94
6	Kapļa korpusa salikšana.....	94
7	Kapļa korpusa montāža un demontāža....	94
8	Darbs ar kapļa korpusu.....	95
9	Pēc darba.....	97
10	Transportēšana.....	97
11	Uzglabāšana.....	97
12	Tīrīšana.....	97
13	Apkope un remonts.....	97
14	Traucējumu novēršana.....	97
15	Rezerves daļas un piederumi.....	97
16	Utilizēšana.....	98
17	Adreses.....	98

1 Priekšvārds

Cienītais klient, cienījamā kliente!

Mēs priecājamies, ka esat izvēlēties STIHL. Mēs atīstām un ražojam savus augstākās kvalitātes izstrādājumus atbilstoši savu klientu prasībām. Šādi rodas izstrādājumi, kas ir īpaši uzticami arī smagos apstākļos.

STIHL nodrošina arī augstāko servisa kvalitāti. Mūsu tirgotāji garantē profesionālas konsultāci-

0478-906-9911-C

jas un aprūmi, kā arī visaptverošu tehnisku apkalpošanu.

STIHL vienmēr ilgtspējīgu un atbildīgu rūpējas par dabu. Šī lietošanas instrukcija sniedz jums atbalstu, lai jūs ilgstoši, droši un videi draudzīgi varētu lietot savu STIHL Produkt ražojumu.

Mēs pateicamies par jūsu uzticību un vēlam jums izdošanos ar jūsu STIHL izstrādājumu.

Dr. Nikolas Stihl

SVARĪGI! PIRMS LIETOŠANAS IZLASIET UN SAGLABĀJIET.

2 Informācija par šo lietošanas instrukciju

2.1 Spēkā esošie dokumenti

Spēkā ir vietējie drošības noteikumi.

- Papildus šai lietošanas pamācībai izlasiet, izprotiet un saglabājiet tālāk norādītos dokumentus.
 - Lietošanas pamācību STIHL MH 600.1, STIHL MH 700.1

2.2 Brīdinājuma norāžu apzīmēšana tekstā

BRĪDINĀJUMS

- Norāde sniedz informāciju par apdraudējumam, kas var izraisīt smagas traumas vai nāvi.
 - Minētās darbības var novērst smagas traumas vai nāvi.

NORĀDĪJUMS

- Norāde sniedz informāciju par apdraudējumam, kas var izraisīt mantiskos bojājumus.
 - Minētās darbības var novērst mantiskos bojājumus.

2.3 Simboli tekstā



Šis simbols sniedz norādi uz nodaļu šajā lietošanas instrukcijā.

3 Pārskats

3.1 Kapļa korpuss

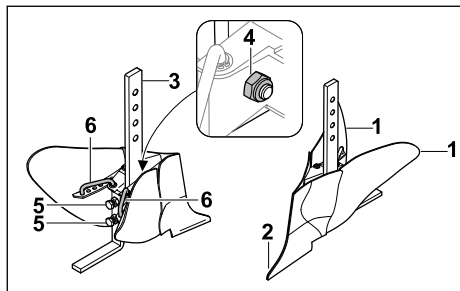

1 Kapļa korpusa lāpstīņa

Regulējamās kapļa korpusa lāpstīņas izmanto, lai iestatītu darba platumu.

2 Kapļa korpusa asmens

Kapļa korpusa asmens augsnē izveido vagas.

3 Turētājs

Turētājs savieno kapļa korpusa lāpstīņu ar adapteri, un to izmanto, lai iestatītu darba dziļumu.

4 Turētāja piestiprināšana

Turētāja stiprinājumu veido skrūves un uzgriežņi, un tas nofiksē turētāju.

5 Regulēšanas skrūves

Regulēšanas skrūves izmanto, lai iestatītu darba leņķi.

6 Fiksācijas elements

Fiksācijas elementu var regulēt, lai mainītu darba platumu.

4 Drošības norādījumi

4.1 Paredzētais lietojums

Kapļa korpuss tiek izmantots, lai augsnē izveidotu vagas.

Kapļa korpusu var savienot ar augsnes frēzi, kurai ir uzmontēti riteņi STIHL ART 012.0 vai dzelzs riteņi STIHL AMR 060.0, STIHL AMR 070.0.

Ar uzmontētiem dzelzs riteņiem tiek uzlabota augsnes frēzes vilkme un ievērojami palielinās kapļa korpusa vilces spēks.

Kapļa korpusu atļauts izmantot tikai ar augsnes frēzi.

▲ BRĪDINĀJUMS

- Ja kapļa korpusu neizmanto paredzētajam mērķim, var rasties smagi vai nāvējoši savainojumi un materiāli zaudējumi.
 - ▶ Izmantojiet kapļa korpusu tā, kā aprakstīts šajā lietošanas pamācībā.

4.2 Prasības lietotājam

▲ BRĪDINĀJUMS

- Lietotāji, kas nav apmācīti, nevar atpazīt un novērtēt kapļa korpusa radīto apdraudējumu. Lietotājam vai citām personām var rasties smagi vai nāvējoši savainojumi.



- ▶ Izlasiet, izprotiet un saglabāiet lietošanas pamācību.

- ▶ Ja kapļa korpuss tiek nodots citai personai: līdzī jādod arī lietošanas pamācība.
- ▶ Gādājiet, lai lietotājs ievērotu tālāk norādītās prasības.
 - Lietotājs ir atpūties.
 - Lietotājam ir pietiekamas fiziskās, uztveres un garīgās spējas, lai lietotu kapļa korpusu un strādātu ar to. Ja lietotāja fiziskās, uztveres vai garīgās spējas ir ierobežotas, lietotājs drīkst strādāt tikai atbildīgās personas uzraudzībā vai saskaņā ar personas norādījumiem.
 - Lietotājs var atpazīt un novērtēt kapļa korpusa radīto apdraudējumu.
 - Lietotājs ir pilngadīgs vai atbilstoši valsts noteikumiem tiek profesionāli apmācīts instruktora uzraudzībā.
 - STIHL specializētais izplatītājs vai speciālists ir apmācījis lietotāju pirms kapļa korpusa ekspluatācijas sākšanas.
 - Lietotāja rīcību neietekmē alkohols, medikamenti vai narkotiskas vielas.
- ▶ Ja rodas neskaidrības: sazinieties ar STIHL specializēto izplatītāju.

4.3 Apģērbs un aprīkojums

▲ BRĪDINĀJUMS

- Salikšanas vai darba laikā lietotājs var saskarties ar kapļa korpusu. Lietotājs var smagi savainoties.
 - ▶ Valkājiet izturīga materiāla darba cimdus.
 - ▶ Valkājiet drošus zābakus ar tērauda kapēm.
 - ▶ Nēsājiet garas izturīga materiāla bikses.
- Tīrīšanas vai apkopes laikā lietotājs var saskarties ar kapļa korpusu. Lietotājs var savainoties.

- ▶ Valkājiet izturīga materiāla darba cimdus.

4.4 Darba zona un apkārtējā vide

▲ BRĪDINĀJUMS

- Nepiederošas personas, bērni un dzīvnieki var neatpazīt un nepietiekami izvērtēt kapļa korpusa radīto apdraudējumu. Nepiederošām personām, bērniem un dzīvniekiem var tikt radīti smagi savainojumi.
 - ▶ Neļaujiet nepiederošām personām, bērniem un dzīvniekiem uzturēties darba zonā.
 - ▶ Neatsājiēt kapļa korpusu bez uzraudzības.
 - ▶ Gādājiet, lai bērni nevarētu rotaļāties ar kapļa korpusu.

4.5 Drošs stāvoklis

4.5.1 Kapļa korpus

Kapļa korpus ir ekspluatācijai drošā stāvoklī, ja ir izpildīti tālāk norādītie nosacījumi.

- Kapļa korpus nav bojāts.
- Kapļa korpus ir tīrs.
- Kapļa korpus darbojas un nav pārveidots.
- Ir uzstādīti oriģinālie, šim kapļa korpusam paredzētie STIHL piederumi.
- Piederumi ir pareizi uzstādīti.

▲ BRĪDINĀJUMS

- Ja stāvoklis nav ekspluatācijai drošs, detaļas var nedarboties pareizi un drošības aprīkojums var pārstāt darboties. Personas var smagi savainoties vai zaudēt dzīvību.
 - ▶ Strādājiet tikai ar nebojātu kapļa korpusu.
 - ▶ Ja kapļa korpus ir nefīrs: notīriet kapļa korpusu.
 - ▶ Nepārveidojiet kapļa korpusu.
 - ▶ Šim kapļa korpusam uzstādiēti tikai oriģinālos STIHL piederumus.
 - ▶ Montējiet kapļa korpusu tā, kā aprakstīts šajā lietošanas pamācībā.
 - ▶ Ja rodas neskaidrības: sazinieties ar STIHL specializēto izplatītāju.

4.6 Darbs

▲ BRĪDINĀJUMS

- Noteiktās situācijās lietotājs vairs nevar koncentrēties darbam. Lietotājs var pakļūpt, nokrist un gūt smagus savainojumus.
 - ▶ Strādājiet mierīgi un pārdomāti.
 - ▶ Raugieties, lai starp pēdām un kājām un augsnes frēzi un kapļa korpusu būtu pietiekams attālums.
 - ▶ Ja apgaismojums un redzamība ir slikta: nestrādājiet ar kapļa korpusu.

- ▶ Uzmanieties no šķēršļiem.
- ▶ Ja esat noguris: pārtrauciet darbu.
- Ja darba laikā novērojat izmaiņas kapļa korpusa darbībā vai neparastas darbības, iespējams, kapļa korpus nav ekspluatācijai drošā stāvoklī. Ir iespējami smagi savainojumi un materiāli zaudējumi.
 - ▶ Pārtrauciet darbu, izslēdziet motoru un sazinieties ar STIHL specializēto izplatītāju.

4.7 Transportēšana

▲ BRĪDINĀJUMS

- Transportēšanas laikā kapļa korpus var apgāzties vai kustēties. Var rasties savainojumi un materiāli zaudējumi.
 - ▶ Demontējiet kapļa korpusu.
 - ▶ Nostipriniet kapļa korpusu ar savilcējsiksnām, siksnām vai tīklu, lai tas nevarētu apgāzties un izkustēties.

4.8 Glabāšana

▲ BRĪDINĀJUMS

- Bērni nevar atpazīt un novērtēt kapļa korpusa radīto apdraudējumu. Bērni var smagi savainoties.
 - ▶ Demontējiet kapļa korpusu.
 - ▶ Glabājiet kapļa korpusu bērniem nepieejamā vietā.

4.9 Tīrīšana, apkope un remonts



▲ BRĪDINĀJUMS

- Tīrot ar kodīgiem tīrīšanas līdzekļiem vai smailiem priekšmetiem, var sabojāt kapļa korpusu. Ja kapļa korpus netiek pareizi tīrīts, detaļas var nedarboties pareizi un drošības aprīkojums var pārstāt darboties. Personas var smagi savainoties.
 - ▶ Tīriet kapļa korpusu tā, kā aprakstīts šajā lietošanas pamācībā.
- Ja kapļa korpusa apkopes vai remonta darbi netiek veikti pareizi, detaļas var nedarboties pareizi un drošības aprīkojums var pārstāt darboties. Personas var smagi savainoties vai zaudēt dzīvību.
 - ▶ Neveiciet kapļa korpusa apkopes vai remonta darbus pašrocīgi.
 - ▶ Ja kapļa korpusam nepieciešama apkope vai remonts: sazinieties ar STIHL specializēto izplatītāju.

5 Kapļa korpasa sagatavošana darbam

5.1 Kapļa korpasa sagatavošana darbam

Pirms darba sākšanas jāveic tālāk norādītās darbības.

- ▶ Pārlicinieties, ka tālāk norādītās detaļas ir ekspluatācijai drošā stāvoklī.
 - Kapļa korpuss,  4.5.1.
- ▶ Noīrieties kapļa korpusu,  12.
- ▶ Salieciet kapļa korpusu,  6.
- ▶ Ja norādītās darbības nav iespējams izpildīt, rīkojieties šādi: neizmantojiet kapļa korpusu un sazinieties ar STIHL specializēto izplatītāju.

6 Kapļa korpasa salikšana

6.1 Kapļa korpasa salikšana

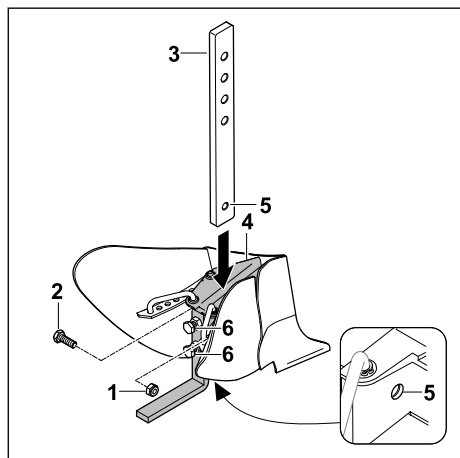

- ▶ Noskrūvējiet uzgriezni (1) un izņemiet skrūvi (2).
- ▶ Ievietojiet turētāju (3) kapļa korpasa (4) vadotnē tā, lai urbumu (5) sakrīt.
- ▶ Ievietojiet skrūvi (2).
- ▶ Uzskrūvējiet uzgriezni (1) un stingri pievelciet.
- ▶ Pievelciet skrūves (6). Turētājs (3) ir nostiprināts.

7 Kapļa korpasa montāža un demontāža

7.1 Kapļa korpasa montāža

BRĪDINĀJUMS

- Kapļa korpasa montāžas laikā augsnes frēze var apgāzties vai kustēties. Var rasties savainojumi un materiāli zaudējumi.
 - ▶ Kapļa korpusu vienmēr montējiet divatā.
- ▶ Izslēdziet motoru.
- ▶ Novietojiet augsnes frēzi uz līdzenas virsmas.

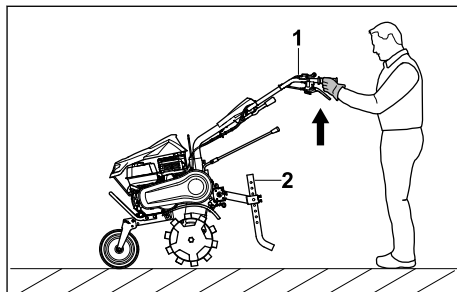

- ▶ Otrai personai augsnes frēze (1) jāpaceļ un jātur tā, lai var demontēt dzelksni (2).

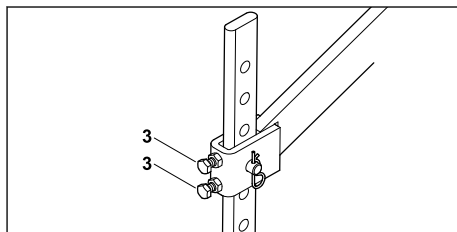

- ▶ Atskrūvējiet skrūves (3).

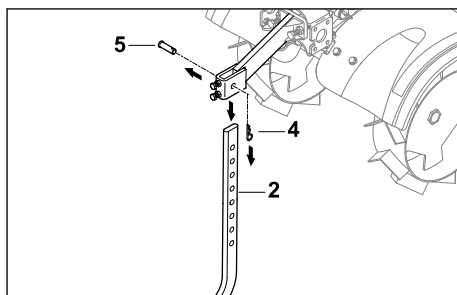

- ▶ Izvelciet šķelttapu (4) un izņemiet tapu (5). Dzelksni (2) var noņemt.

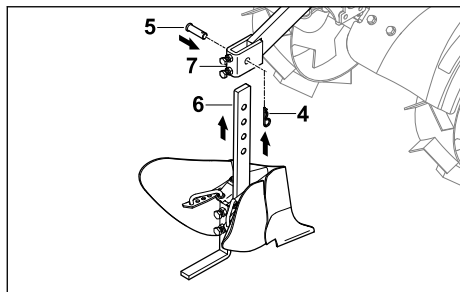

- ▶ Kapļa korpusu (6) no apakšpuses ievietojiet adapterī (7) tā, lai urbumi sakrīt.
 - ▶ Ievietojiet tapu (5).
 - ▶ Iespiediet šķelttapu (4) cauri urbumam tapā (5).
- Kapļa korpusis ir nostiprināts.

7.2 Kapļa korpusa demontāža

! BRĪDINĀJUMS

- Kapļa korpusa demontāžas laikā augsnes frēze var apgāzties vai kustēties. Var rasties savainojumi un materiāli zaudējumi.
- ▶ Kapļa korpusu vienmēr demontējiet divatā.
- ▶ Izslēdziet motoru.
- ▶ Novietojiet augsnes frēzi uz līdzenas virsmas.

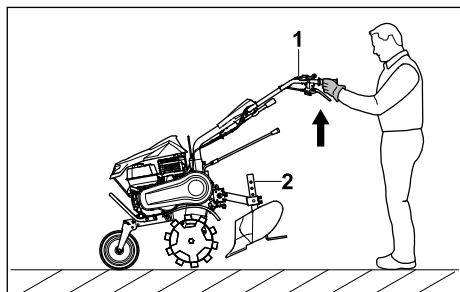

- ▶ Otrai personai augsnes frēze (1) jāpaceļ un jātur tā, lai var demontēt kapļa korpusu (2).

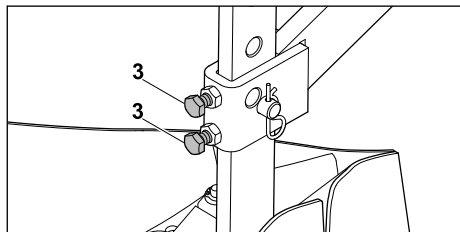

- ▶ Atskrūvējiet skrūves (3).

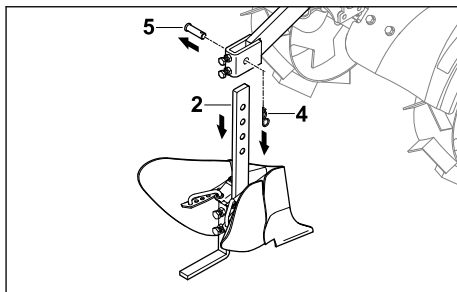

- ▶ Izvelciet šķelttapu (4) un izņemiet tapu (5).
- Kapļa korpusu (2) var noņemt.

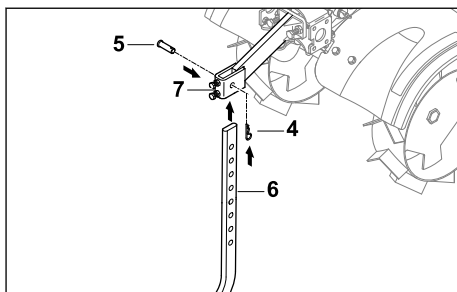

- ▶ Dzelksni (6) no apakšpuses ievietojiet adapterī (7) tā, lai urbumu sakrīt.
 - ▶ Ievietojiet tapu (5).
 - ▶ Iespiediet šķelttapu (4) cauri urbumam tapā (5).
- Dzelksnis ir nostiprināts.

8 Darbs ar kapļa korpusu

8.1 Pagriešanās leņķa regulēšana

Kapļa korpusa pagriešanās leņķi var regulēt.

- ▶ Izslēdziet motoru.
- ▶ Novietojiet augsnes frēzi uz līdzenas virsmas.

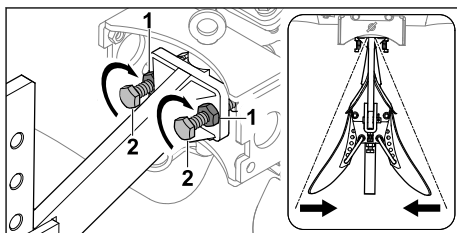

- ▶ Atskrūvējiet kontruzgriežņus (1).
 - ▶ Ieskrūvējiet skrūves (2) pulksteņrādītāju kustības virzienā.
 - ▶ Stingri pievelciet kontruzgriežņus (1).
- Pagriešanās leņķis ir samazināts.

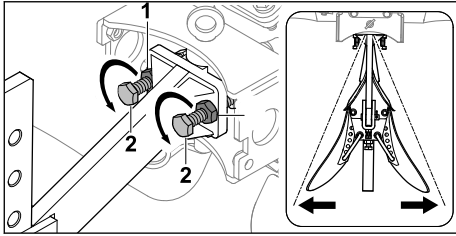

- ▶ Atskrūvējiet kontruzgriežņus (1).
- ▶ Izskrūvējiet skrūves (2) pretēji pulksteņrādītāju kustības virzienam.
- ▶ Stingri pievelciet kontruzgriežņus (1). Pagriešanās leņķis ir palielināts.

8.2 Darba leņķa regulēšana

Kapļa korpusa darba leņķi var regulēt.

- ▶ Izslēdziet motoru.
- ▶ Novietojiet augsnes frēzi uz līdzenas virsmas.

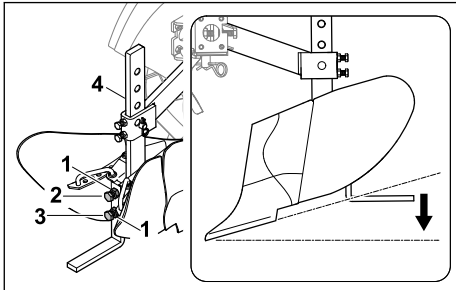

- ▶ Atskrūvējiet kontruzgriežņus (1).
- ▶ Atbrīvojiet skrūvi (2).
- ▶ Izskrūvējiet skrūvi (3) pretēji pulksteņrādītāju kustības virzienam.
- ▶ Pievelciet skrūvi (2) tā, lai tiek nofiksēts turētājs (4).
- ▶ Stingri pievelciet kontruzgriežņus (1). Darba leņķis ir samazināts.

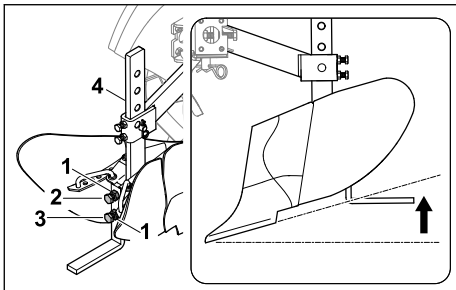

- ▶ Atskrūvējiet kontruzgriežņus (1).
- ▶ Atbrīvojiet skrūvi (2).

- ▶ Ieskrūvējiet skrūvi (3) pulksteņrādītāju kustības virzienā.
- ▶ Pievelciet skrūvi (2) tā, lai tiek nofiksēts turētājs (4).
- ▶ Stingri pievelciet kontruzgriežņus (1). Darba leņķis ir palielināts.

8.3 Darba platuma regulēšana

Kapļa korpusa darba platumu var iestatīt piecās dažādās pakāpēs.

- ▶ Izslēdziet motoru.
- ▶ Novietojiet augsnes frēzi uz līdzenas virsmas.

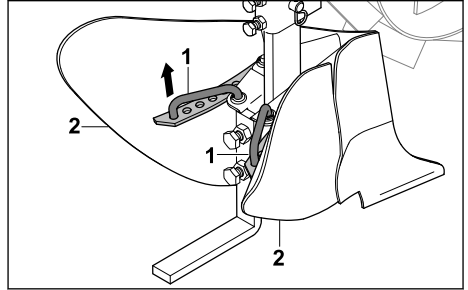

- ▶ Paceliet fiksācijas elementus (1).
- ▶ Novietojiet kapļa korpusa lāpstiņu (2) tā, lai fiksācijas elementus (1) var ievietot urbumā.
- ▶ Ļaujiet fiksācijas elementiem (1) nofiksēties. Kapļa korpusa lāpstiņas ir iestatītas.

8.4 Darba dziļuma iestatīšana

Kapļa korpusa darba dziļumu var iestatīt četrās dažādās pakāpēs.

- ▶ Izslēdziet motoru.
- ▶ Novietojiet augsnes frēzi uz līdzenas virsmas.

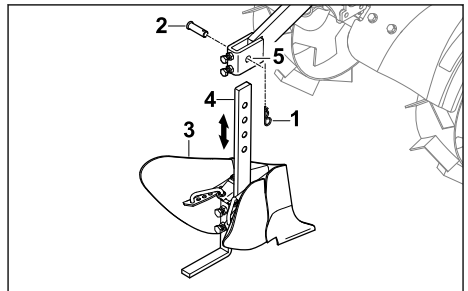

- ▶ Izvelciet šķelttapu (1) un izņemiet tapu (2).
- ▶ Kapļa korpusu (3) iestatiet tā, lai turētāja (4) urbumi savietojas ar adaptera (5) urbumiem.
- ▶ Ievietojiet tapu (2).

- ▶ Iespiediet šķelttapu (1) cauri urbumam tapā (2).
- Kapļa korpuss ir nofiksēts, un darba dziļums ir iestatīts.

9 Pēc darba

9.1 Pēc darba

- ▶ Izslēdziet motoru.
- ▶ Demontējiet kapļa korpusu.
- ▶ Ja kapļa korpuss ir slapjš: ļaujiet kapļa korpusam nožūt.
- ▶ Notīriet kapļa korpusu.

10 Transportēšana

10.1 Kapļa korpusa transportēšana

- ▶ Izslēdziet motoru.
- ▶ Demontējiet kapļa korpusu.

11 Uzglabāšana

11.1 Kapļa korpusa uzglabāšana

- ▶ Apturiet motoru.
- ▶ Demontējiet kapļa korpusu.
- ▶ Glabājiet kapļa korpusu tā, lai tiek izpildīti turpmākie nosacījumi.
 - Kapļa korpuss nedrīkst apgāzties vai pārvietoties.

14 Traucējumu novēršana

14.1 Kapļa korpusa traucējumu novēršana

Traucējums	Cēlonis	Risinājums
Darbības laikā rodas pārāk spēcīga vibrācija.	Valīgs kapļa korpusa stiprinājums.	▶ Pārbaudiet savienojumu elementus.
Kapļa korpuss neveido vienmērīgas vagas.	Pagriešanās leņķis nav pareizi iestatīts.	▶ Iestatiet pagriešanās leņķi.
	Darba leņķis nav pareizi iestatīts.	▶ Iestatiet darba leņķi.
	Darba platums nav pareizi iestatīts.	▶ Iestatiet darba platumu.
	Darba dziļums nav pareizi iestatīts.	▶ Iestatiet darba dziļumu.

15 Rezerves daļas un piederumi

15.1 Rezerves daļas un piederumi

STIHL Šie simboli apzīmē oriģinālās STIHL rezerves daļas un oriģinālos STIHL piederumus.

STIHL iesaka izmantot oriģinālās STIHL rezerves daļas un oriģinālos STIHL piederumus.

- Kapļa korpuss ir novietots bērniem nepieejamā vietā.
- Kapļa korpuss ir tīrs un sauss.

12 Tīrīšana

12.1 Kapļa korpusa tīrīšana

- ▶ Izslēdziet motoru.
- ▶ Demontējiet kapļa korpusu.
- ▶ Tīriet kapļa korpusu ar mitru drānu vai STIHL sveķu šķīdinātāju.
- ▶ Ar otu vai mīkstu suku notīriet kapļa korpusa fiksācijas elementu.

13 Apkope un remonts

13.1 Kapļa korpusa apkope un remonts

Kapļa korpusam nav nepieciešama apkope, un to nevar remontēt.

- ▶ Ja kapļa korpusam ir defekts vai tas ir bojāts: lieciet STIHL specializētajam izplatītājam nomainīt kapļa korpusu.

Neskatoties uz nepārtrauktu sekošanu aktivitātēm tirgū, STIHL nespēj novērtēt citu ražotāju rezerves daļas un piederumus, vai tie ir uzticami, droši un piemēroti lietošanai, un STIHL nespēj galvot par to lietošanu.

Oriģinālās STIHL rezerves daļas un oriģinālie STIHL piederumi ir pieejamas pie STIHL tirgotāja.

16 Utilizēšana

16.1 Kapa korpasa utilizēšana

Informācija par utilizāciju ir pieejama vietējā pārvaldes iestādē vai pie STIHL specializētā izplatītāja.

Noteikumiem neatbilstoša utilizācija var radīt kaitējumu veselībai un piesārņojumu apkārtējā vidē.

- Nosūtiet STIHL produktus kopā ar to iepakojumu uz piemērotu savākšanas punktu otrreizējai pārstrādei, ievērojot vietējos noteikumus.
- Neutilizējiet to sadzīves atkritumos.

17 Adreses

www.stihl.com

Зміст

1	Вступ.....	98
2	Інформація до інструкції з експлуатації.....	98
3	Огляд.....	99
4	Вказівки щодо безпеки.....	99
5	Підготовка насадки для підгортання до роботи.....	101
6	Складання насадки для підгортання.....	101
7	Встановлення та зняття насадки для підгортання.....	101
8	Робота з насадкою для підгортання.....	103
9	Після закінчення роботи.....	104
10	Транспортування.....	104
11	Зберігання.....	104
12	Чистка.....	104
13	Технічне обслуговування та ремонт.....	105
14	Усунення неполадок.....	105
15	Комплектуючі та приладдя.....	105
16	Утилізація.....	105
17	Адреси.....	105

1 Вступ

Любі клієнти та клієнтки!

Ми раді, що Ви обрали компанію STIHL. Ми розробляємо то виробляємо нашу продукцію з найвищою якістю та у відповідності з потребами наших клієнтів. Так виникають товари, що мають високу надійність також при екстремальному навантаженні.

Компанія STIHL також гарантує найвищу якість сервісного обслуговування. Наші спеціалізовані дилери забезпечують компетентну консультацію та інструктаж, а також повне технічне обслуговування.

Компанія STIHL вважає своїм обов'язком дбайливо та відповідально використовувати природні ресурси. Це керівництво з використання допоможе вам надійно та без забруднення навколишнього середовища використовувати ваш продукт STIHL впродовж його тривалого строку життя.

Ми вдячні Вам за Вашу довіру та бажаємо Вам задоволення від придбаного Вами продукту STIHL.



Dr. Nikolas Stihl

ВАЖЛИВО! ПЕРЕД ВИКОРИСТАННЯМ ПРОЧИТАТИ ТА ЗБЕРЕГТИ.

2 Інформація до інструкції з експлуатації

2.1 Діючі документи

Діють місцеві положення щодо техніки безпеки.

- Додатково до цього посібника з експлуатації уважно ознайомтеся з наступними документами та зберігайте їх:
 - Посібник з експлуатації STIHL MH 600.1, STIHL MH 700.1

2.2 Позначення попереджувальних індикацій у тексті



ПОПЕРЕДЖЕННЯ

- Індикація вказує на небезпеку, яка може призвести до отримання тяжких травм або смерті.
 - Перелічені заходи можуть усунути можливість отримання тяжких травм або смерті.

ВКАЗІВКА

- Індикація вказує на небезпеку, яка може призвести до матеріальних збитків.
 - Перелічені заходи можуть усунути можливість матеріальних збитків.

2.3 Символи у тексті



Цей символ вказують на розділ у даній інструкції з експлуатації.

3 Огляд

3.1 Насадка для підгортання

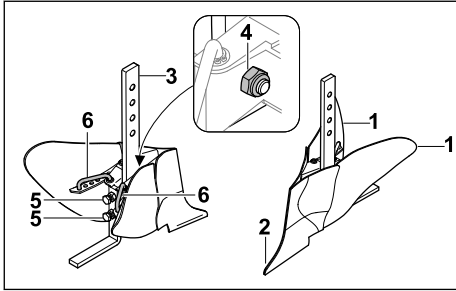

- 1 Крило насадки для підгортання**
Крило насадки для підгортання, що регулюється, призначено для налаштування робочої ширини.
- 2 Кінчик насадки для підгортання**
Кінчик насадки для підгортання утворює борозни в ґрунті.
- 3 Тримач**
Тримач з'єднує крило насадки для підгортання й адаптер, тримач призначено для налаштування робочої глибини.
- 4 Кріплення тримача**
Гвинти та гайки є кріпленням тримача, вони фіксують тримач.
- 5 Ходові гвинти**
Ходові гвинти призначені для налаштування робочого кута.
- 6 Фіксатор**
Фіксатор регулюється для зміни робочої ширини.

4 Вказівки щодо безпеки

4.1 Використання за призначенням

Насадка для підгортання призначена для створення борозни в ґрунті.

Насадку для підгортання можна з'єднати з культиватором, на якому встановлені робочі колеса STIHL ART 012.0 або металеві колеса STIHL AMR 060.0, STIHL AMR 070.0.

Якщо встановлено металеві колеса, тяга культиватора краще й, відповідно, тягове зусилля насадки для підгортання більше.

Насадку для підгортання можна використовувати тільки з культиватором.

▲ ПОПЕРЕДЖЕННЯ

- Використання насадки для підгортання не за призначенням може призвести до серйозного травмування чи загибелі людей і майнової шкоди.
 - ▶ Насадку для підгортання слід використовувати відповідно до інструкцій, наведених у цьому посібнику з експлуатації.

4.2 Вимоги до користувача

▲ ПОПЕРЕДЖЕННЯ

- Непідготовлені користувачі можуть не усвідомлювати й неправильно оцінювати небезпеки, пов'язані з насадкою для підгортання. Це може призвести до серйозного травмування чи загибелі користувача й інших осіб.
 - ▶ Уважно ознайомтеся з посібником з експлуатації та зберігайте його.
- ▶ Якщо насадку для підгортання потрібно передати іншій особі: надайте також посібник з експлуатації.
- ▶ Переконайтеся, що користувач виконує наступні вимоги:
 - Користувач не втомлений.
 - Користувач має необхідні фізичні, сенсорні та розумові здібності для роботи з насадкою для підгортання. Якщо фізичні, сенсорні та розумові здібності користувача обмежені, він може працювати з приладом лише під наглядом або за вказівкою відповідальної особи.
 - Користувач може усвідомлювати та правильно оцінювати небезпеки, пов'язані з насадкою для підгортання.
 - Користувач досяг повноліття чи здобув професійну освіту під наглядом відповідно до національних нормативних вимог.
 - Перед першим використанням насадки для підгортання користувач отримав вказівки від дилера STIHL або фахівця.
 - Користувач не перебуває під впливом алкоголю, ліків або наркотичних речовин.
- ▶ У разі виникнення сумнівів або запитань: зверніться до дилера STIHL.

4.3 Одяг і спорядження

▲ ПОПЕРЕДЖЕННЯ

- Під час складання чи роботи користувач може випадково торкнутися насадок для підгортання. Користувач може зазнати важких травм.
 - ▶ Носіть робочі рукавички зі зносостійкого матеріалу.
 - ▶ Носіть захисні черевики зі сталевую носовою частиною.
 - ▶ Носіть довгі штани з цупкої тканини.
- Під час чистки чи технічного обслуговування користувач може випадково торкнутися насадки для підгортання. Це може призвести до травмування користувача.
 - ▶ Носіть робочі рукавички зі зносостійкого матеріалу.

4.4 Робоча зона та середовище

▲ ПОПЕРЕДЖЕННЯ

- Сторонні особи, діти та тварини можуть не усвідомлювати та не оцінити небезпечність насадки для підгортання. Це може призвести до їхнього серйозного травмування.
 - ▶ Не допускайте наближення сторонніх осіб, дітей і тварин до робочої зони.
 - ▶ Не залишайте насадку для підгортання без нагляду.
 - ▶ Не дозволяйте дітям бавитися з насадкою для підгортання.

4.5 Безпечний стан

4.5.1 Насадка для підгортання

Насадка для підгортання перебуває в технічно безпечному стані, якщо виконуються такі умови:

- Насадка для підгортання не має пошкоджень.
- Насадка для підгортання в чистому стані.
- Насадка для підгортання працює належним чином, і її конструкцію не було змінено.
- У цій насадці для підгортання встановлено оригінальне додаткове приладдя STIHL.
- Додаткове приладдя встановлено належним чином.

▲ ПОПЕРЕДЖЕННЯ

- Якщо прилад не перебуває в технічно безпечному стані, деталі можуть більше не функціонувати належним чином, а захисні пристрої можуть вийти з ладу. Це може призвести до серйозного травмування чи загибелі.

- ▶ Використовуйте для роботи тільки непошкоджену насадку для підгортання.
- ▶ Якщо насадка для підгортання забруднена: очистіть насадку для підгортання.
- ▶ Не змінюйте конструкцію насадки для підгортання.
- ▶ Встановлюйте оригінальне додаткове приладдя STIHL для насадки для підгортання.
- ▶ Насадку для підгортання слід встановлювати відповідно до інструкцій, наведених у цьому посібнику з експлуатації.
- ▶ У разі виникнення сумнівів або запитань: зверніться до дилера STIHL.

4.6 Робота

▲ ПОПЕРЕДЖЕННЯ

- У певних ситуаціях користувач може під час роботи втратити концентрацію. Користувач може перечепитися, впасти й отримати серйозну травму.
 - ▶ Працюйте спокійно та зосереджено.
 - ▶ Тримайте достатню дистанцію від культиватора та насадки для підгортання до ступень і ніг.
 - ▶ У разі поганих умов освітлення та видимості: працювати з насадкою для підгортання заборонено.
 - ▶ Зважайте на перешкоди.
 - ▶ У разі появи ознак втоми: зробіть перерву в роботі.
- Зміни чи аномалії в роботі насадки для підгортання можуть вказувати на те, що її стан не є технічно безпечним. Це може призвести до серйозного травмування та майнової шкоди.
 - ▶ Закінчіть роботу, зупиніть двигун і зверніться до дилера STIHL.

4.7 Транспортування

▲ ПОПЕРЕДЖЕННЯ

- Під час транспортування насадка для підгортання може перекинутися чи зміститися. Це може призвести до травмування та майнової шкоди.
 - ▶ Демонтуйте насадку для підгортання.
 - ▶ Закріпіть насадку для підгортання ремнями чи сіткою, щоб вона не перекинулася й не могла рухатися.

4.8 Зберігання

▲ ПОПЕРЕДЖЕННЯ

- Діти можуть не усвідомлювати й неправильно оцінювати небезпеки, пов'язані з насадкою для підгортання. Вони можуть отримати серйозні травми.
 - ▶ Демонтуйте насадку для підгортання.
 - ▶ Зберігайте насадку для підгортання в недоступному для дітей місці.

4.9 Чистка, технічне обслуговування та ремонт



▲ ПОПЕРЕДЖЕННЯ

- Використання їдких мийних засобів і гострих предметів для чистки може призвести до пошкодження насадки для підгортання. Якщо насадку для підгортання не чистити відповідним чином, компоненти більше не зможуть працювати належним чином, а запобіжні пристрої можуть вийти з ладу. Це може призвести до серйозного травмування.
 - ▶ Чистка насадки для підгортання слід виконувати відповідно до інструкцій, наведених у цьому посібнику з експлуатації.
- Якщо технічне обслуговування чи ремонт насадки для підгортання не виконати відповідним чином, компоненти більше не зможуть працювати належним чином, а запобіжні пристрої можуть вийти з ладу. Це може призвести до серйозного травмування чи загибелі.
 - ▶ Заборонено самостійно виконувати технічне обслуговування чи ремонт насадки для підгортання.
 - ▶ У разі необхідності технічного обслуговування чи ремонту насадки для підгортання: зверніться до дилера STIHL.

5 Підготовка насадки для підгортання до роботи

5.1 Підготовка насадки для підгортання до роботи

Перед кожним використанням необхідно виконати такі кроки:

- ▶ Перевірте наявність технічно безпечного стану таких компонентів:
 - Насадка для підгортання,  4.5.1.
 - ▶ Чистка насадки для підгортання,  12.
 - ▶ Складання насадки для підгортання,  6.

- ▶ Якщо ці кроки неможливо виконати: не використовуйте насадку для підгортання та зверніться до дилера STIHL.

6 Складання насадки для підгортання

6.1 Складання насадки для підгортання

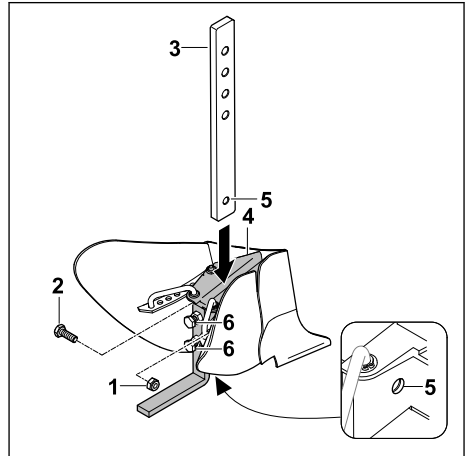

- ▶ Відкрутіть гайку (1) і витягніть гвинт (2).
- ▶ Вставте тримач (3) в напрямку насадки для підгортання (4) так, щоб отвори (5) були на одній лінії.
- ▶ Встановіть гвинт (2).
- ▶ Накрутіть гайку (1) та затягніть її.
- ▶ Затягніть гвинти (6).
Тримач (3) закріплено.

7 Встановлення та зняття насадки для підгортання

7.1 Встановлення насадки для підгортання

ПОПЕРЕДЖЕННЯ

- Під час встановлення насадки для підгортання культиватор може перекинутися чи почати рухатися. Це може призвести до травмування та майнової шкоди.
 - ▶ Завжди встановлюйте насадку для підгортання удвох.
- ▶ Зупиніть двигун.
- ▶ Встановіть культиватор на рівній поверхні.

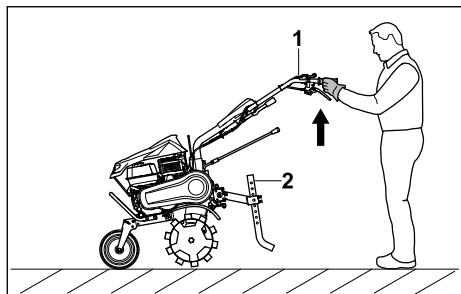

- ▶ Інша людина повинна підняти й утримувати культиватор (1) так, щоб можна було зняти подрібнюючу шпору (2).

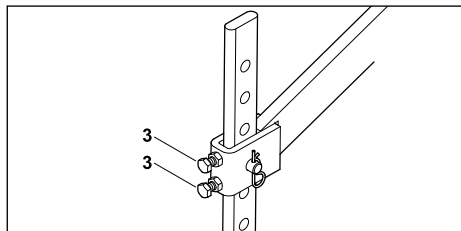

- ▶ Відкрутіть гвинти (3).

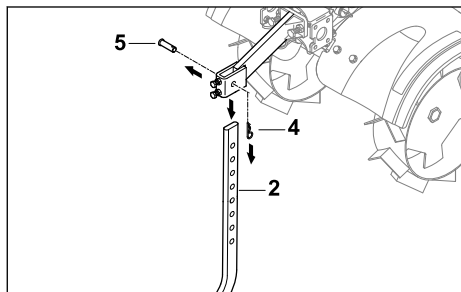

- ▶ Витягніть шплінт (4) і вийміть палець (5). Можна витягти подрібнюючу шпору (2).

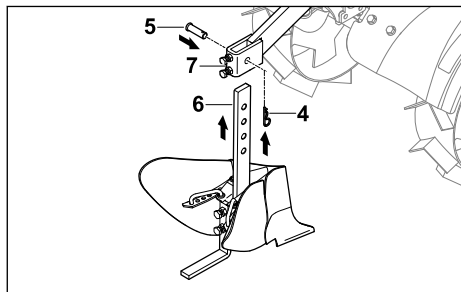

- ▶ Вставте насадку для підгортання (6) знизу в адаптер (7) так, щоб отвори були на одній лінії.

- ▶ Вставте палець (5).
- ▶ Вдав'яйте шплінт (4) через отвір пальця (5). Насадку для підгортання закріплено.

7.2 Зняття насадки для підгортання



ПОПЕРЕДЖЕННЯ

- Під час демонтажу насадки для підгортання культиватор може перекинутися чи почати рухатися. Це може призвести до травмування та майнової шкоди.
 - ▶ Завжди знімайте насадку для підгортання удвох.
- ▶ Зупиніть двигун.
- ▶ Встановіть культиватор на рівній поверхні.

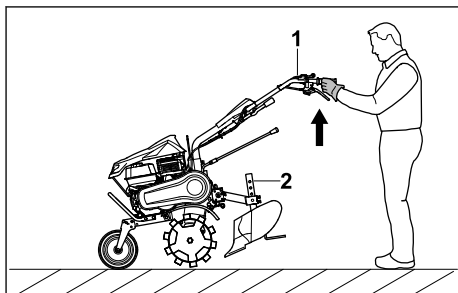

- ▶ Інша людина повинна підняти й утримувати культиватор (1) так, щоб можна було зняти насадку для підгортання (2).

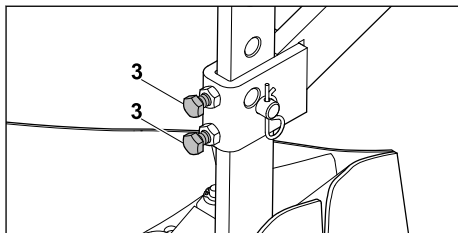

- ▶ Відкрутіть гвинти (3).

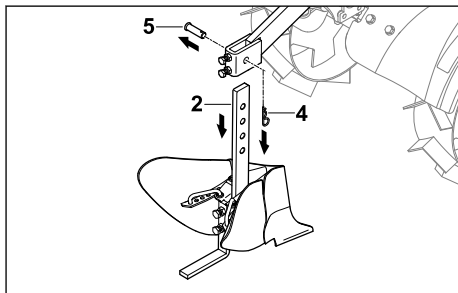

- ▶ Витягніть шплінт (4) і вийміть палець (5).
Можна витягти насадку для підгортання (2).

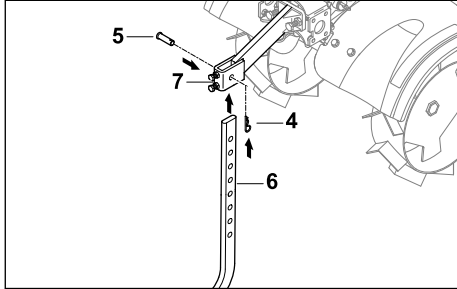

- ▶ Вставте подрібнюючу шпору (6) знизу в адаптер (7) так, щоб отвори були на одній лінії.
- ▶ Вставте палець (5).
- ▶ Вдавіть шплінт (4) через отвір пальця (5). Подрібнюючу шпору закріплено.

8 Робота з насадкою для підгортання

8.1 Налаштування ширини підгортання

Ширину підгортання відповідної насадки можна налаштувати.

- ▶ Зупиніть двигун.
- ▶ Встановіть культиватор на рівній поверхні.

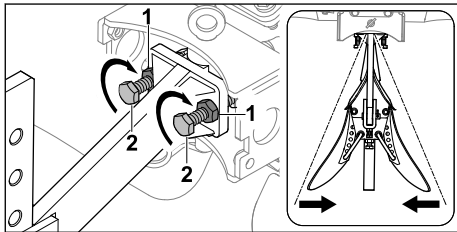

- ▶ Відкрутіть контргайки (1).
- ▶ Вкрутіть гвинти (2) за годинниковою стрілкою.
- ▶ Затягніть контргайки (1).
Ширину підгортання зменшено.

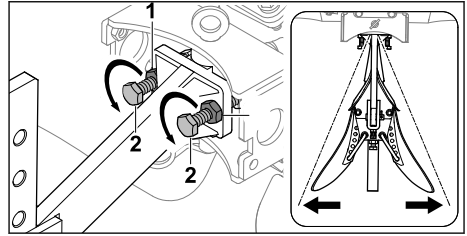

- ▶ Відкрутіть контргайки (1).
- ▶ Гвинти (2) викрутіть проти годинникової стрілки.
- ▶ Затягніть контргайки (1).
Ширину підгортання збільшено.

8.2 Налаштування робочого кута

Робочий кут насадки для підгортання можна налаштувати.

- ▶ Зупиніть двигун.
- ▶ Встановіть культиватор на рівній поверхні.

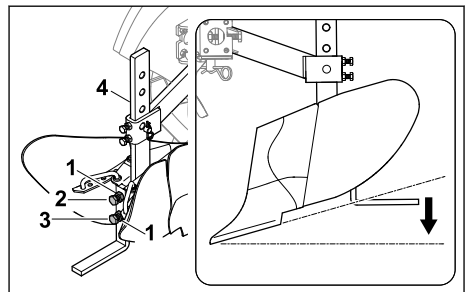

- ▶ Відкрутіть контргайки (1).
- ▶ Відкрутіть гвинт (2).
- ▶ Гвинт (3) викрутіть проти годинникової стрілки.
- ▶ Затягніть гвинт (2) так, щоб тримач (4) було зафіксовано.
- ▶ Затягніть контргайки (1).
Робочий кут зменшено.

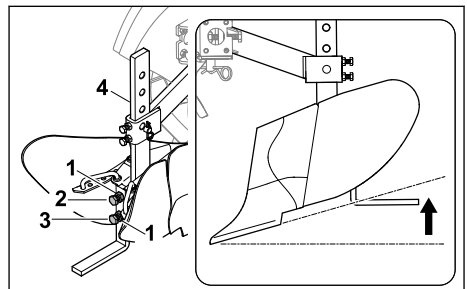

- ▶ Відкрутіть контргайки (1).
- ▶ Відкрутіть гвинт (2).

- ▶ Вкрутіть гвинт (3) за годинниковою стрілкою.
- ▶ Затягніть гвинт (2) так, щоб тримач (4) було зафіксовано.
- ▶ Затягніть контргайки (1). Робочий кут збільшено.

8.3 Налаштування робочої ширини

Робоча ширина насадки для підгортання має 5 різних рівнів.

- ▶ Зупиніть двигун.
- ▶ Встановіть культиватор на рівній поверхні.

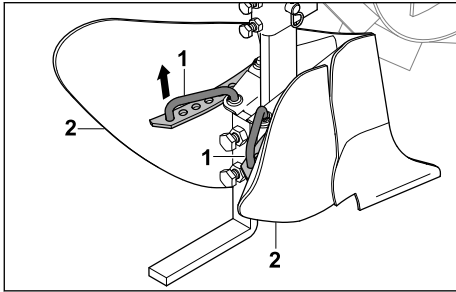

- ▶ Підніміть фіксатори (1).
- ▶ Відрегулюйте крило насадки для підгортання (2) так, щоб фіксатори (1) можна було зачепити за отвір.
- ▶ Встановіть фіксатори (1). Крила насадки для підгортання відрегульовані.

8.4 Налаштування робочої глибини

Робоча глибина насадки для підгортання має 4 різні рівні.

- ▶ Зупиніть двигун.
- ▶ Встановіть культиватор на рівній поверхні.

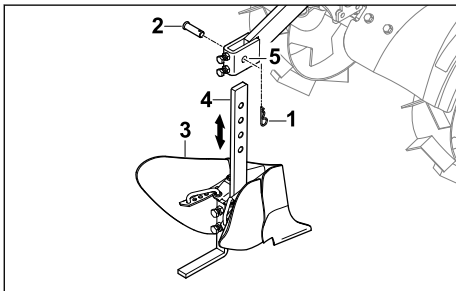

- ▶ Витягніть шплінт (1) і вийміть палець (2).

- ▶ Відрегулюйте насадку для підгортання (3) так, щоб отвори на тримачі (4) й адаптері (5) були на одній лінії.
- ▶ Вставте палець (2).
- ▶ Вдав'яте шплінт (1) через отвір пальця (2). Насадку для підгортання зафіксовано, робочу глибину налаштовано.

9 Після закінчення роботи

9.1 Після закінчення роботи

- ▶ Зупиніть двигун.
- ▶ Зніміть насадку для підгортання.
- ▶ Якщо насадка для підгортання мокра: зачекайте, доки висохне насадка для підгортання.
- ▶ Очистіть насадку для підгортання.

10 Транспортування

10.1 Транспортування насадки для підгортання

- ▶ Зупиніть двигун.
- ▶ Зніміть насадку для підгортання.

11 Зберігання

11.1 Зберігання насадки для підгортання

- ▶ Зупиніть двигун.
- ▶ Зніміть насадку для підгортання.
- ▶ Зберігати насадку для підгортання необхідно з дотриманням таких умов:
 - Насадка для підгортання не має перекидатися та рухатися.
 - Насадка для підгортання перебуває в недоступному для дітей місці.
 - Насадка для підгортання перебуває в сухому та чистому стані.

12 Чистка

12.1 Чистка насадки для підгортання

- ▶ Зупиніть двигун.
- ▶ Зніміть насадку для підгортання.
- ▶ Для чистки насадки для підгортання використовуйте вологу ганчірку чи розчинник смоли STIHL.
- ▶ Очистіть фіксатор насадки для підгортання пензлем або м'якою щіткою.

13 Технічне обслуговування та ремонт

дилера STIHL, щоб замінити насадку для підгортання.

13.1 Технічне обслуговування та ремонт насадки для підгортання

Насадка для підгортання не потребує технічного обслуговування, але й ремонт неможливий.

- ▶ Якщо насадка для підгортання несправна чи її пошкоджено: зверніться до офіційного

14 Усунення неполадок

14.1 Усунення неполадок насадки для підгортання

Неполадка	Причина	Усунення
Прилад сильно вібує під час роботи.	Ослабло кріплення насадки для підгортання.	▶ Перевірте елементи з'єднання.
Насадка для підгортання не утворює чистої борозни.	Ширину підгортання налаштовано неправильно.	▶ Налаштуйте ширину підгортання.
	Робочий кут налаштовано неправильно.	▶ Налаштуйте робочий кут.
	Робочу ширину налаштовано неправильно.	▶ Налаштуйте робочу ширину.
	Робочу глибину налаштовано неправильно.	▶ Налаштуйте робочу глибину.

15 Комплектуючі та приладдя

15.1 Запасні частини та приладдя

STIHL  Дані символи позначають оригінальні комплектуючі STIHL та оригінальне приладдя STIHL.

Компанія STIHL рекомендує використовувати оригінальні запчастини STIHL та оригінальне приладдя STIHL.

Незважаючи на постійне спостереження ринку, компанія STIHL не може оцінити надійність, безпеку та придатність запасних частин та приладдя інших виробників та не несе відповідальності за їх використання.

Оригінальні запчастини STIHL та оригінальне приладдя STIHL можна придбати у спеціалізованих дилерів STIHL.

16 Утилізація

16.1 Утилізація насадки для підгортання

Інформацію щодо утилізації можна отримати в місцевій адміністрації чи в офіційного дилера STIHL.

Неправильна утилізація може зашкодити здоров'ю та забруднити навколишнє середовище.

- ▶ Відправляйте продукцію STIHL, включно з упаковкою, у відповідний пункт збору для переробки відповідно до місцевих норм.
- ▶ Не утилізуйте з побутовим сміттям.

17 Адреси

STIHL головний офіс

ANDREAS STIHL AG & Co. KG
Badstrasse 115
71336 Waiblingen
Німеччина

Дочірні компанії STIHL

УКРАЇНА

ТОВ «Андреас Штіл»
 вул. Антонова 10, с. Чайки
 08135 Київська обл., Україна
 Телефон: +38 044 393-35-30
 Факс: +380 044 393-35-70
 Гаряча лінія: +38 0800 501 930
 E-mail: info@stihl.ua

Імпортери STIHL

УКРАЇНА

ТОВ «Андреас Штіл»
 вул. Антонова 10, с. Чайки
 08135 Київська обл., Україна

Знак відповідності



Технічні Директиви та вимоги України виконуються.

Πίνακας περιεχομένων

1	Πρόλογος.....	106
2	Πληροφορίες σχετικά με αυτό το εγχειρίδιο οδηγιών.....	106
3	Περιεχόμενα.....	107
4	Προφυλάξεις ασφαλείας.....	107
5	Προετοιμασία συσσωρευτήρα για χρήση	109
6	Συναρμολόγηση συσσωρευτήρα.....	109
7	Αφαίρεση και τοποθέτηση συσσωρευτήρα.....	109
8	Εργασία με τον συσσωρευτήρα.....	111
9	Μετά την εργασία.....	112
10	Μεταφορά.....	112
11	Φύλαξη.....	112
12	Καθάρισμα.....	112
13	Συντήρηση και επισκευές.....	113
14	Αντιμετώπιση βλαβών.....	113
15	Ανταλλακτικά και παρελκόμενα.....	113
16	Απόρριψη.....	113
17	Διευθύνσεις.....	113

1 Πρόλογος

Αγαπητέ πελάτη,

Ευχαριστούμε που επιλέξατε την STIHL για την αγορά σας. Στόχος μας είναι να σχεδιάζουμε και να κατασκευάζουμε προϊόντα κορυφαίας ποιότητας, που ανταποκρίνονται στις ανάγκες των πελατών μας. Έτσι δημιουργούμε προϊόντα με υψηλή αξιοπιστία, ακόμα και κάτω από ακραίες συνθήκες χρήσης.

Παράλληλα, η STIHL παρέχει σέρβις κορυφαίας ποιότητας. Οι πιστοποιημένοι αντιπρόσωποί μας

μπορούν να σας προσφέρουν έγκυρες συμβουλές, εκπαίδευση και πλήρη τεχνική υποστήριξη.

Η STIHL δηλώνει ρητά την προσήλωσή της στη βιώσιμη και υπεύθυνη χρήση των φυσικών πόρων. Οι παρούσες οδηγίες χρήσης θα σας βοηθήσουν να χρησιμοποιήσετε το προϊόν STIHL σας για πολλά χρόνια με ασφάλεια και με σεβασμό στο περιβάλλον.

Σας ευχαριστούμε για την εμπιστοσύνη και ευχόμαστε η χρήση των προϊόντων STIHL να είναι για εσάς μια ευχάριστη εμπειρία.

N. S. Stihl

Δρ Nikolas Stihl

ΣΗΜΑΝΤΙΚΟ! ΔΙΑΒΑΣΤΕ ΤΟ ΕΓΧΕΙΡΙΔΙΟ ΑΥΤΟ ΠΡΙΝ ΑΠΟ ΤΗ ΧΡΗΣΗ ΚΑΙ ΦΥΛΑΞΤΕ ΤΟ.

2 Πληροφορίες σχετικά με αυτό το εγχειρίδιο οδηγιών

2.1 Ισχύοντα έγγραφα

Ισχύουν οι τοπικοί κανόνες ασφαλείας.

- ▶ Εκτός από τις παρούσες οδηγίες χρήσης διαβάστε, κατανοήστε και φυλάξτε τα εξής έγγραφα:
 - Οδηγίες χρήσης STIHL MH 600.1, STIHL MH 700.1

2.2 Χρήση προειδοποιητικών συμβόλων στο κείμενο

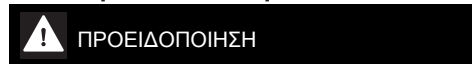

ΠΡΟΕΙΔΟΠΟΙΗΣΗ

- Το σύμβολο αυτό χρησιμοποιείται για την επισημάνση κινδύνων που μπορεί να οδηγήσουν σε σοβαρό τραυματισμό ή θάνατο.
 - ▶ Τα μέτρα που περιγράφονται μπορούν να αποτρέψουν σοβαρούς τραυματισμούς και θανατηφόρα ατυχήματα.



ΣΗΜΕΙΩΣΗ

- Το σύμβολο αυτό χρησιμοποιείται για την επισημάνση κινδύνων που μπορούν να προκαλέσουν υλικές ζημιές.
 - ▶ Τα μέτρα που περιγράφονται μπορούν να αποτρέψουν υλικές ζημιές.

2.3 Παραπομπή σε κείμενο

- Το σύμβολο αυτό παραπέμπει σε ένα κεφάλαιο αυτού του εγχειριδίου οδηγιών.

3 Περιεχόμενα

3.1 Συσσωρευτήρας

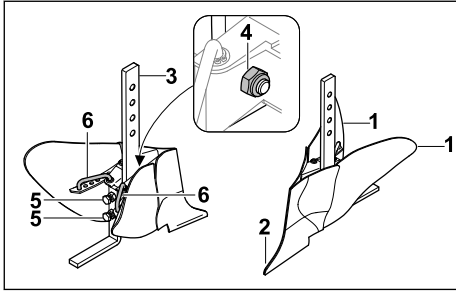

1 Πτερύγια συσσωρευτήρα

Τα ρυθμιζόμενα πτερύγια συσσωρευτήρα χρησιμεύουν για τη ρύθμιση του πλάτους εργασίας.

2 Αιχμή συσσωρευτήρα

Η αιχμή συσσωρευτήρα κάνει άροση του εδάφους.

3 Βάση

Η βάση συνδέει τα πτερύγια συσσωρευτήρα με τον προσαρμογέα και χρησιμεύει για τη ρύθμιση του βήθους εργασίας.

4 Στερέωση βάσης

Η στερέωση βάσης αποτελείται από βίδες και παξιμάδια και ασφαλίζει τη βάση.

5 Ρυθμιστικές βίδες

Οι ρυθμιστικές βίδες χρησιμεύουν για τη ρύθμιση της γωνίας εργασίας.

6 Διάταξη ασφάλισης:

Η διάταξη ασφάλισης μπορεί να ρυθμιστεί για τη μεταβολή του πλάτους εργασίας.

4 Προφυλάξεις ασφαλείας

4.1 Προβλεπόμενη χρήση

Ο συσσωρευτήρας χρησιμεύει για την άροση.

Ο συσσωρευτήρας μπορεί να συνδεθεί με τη σκαπτική φρέζα, στην οποία έχουν τοποθετηθεί είτε τα στροφεία STIHL ART 012.0 είτε οι σιδηροτροχοί STIHL AMR 060.0, STIHL AMR 070.0.

Με τοποθετημένους τους σιδηροτροχούς βελτιώνεται η πρόσφυση της σκαπτικής φρέζας και αυξάνεται η ελκτική δύναμη του συσσωρευτήρα.

Ο συσσωρευτήρας μπορεί να χρησιμοποιείται μόνο με τη σκαπτική φρέζα.

▲ ΠΡΟΕΙΔΟΠΟΙΗΣΗ

- Εάν ο συσσωρευτήρας δεν χρησιμοποιηθεί με τον προβλεπόμενο τρόπο, ενδέχεται να προκληθούν σοβαροί ή θανάσιμοι τραυματισμοί και υλικές ζημιές.
 - ▶ Χρησιμοποιήστε τον συσσωρευτήρα με τον τρόπο που περιγράφεται στις παρούσες οδηγίες χρήσης.

4.2 Απαιτήσεις από τον χρήστη

▲ ΠΡΟΕΙΔΟΠΟΙΗΣΗ

- Οι χρήστες που δεν έχουν ενημερωθεί για τη χρήση δεν μπορούν να αντιληφθούν ή να εκτιμήσουν τους κινδύνους που απορρέουν από τον συσσωρευτήρα. Ο χρήστης και άλλα άτομα μπορεί να τραυματιστούν σοβαρά ή θανάσιμα.



- ▶ Διαβάστε, κατανοήστε και φυλάξτε τις οδηγίες χρήσης.

- ▶ Εάν ο συσσωρευτήρας παραδοθεί σε άλλο άτομο: Παραδώστε μαζί και τις οδηγίες χρήσης.
- ▶ Βεβαιωθείτε ότι ο χρήστης πληροί τις εξής προϋποθέσεις:
 - Ο χρήστης είναι ξεκούρατος.
 - Ο χρήστης έχει τις σωματικές, πνευματικές και αισθητηριακές ικανότητες να χρησιμοποιήσει τον συσσωρευτήρα και να εργαστεί με αυτόν. Εάν ο χρήστης έχει περιορισμένες σωματικές, πνευματικές ή αισθητηριακές ικανότητες, τότε επιτρέπεται να εργαστεί μόνο υπό την επίβλεψη ενός αρμόδιου ατόμου.
 - Ο χρήστης μπορεί να αντιληφθεί και να αξιολογήσει τους κινδύνους που απορρέουν από τον συσσωρευτήρα.
 - Ο χρήστης είναι ενήλικας ή ο χρήστης εκπαιδεύεται επαγγελματικά υπό επίβλεψη, σύμφωνα με τους εθνικούς κανονισμούς.
 - Ο χρήστης έχει λάβει ενημέρωση από έναν εμπορικό αντιπρόσωπο STIHL ή άλλο εξειδικευμένο άτομο, προτού εργαστεί για πρώτη φορά με τον συσσωρευτήρα.
 - Ο χρήστης δεν βρίσκεται υπό την επίβλεψη οινόπνευματος, φαρμάκων ή ναρκωτικών ουσιών.
- ▶ Εάν υπάρχουν ασάφειες: Επικοινωνήστε με έναν εμπορικό αντιπρόσωπο της STIHL.

4.3 Ενδυμασία και εξοπλισμός

▲ ΠΡΟΕΙΔΟΠΟΙΗΣΗ

- Κατά τη διάρκεια της συναρμολόγησης ή της εργασίας, ο χρήστης μπορεί να έρθει σε επαφή με τον συσσωρευτήρα και να τραυματιστεί σοβαρά.
 - ▶ Φοράτε γάντια εργασίας από ανθεκτικό υλικό.
 - ▶ Φοράτε προστατευτικές μπότες με ασάλινο μπροστινό μέρος.
 - ▶ Φοράτε μακρύ παντελόνι από ανθεκτικό υλικό.
- Κατά τη διάρκεια του καθαρισμού ή της συντήρησης, ο χρήστης μπορεί να έρθει σε επαφή με τον συσσωρευτήρα. Ο χρήστης μπορεί να τραυματιστεί.
 - ▶ Φοράτε γάντια εργασίας από ανθεκτικό υλικό.

4.4 Περιοχή εργασίας και περιβάλλον

▲ ΠΡΟΕΙΔΟΠΟΙΗΣΗ

- Τα άτομα που δεν συμμετέχουν στις εργασίες, τα παιδιά και τα ζώα δεν μπορούν να αντιληφθούν και να εκμηδύνουν τους κινδύνους που απορρέουν από τον συσσωρευτήρα. Τα άτομα που δεν συμμετέχουν στις εργασίες, τα παιδιά και τα ζώα μπορεί να τραυματιστούν σοβαρά.
 - ▶ Κρατήστε μακριά από την επικίνδυνη περιοχή τα άτομα που δεν συμμετέχουν στις εργασίες, τα παιδιά και τα ζώα.
 - ▶ Μην αφήνετε χωρίς επίτηρηση τον συσσωρευτήρα.
 - ▶ Βεβαιωθείτε ότι τα παιδιά δεν θα παίζουν με τον συσσωρευτήρα.

4.5 Ασφαλής κατάσταση

4.5.1 Συσσωρευτήρας

- Ο συσσωρευτήρας βρίσκεται σε ασφαλή κατάσταση όταν πληρούνται οι εξής προϋποθέσεις:
- Ο συσσωρευτήρας δεν έχει υποστεί ζημιές.
 - Ο συσσωρευτήρας είναι καθαρός.
 - Ο συσσωρευτήρας λειτουργεί και δεν παρουσιάζει παραμορφώσεις.
 - Έχει τοποθετηθεί γνήσιος πρόσθετος εξοπλισμός STIHL για αυτόν τον συσσωρευτήρα.
 - Ο πρόσθετος εξοπλισμός είναι σωστά τοποθετημένος.

▲ ΠΡΟΕΙΔΟΠΟΙΗΣΗ

- Τα εξαρτήματα δεν μπορούν να λειτουργήσουν πλέον σωστά όταν δεν βρίσκονται σε ασφαλή

κατάσταση, ενώ ενδέχεται να τεθούν εκτός λειτουργίας και οι διατάξεις ασφαλείας. Μπορεί να προκληθούν σοβαροί ή θανάσιμοι τραυματισμοί.

- ▶ Εργάζεστε με τον συσσωρευτήρα μόνο όταν αυτός δεν έχει υποστεί ζημιά.
- ▶ Εάν ο συσσωρευτήρας είναι λερωμένος: Καθαρίστε τον συσσωρευτήρα.
- ▶ Μην τροποποιείτε τον συσσωρευτήρα.
- ▶ Τοποθετήστε γνήσιο πρόσθετο εξοπλισμό STIHL για αυτόν τον συσσωρευτήρα.
- ▶ Τοποθετήστε τον συσσωρευτήρα με τον τρόπο που περιγράφεται στις παρούσες οδηγίες χρήσης.
- ▶ Εάν υπάρχουν ασάφειες: Επικοινωνήστε με έναν εμπορικό αντιπρόσωπο της STIHL.

4.6 Εργασία

▲ ΠΡΟΕΙΔΟΠΟΙΗΣΗ

- Σε ορισμένες περιπτώσεις, ο χρήστης δεν μπορεί να εργαστεί συγκεντρωμένος. Ο χρήστης μπορεί να σκοντάψει, να πέσει και να τραυματιστεί σοβαρά.
 - ▶ Εργάζεστε ήρεμα και προσεκτικά.
 - ▶ Φροντίστε πάντα για επαρκή απόσταση των ποδιών από τη σκαπτική φρέζα και τον συσσωρευτήρα.
 - ▶ Εάν οι συνθήκες φωτισμού και ορατότητας είναι κακές: Μην εργάζεστε με τον συσσωρευτήρα.
 - ▶ Προσέχετε για εμπόδια.
 - ▶ Εάν εμφανιστούν σημάδια κόπωσης: Κάντε ένα διάλειμμα.
- Εάν ο συσσωρευτήρας παρουσιάζει ασυνήθιστη συμπεριφορά κατά τη διάρκεια εργασίας, ενδέχεται να βρίσκεται σε μη ασφαλή κατάσταση. Μπορεί να προκληθούν σοβαροί τραυματισμοί και υλικές ζημιές.
 - ▶ Τερματίστε την εργασία, σβήστε τον κινητήρα και επικοινωνήστε με έναν εμπορικό αντιπρόσωπο STIHL.

4.7 Μεταφορά

▲ ΠΡΟΕΙΔΟΠΟΙΗΣΗ

- Κατά τη μεταφορά, ο συσσωρευτήρας μπορεί να ανατραπεί ή να μετακινηθεί. Μπορεί να προκληθούν τραυματισμοί και υλικές ζημιές.
 - ▶ Αφαίρεση συσσωρευτήρα.
 - ▶ Ασφαλίστε τον συσσωρευτήρα με ιμάντες πρόσδεσης, λουριά ή δίχτυ, έτσι ώστε να μην μπορεί να ανατραπεί και να μετακινηθεί.

4.8 Φύλαξη

▲ ΠΡΟΕΙΔΟΠΟΙΗΣΗ

- Τα παιδιά δεν μπορούν να ανιληφθούν και να αξιολογήσουν τους κινδύνους που απορρέουν από τον συσσωρευτήρα. Τα παιδιά μπορεί να τραυματιστούν σοβαρά.
 - ▶ Αφαίρεση συσσωρευτήρα.
 - ▶ Φυλάσσετε τον συσσωρευτήρα μακριά από παιδιά.

4.9 Καθαρισμός, συντήρηση και επισκευή

▲ ΠΡΟΕΙΔΟΠΟΙΗΣΗ

- Τα ισχυρά καθαριστικά και ο καθαρισμός με αιχμηρά αντικείμενα μπορεί να προκαλέσουν ζημιές στον συσσωρευτήρα. Εάν ο συσσωρευτήρας δεν καθαριστεί σωστά, μπορεί ορισμένα εξαρτήματα να μην λειτουργούν πλέον σωστά και να τεθούν εκτός λειτουργίας και οι διατάξεις ασφαλείας. Μπορεί να προκληθούν σοβαροί τραυματισμοί.
 - ▶ Καθαρίζετε τον συσσωρευτήρα με τον τρόπο που περιγράφεται στις παρούσες οδηγίες χρήσης.
- Εάν ο συσσωρευτήρας δεν συντηρηθεί ή επισκευαστεί σωστά, μπορεί ορισμένα εξαρτήματα να μην λειτουργούν πλέον σωστά και να τεθούν εκτός λειτουργίας και οι διατάξεις ασφαλείας. Μπορεί να προκληθούν σοβαροί ή θανάσιμοι τραυματισμοί.
 - ▶ Μην συντηρείτε και μην επισκευάζετε μόνοι σας τον συσσωρευτήρα.
 - ▶ Εάν ο συσσωρευτήρας πρέπει να συντηρηθεί ή να επισκευαστεί: Επικοινωνήστε με έναν εμπορικό αντιπρόσωπο της STIHL.

5 Προετοιμασία συσσωρευτήρα για χρήση

5.1 Προετοιμασία συσσωρευτήρα για χρήση

Πριν από κάθε έναρξη εργασίας θα πρέπει να εκτελεστούν τα παρακάτω βήματα:

- ▶ Βεβαιωθείτε ότι τα παρακάτω εξαρτήματα βρίσκονται σε ασφαλή κατάσταση:
 - Συσσωρευτήρας, **■** 4.5.1.
- ▶ Καθαρίστε τον συσσωρευτήρα, **■** 12.
- ▶ Συναρμολόγηση συσσωρευτήρα, **■** 6.
- ▶ Εάν δεν είναι δυνατή η εκτέλεση των βημάτων: Μην χρησιμοποιείτε τον συσσωρευτήρα και επικοινωνήστε με έναν εμπορικό αντιπρόσωπο STIHL.

6 Συναρμολόγηση συσσωρευτήρα

6.1 Συναρμολόγηση συσσωρευτήρα

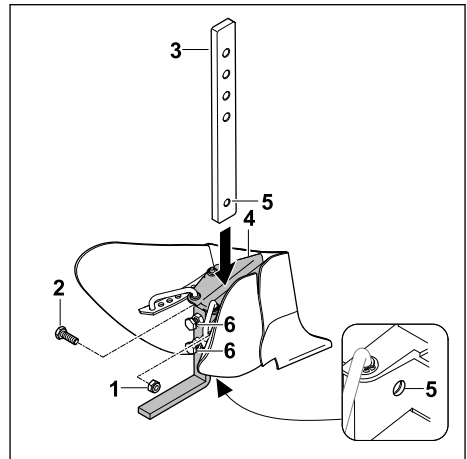

- ▶ Ξεβιδώστε το παξιμάδι (1) και τραβήξτε προς τα έξω τη βίδα (2).
- ▶ Εισαγάγετε το στήριγμα (3) στο οδηγό του συσσωρευτήρα (4), έτσι ώστε οι οπές (5) να είναι ευθυγραμμισμένες.
- ▶ Τοποθετήστε τη βίδα (2).
- ▶ Ξεβιδώστε το παξιμάδι (1) και σφίξτε το καλά.
- ▶ Σφίξτε τις βίδες (6).
Το στήριγμα (3) είναι ασφαλισμένο.

7 Αφαίρεση και τοποθέτηση συσσωρευτήρα

7.1 Τοποθέτηση συσσωρευτήρα

▲ ΠΡΟΕΙΔΟΠΟΙΗΣΗ

- Κατά την τοποθέτηση του συσσωρευτήρα, η σκαπτική φρέζα μπορεί να ανατραπεί ή να μετακινηθεί. Μπορεί να προκληθούν τραυματισμοί και υλικές ζημιές.
 - ▶ Ο συσσωρευτήρας πρέπει να τοποθετείται πάντοτε από δύο άτομα.
- ▶ Σβήστε τον κινητήρα.
- ▶ Τοποθετήστε τη σκαπτική φρέζα σε μια επίπεδη επιφάνεια.

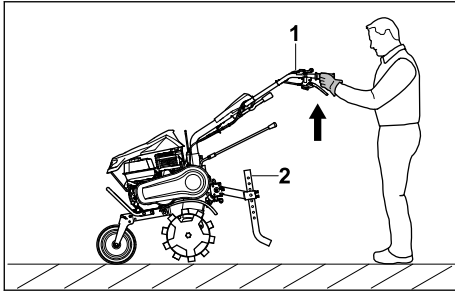

- ▶ Ανασηκώστε τη σκαπτική φρέζα (1) με τη βοήθεια ενός δεύτερου ατόμου και κρατήστε τη ώστε να μπορέσει να αφαιρεθεί το υνί (2).

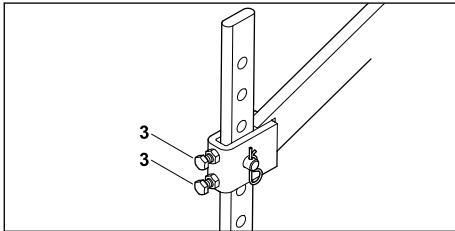

- ▶ Λύστε τις βίδες (3).

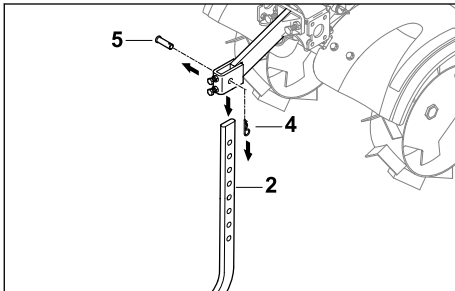

- ▶ Τραβήξτε την περόνη (4) και αφαιρέστε τον πείρο (5). Το υνί (2) μπορεί να αφαιρεθεί.

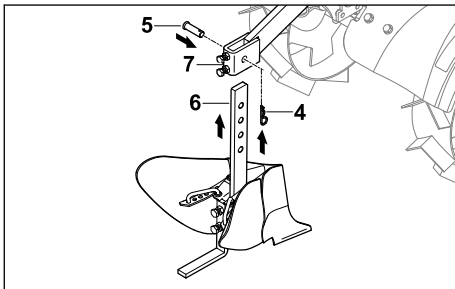

- ▶ Εισαγάγετε τον συσσωρευτήρα (6) από κάτω στον προσαρμογέα (7), έτσι ώστε οι οπές να είναι ευθυγραμμισμένες.
- ▶ Τοποθετήστε τον πείρο (5).
- ▶ Πιέστε την περόνη (4) μέσα από την οπή στον πείρο (5). Ο συσσωρευτήρας έχει στερεωθεί.

7.2 Αφαίρεση συσσωρευτήρα



ΠΡΟΕΙΔΟΠΟΙΗΣΗ

- Κατά την αποσυναρμολόγηση του συσσωρευτήρα, η σκαπτική φρέζα μπορεί να ανατραπεί ή να μετακινηθεί. Μπορεί να προκληθούν τραυματισμοί και υλικές ζημιές.
 - ▶ Ο συσσωρευτήρας πρέπει να αποσυναρμολογείται πάντοτε από δύο άτομα.
- ▶ Σβήστε τον κινητήρα.
- ▶ Τοποθετήστε τη σκαπτική φρέζα σε μια επίπεδη επιφάνεια.

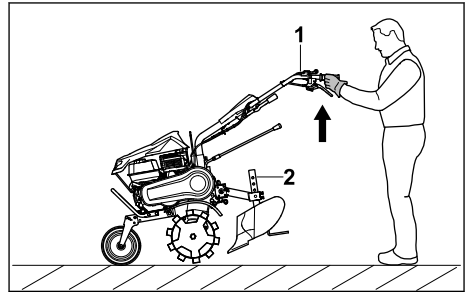

- ▶ Ανασηκώστε τη σκαπτική φρέζα (1) με τη βοήθεια ενός δεύτερου ατόμου και κρατήστε τη ώστε να μπορέσει να αφαιρεθεί ο συσσωρευτήρας (2).

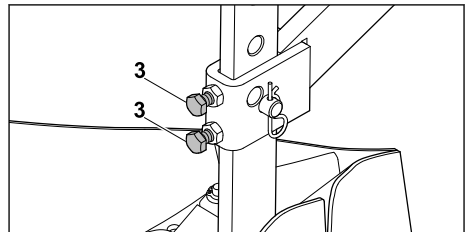

- ▶ Λύστε τις βίδες (3).

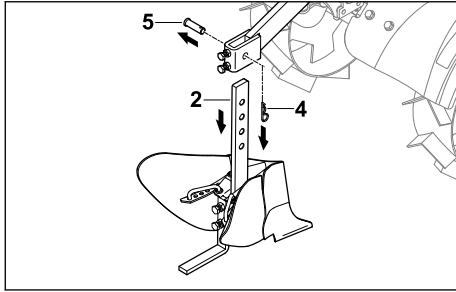

- ▶ Τραβήξτε την περόνη (4) και αφαιρέστε τον πείρο (5).
- Ο συσσωρευτήρας (2) μπορεί να αφαιρεθεί.

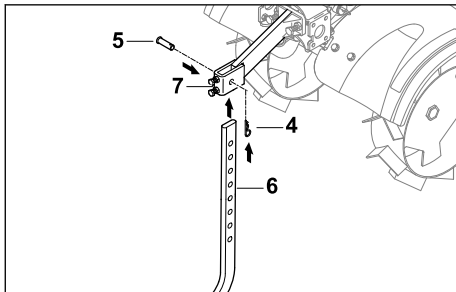

- ▶ Εισαγάγετε το υνί (6) από κάτω στον προσαρμογέα (7), έτσι ώστε οι σπές να είναι ευθυγραμμισμένες.
- ▶ Τοποθετήστε τον πείρο (5).
- ▶ Πιέστε την περόνη (4) μέσα από την οπή στον πείρο (5).
- Το υνί έχει στερεωθεί.

8 Εργασία με τον συσσωρευτήρα

8.1 Ρυθμίστε το πλάτος περιστροφής

Το πλάτος περιστροφής του συσσωρευτήρα μπορεί να ρυθμιστεί.

- ▶ Σβήστε τον κινητήρα.
- ▶ Τοποθετήστε τη σκαπτική φρέζα σε μια επίπεδη επιφάνεια.

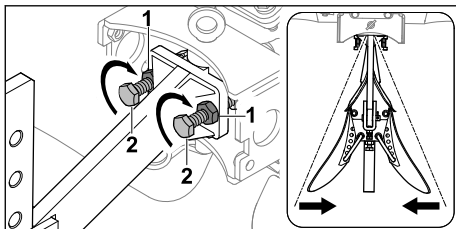

- ▶ Λύστε τα κόντρα παξιμάδια (1).
- ▶ Βιδώστε τη βίδα (2) δεξιόστροφα.
- ▶ Σφίξτε γερά τα κόντρα παξιμάδια (1).
- Το πλάτος περιστροφής έχει μειωθεί.

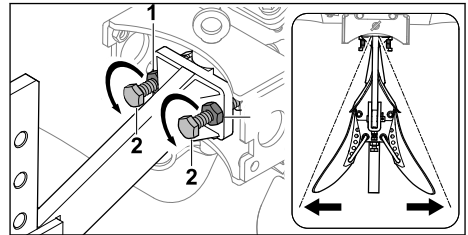

- ▶ Λύστε τα κόντρα παξιμάδια (1).
- ▶ Περιστρέψτε τις βίδες (2) αντίθετα από τη φορά των δεικτών του ρολογιού.
- ▶ Σφίξτε γερά τα κόντρα παξιμάδια (1).
- Το πλάτος περιστροφής έχει αυξηθεί.

8.2 Ρύθμιση γωνίας εργασίας

Το ύψος εργασίας του συσσωρευτήρα μπορεί να ρυθμιστεί.

- ▶ Σβήστε τον κινητήρα.
- ▶ Τοποθετήστε τη σκαπτική φρέζα σε μια επίπεδη επιφάνεια.

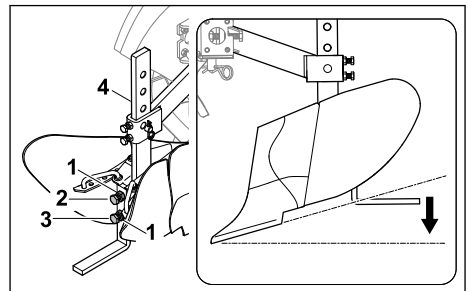

- ▶ Λύστε τα κόντρα παξιμάδια (1).
- ▶ Ξεβιδώστε τη βίδα (2).
- ▶ Περιστρέψτε τη βίδα (3) αντίθετα από τη φορά των δεικτών του ρολογιού.
- ▶ Σφίξτε τη βίδα (2) με τέτοιο τρόπο, ώστε να στερεωθεί το στήριγμα (4).
- ▶ Σφίξτε γερά τα κόντρα παξιμάδια (1).
- Η γωνία εργασίας έχει μειωθεί.

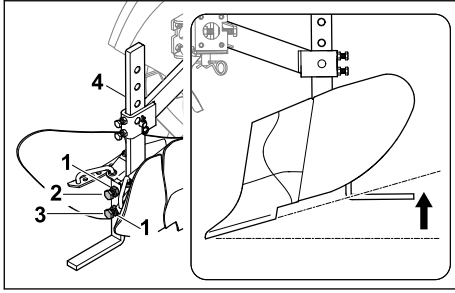

- ▶ Λύστε τα κόντρα παξιμάδια (1).
- ▶ Ξεβιδώστε τη βίδα (2).
- ▶ Βιδώστε τη βίδα (3) δεξιόστροφα.
- ▶ Σφίξτε τη βίδα (2) με τέτοιο τρόπο, ώστε να στερεωθεί το στήριγμα (4).
- ▶ Σφίξτε γερά τα κόντρα παξιμάδια (1). Η γωνία εργασίας έχει αυξηθεί.

8.3 Ρύθμιση πλάτους εργασίας

Το πλάτος εργασίας του συσσωρευτήρα μπορεί να ρυθμιστεί σε 5 διαφορετικές σκάλες.

- ▶ Σβήστε τον κινητήρα.
- ▶ Τοποθετήστε τη σκαπτική φρέζα σε μια επίπεδη επιφάνεια.

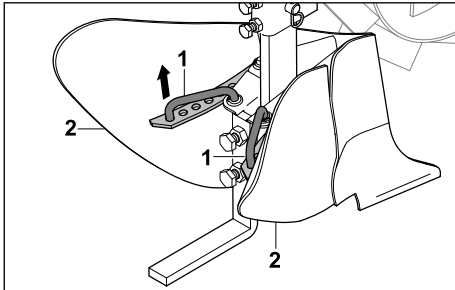

- ▶ Ανυψώστε τις διατάξεις ασφάλισης (1).
- ▶ Ρυθμίστε τα πτερύγια του συσσωρευτήρα (2) έτσι ώστε οι διατάξεις ασφάλισης (1) να μπορούν να αναρτηθούν σε μια οπή.
- ▶ Κουμπώστε τις διατάξεις ασφάλισης (1). Τα πτερύγια του συσσωρευτήρα έχουν ρυθμιστεί.

8.4 Ρύθμιση βάθους εργασίας

Το βάθος εργασίας του συσσωρευτήρα μπορεί να ρυθμιστεί σε 4 διαφορετικές σκάλες.

- ▶ Σβήστε τον κινητήρα.
- ▶ Τοποθετήστε τη σκαπτική φρέζα σε μια επίπεδη επιφάνεια.

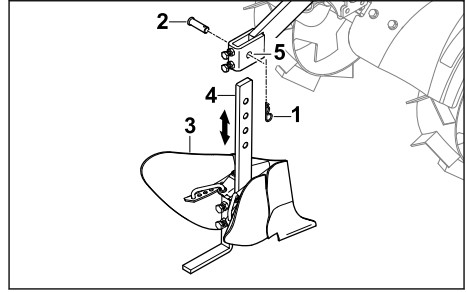

- ▶ Τραβήξτε την περόνη (1) και αφαιρέστε τον πείρο (2).
- ▶ Ρυθμίστε τον συσσωρευτήρα (3) έτσι ώστε οι οπές στο στήριγμα (4) και τον προσαρμογέα (5) να είναι ευθυγραμμισμένες.
- ▶ Τοποθετήστε τον πείρο (2).
- ▶ Πιέστε την περόνη (1) μέσα από την οπή στον πείρο (2). Ο συσσωρευτήρας είναι στερεωμένος και το βάθος εργασίας έχει ρυθμιστεί.

9 Μετά την εργασία

9.1 Μετά την εργασία

- ▶ Σβήστε τον κινητήρα.
- ▶ Αφαίρεση συσσωρευτήρα.
- ▶ Εάν ο συσσωρευτήρας είναι βρεγμένος: Αφήστε τον συσσωρευτήρα να στεγνώσει.
- ▶ Καθαρίστε τον συσσωρευτήρα.

10 Μεταφορά

10.1 Μεταφορά συσσωρευτήρα

- ▶ Σβήστε τον κινητήρα.
- ▶ Αφαίρεση συσσωρευτήρα.

11 Φύλαξη

11.1 Φύλαξη συσσωρευτήρα

- ▶ Σβήστε τον κινητήρα.
- ▶ Αφαίρεση συσσωρευτήρα.
- ▶ Φυλάξτε τον συσσωρευτήρα με τέτοιο τρόπο, ώστε να πληρούνται οι εξής προϋποθέσεις:
 - Ο συσσωρευτήρας δεν μπορεί να ανατραπεί ή να μετακινηθεί.
 - Ο συσσωρευτήρας βρίσκεται μακριά από παιδιά.
 - Ο συσσωρευτήρας είναι καθαρός και στεγνός.

12 Καθάρισμα

12.1 Καθαρίστε τον συσσωρευτήρα

- ▶ Σβήστε τον κινητήρα.
- ▶ Αφαίρεση συσσωρευτήρα.

- Καθαρίστε τον συσσωρευτήρα με μία μαλακή βούρτσα ή διαλυτικό ρητινών STIHL.
- Καθαρίστε τη διάταξη ασφάλισης του συσσωρευτήρα με ένα πινέλο ή μία μαλακή βούρτσα.

ρικό αντιπρόσωπο STIHL να αντικαταστήσει τον συσσωρευτήρα.

13 Συντήρηση και επισκευές

13.1 Συντήρηση και επισκευή του συσσωρευτήρα

Ο συσσωρευτήρας δεν απαιτεί συντήρηση και δεν μπορεί να επισκευαστεί.

- Εάν ο συσσωρευτήρας παρουσιάζει βλάβη ή έχει υποστεί ζημιά: Ζητήστε από έναν εμπό-

14 Αντιμετώπιση βλαβών

14.1 Αποκατάσταση βλαβών του συσσωρευτήρα

Βλάβη	Αιτία	Αντιμετώπιση
Οι κραδασμοί κατά τη διάρκεια λειτουργίας είναι πολύ έντονοι.	Η στερέωση του συσσωρευτήρα έχει χαλαρώσει.	► Έλεγχος στοιχείων χειρισμού.
Ο συσσωρευτήρας δεν κάνει καθαρή άρση του εδάφους.	Η ρύθμιση του πλάτους περιστροφής είναι λανθασμένη.	► Ρυθμίστε το πλάτος περιστροφής.
	Η ρύθμιση της γωνίας εργασίας είναι λανθασμένη.	► Ρύθμιση γωνίας εργασίας.
	Η ρύθμιση του πλάτους εργασίας είναι λανθασμένη.	► Ρύθμιση πλάτους εργασίας.
	Η ρύθμιση του βάθους εργασίας είναι λανθασμένη.	► Ρυθμίστε το βάθος εργασίας.

15 Ανταλλακτικά και παρελκόμενα

15.1 Ανταλλακτικά και παρελκόμενα

STIHL Τα σύμβολα αυτά χαρακτηρίζουν τα γνήσια ανταλλακτικά και τα γνήσια παρελκόμενα της STIHL.

Η STIHL συνιστά να χρησιμοποιείτε γνήσια ανταλλακτικά και παρελκόμενα της STIHL.

Παρά τη συνεχή παρακολούθηση της αγοράς, η STIHL δεν είναι σε θέση να κρίνει την αξιοπιστία, την ασφάλεια και την καταλληλότητα ανταλλακτικών και παρελκόμενων από άλλους κατασκευαστές και συνεπώς δεν μπορεί να εγγυηθεί για τη χρήση τους.

Τα γνήσια ανταλλακτικά και παρελκόμενα STIHL είναι διαθέσιμα στον πιστοποιημένο αντιπρόσωπο της STIHL.

16 Απόρριψη

16.1 Απόρριψη του συσσωρευτήρα

Πληροφορίες σχετικά με την απόρριψη διατίθενται από τους τοπικούς φορείς διαχείρισης ή από τον εμπορικό αντιπρόσωπο STIHL.

Η ακατάλληλη απόρριψη μπορεί να είναι επιβλαβής για την υγεία και να μολύνει το περιβάλλον.

- Παραδώστε τα προϊόντα STIHL, συμπεριλαμβανομένης της συσκευασίας τους, σε κατάλληλο σημείο συλλογής για ανακύκλωση, σύμφωνα με τους τοπικούς κανονισμούς.
- Μην απορρίπτετε στα οικιακά απορρίμματα.

17 Διευθύνσεις

www.stihl.com

Përmbajtja

1 Parathënie..... 114

2	Informata për këtë udhëzimin për përdorim	114
3	Pasqyrim.....	114
4	Udhëzime sigurie.....	115
5	Përgatitja e brazdëhapësit për përdorim	116
6	Montimi i brazdëhapësit.....	117
7	Vendosja dhe heqja e brazdëhapësit.....	117
8	Puna me brazdëhapësin.....	118
9	Pas punës.....	119
10	Transportimi.....	120
11	Ruajtja.....	120
12	Pastrimi.....	120
13	Mirëmbajtja dhe Riparimi.....	120
14	Mënjanoni pengesat.....	120
15	Pjesë këmbimi dhe aksesore.....	120
16	Deponimi.....	120
17	Adresat.....	121

1 Parathënie

Kliente të dashura, klient të dashur,

jemi të kënaqur, që Ju përzgjedhët STIHL. Ne, produktet tona, i zhvillojmë dhe i prodhojmë me një cilësi të lartë, sipas nevojave të klientëve tanë. Kështu krijohen produkte me besueshmëri të lartë edhe për ngarkesa ekstreme.

STIHL gjithashtu angazhohet edhe për servisim me cilësi të lartë. Tregtari ynë i specializuar ofron këshilla dhe udhëzime kompetente si dhe një mbështetje gjithëpërfshirëse teknike.

STIHL është e përkushtuar me një qasje të qëndrueshme dhe të përgjegjshme ndaj natyrës. Ky udhëzim për përdorim do t'ju mbështesë, që të përdorni një kohë të gjatë produktin tuaj STIHL në mënyrë të sigurt dhe ekologjike.

Ne, Ju falënderojmë për besimin tuaj dhe Ju dëshirojmë shumë kënaqësi me produktin tuaj STIHL.



Dr. Nikolas Stihl

E RËNDËSISHME! LEXOJENI PARA PËRDORIMIT DHE RUAJENI.

2 Informata për këtë udhëzimin për përdorim

2.1 Dokumentet ekzistuese

Vlejnë rregullat lokale të sigurisë.

- Përveç këtyre udhëzimeve të përdorimit, lexoni, kuptoni dhe ruani dokumentet e mëposhtme:
 - Udhëzimet e përdorimit për STIHL MH 600.1, STIHL MH 700.1

2.2 Shenja e paralajmërimit në tekst



PARALAJMËRIM

- Udhëzimi tregon për rreziqet, që mund të shkaktojnë lëndime të rënda ose vdekje.
 - Masat e theksuara mund të evitojnë lëndime të rënda ose vdekje.

UDHËZIM

- Udhëzimi tregon për rreziqet, që mund të shkaktojnë dëme materiale.
 - Masat e theksuara mund të evitojnë dëme materiale.

2.3 Simbolet në tekst



Ky simbol i referohet një kapitulli në këtë udhëzim për përdorim.

3 Pasqyrim

3.1 Brazdëhapësi

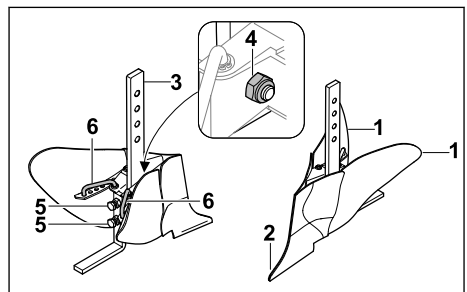

1 Krahët e brazdëhapësit

Krahët e rregullueshëm të brazdëhapësit përdoren për rregullimin e gjerësisë së punimit.

2 Kreu i brazdëhapësit

Kreu i brazdëhapësit krijon brazda në tokë.

3 Kllapa

Kllapa lidh krahët e brazdëhapësit me adaptorin dhe shërben për të rregulluar thellësinë e punimit.

4 Kllapa e montimit

Kllapa e montimit përbëhet nga vida e bulona dhe siguron kllapën.

5 Vidat rregulluese

Vidat rregulluese përdoren për të rregulluar këndin e punimit.

6 Pajisja kyçëse

Pajisja kyçëse mund të rregullohet për të ndryshuar gjerësinë e punimit.

4 Udhëzime sigurie**4.1 Përdorimi i synuar**

Brazdëhapësi përdoret për krijimin e brazdave në tokë.

Brazdëhapësi mund të lidhet me motoshatin në të cilin montohen ose helikat STIHL ART 012.0 ose rrotat e hekurit STIHL AMR 060.0, STIHL AMR 070.0.

Me rrotat e montuara të hekurit, gjurma e motoshatit përmirësohet duke rritur kështu forcën tërheqëse të brazdëhapësit.

Brazdëhapësi mund të përdoret vetëm me motoshat.

▲ PARALAJMËRIM

- Nëse brazdëhapësi nuk përdoret për synimin e përcaktuar, personat mund të lëndohen rëndë apo dhe të vdesin, si dhe mund të ndodhin dëmtime të pronës.
 - ▶ Përdoren brazdëhapësin sipas përshkrimit në këto udhëzime përdorimi.

4.2 Kërkesat për përdoruesin**▲ PARALAJMËRIM**

- Përdoruesit e paudhëzuar nuk i kuptojnë dhe nuk i kanë parasysh rreziqet e brazdëhapësit. Përdoruesi ose persona të tjerë mund të lëndohen rëndë ose të vdesin.



- ▶ Lexojini, kuptojini dhe ruajini udhëzimet e përdorimit.

- ▶ Nëse brazdëhapësi i kalohet dikujt tjetër: Jepini tjetrit udhëzimet e përdorimit.
- ▶ Sigurohuni që përdoruesi të përmbushë kërkesat e mëposhtme:
 - Përdoruesi të jetë i çlodhur.
 - Përdoruesi të jetë i aftë fizikisht, me shqisa dhe mendërisht që të përdorë dhe të punojë me brazdëhapësin. Nëse përdoruesi ka kufizime fizike, shqisore apo mendore, ai mund të punojë vetëm nën mbikëqyrje ose sipas udhëzimeve të një personi përgjegjës.

- Përdoruesi duhet të njohë dhe të vlerësojë rreziqet e brazdëhapësit.
- Përdoruesi të jetë në moshë përgjegjësie ligjore ose të jetë i trajnuar në përputhje me rregulloret shtetërore i mbikëqyrur në profesion përkatës.
- Përdoruesi të ketë marrë udhëzime nga shitësi i STIHL ose një person i kualifikuar përpara se ta përdorë për herë të parë brazdëhapësin.
- Përdoruesi të mos jetë nën ndikimin e alkoolit, mjekimeve apo drogave.
 - ▶ Nëse keni dyshime: Konsultohuni me shitësin e STIHL.

4.3 Veshjet dhe pajimet**▲ PARALAJMËRIM**

- Gjatë montimit apo punës përdoruesi mund të bjerë në kontakt me brazdëhapësin, duke u lënduar rëndë.
 - ▶ Mbani doreza pune prej materiali rezistent.
 - ▶ Mbani çizme mbrojtëse me maja hekuri.
 - ▶ Vishni pantallona të gjata prej materiali rezistent.
- Gjatë pastrimit apo mirëmbajtjes, përdoruesi mund të bjerë në kontakt me brazdëhapësin. Përdoruesi mund të lëndohet.
 - ▶ Mbani doreza pune prej materiali rezistent.

4.4 Vendi i punës dhe rrethinat**▲ PARALAJMËRIM**

- Personat e painteresuar, fëmijët dhe kafshët mund të mos i kuptojnë rreziqet e brazdëhapësit dhe mund të mos i marrin parasysh. Personat e painteresuar, fëmijët dhe kafshët mund të lëndohen rëndë.
 - ▶ Mbajini personat e painteresuar, fëmijët dhe kafshët larg terrenit të punës.
 - ▶ Mos e lini brazdëhapësin pa mbikëqyrje.
 - ▶ Sigurohuni që fëmijët të mos luajnë me brazdëhapësin.

4.5 Gjendja e rregullt e sigurisë**4.5.1 Brazdëhapësi**

Brazdëhapësi është në gjendje të sigurt nëse përmbushen kushtet e mëposhtme:

- Brazdëhapësi është i padëmtuar.
- Brazdëhapësi është i pastër.
- Brazdëhapësi funksionon dhe është i pamodifikuar.
- Janë montuar aksesore origjinale të STIHL për këtë brazdëhapës.
- Aksesoret janë të instaluar siç duhet.

▲ PARALAJMËRIM

- Në gjendje jo të sigurt, komponentët mund të mos funksionojnë më siç duhet dhe pajisjet e sigurisë mund të anashkalohehen. Personat mund të lëndohen rëndë apo të vdesin.
 - ▶ Punoni me brazdëhapës të padëmtuar.
 - ▶ Nëse brazdëhapësi është i ndotur: Pastrojeni brazdëhapësin.
 - ▶ Mos e modifikoni brazdëhapësin.
 - ▶ Instaloni vetëm aksesore origjinalë STIHL për këtë brazdëhapës.
 - ▶ Instaloheni brazdëhapës sipas përshkrimit në këto udhëzime përdorimi.
 - ▶ Nëse keni dyshime: Konsultohuni me shitësin e STIHL.

4.6 Puna

▲ PARALAJMËRIM

- Përdoruesi nuk duhet të punojë më në situata të caktuara. Përdoruesi mund të pengohet, të rrëzohet dhe të lëndohet rëndë.
 - ▶ Punoni me qetësi dhe vëmendje.
 - ▶ Kushtojini vëmendje distancës së mjaftueshme mes këmbëve dhe motoshatit e trupit.
 - ▶ Nëse kushtet e ndriçimit dhe shikueshmëria janë në nivel të ulët: Mos e përdorni brazdëhapësin.
 - ▶ Shikoni për pengesa.
 - ▶ Nëse ndjeni lodhje: Bëni një pushim.
- Nëse brazdëhapësi ndryshon gjatë punës apo silltet në mënyrë të pazakontë, mund të jetë në një gjendje jo të sigurt. Personat mund të lëndohen rëndë dhe të ndodhin dëmtime të pronës.
 - ▶ Ndërpriteni punën, fikeni motorin dhe vizitoni një shitës të specializuar të STIHL.

4.7 Transporti

▲ PARALAJMËRIM

- Gjatë bartjes brazdëhapësi mund të përmbysset apo të lëvizë. Mund të lëndohen njerëz dhe të ndodhin dëmtime të pronës.
 - ▶ Çmontojeni brazdëhapësin.
 - ▶ Sigurojeni brazdëhapësin me rripa, lidhëse apo rretë në mënyrë të atillë që të mos përmbysset dhe të mos lëvizë.

4.8 Magazinimi

▲ PARALAJMËRIM

- Fëmijët nuk i kuptojnë dhe nuk i kanë parasysh rreziqet e brazdëhapësit. Fëmijët mund të lëndohen rëndë.
 - ▶ Çmontojeni brazdëhapësin.
 - ▶ Mbajeni brazdëhapësin në vend ku nuk mund të arrihet nga fëmijët.



4.9 Pastrimi, mirëmbajtja dhe riparimi

▲ PARALAJMËRIM

- Pastrimi me solucione të forta dhe mjete të mprehta mund ta dëmtojë brazdëhapësin. Nëse brazdëhapësi nuk pastrohet siç duhet, pjesët nuk funksionojnë më siç duhet dhe pajisjet e sigurisë mund të anashkalohehen. Mund të lëndohen njerëzit.
 - ▶ Pastrojeni brazdëhapësin sipas përshkrimit në këto udhëzime përdorimi.
- Nëse brazdëhapësi nuk mirëmbahet apo riparohet siç duhet, pjesët nuk funksionojnë më siç duhet dhe pajisjet e sigurisë mund të anashkalohehen. Personat mund të lëndohen rëndë apo të vdesin.
 - ▶ Mos ia bëni vetë servisën apo riparimet brazdëhapësit.
 - ▶ Nëse brazdëhapësi duhet të dërgohet për servis apo riparim: Konsultohuni me shitësin e STIHL.

5 Përgatitja e brazdëhapësit për përdorim

5.1 Përgatitja e brazdëhapësit për përdorim

- Duhen ndjekur hapat e mëposhtëm çdo herë përpara se të nisni nga puna:
- ▶ Sigurohuni që komponentët e mëposhtëm janë në gjendje të sigurt:
 - Brazdëhapësi,  4.5.1.
 - ▶ Pastrimi i brazdëhapësit,  12.
 - ▶ Montimi i brazdëhapësit,  6.
 - ▶ Nëse hapat nuk mund të kryhen: Mos e përdorni brazdëhapësin dhe kontaktini me shitësin e STIHL.

6 Montimi i brazdëhapësit

6.1 Montimi i brazdëhapësit

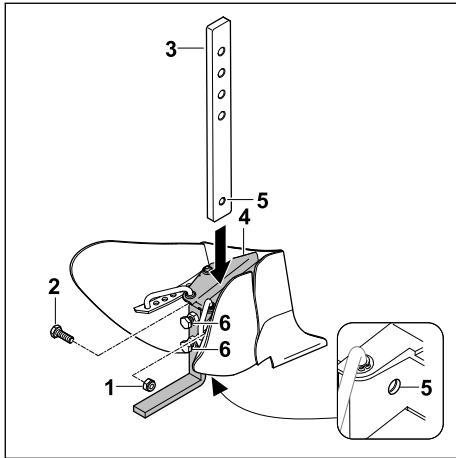

- ▶ Zhvidhosni dadon (1) dhe hiqni vidën (2).
- ▶ Futni kllapën (3) në udhëzuesin e brazdëhapësit (4), që të përkojnë vrimat (5).
- ▶ Futni vidën (2).
- ▶ Vendosni dadon (1) dhe shtrëngojeni mirë.
- ▶ Shtërngojini vidat (6).
Kllapa (3) sigurohet.

7 Vendosja dhe heqja e brazdëhapësit

7.1 Montimi i brazdëhapësit



PARALAJMËRIM

- Gjatë bartjes, brazdëhapësi mund të përmbysset apo të lëvizë. Mund të lëndohen njerëz dhe të ndodhin dëmtime të pronës.
 - ▶ Përdorni gjithnjë dy vetë për montimin e brazdëhapësit.
- ▶ Fikeni motorin.
- ▶ Vendoseni motoshatin në një sipërfaqe të rrafshët.

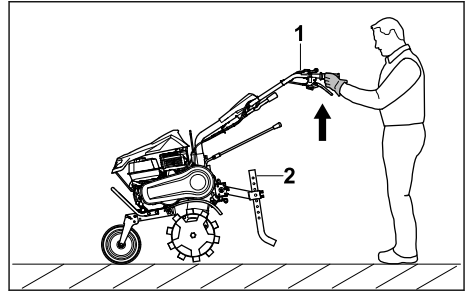

- ▶ Ngrijeni e mbajeni motoshatin (1) me një person të dytë në mënyrë që të mund t'i hiqet rrotulla e thellësisë (2).

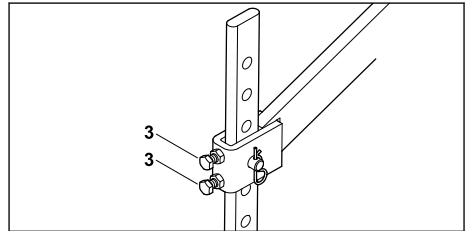

- ▶ Lironi vidat (3).

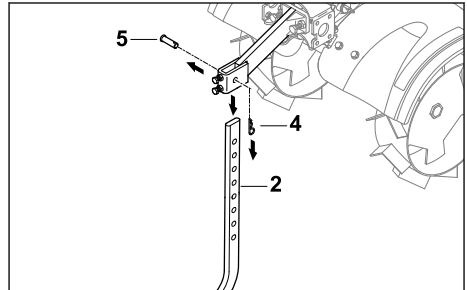

- ▶ Hiqni pykën (4) dhe bulonin (5).
Rrotulla e thellësisë (2) mund të hiqet.

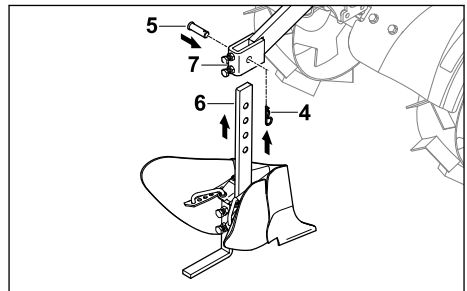

- ▶ Futni brazdëhapësin (6) nga poshtë në adaptor (7), që të përkojnë vijat.
- ▶ Futni bulonin (5).

- ▶ Shtyjeni pykën (4) në vrimën e bulonit (5). Brazdëhapësi sigurohet.

7.2 Heqja e brazdëhapësit



PARALAJMËRIM

- Gjatë zbërthimit të brazdëhapësit motoshati mund të përmbysset apo të lëvizë. Mund të lëndohen njerëz dhe të ndodhin dëmtime të pronës.
 - ▶ Përdorni gjithnjë dy vetë për heqjen e brazdëhapësit.

- ▶ Fikeni motorin.
- ▶ Vendoseni motoshatin në një sipërfaqe të rrafshët.

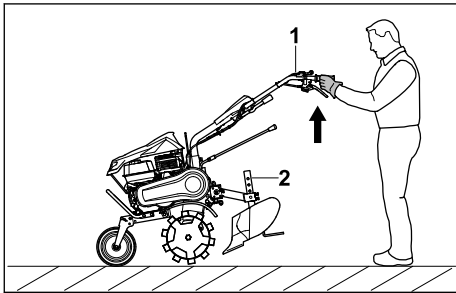

- ▶ Ngrijeni e mbajeni motoshatin (1) me një person të dytë në mënyrë që të mund t'i hiqet brazdëhapësi (2).

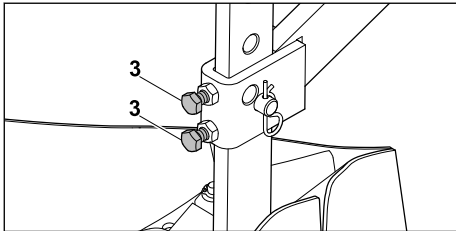

- ▶ Lironi vidat (3).

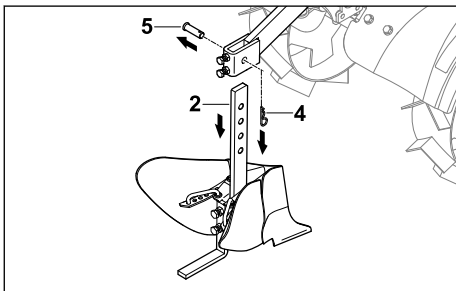

- ▶ Hiqni pykën (4) dhe bulonin (5). Brazdëhapësi (2) mund të hiqet.

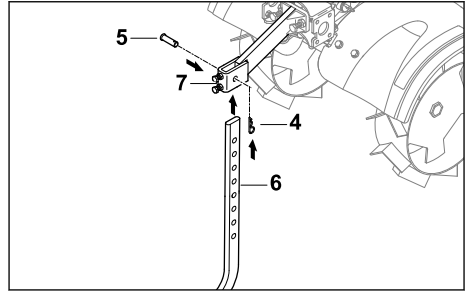

- ▶ Futni rrotullën e thellësisë (6) nga poshtë në adaptor (7), që të përkojnë vijat.
- ▶ Futni bulonin (5).
- ▶ Shtyjeni pykën (4) në vrimën e bulonit (5). Rrotulla e thellësisë sigurohet.

8 Puna me brazdëhapësin

8.1 Rregullimi i diapazonit të kthimit

Diapazoni i kthimit e brazdëhapësit mund të rregullohet.

- ▶ Fikeni motorin.
- ▶ Vendoseni motoshatin në një sipërfaqe të rrafshët.

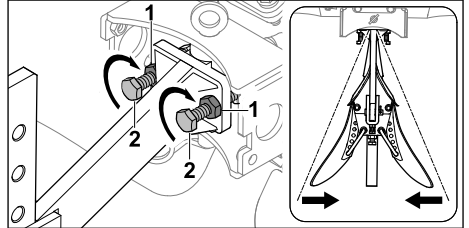

- ▶ Lironi kundërdadot (1).
- ▶ Vidhosini vidat (2) në drejtim orar.
- ▶ Shtrengojini mirë kundërdadot (1). Diapazoni i kthimit ngushtohet.

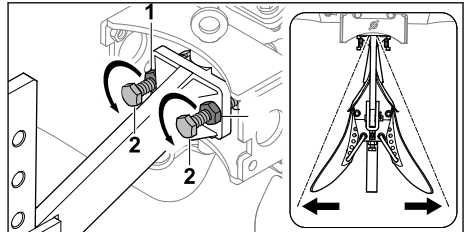

- ▶ Lironi kundërdadot (1).
- ▶ Zhvidhosini vidat (2) në drejtim kundërorar.
- ▶ Shtrengojini mirë kundërdadot (1). Diapazoni i kthimit rritet.

8.2 Rregullimi i këndit të punimit

Këndi i punimit i brazdëhapësit mund të rregullohet.

- Fikeni motorin.
- Vendoseni motoshatin në një sipërfaqe të rrafshët.

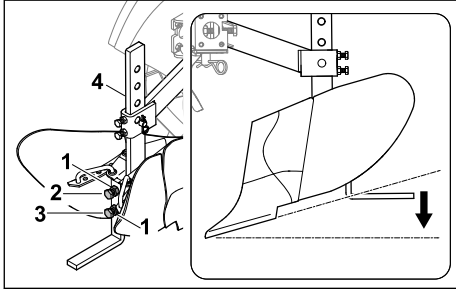

- Lironi kundërdadot (1).
- Lironi vidën (2).
- Zhvendhosini vidën (3) në drejtim kundërorar.
- Shtërrojeni vidën (2) në mënyrë që të fiksohet kllapa (4).
- Shtërrojeni mirë kundërdadot (1). Këndi i punimit ngushtohet.

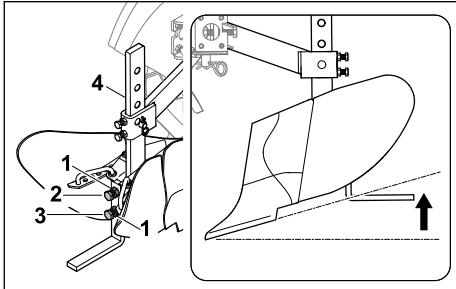

- Lironi kundërdadot (1).
- Lironi vidën (2).
- Vidhosni vidën (3) në drejtim orar.
- Shtërrojeni vidën (2) në mënyrë që të fiksohet mbajtësja (4).
- Shtërrojeni mirë kundërdadot (1). Këndi i punimit zgjerohet.

8.3 Rregullimi i gjerësisë së punimit

Gjerësia e punimit e brazdëhapësit mund të caktohet në 5 forma të ndryshme.

- Fikeni motorin.
- Vendoseni motoshatin në një sipërfaqe të rrafshët.

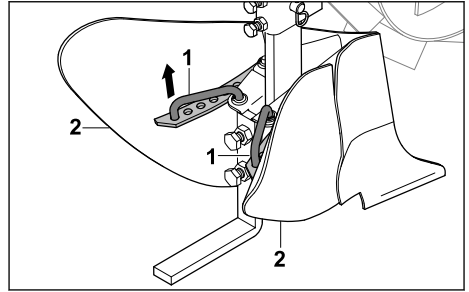

- Ngrini pajisjet kyçëse (1).
- Rregulloni krahët e brazdëhapësit (2) që pajisjet kyçëse (1) të mund të kapen në një vrimë.
- Mbërthejini pajisjet kyçëse (1). Krahët e brazdëhapësit rregullohen.

8.4 Rregullimi i thellësisë së punimit

Thellësia e punimit e brazdëhapësit mund të caktohet në 4 nivele të ndryshme.

- Fikeni motorin.
- Vendoseni motoshatin në një sipërfaqe të rrafshët.

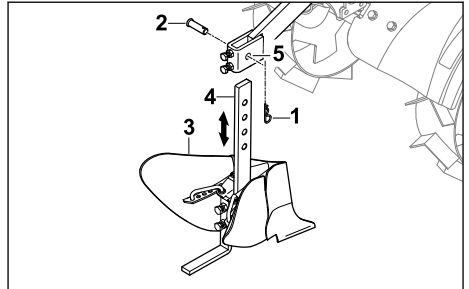

- Hiqni pykën (1) dhe bulonin (2).
- Rregulloni brazdëhapësin (3) që të përkojnë vrimat në kllapa (4) dhe adaptor (5).
- Futni bulonin (2).
- Shtyjeni pykën (1) në vrimën e bulonit (2). Brazdëhapësi fiksohet dhe caktohet thellësia e punimit.

9 Pas punës

9.1 Pas pune

- Fikeni motorin.
- Hiqni brazdëhapësin.
- Nëse brazdëhapësi është i lagur: Lëroni brazdëhapësin të thahet.
- Pastrojini brazdëhapësin.

10 Transportimi

10.1 Bartja e brazdëhapësit

- ▶ Fikeni motorin.
- ▶ Hiqeni brazdëhapësin.

11 Ruajtja

11.1 Ruajtja e brazdëhapësit

- ▶ Fikeni motorin.
- ▶ Hiqeni brazdëhapësin.
- ▶ Mbajeni brazdëhapësin në mënyrë të tillë që të përmbushen kushtet e mëposhtme:
 - Brazdëhapësi nuk mund të përmbysset dhe nuk mund të lëvizë.
 - Brazdëhapësi të mbahet larg vendeve ku mund të arrihet nga fëmijët.
 - Brazdëhapësi të jetë i pastër dhe i thatë.

12 Pastrimi

12.1 Pastrimi i brazdëhapësit

- ▶ Fikeni motorin.

14 Mënjaroni pengesat

14.1 Zgjidhja e problemeve me brazdëhapësin

Problemi	Shkaku	Zgjidhja
Dridhjet gjatë punës janë shumë të forta.	Brazdëhapësi rri lirs-hëm.	▶ Kontrolloni pjesët e shtrëngimit.
Brazdëhapësi nuk krijon brazda të pastra.	Diapazoni i kthimit është caktuar gabim.	▶ Rregulloni diapazonin e kthimit.
	Këndi i punimit është caktuar gabim.	▶ Rregulloni këndin e punimit.
	Gjerësia e punimit është caktuar gabim.	▶ Rregulloni gjerësinë e punimit.
	Thellësia e punimit është caktuar gabim.	▶ Rregulloni thellësinë e punimit.

15 Pjesë këmbimi dhe aksesore

15.1 Pjesët e këmbimit dhe aksesoret

STIHL  Këto simbole tregojnë pjesët origjinale të këmbimit të STIHL dhe aksesoret origjinale të STIHL.

STIHL rekomandon të përdorni pjesë këmbimi origjinale të STIHL dhe aksesore origjinale të STIHL.

Pjesët e këmbimit dhe aksesoret nga prodhues të tjerë nuk mund të vlerësohen nga STIHL për sa u përket besueshmërisë, sigurisë dhe përshtatshmërisë pavarësisht monitorimit të

- ▶ Hiqeni brazdëhapësin.
- ▶ Pastrojeni brazdëhapësin me një leckë të lagur ose me pastrues rezinash nga STIHL.
- ▶ Pastrojeni pajisjen kyçëse të brazdëhapësit me një furçë të fortë apo të butë.

13 Mirëmbajtja dhe Riparimi

13.1 Servisi dhe riparimi i brazdëhapësit

Brazdëhapësi nuk ka nevojë për servis dhe riparim.

- ▶ Nëse brazdëhapësi ka defekt apo dëmtohet: Ndërrojeni brazdëhapësin te shitësi i STIHL.

vazhduar të tregut, si dhe STIHL nuk mund të garantojë për përdorimin e tyre.

Pjesët origjinale të këmbimit të STIHL dhe aksesoret origjinale të STIHL ofrohen nga shitësit e posaçëm të STIHL.

16 Deponimi

16.1 Hedhja e brazdëhapësit

Informacione për hedhjen kenë në dispozicion nga administrata juaj lokale ose nga tregtari i specializuar i STIHL.

Hedhja jo e duhur mund të jetë e dëmshme për shëndetin dhe të ndotë mjedisin.

- Dërgoni produktet STIHL përfshirë paketimin në një pikë të përshtatshme grumbullimi për riciklim në përputhje me rregulloret lokale.
- Mos e hidhni me mbeturinat shtëpiake.

17 Adresat

www.stihl.com

Spis treści

1	Przedmowa.....	121
2	Informacje o instrukcji użytkownika.....	121
3	Przegląd.....	121
4	Wskazówki dotyczące bezpieczeństwa pracy.....	122
5	Przygotowanie obsypnika do pracy.....	124
6	Składanie obsypnika.....	124
7	Zamontowanie i zdemontowanie obsypnika.....	124
8	Praca przy użyciu obsypnika.....	125
9	Po zakończeniu pracy.....	127
10	Transport.....	127
11	Przechowywanie.....	127
12	Czyszczenie.....	127
13	Konserwacja i naprawa.....	127
14	Rozwiązywanie problemów.....	127
15	Części zamienne i akcesoria.....	128
16	Utylizacja.....	128
17	Adresy.....	128

1 Przedmowa

Szanowni Państwo,

dziękujemy za zakup produktu marki STIHL. STIHL projektuje i produkuje urządzenia o najwyższej jakości, które w pełni spełniają oczekiwania klientów. Produkowane przez nas urządzenia wyróżniają się najwyższą niezawodnością nawet w najcięższych warunkach pracy.

Marka STIHL to również najwyższej klasy obsługa klienta. Nasi sprzedawcy oferują fachowe doradztwo, pomoc w doborze odpowiednich produktów oraz kompleksowe wsparcie techniczne.

Firma STIHL przywiązuje szczególną wagę do zrównoważonego rozwoju i ochrony środowiska. Celem niniejszej instrukcji obsługi jest zapewnienie bezpiecznej i przyjaznej dla środowiska eksploatacji produktu STIHL przez długi okres użytkowania.

Dziękujemy Państwu za zaufanie. Życzymy satysfakcji z użytkowania produktu marki STIHL.

Dr Nikolas Stihl

WAŻNE! PRZECZYTAĆ PRZED UŻYCIEM I ZACHOWAĆ.

2 Informacje o instrukcji użytkowania

2.1 Obowiązujące dokumenty

Obowiązują lokalne przepisy bezpieczeństwa.

- Oprócz tej instrukcji obsługi należy dokładnie zapoznać się z następującymi dokumentami i je przechowywać:
 - Instrukcja obsługi STIHL MH 600.1, STIHL MH 700.1

2.2 Ostrzeżenia w treści instrukcji

- ! OSTRZEŻENIE**
- Ten piktogram oznacza możliwe zagrożenie poważnym lub wręcz śmiertelnym wypadkiem.
 - Oznaczone nim środki mogą zapobiec poważnemu lub śmiertelnemu wypadkowi.

WSKAZÓWKA

- Ten piktogram oznacza potencjalne zagrożenie szkodami w mieniu.
 - Oznaczone nim środki mogą zapobiec szkodom w mieniu.

2.3 Symbole w tekście

- Ten symbol odsyła do rozdziału niniejszej instrukcji obsługi.

3 Przegląd

3.1 Obsypnik

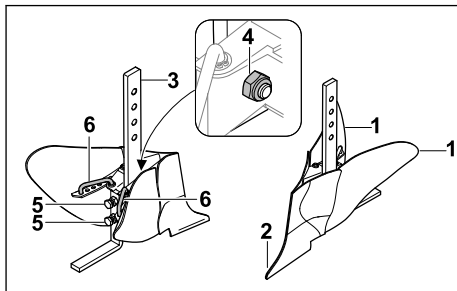

1 Skrzydła obsypnika

Regulowane skrzydła obsypnika służą do ustawiania szerokości roboczej.

2 Wierzchołek obsypnika

Wierzchołek obsypnika tworzy bruzdy w glebie.

3 Uchwyt

Uchwyt łączy skrzydła obsypnika z adaptorem i służy do ustawiania głębokości roboczej.

4 Mocowanie uchwytu

Mocowanie uchwytu składa się ze śrub i nakrętek zabezpieczających uchwyt.

5 Śruby regulacyjne

Śruby regulacyjne służą do ustawiania kąta pracy.

6 Urządzenie blokujące

Urządzenie blokujące można przestawiać w celu zmiany szerokości roboczej.

4 Wskazówki dotyczące bezpieczeństwa pracy

4.1 Użytkowanie zgodne z przeznaczeniem

Obsypnik służy do tworzenia bruzd w glebie.

Obsypnik można połączyć z glebogryzarką, do której zostały zamontowane koła jezdne STIHL ART 012.0 lub koła stalowe STIHL AMR 060.0, STIHL AMR 070.0.

Zamontowanie kół stalowych poprawia napęd glebogryzarki i zwiększa siłę pociągową działającą na obsypnik.

Obsypnik wolno użytkować tylko z glebogryzarką.

▲ OSTRZEŻENIE

- Użytkowanie obsypnika niezgodne z przeznaczeniem może spowodować poważne obrażenia ciała lub śmierć osób oraz szkody materialne.
 - ▶ Użytkować obsypnik w sposób opisany w niniejszej instrukcji obsługi.

4.2 Wymagania dotyczące użytkownika

▲ OSTRZEŻENIE

- Użytkownicy, którzy nie zostali poinstruowani, nie są w stanie rozpoznać ani oszacować zagrożeń spowodowanych przez obsypnik.

Możliwość poważnego zranienia lub śmierci użytkownika albo innych osób.



- ▶ Zapoznać się dokładnie z instrukcją obsługi i ją przechowywać.

- ▶ Jeżeli obsypnik będzie przekazywany innej osobie, wraz z urządzeniem należy przekazać instrukcję obsługi.

- ▶ Użytkownik musi spełnić następujące wymagania:

- Użytkownik powinien być wypoczęty.
 - Użytkownik powinien być zdolny pod względem fizycznym, sensorycznym oraz psychicznym do obsługi obsypnika i wykonywania pracy. Jeżeli użytkownik jest do tego zdolny w ograniczonym zakresie pod względem fizycznym, sensorycznym lub psychicznym, to może wykonywać pracę za pomocą maszyny tylko pod nadzorem odpowiedzialnej osoby lub po instruktażu przeprowadzonym przez tę osobę.
 - Użytkownik powinien rozpoznać i oszacować zagrożenia spowodowane przez obsypnik.
 - Użytkownik powinien być pełnoletni lub odbywać naukę zawodu pod nadzorem zgodnie z krajowymi przepisami.
 - Użytkownik powinien zostać poinstruowany przez Autoryzowanego Dealera STIHL lub odpowiedniego specjalistę przed pierwszym użyciem obsypnika.
 - Użytkownik nie może być pod wpływem alkoholu, leków lub narkotyków.
- ▶ W razie wątpliwości odwiedzić Autoryzowanego Dealera STIHL.

4.3 Odzież robocza i sprzęt ochronny

▲ OSTRZEŻENIE

- Podczas składania obsypnika lub pracy użytkownik może dotknąć obsypnika i poważnie się skaleczyć.
 - ▶ Należy nosić rękawice ochronne z odpornego materiału.
 - ▶ Należy nosić obuwie ochronne ze stalowymi podnoskami.
 - ▶ Należy nosić długie spodnie z odpornego materiału.
- Podczas czyszczenia lub konserwacji użytkownik może dotknąć obsypnika. Użytkownik może zostać zraniony.
 - ▶ Należy nosić rękawice ochronne z odpornego materiału.

4.4 Obszar roboczy i środowisko

▲ OSTRZEŻENIE

- Osoby postronne, dzieci i zwierzęta nie są w stanie rozpoznać ani ocenić zagrożeń spowodowanych przez obsypnik. Możliwość poważnego zranienia osób postronnych, dzieci i zwierząt.
 - ▶ Osoby postronne, dzieci i zwierzęta powinny przebywać w bezpiecznej odległości od obszaru roboczego.
 - ▶ Nie pozostawiać obsypnika bez nadzoru.
 - ▶ Należy wyeliminować możliwość zabawiania się obsypnikiem przez dzieci.

4.5 Bezpieczny stan

4.5.1 Obsypnik

Obsypnik zapewnia bezpieczną pracę, gdy spełnione są następujące warunki:

- Obsypnik nie jest uszkodzony.
- Obsypnik jest czysty.
- Obsypnik działa i nie został zmodyfikowany.
- Zamontowane są oryginalne akcesoria STIHL do tego obsypnika.
- Akcesoria zostały prawidłowo zamontowane.

▲ OSTRZEŻENIE

- Elementy, które nie zapewniają bezpieczeństwa, mogą nie działać prawidłowo, a urządzenia zabezpieczające mogą zostać wyłączone. Osoby mogą zostać poważnie zranione lub ponieść śmierć.
 - ▶ Wykonywać pracę przy pomocy nieuszkodzonego obsypnika.
 - ▶ Jeżeli obsypnik jest zabrudzony, oczyścić obsypnik.
 - ▶ Nie modyfikować obsypnika.
 - ▶ Montować oryginalne akcesoria STIHL do tego obsypnika.
 - ▶ Zamontować obsypnik w sposób opisany w niniejszej instrukcji obsługi.
 - ▶ W razie wątpliwości odwiedzić Autoryzowanego Dealera STIHL.

4.6 Praca

▲ OSTRZEŻENIE

- W określonych sytuacjach użytkownik nie może skoncentrować się podczas pracy. Użytkownik może potknąć się, upaść i poważnie zranić.
 - ▶ Pracę wykonywać spokojnie i w sposób przemyślany.

- ▶ Należy uważać na zachowanie odpowiedniej odległości stóp i nóg od glebogryzarki i obsypnika.
- ▶ Przy słabym oświetleniu i złej widoczności nie wykonywać pracy przy użyciu obsypnika.
- ▶ Uważać na przeszkody.
- ▶ W przypadku wystąpienia objawów zmęczenia skorzystać z przerwy w pracy.
- Obsypnik może nie zapewniać bezpieczeństwa, jeżeli ulega zmianie podczas pracy lub zachowuje się w sposób nietypowy. Możliwość poważnego zranienia osób oraz powstania szkód materialnych.
 - ▶ Zakończyć pracę, wyłączyć silnik i odwiedzić Autoryzowanego Dealera STIHL.

4.7 Transport

▲ OSTRZEŻENIE

- Podczas transportu obsypnik może się przewrócić lub przemieścić. Możliwość zranienia osób oraz powstania szkód materialnych.
 - ▶ Zdemontować obsypnik.
 - ▶ Zabezpieczyć obsypnik za pomocą pasów, pasków lub siatki w taki sposób, aby nie mógł się przewrócić lub poruszyć.

4.8 Przechowywanie

▲ OSTRZEŻENIE

- Dzieci mogą nie uświadamiać sobie zagrożeń spowodowanych przez obsypnik i ich oceniać. Dzieci mogą ulec poważnym zranieniom.
 - ▶ Zdemontować obsypnik.
 - ▶ Przechowywać obsypnik w miejscach niedostępnych dla dzieci.

4.9 Czyszczenie, konserwacja i naprawa

▲ OSTRZEŻENIE



- Stosowanie do czyszczenia agresywnych środków czyszczących i ostro zakończonych przedmiotów może uszkodzić obsypnik. Nieprawidłowe czyszczenie obsypnika może spowodować niewłaściwe działanie elementów i wyłączenie urządzeń zabezpieczających. Osoby mogą ulec poważnym zranieniom.
 - ▶ Czyścić obsypnik w sposób opisany w niniejszej instrukcji obsługi.
- Nieprawidłowa konserwacja lub naprawa obsypnika może spowodować niewłaściwe działanie elementów i wyłączenie urządzeń zabezpieczających. Osoby mogą zostać poważnie zranione lub ponieść śmierć.

- ▶ Nie należy samodzielnie konserwować lub naprawiać obsypnika.
- ▶ W przypadku konieczności wykonania konserwacji lub naprawy obsypnika odwiedzić Autoryzowanego Dealera STIHL.

5 Przygotowanie obsypnika do pracy

5.1 Przygotowanie obsypnika do pracy

Przed każdym rozpoczęciem pracy należy wykonać następujące czynności:

- ▶ Sprawdzić, czy następujące elementy zapewniają bezpieczną pracę:
 - Obsypnik,  4.5.1.
- ▶ Oczyszczyć obsypnik,  12.
- ▶ Złożyć obsypnik,  6.
- ▶ Jeżeli nie można wykonać tych czynności, nie używać obsypnika i odwiedzić Autoryzowanego Dealera STIHL.

6 Składanie obsypnika

6.1 Składanie obsypnika

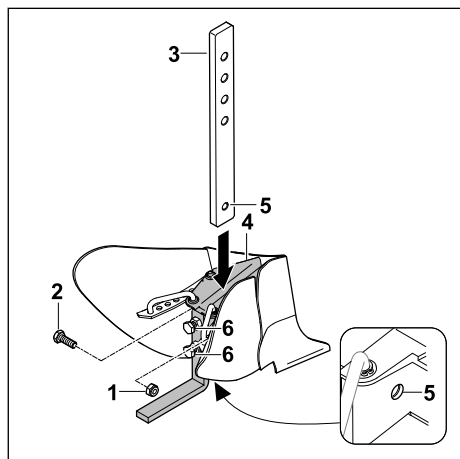

- ▶ Odkręcić nakrętkę (1) i wyjąć śrubę (2).
- ▶ Włożyć uchwyt (3) w prowadnicę obsypnika (4) w taki sposób, aby otwory (5) zostały ustawione w jednej linii.
- ▶ Włożyć śrubę (2).
- ▶ Nakręcić nakrętkę (1) i mocno dokręcić.
- ▶ Dokręcić śruby (6).
Uchwyt (3) jest zabezpieczony.

7 Zamontowanie i zdemontowanie obsypnika

7.1 Zamontowanie obsypnika

OSTRZEŻENIE

- ▶ Podczas montażu obsypnika glebogryzarka może się przewrócić lub przemieścić. Możliwość zranienia osób oraz powstania szkód materialnych.
 - ▶ Obsypnik zawsze powinny montować dwie osoby.
- ▶ Wyłączyć silnik.
- ▶ Ustawić glebogryzarkę na płaskiej powierzchni.

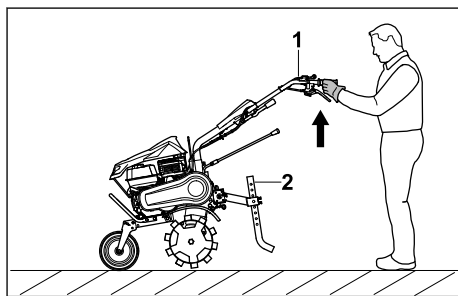

- ▶ Druga osoba powinna podnieść i przytrzymać glebogryzarkę (1) w taki sposób, aby umożliwić demontaż ogranicznika głębokości (2).

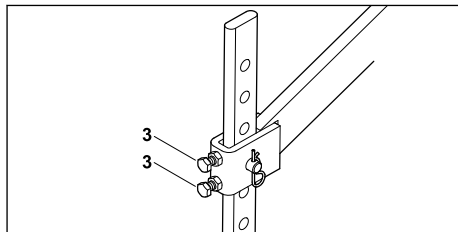

- ▶ Poluzować śruby (3).

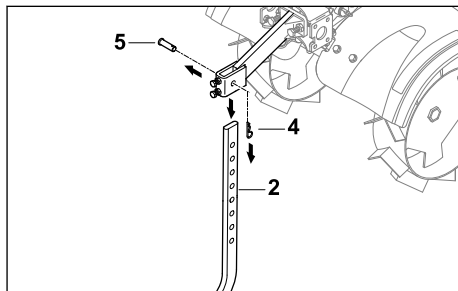

- ▶ Wyciągnąć zawleczkę (4) i wyjąć sworzeń (5). Można wyjąć ogranicznik głębokości (2).

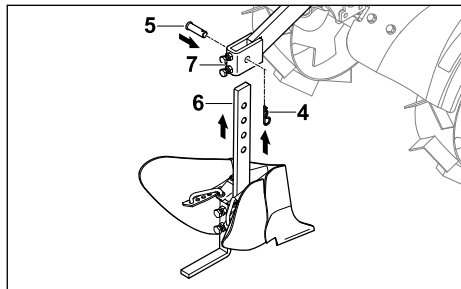

- ▶ Włożyć obsypnik (6) od dołu w adapter (7) w taki sposób, aby otwory zostały ustawione w jednej linii.
- ▶ Włożyć sworzeń (5).
- ▶ Przepchnąć zawleczkę (4) przez otwór w sworzniu (5). Obsypnik został zabezpieczony.

7.2 Zdemontowanie obsypnika

! OSTRZEŻENIE

- Podczas demontażu obsypnika glebogryzarka może się przewrócić lub przemieścić. Możliwość zranienia osób oraz powstania szkód materialnych.
 - ▶ Obsypnik zawsze powinny demontować dwie osoby.

- ▶ Wyłączyć silnik.
- ▶ Ustawić glebogryzarkę na płaskiej powierzchni.

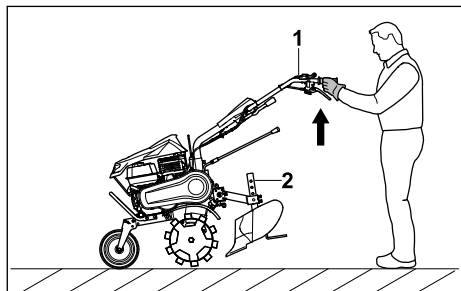

- ▶ Druga osoba powinna podnieść i przytrzymać glebogryzarkę (1) w taki sposób, aby umożliwić demontaż obsypnika (2).

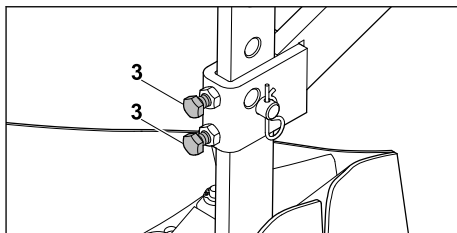

- ▶ Poluzować śruby (3).

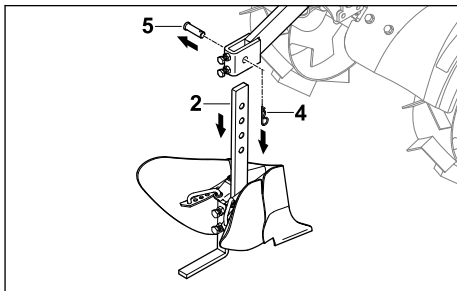

- ▶ Wyciągnąć zawleczkę (4) i wyjąć sworzeń (5). Można wyjąć obsypnik (2).

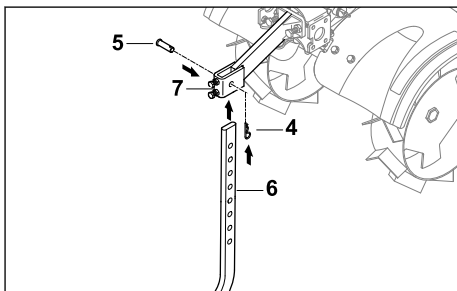

- ▶ Włożyć ogranicznik głębokości (6) od dołu w adapter (7) w taki sposób, aby otwory zostały ustawione w jednej linii.
- ▶ Włożyć sworzeń (5).
- ▶ Przepchnąć zawleczkę (4) przez otwór w sworzniu (5). Ogranicznik głębokości został zabezpieczony.

8 Praca przy użyciu obsypnika

8.1 Ustawianie zakresu obrotu

Zakres obrotu obsypnika można regulować.

- ▶ Wyłączyć silnik.
- ▶ Ustawić glebogryzarkę na płaskiej powierzchni.

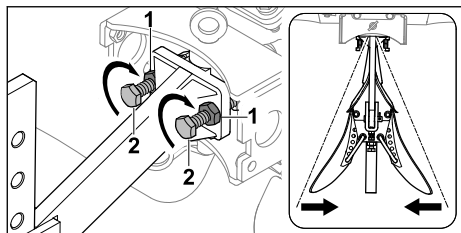

- ▶ Poluzować nakrętki kontrujące (1).
- ▶ Wkręcać śruby (2) zgodnie z ruchem wskazówek zegara.
- ▶ Mocno dokręcić nakrętki kontrujące (1). Zakres obrotu został zmniejszony.

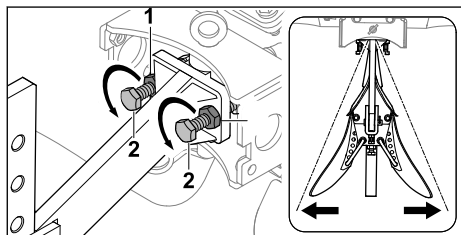

- ▶ Poluzować nakrętki kontrujące (1).
- ▶ Odkręcać śruby (2) przeciwnie do ruchu wskazówek zegara.
- ▶ Mocno dokręcić nakrętki kontrujące (1). Zakres obrotu został zwiększony.

8.2 Ustawianie kąta pracy

Kąt pracy obsypnika można ustawiać.

- ▶ Wyłączyć silnik.
- ▶ Ustawić glebogryzarkę na płaskiej powierzchni.

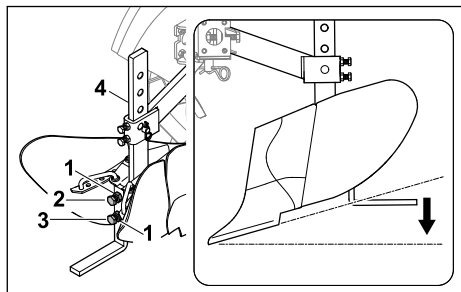

- ▶ Poluzować nakrętki kontrujące (1).
- ▶ Poluzować śrubę (2).
- ▶ Odkręcać śrubę (3) przeciwnie do ruchu wskazówek zegara.
- ▶ Dokręcić śrubę (2) tak, aby uchwyt (4) został zablokowany.
- ▶ Mocno dokręcić nakrętki kontrujące (1). Kąt pracy został zmniejszony.

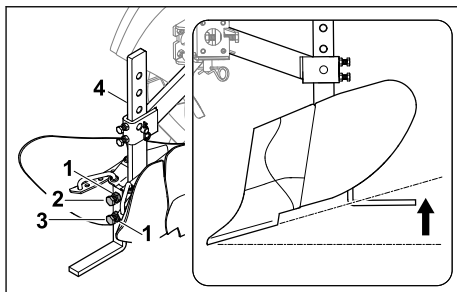

- ▶ Poluzować nakrętki kontrujące (1).
- ▶ Poluzować śrubę (2).
- ▶ Wkręcać śrubę (3) zgodnie z ruchem wskazówek zegara.
- ▶ Dokręcić śrubę (2) tak, aby uchwyt (4) został zablokowany.
- ▶ Mocno dokręcić nakrętki kontrujące (1). Kąt pracy został zwiększony.

8.3 Ustawianie szerokości roboczej

Można ustawić 5 różnych szerokości roboczych obsypnika.

- ▶ Wyłączyć silnik.
- ▶ Ustawić glebogryzarkę na płaskiej powierzchni.

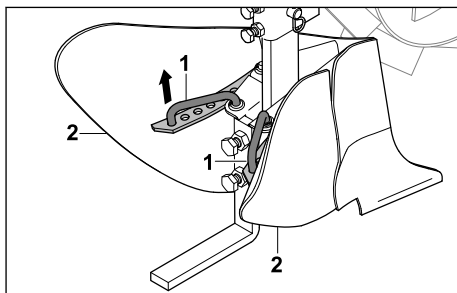

- ▶ Podnieść urządzenia blokujące (1).
- ▶ Przesuwać skrzydła obsypnika (2) w taki sposób, aby można było zaczepić urządzenia blokujące (1) w otworach.
- ▶ Doprowadzić urządzenia blokujące (1) do zablokowania się. Skrzydła obsypnika zostały przesunięte.

8.4 Ustawianie głębokości roboczej

Można ustawić 4 głębokości robocze obsypnika.

- ▶ Wyłączyć silnik.
- ▶ Ustawić glebogryzarkę na płaskiej powierzchni.

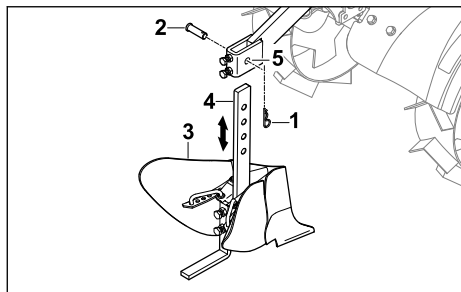

- ▶ Wyciągnąć zawleczkę (1) i wyjąć sworzeń (2).
- ▶ Przesunąć obsypnik (3) w taki sposób, aby otwory w uchwycie (4) i adapterze (5) zostały ustawione w jednej linii.
- ▶ Włożyć sworzeń (2).
- ▶ Przecisnąć zawleczkę (1) przez otwór w sworzniu (2).
Obsypnik został zablokowany i głębokość robocza jest ustawiona.

9 Po zakończeniu pracy

9.1 Po zakończeniu pracy

- ▶ Wyłączyć silnik.
- ▶ Zdemontować obsypnik.
- ▶ Jeżeli obsypnik jest wilgotny, pozostawić obsypnik do wyschnięcia.
- ▶ Oczyszczyć obsypnik.

10 Transport

10.1 Transport obsypnika

- ▶ Wyłączyć silnik.

14 Rozwiązywanie problemów

14.1 Usuwanie usterek obsypnika

Usterka	Przyczyna	Usunięcie usterki
Zbyt silne wibracje podczas pracy.	Poluzowane mocowanie obsypnika.	▶ Sprawdzić elementy łączące.
Obsypnik nie tworzy dokładnych bruzd w glebie.	Zakres obrotu jest nieprawidłowo ustawiony.	▶ Ustawić zakres obrotu.
	Kąt pracy jest nieprawidłowo ustawiony.	▶ Ustawić kąt pracy.
	Szerokość robocza jest nieprawidłowo ustawiona.	▶ Ustawić szerokość roboczą.
	Głębokość robocza jest nieprawidłowo ustawiona.	▶ Ustawić głębokość roboczą.

- ▶ Zdemontować obsypnik.

11 Przechowywanie

11.1 Przechowywanie obsypnika

- ▶ Wyłączyć silnik.
- ▶ Zdemontować obsypnik.
- ▶ Przechowywać obsypnik w taki sposób, aby spełnić następujące warunki:
 - Obsypnik nie może się przewrócić ani poruścić.
 - Obsypnik znajduje się poza zasięgiem dzieci.
 - Obsypnik jest czysty i suchy.

12 Czyszczenie

12.1 Czyszczenie obsypnika

- ▶ Wyłączyć silnik.
- ▶ Zdemontować obsypnik.
- ▶ Oczyszczyć obsypnik wilgotną szmatką lub rozpuszczalnikiem do żywicy STIHL.
- ▶ Oczyszczyć urządzenie blokujące obsypnika za pomocą pędzla lub miękkiej szczotki.

13 Konserwacja i naprawa

13.1 Konserwacja i naprawa obsypnika

Obsypnik nie wymaga konserwacji i nie można go naprawiać.

- ▶ Jeżeli obsypnik jest wadliwy lub uszkodzony, zlecić Autoryzowanemu Dealerowi STIHL wymianę obsypnika.

15 Części zamienne i akcesoria

15.1 Części zamienne i akcesoria

STIHL Symbole te oznaczają oryginalne części zamienne i akcesoria marki STIHL.

Firma STIHL zaleca używanie oryginalnych części zamiennych i akcesoriów STIHL.

Mimo nieustannej obserwacji rynku firma STIHL nie jest w stanie ocenić niezawodności, bezpieczeństwa i przydatności części zamiennych i akcesoriów innych producentów i dlatego nie może ręczyć za ich używanie.

Oryginalne części zamienne i akcesoria STIHL można nabyć u dealerów STIHL.

16 Utylizacja

16.1 Utylizacja obsypnika

Informacje na temat utylizacji można uzyskać w lokalnych urzędach lub u Autoryzowanych Dealerów STIHL.

Niewłaściwa utylizacja może spowodować pogorszenie zdrowia i zanieczyszczenie środowiska.

- ▶ Produkty STIHL wraz z opakowaniem należy przekazać do odpowiedniego punktu zbiórki odpadów w celu poddania ich recyklingowi zgodnie z lokalnymi przepisami.
- ▶ Nie wolno utylizować z odpadami komunalnymi.

17 Adresy

www.stihl.com

Sisukord

1	Eessõna.....	128
2	Informatsioon käesoleva kasutusjuhendi kohta.....	128
3	Ülevaade.....	129
4	Ohutusjuhised.....	129
5	Muldamiseseadme kasutusvalmis seadmine.....	131
6	Muldamiseseadme kokkupanemine.....	131
7	Muldamiseseadme paigaldamine ja eemaldamine.....	131
8	Muldamiseseadmega töötamine.....	133
9	Pärast tööd.....	134
10	Transportimine.....	134
11	Säilitamine.....	134

12	Puhastamine.....	134
13	Hooldamine ja remontimine.....	134
14	Rikete kõrvaldamine.....	134
15	Varuosad ja tarvikud.....	135
16	Utiliseerimine.....	135
17	Addressid.....	135

1 Eessõna

Austatud klient!

Meil on hea meel, et otsustasite STIHLi kasuks. Me töötame välja ja valmistamine oma tooteid tippkvaliteedis vastavalt klientide vajadustele. Nii tekivad kõrge töökindlusega tooted ka äärmuslikul koormamisel.

STIHL tähistab tippkvaliteeti ka teeninduses. Meie spetsialiseeritud poed tagavad kompetentse nõustamise ja juhendamise ning igakülgse tehnilise teeninduse.

STIHL on pühendunud jätkusuutlikule ja vastutustundlikule loodusega ümberkäimisele. Käesolev kasutusjuhend aitab Teil STIHLi toodet pika kasutusea jooksul ohutult ja keskkonnasõbralikult kasutada.

Me täname Teid usalduse eest ja soovime Teile oma STIHLi toote meeldivat kasutamist.



Dr Nikolas Stihl

TÄHTISI LUGEGE ENNE KASUTAMIST LÄBI JA HOIDKE ALLES.

2 Informatsioon käesoleva kasutusjuhendi kohta

2.1 Kehtivad dokumendid

Kehtivad kohalikud ohutusnõuded.

- ▶ Peale selle kasutusjuhendi lugege läbi, tehke endale selgeks ja hoidke alles järgmised dokumendid:
 - STIHL MH 600.1, STIHL MH 700.1 kasutusjuhend

2.2 Hoiatusjuhiste tähistus tekstis



HOIATUS

- Juhis viitab ohtudele, mis võivad põhjustavad raskeid vigastusi või surma.
 - ▶ Nimetatud meetmed suudavad raskeid vigastusi või surma vältida.

JUHIS

- Juhis viitab ohtudele, mis võivad materiaalselt kahju põhjustada.
 - ▶ Nimetatud meetmed suudavad materiaalselt kahju vältida.

2.3 Sümbolid tekstis

Antud sümbol viitab ühele peatükile käesolevas kasutusjuhendis.

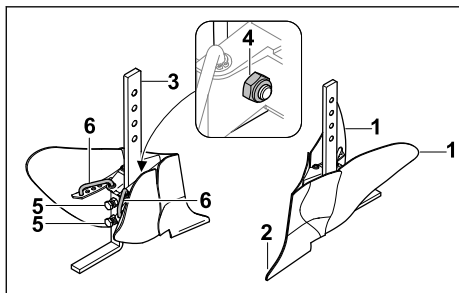
3 Ülevaade**3.1 Muldamisseade****1 Muldamisseadme hõlmad**

Muldamisseadme reguleeritavaid hõlmu kasutatakse töölaie reguleerimiseks.

2 Muldamisseadme nina

Muldamisseadme nina ajab pinnasesse vaod.

3 Kinnitustugi

Tugi ühendab muldamisseadme hõlmad kinnitusklastriga ja seda kasutatakse töösügavuse reguleerimiseks.

4 Kinnitustoe kinnitus

Toe kinnitus koosneb toe kinnitamiseks vajalikest poltidest ja mutritest.

5 Seadekruvid

Seadekruvisid kasutatakse töönurga reguleerimiseks.

6 Fiksaator

Töölaie muutmiseks saab fiksaatori ümber paigutada.

4 Ohutusjuhised**4.1 Ettenähtud kasutamine**

Muldamisseadet kasutatakse mullas vagude ajamiseks.

Muldamisseadme saab ühendada mullafreesiga, millele on paigaldatud sõidurattad

STIHL ART 012.0 või metallrattad
STIHL AMR 060.0, STIHL AMR 070.0.

Metallrattaste korral haakub mullafrees pinna-
sega paremini, suurendades muldamisseadme
tõmbejõudu.

Muldamisseadet on lubatud kasutada ainult koos
mullafreesiga.

▲ HOIATUS

- Kui muldamisseadet ei kasutata ettenähtud vii-
sil, siis võivad inimesed raskelt vigi või surma
saada ning tekkida varaline kahju.
 - ▶ Kasutage muldamisseadet nii, nagu selles
kasutusjuhendis on kirjeldatud.

4.2 Nõuded kasutajale**▲ HOIATUS**

- Kasutajad, keda ei ole juhendatud, ei pruugi
muldamisseadmega seotud ohte mõista ega
oska neid hinnata. Kasutaja või kõrvalised isikud
võivad raskelt vigi või surma saada.



- ▶ Lugege kasutusjuhend läbi, tehke
see endale selgeks ja hoidke alles.

- ▶ Kui annate muldamisseadme kellelegi tei-
sele edasi: andke kasutusjuhend kaasa.
- ▶ Veenduge, et kasutaja täidab järgmisi nõu-
deid.
 - Kasutaja on puhanud.
 - Kasutaja on füüsiliselt, tunnetuslikult ja
vaimselt võimeline muldamisseadet juh-
tima ning sellega töötama. Kui kasutaja
võimed on füüsiliselt, tunnetuslikult või
vaimselt piiratud, siis võib ta sellega
töötada ainult järelevalve all või vastu-
tava isiku juhendamisel.
 - Kasutaja suudab mõista ja hinnata mul-
damisseadmega seotud ohte.
 - Kasutaja on täisealine või läbib järele-
valve all koolitust mingil kutsealal kon-
kreetses riigis kehtivate eeskirjade
kohaselt.
 - Kasutajat on enne muldamisseadme
esmakordset kasutamist instrueerinud
mõni ettevõtte STIHL müügiesindus või
asjatundja.
 - Kasutaja ei ole alkoholi, ravimite või
narkootikumide mõju all.
- ▶ Kahtluse korral võtke ühendust ettevõtte
STIHL müügiesindusega.

4.3 Riietus ja varustus

▲ HOIATUS

- Kokkupanemise või töötamise ajal võib kasutaja muldamisseadmega kokku puutuda ja saada raskelt viga.
 - ▶ Kandke tugevast materjalist töökindaid.
 - ▶ Kandke kaitsejalatseid, mille ninaosa on metalltugevdusega.
 - ▶ Kandke tugevast materjalist pikki pükse.
- Puhastamise või hooldamise ajal võib kasutaja muldamisseadmega kokku puutuda. Kasutaja võib viga saada.
 - ▶ Kandke tugevast materjalist töökindaid.

4.4 Tööpiirkond ja keskkond

▲ HOIATUS

- Kõrvalised isikud, lapsed ja loomad ei pruugi muldamisseadmega seotud ohte mõista ega oska neid hinnata. Kõrvalised isikud, lapsed ja loomad võivad saada raskelt viga.
 - ▶ Hoidke kõrvalised isikud, lapsed ja loomad tööpiirkonnast eemal.
 - ▶ Ärge jätkke muldamisseadet järelevalveta.
 - ▶ Veenduge, et lapsed ei saa muldamisseadmega mängida.

4.5 Ohutusnõuetele vastav seisund

4.5.1 Muldamisseade

Muldamiseade on ohutusnõuetele vastavas seisukorras, kui täidetud on järgmised tingimused.

- Muldamisseade ei ole kahjustatud.
- Muldamisseade on puhas.
- Muldamisseade töötab ja seda ei ole muudetud.
- Paigaldatud on ettevõtte STIHL poolt selle muldamisseadme jaoks ettenähtud originaalvarustus.
- Lisavarustus on õigesti paigaldatud.

▲ HOIATUS

- Ohutusnõuetele mittevastavas seisukorras komponendid ei pruugi enam õigesti toimida ning ohutusseadised ei pruugi oma ülesannet täita. Inimesed võivad raskelt viga või surma saada.
 - ▶ Kasutage muldamisseadet, mis ei ole kahjustatud.
 - ▶ Kui muldamisseade on määratud. Puhastage muldamisseade.
 - ▶ Ärge muldamisseadet muutke.
 - ▶ Paigaldage ettevõtte STIHL poolt selle muldamisseadme jaoks ettenähtud originaalvarustus.

- ▶ Paigaldage muldamisseade nii, nagu selles kasutusjuhendis on kirjeldatud.
- ▶ Kahtluse korral võtke ühendust ettevõtte STIHL müügiesindusega.

4.6 Töötamine

▲ HOIATUS

- Teatud olukordades ei suuda kasutaja enam keskendunult töötada. Kasutaja võib komistada, kukkuda ja raskelt viga saada.
 - ▶ Töötage rahulikult ja kaalutletult.
 - ▶ Jälgige, et jalad ja käed on mullafreesist ja muldamisseadmest piisavalt kaugel.
 - ▶ Kui valgusolud ja nähtavus on halb: ärge muldamisseadmega töötage.
 - ▶ Jälgige takistusi.
 - ▶ Väsimuse korral tehke puhkepaus.
- Muldamisseade käitumise muutumine töö ajal või ebatavaline käitumine võib viidata sellele, et seade ei ole enam ohutus seisukorras. Inimesed võivad saada raskelt viga, samuti võib tekkida varaline kahju.
 - ▶ Lõpetage töö, seisake mootor ja võtke ühendust ettevõtte STIHL müügiesindusega.

4.7 Transportimine

▲ HOIATUS

- Transportimise ajal võib muldamisseade ümber minna või paigast liikuda. Inimesed võivad viga saada, samuti võib tekkida varaline kahju.
 - ▶ Eemaldage muldamisseade.
 - ▶ Kinnitage muldamisseade kinnitusrihmade, rihmade või võrguga nii, et see ei saaks ümber minna ega paigast liikuda.

4.8 Hoidmine

▲ HOIATUS

- Lapsed ei tea ega oska hinnata muldamisseadmega seotud ohte. Lapsed võivad saada raskelt viga.
 - ▶ Eemaldage muldamisseade.
 - ▶ Hoidke muldamisseade kohas, kus lapsed seda kätte ei saa.

4.9 Puhastamine, hooldamine ja remontimine

▲ HOIATUS

- Kanged puhastusained ja teravate esemetega puhastamine võivad muldamisseadet kahjustada. Kui muldamisseadet ei puhastata õigesti,



siis ei pruugi komponendid õigesti toimida ning ohutusseadised ei pruugi oma ülesannet täita. Inimesed võivad raskelt vigastada.

- ▶ Puhastage muldamisseadet nii, nagu selles kasutusjuhendis on kirjeldatud.
- Kui muldamisseadet ei hooldata või remondita õigesti, siis ei pruugi komponendid õigesti toimida ning ohutusseadised ei pruugi oma ülesannet täita. Inimesed võivad raskelt vigastada või surma saada.
 - ▶ Ärge hooldage ega remontige muldamisseadet ise.
 - ▶ Kui muldamisseade vajab hooldust või remonti: võtke ühendust ettevõtte STIHL müügiesindusega.

5 Muldamisseadme kasutusvalmis seadmine

5.1 Muldamisseadme kasutusvalmis seadmine

Enne töö alustamist tuleb iga kord teha järgmist.

- ▶ Kontrollige üle, et järgmised komponendid on ohutusnõuetele vastavas seisukorras:
 - muldamisseade,  4.5.1.
- ▶ Puhastada muldamisseade,  12.
- ▶ Panna muldamisseade kokku,  6.
- ▶ Kui neid tegevusi ei õnnestu teha, siis ei tohi muldamisseadet kasutada ja tuleb ühendust võtta ettevõtte STIHL müügiesindusega.

6 Muldamisseadme kokkupanemine

6.1 Muldamisseadme kokkupanemine

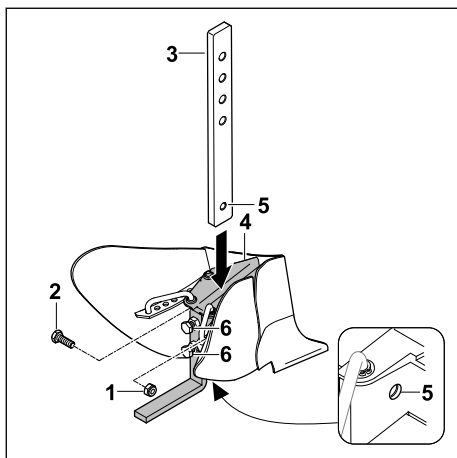

- ▶ Keerake mutter (1) ära ja võtke polt (2) välja.
- ▶ Pange kinnitustugi (3) muldamisseadme (4) pilusse nii, et avad (5) jäävad kohakuti.
- ▶ Pange polt (2) kohale.
- ▶ Keerake mutter (1) külge ja tugevasti kinni.
- ▶ Keerake kruvid (6) kinni.
- ▶ Kinnitustugi (3) on fikseeritud.

7 Muldamisseadme paigaldamine ja eemaldamine

7.1 Muldamisseadme paigaldamine



HOIATUS

- Muldamisseadme paigaldamise ajal võib mullafrees ümber minna või paigast liikuda. Inimesed võivad vigastada, samuti võib tekkida varaline kahju.
 - ▶ Muldamisseadme paigaldamist tuleb alati teha kahekesi.
- ▶ Seisake mootor.
- ▶ Pange mullafrees tasasele pinnale.

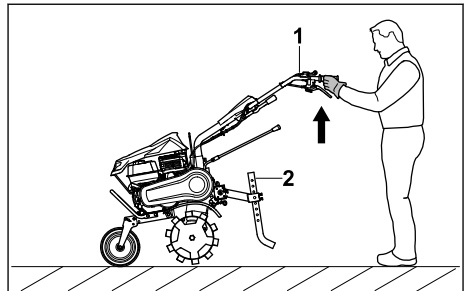

- ▶ Laske teisel isikul mullafreesi (1) niipalju üles tõsta ja hoida, et saaks piiriku (2) eemaldada.

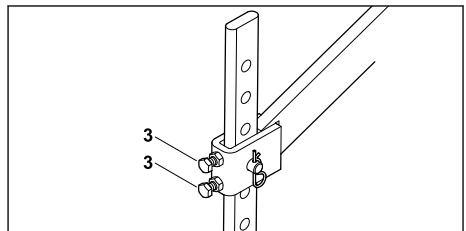

- ▶ Keerake kruvid (3) lahti.

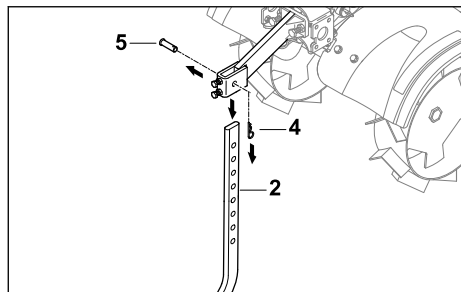

- ▶ Võtke splint (4) välja ja sõrm (5) küljest ära. Piiriku (2) saab eemaldada.

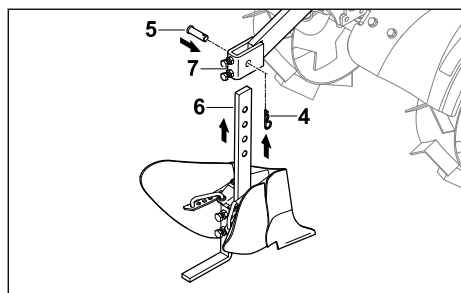

- ▶ Pange muldamisseade (6) altpoolt kinnitusklambri sisse (7) nii, et avad jäävad kohakuti.
- ▶ Pange sõrm (5) kohale.
- ▶ Suruge splint (4) läbi sõrmes (5) oleva ava. Muldamisseade on fikseeritud.

7.2 Muldamisseadme eemaldamine



HOIATUS

- Muldamisseadme eemaldamise ajal võib mullafrees ümber minna või paigast liikuda. Inimesed võivad viga saada, samuti võib tekkida varaline kahju.
 - ▶ Muldamisseadme eemaldamist tuleb alati teha kahekesi.
- ▶ Seisake mootor.
- ▶ Pange mullafrees tasasele pinnale.

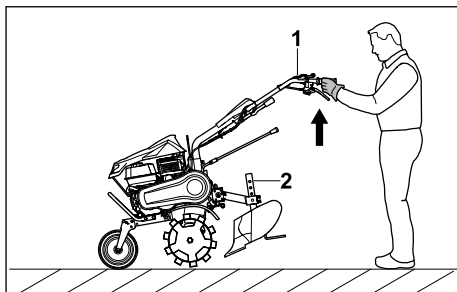

- ▶ Laske teisel isikul mullafreesi (1) niipalju üles tõsta ja hoida, et saaks muldamisseadme (2) eemaldada.

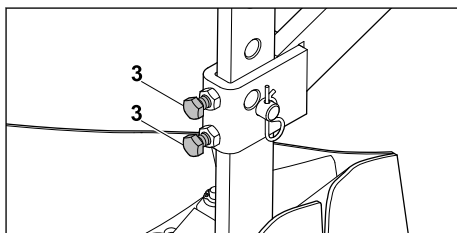

- ▶ Keerake kruvid (3) lahti.

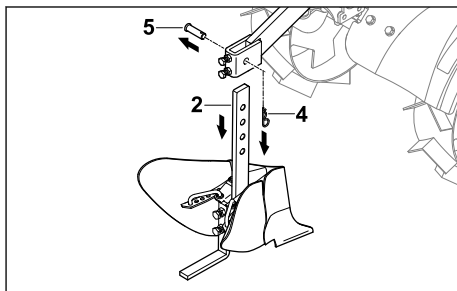

- ▶ Võtke splint (4) välja ja sõrm (5) küljest ära. Muldamisseadme (2) saab eemaldada.

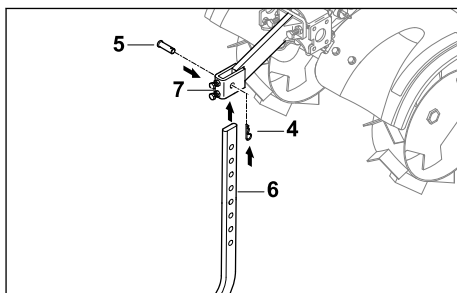

- ▶ Pange piirik (6) altpoolt kinnitusklambri sisse (7) nii, et avad jäävad kohakuti.
- ▶ Pange sõrm (5) kohale.

- ▶ Suruge splint (4) läbi sõrmes (5) oleva ava. Piirik on fikseeritud.

8 Muldamisseadmega tööta- mine

8.1 Liikumisulatuse reguleerimine

Muldamisseadme liikumisulatust saab reguleerida.

- ▶ Seisake mootor.
- ▶ Pange mullafrees tasasele pinnale.

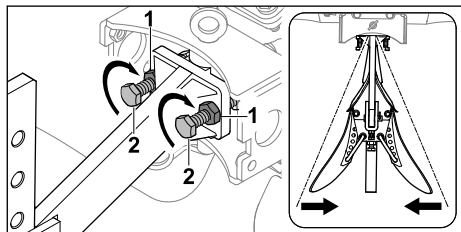

- ▶ Keerake kontramutrid (1) lahti.
- ▶ Keerake kruvisid (2) päripäeva sissepoole.
- ▶ Keerake kontramutrid (1) tugevasti kinni. Liikumisulatatus on nüüd väiksem.

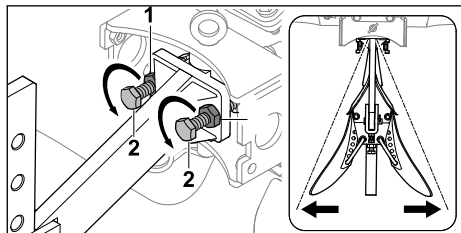

- ▶ Keerake kontramutrid (1) lahti.
- ▶ Keerake kruvisid (2) vastupäeva väljapoole.
- ▶ Keerake kontramutrid (1) tugevasti kinni. Liikumisulatatus on nüüd suurem.

8.2 Töönurga reguleerimine

Muldamisseadme töönurka saab reguleerida.

- ▶ Seisake mootor.
- ▶ Pange mullafrees tasasele pinnale.

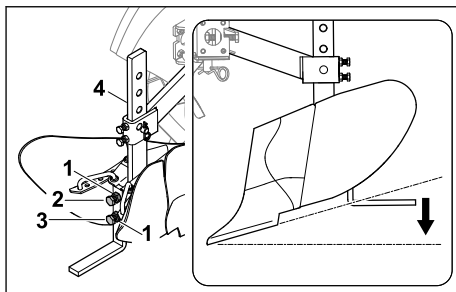

- ▶ Keerake kontramutrid (1) lahti.
- ▶ Keerake kruvi (2) lahti.
- ▶ Keerake kruvi (3) vastupäeva väljapoole.
- ▶ Keerake kruvi (2) nii kinni, et kinnitustugi (4) on fikseeritud.
- ▶ Keerake kontramutrid (1) tugevasti kinni. Töönurk on nüüd väiksem.

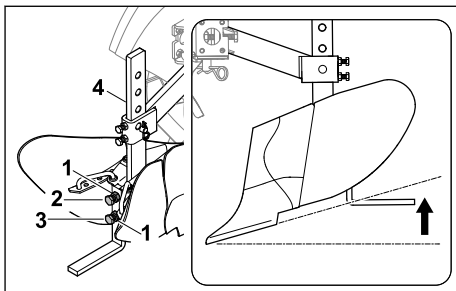

- ▶ Keerake kontramutrid (1) lahti.
- ▶ Keerake kruvi (2) lahti.
- ▶ Keerake kruvi (3) päripäeva sissepoole.
- ▶ Keerake kruvi (2) nii kinni, et kinnitustugi (4) on fikseeritud.
- ▶ Keerake kontramutrid (1) tugevasti kinni. Töönurk on nüüd suurem.

8.3 Töölaiuse reguleerimine

Muldamisseadme töölaist saab reguleerida 5 astmena.

- ▶ Seisake mootor.
- ▶ Pange mullafrees tasasele pinnale.

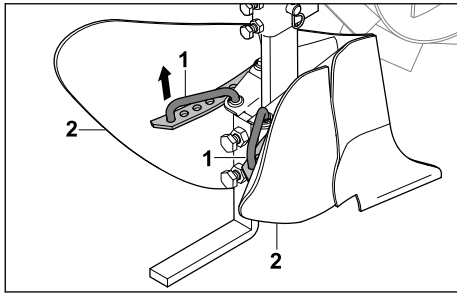

- ▶ Kergitage fiksaatoreid (1).
- ▶ Seadke muldamisseadme hõlmu (2) nii, et fiksaatorid (1) saaks kinnitada mõnesse avadest.
- ▶ Laske fiksaatoritel (1) kohale fikseeruda. Nüüd on muldamisseadme hõlmad seatud.

8.4 Töösügavuse reguleerimine

Muldamiseadme töösügavust saab reguleerida 4 astmena.

- ▶ Seisake mootor.
- ▶ Pange mullafrees tasasele pinnale.

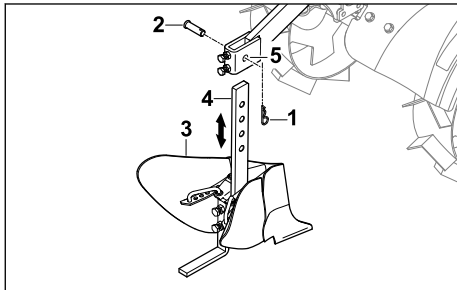

- ▶ Võtke splint (1) välja ja sõrm (2) küljest ära.
- ▶ Seadke muldamisseadet (3) nii, et kinnitustoe (4) ja kinnitusklambri (5) avad jäävad kohakuti.
- ▶ Pange sõrm (2) kohale.
- ▶ Suruge splint (1) läbi sõrme (2) ava. Nüüd on muldamisseade on fikseeritud ja töösügavus on reguleeritud.

9 Pärast tööd

9.1 Pärast töö lõpetamist

- ▶ Seisake mootor.

14 Rikete kõrvaldamine

14.1 Muldamisseadme tõrgete kõrvaldamine

Tõrge	Põhjus	Kõrvaldamine
Liiga tugev vibratsioon töö ajal.	Muldamiseadme on lõdvalt kinnitatud.	▶ Kontrollige ühendusdetalle.

- ▶ Eemaldage muldamisseade.
- ▶ Kui muldamisseade on märg, siis tuleb muldamisseadmel lasta kuivada.
- ▶ Puhastage muldamisseade.

10 Transportimine

10.1 Muldamisseadme transportimine

- ▶ Seisake mootor.
- ▶ Eemaldage muldamisseade.

11 Säilitamine

11.1 Muldamisseadme hoidmine

- ▶ Jätke mootor seisma.
- ▶ Eemaldage muldamisseade.
- ▶ Muldamisseadme hoidmisel peavad olema täidetud järgmised tingimused.
 - Muldamisseadet ei saa ümber kallutada ega liigutada.
 - Hoida tuleb sellises kohas, kus lapsed muldamisseadet kätte ei saa.
 - Muldamisseade on puhas ja kuiv.

12 Puhastamine

12.1 Muldamisseadme puhastamine

- ▶ Seisake mootor.
- ▶ Eemaldage muldamisseade.
- ▶ Puhastage muldamisseadet niiske lapiga või vaigulahustiga STIHL.
- ▶ Puhastage muldamisseadme fiksaatorit pintsliga või pehme harjaga.

13 Hooldamine ja remontimine

13.1 Muldamisseadme hooldamine ja remontimine

Muldamiseadme ei vaja hooldust ja seda ei saa remontida.

- ▶ Kui muldamisseade on defektne või kahjustatud: laske muldamisseade mõnes ettevõtte STIHL müügiesinduses välja vahetada.

2 Apie šią naudojimo instrukciją

2.1 Galiojantys dokumentai

Galioja vietiniai saugos nurodymai.

- ▶ Be šios naudojimo instrukcijos, turi būti perskaityti, įsisavinti ir saugomi šie dokumentai:
 - STIHL MH 600.1, STIHL MH 700.1 naudojimo instrukcija

2.2 Perspėjimų tekste žymėjimas

! ISPEJIMAS

- Nuoroda apie pavojus, kurie gali sukelti sunkius ar mirtinus sužeidimus
 - ▶ Išvardintos priemonės gali padėti išvengti sunkių sužeidimų ar mirties atvejų.

PRANESIMAS

- Nuroda apie galimus pavojus, kurie gali padaryti turtinę žalą.
 - ▶ Išvardintos priemonės gali padėti išvengti turtinės žalos.

2.3 Simboliai tekste

 Šis simbolis nukreipia į skyrių šioje naudojimo instrukcijoje.

3 Apžvalga

3.1 Kauptukas

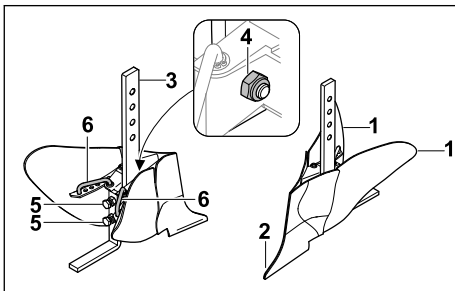

1 Kauptuko sparnelis

Reguliuojamos padėties kauptuko sparneliai skirti darbiniam pločiui nustatyti.

2 Kauptuko smaigalys

Kauptuko smaigalys vagoja dirvą.

3 Laikiklis

Laikiklis kauptuko sparnelius sujungia su adapteriu, taip pat juo nustatomas darbinis gylis.

4 Laikiklio tvirtinimo detalė

Laikiklio tvirtinimo detalę sudaro varžtai ir veržlės, ji užfiksuoja laikiklį.

5 Reguliavimo varžtai

Reguliavimo varžtais reguliuojamas darbinis kampas.

6 Fiksatorius

Fiksatoriaus padėtį galima reguliuoti norint pakeisti darbinį plotį.

4 Saugumo nurodymai

4.1 Naudojimas pagal paskirtį

Kauptukas skirtas vagoms žemėje formuoti.

Kauptuką galima sujungti su motoriniu kultivatoriumi, kuriame sumontuoti STIHL ART 012.0 ratai arba STIHL AMR 060.0, STIHL AMR 070.0 geležiniai ratai.

Sumontavus geležinius ratus pagerėja motorinio kultivatoriaus sukibimas ir taip padidėja kauptuko traukos jėga.

Kauptuką galima naudoti tik su motoriniu kultivatoriumi.

! ISPEJIMAS

- Jei kauptukas naudojamas ne pagal paskirtį, gali būti sunkiai sužeisti arba žūti asmenys, taip pat gali būti padaryta materialinė žala.
 - ▶ Kauptuką naudokite taip, kaip nurodyta šioje naudojimo instrukcijoje.

4.2 Naudotojui taikomi reikalavimai

! ISPEJIMAS

- Neinstrukuoti naudotojai gali neatpažinti ir neįvertinti kauptuko keliamo pavojaus. Naudotojas ar kiti asmenys gali būti sunkiai sužeisti ar žūti.



- ▶ Perskaitykite ir įsigilinkite į naudojimo instrukciją, jos neišmeskite.

- ▶ Jei kauptukas perduodamas kitam asmeniui, turi būti perduodama ir naudojimo instrukcija.

- ▶ Įsitinkite, kad naudotojas atitinka toliau pateiktus reikalavimus.

- Naudotojas pailsėjęs.
- Naudotojo fiziniai, jutiminiai ir psichiniai gebėjimai pakankami, kad galėtų valdyti kauptuką ir atlikti juo darbus. Jei naudotojo fiziniai, jutiminiai arba psichiniai gebėjimai riboti, naudotojas juo dirbti

gali tik prižiūrimas ar instruktuojamas už jį atsakingo asmens.

- Naudotojas sugeba atpažinti ir įvertinti kauptuko keliamą pavojų.
- Naudotojas pilnametis arba turi nacionalinius teisės aktus atitinkantį prižiūrint suteiktą profesinį pasirengimą.
- Naudotojas instruktuoatas STIHL prekybos atstovo arba specialisto, prieš jam pradėdamas naudoti kauptuką pirmą kartą.
- Naudotojas nėra išgėręs alkoholio, vaistų arba vartojęs narkotikų.
- ▶ Iškilus neaiškumų: kreipkitės į STIHL prekybos atstovą.

4.3 Apranga ir įranga

▲ ISPEJIMAS

- Surinkdamas arba dirbdamas naudotojas gali paliesti kauptuką. Naudotojas gali būti sunkiai sužeistas.
 - ▶ Mūvėkite darbinės pirštines iš atsparios medžiagos.
 - ▶ Avėkite apsauginius batus su plienine apsauga.
 - ▶ Dėvėkite ilgas kelnes iš atsparios medžiagos.
- Valydamas arba atlikdamas techninę priežiūrą naudotojas gali paliesti kauptuką. Naudotojas gali būti sužeistas.
 - ▶ Mūvėkite darbinės pirštines iš atsparios medžiagos.

4.4 Darbo zona ir aplinka

▲ ISPEJIMAS

- Pašaliniai asmenys, vaikai ir gyvūnai gali neatpažinti ir neįvertinti kauptuko keliamo pavojaus. Gali būti sunkiai sužeisti pašaliniai asmenys, vaikai ir gyvūnai.
 - ▶ Pašaliniai asmenys, vaikai ir gyvūnai negali būti arti darbo zonos.
 - ▶ Nepalikite kauptuko be priežiūros.
 - ▶ Pasirūpinkite, kad vaikai negalėtų žaisti su kauptuku.

4.5 Saugų būklė

4.5.1 Kauptukas

Kauptukas saugus eksploatuoti, jei atitinka toliau pateiktus reikalavimus.

- Kauptukas nepažeistas.
- Kauptukas yra švarus.
- Kauptukas veikia ir nebuvo keistas.

- Sumontuoti originalūs, atitinkamam kauptukui skirti STIHL priedai.
- Priedai tinkamai sumontuoti.

▲ ISPEJIMAS

- Jei yra nesaugi eksploatuoti būklė, konstrukcijos dalys ir saugos įtaisai gali tinkamai nebeveikti. Gali būti sunkiai sužeisti arba žūti asmenys.
 - ▶ Dirbkite naudodami nepažeistą kauptuką.
 - ▶ Jei kauptukas nešvarus: kauptuką išvalykite.
 - ▶ Nemodifikuokite kauptuko.
 - ▶ Montuokite originalius, atitinkamam kauptukui skirtus STIHL priedus.
 - ▶ Kauptuką įmontuokite taip, kaip nurodyta šioje naudojimo instrukcijoje.
 - ▶ Iškilus neaiškumų: kreipkitės į STIHL prekybos atstovą.

4.6 Dirbant

▲ ISPEJIMAS

- Tam tikromis aplinkybėmis naudotojas nebegali susikoncentravęs dirbti. Naudotojas gali užkliūti, nugriūti ir sunkiai susižeisti.
 - ▶ Dirbkite ramiai ir apdairiai.
 - ▶ Visada išlaikykite pakankamą atstumą nuo pedų ir kojų iki motorinio kultivatoriaus ir kauptuko.
 - ▶ Jei apšvietimo ir matomumo sąlygos prastos, nedirbkite kauptuku.
 - ▶ Venkite kliūčių.
 - ▶ Pasireiškus nuovargio požymiams: pasidarykite pertrauką.
- Jei kauptukas dirbant pasikeičia ir pradeda neįprastai veikti, jį gali būti nebesaugu eksploatuoti. Gali būti sunkiai sužeisti asmenys ir padaryta materialinė žala.
 - ▶ Baikite dirbti, išjunkite įrenginį ir kreipkitės į STIHL prekybos atstovą.

4.7 Gabenimas

▲ ISPEJIMAS

- Gabenamas kauptukas gali apvirsti arba judėti. Gali būti sužeisti asmenys ir padaryta materialinė žala.
 - ▶ Kauptuką išmontuokite.
 - ▶ Kauptuką įtvirtinkite įtempiamaisiais diržais, dirželiais arba tinklu, kad neapvirėtų ir negalėtų pajudėti.

4.8 Laikymas

▲ ISPEJIMAS

- Vaikai gali neatpažinti ir neįvertinti kauptuko keliamo pavojaus. Vaikai gali sunkiai susižeisti.
 - ▶ Kauptuką išmontuokite.
 - ▶ Kauptuką laikykite vaikams nepasiekiamoje vietoje.

4.9 Valymas, techninė priežiūra ir remontas



▲ ISPEJIMAS

- Stiprūs plovikliai ir valant naudojami smailūs daiktai gali pažeisti kauptuką. Jei kauptukas valomas netinkamai, gali tinkamai neveikti konstrukcinės dalys ir saugos įtaisai. Gali būti sunkiai sužeisti asmenys.
 - ▶ Kauptuką valykite taip, kaip nurodyta šioje naudojimo instrukcijoje.
- Jei kauptukas techniškai prižiūrimas arba remontuojamas netinkamai, gali tinkamai neveikti konstrukcinės dalys ir saugos įtaisai. Gali būti sunkiai sužeisti arba žūti asmenys.
 - ▶ Patys neatlikite techninės priežiūros ir nremontuokite kauptuko.
 - ▶ Jei reikia atlikti kauptuko techninę priežiūrą ar jį remontuoti: kreipkitės į STIHL prekybos atstovą.

5 Kauptuko paruošimas naudoti

5.1 Kauptuko paruošimas naudoti

Kaskart prieš pradėdant dirbti reikia atlikti toliau pateiktus veiksmus.

- ▶ Įsitinkinkite, kad šios konstrukcinės dalys saugios eksploatuoti:
 - kauptukas,  4.5.1;
 - ▶ kauptuką išvalykite,  12;
 - ▶ kauptuką surinkite,  6;
- ▶ jei nepavyksta atlikti šių veiksmų, nenaudokite kauptuko ir kreipkitės į STIHL prekybos atstovą.

6 Kauptuko surinkimas

6.1 Kauptuko surinkimas

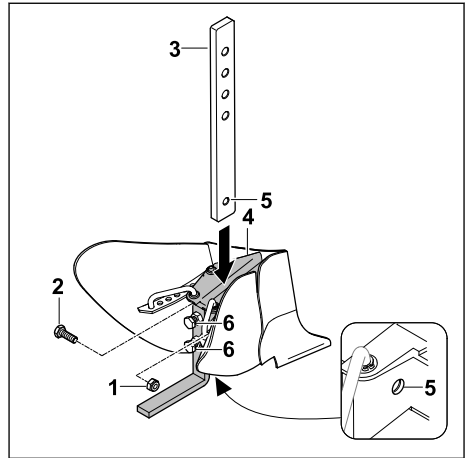

- ▶ Atsukite veržlę (1) ir išimkite varžtą (2).
- ▶ Laikiklį (3) įkiškite į kauptuko (4) kreipiamąją taip, kad sutaptų kiaurymės (5).
- ▶ Įdėkite varžtą (2).
- ▶ Veržlę (1) prisukite ir ją priveržkite.
- ▶ Užveržkite varžtus (6). Laikiklis (3) užfiksuotas.

7 Kauptuko sumontavimas ir išmontavimas

7.1 Kauptuko sumontavimas

▲ ISPEJIMAS

- Montuojant kauptuką, motorinis kultivatorius gali apvirsti arba judėti. Gali būti sužeisti asmenys ir padaryta materialinė žala.
 - ▶ Kauptuką visuomet montuokite dviese.
- ▶ Sustabdykite įrenginį.
- ▶ Pastatykite motorinį kultivatorių ant lygaus paviršiaus.

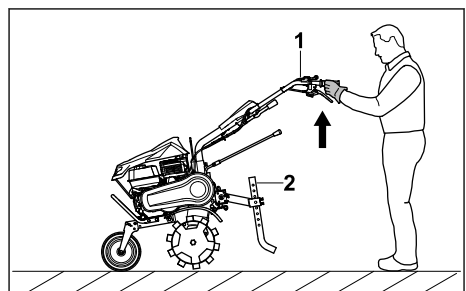

- ▶ Padedami kito asmens, motorinį kultivatorių (1) pakelkite ir laikykite taip, kad būtų galima išmontuoti frezos antgalį (2).

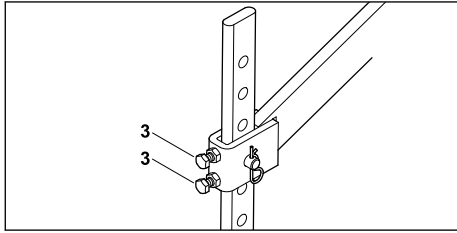

- ▶ Atsukite varžtus (3).

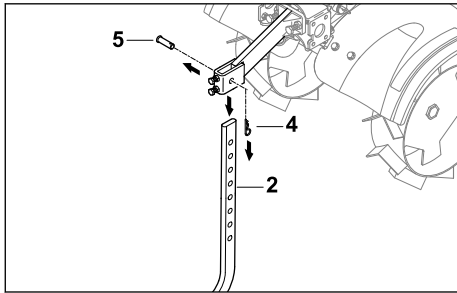

- ▶ Ištraukite fiksočius (4) ir išimkite kaištį (5). Galima nuimti frezos antgalį (2).

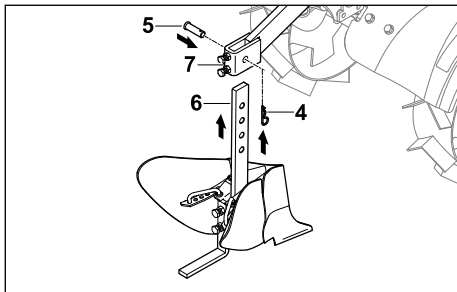

- ▶ Kauptuką (6) iš apačios įkiškite į adapterį (7) taip, kad sutaptų kiaurymės.
- ▶ Įdėkite kaištį (5).
- ▶ Per kiaurymę kaištyje (5) įstumkite fiksočius (4). Kauptukas užfiksuotas.

7.2 Kauptuko išmontavimas

⚠ ISPEJIMAS

- Išmontuojant kauptuką, motorinis kultivatorius gali apvirsti arba judėti. Gali būti sužeisti asmenys ir padaryta materialinė žala.
 - ▶ Kauptuką visuomet išmontuokite dviese.
- ▶ Sustabdykite įrenginį.

- ▶ Pastatykite motorinį kultivatorių ant lygaus paviršiaus.

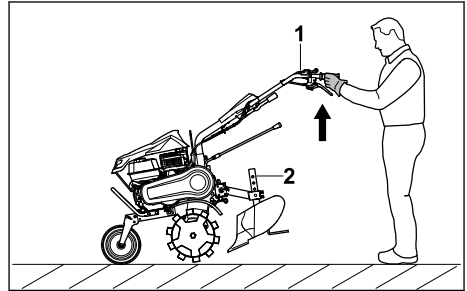

- ▶ Padedami kito asmens, motorinį kultivatorių (1) pakelkite ir laikykite taip, kad būtų galima išmontuoti kauptuką (2).

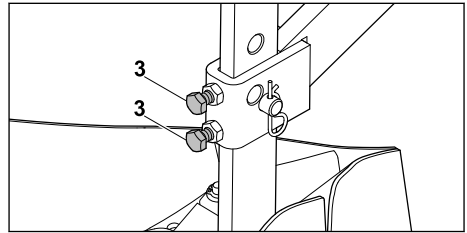

- ▶ Atsukite varžtus (3).

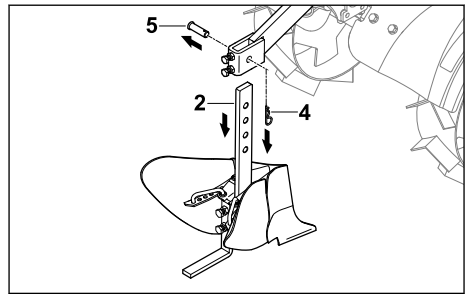

- ▶ Ištraukite fiksočius (4) ir išimkite kaištį (5). Galima nuimti kauptuką (2).

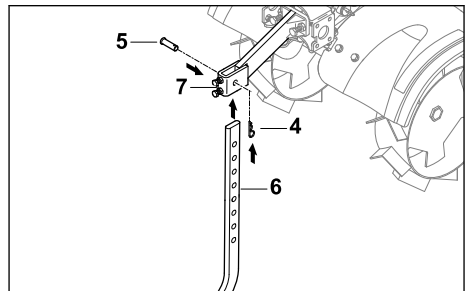

- ▶ Frezos antgalį (6) iš apačios įkiškite į adapterį (7) taip, kad sutaptų kiaurymės.
- ▶ Įdėkite kaištį (5).
- ▶ Per kiaurymę kaištį (5) įstumkite fikso-rių (4).
- ▶ Frezos antgalis užfiksuotas.

8 Darbas kauptuku

8.1 Posūkio pločio nustatymas

Kauptuko posūkio plotį galima reguliuoti.

- ▶ Sustabdykite įrenginį.
- ▶ Pastatykite motorinį kultivatorių ant lygaus paviršiaus.

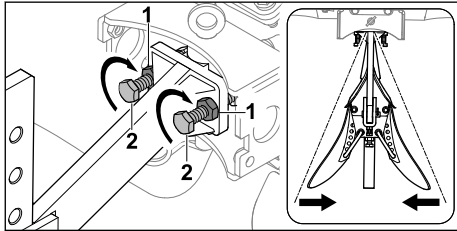

- ▶ Atsukite antveržles (1).
- ▶ Varžtus (2) sukite pagal laikrodžio rodyklę.
- ▶ Tvirtai priveržkite antveržles (1). Posūkio plotis sumažintas.

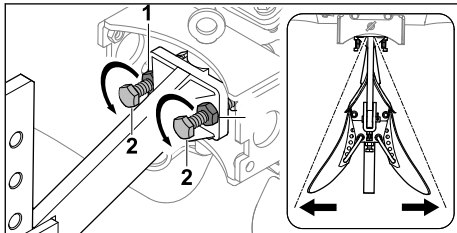

- ▶ Atsukite antveržles (1).
- ▶ Varžtus (2) sukite prieš laikrodžio rodyklę.
- ▶ Tvirtai priveržkite antveržles (1). Posūkio plotis padidintas.

8.2 Darbinio kampo nustatymas

Kauptuko darbinį kampą galima reguliuoti.

- ▶ Sustabdykite įrenginį.
- ▶ Pastatykite motorinį kultivatorių ant lygaus paviršiaus.

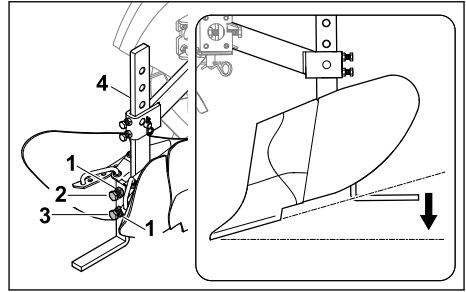

- ▶ Atsukite antveržles (1).
- ▶ Atsukite varžtą (2).
- ▶ Varžtą (3) sukite prieš laikrodžio rodyklę.
- ▶ Varžtą (2) priveržkite taip, kad būtų užfiksuotas laikiklis (4).
- ▶ Tvirtai priveržkite antveržles (1). Darbinis kampas sumažintas.

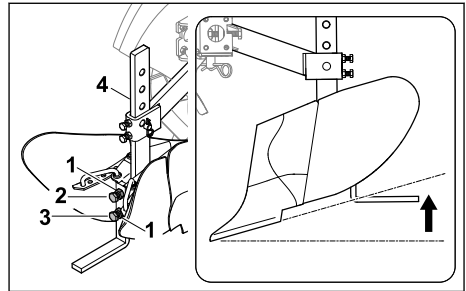

- ▶ Atsukite antveržles (1).
- ▶ Atsukite varžtą (2).
- ▶ Varžtą (3) sukite pagal laikrodžio rodyklę.
- ▶ Varžtą (2) priveržkite taip, kad būtų užfiksuotas laikiklis (4).
- ▶ Tvirtai priveržkite antveržles (1). Darbinis kampas padidintas.

8.3 Darbinio pločio nustatymas

Kauptuko darbinį plotį galima nustatyti 5 skirtingomis pakopomis.

- ▶ Sustabdykite įrenginį.
- ▶ Pastatykite motorinį kultivatorių ant lygaus paviršiaus.

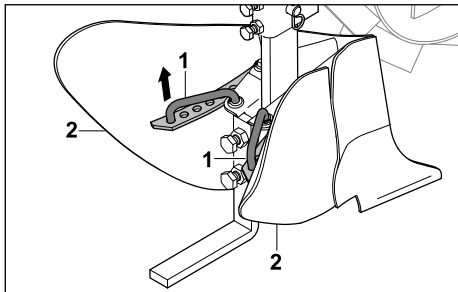

- ▶ Pakelkite fiksiatorių (1).
- ▶ Kauptuvo sparnelius (2) nustatykite į tokią padėtį, kad fiksiatorius (1) galėtų užkabinti kiaurymėse.
- ▶ Fiksatorius (1) užfiksukite. Kauptuvo sparnelių padėtis pakeista.

8.4 Darbinio gylio nustatymas

Kauptuvo darbinį gylį galima nustatyti 4 skirtingomis pakopomis.

- ▶ Sustabdykite įrenginį.
- ▶ Pastatykite motorinį kultivatorių ant lygaus paviršiaus.

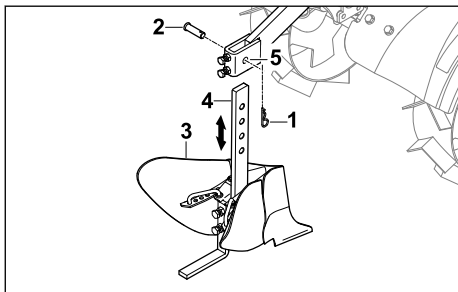

- ▶ Ištraukite fiksiatorių (1) ir išimkite kaištį (2).
- ▶ Kauptuvo (3) padėtį nustatykite taip, kad sutaptų laikiklio (4) ir adapterio (5) kiaurymės.
- ▶ Įdėkite kaištį (2).
- ▶ Per kiaurymę kaištyje (2) įstumkite fiksiatorių (1).

14 Gedimų šalinimas

14.1 Kauptuvo gedimų šalinimas

Gedimas	Priežastis	Ką daryti?
Dirbant yra per didelė vibracija.	Atsilaisvino kauptuvo tvirtinimo elementas.	▶ Patikrinti jungčių elementus.

Kauptukas yra užfiksuotas, o darbinis gylis – nustatytas.

9 Po darbo

9.1 Baigus dirbti

- ▶ Sustabdykite įrenginį.
- ▶ Išmontuokite kauptuką.
- ▶ Jei kauptukas šlapias: leiskite išdžiūti.
- ▶ kauptuką išvalykite.

10 Pernešimas

10.1 Kauptuvo gabenimas

- ▶ Sustabdykite įrenginį.
- ▶ Išmontuokite kauptuką.

11 sandėliuojate

11.1 Kauptuvo laikymas

- ▶ Išjunkite variklį.
- ▶ Išmontuokite kauptuką.
- ▶ Kauptuką laikykite taip, kad atitiktų toliau pateiktus reikalavimus.
 - Kauptukas negali apvirsti ar pajudėti.
 - Kauptukas laikomas vaikams nepasiekiamoje vietoje.
 - Kauptukas yra švarus ir sausas.

12 Valymas

12.1 Kauptuvo valymas

- ▶ Sustabdykite įrenginį.
- ▶ Išmontuokite kauptuką.
- ▶ Kauptuką valykite drėgna šluoste arba STIHL dervų tirpikliu.
- ▶ Teptuku arba švelniu šepečiu nuvalykite kauptuvo fiksiatorių.

13 Priežiūra ir remontas

13.1 Kauptuvo techninė priežiūra ir remontas

Kauptukui nereikia techninės priežiūros ir nereikia jo remontuoti.

- ▶ Jei kauptukas sugedęs ar pažeistas, paveskite STIHL prekybos atstovui jį pakeisti.

Gedimas	Priežastis	Ką daryti?
Kauptukas nefor- muoja tvarkingų vagų.	Netinkamai nustaty- tas posūkio plotis.	► Nustatyti posūkio plotį.
	Netinkamai nustaty- tas darbinis kampas.	► Nustatyti darbinį kampą.
	Netinkamai nustaty- tas darbinis plotis.	► Nustatyti darbinį plotį.
	Netinkamai nustaty- tas darbinis gylis.	► Nustatyti darbinį gylį.

15 Atsarginės dalys ir priedai

15.1 Atsarginės dalys ir priedai

STIHL Šie simboliai žymi originalias
STIHL atsargines dalis ir originalius
STIHL priedus.

STIHL rekomenduoja naudoti originalias
STIHL atsargines dalis ir originalius STIHL prie-
dus.

Nors nuolat stebi rinką, STIHL negali įvertinti kitų
gamintojų atsarginių dalių ir priedų patikimumo,
saugos bei tinkamumo, todėl tokius naudojant,
STIHL negali už juos garantuoti.

STIHL originalių atsarginių dalių ir STIHL origina-
lių priedų galima įsigyti iš STIHL specializuoto
prekybos atstovo.

16 Utilizavimas

16.1 Kauptuko utilizavimas

Informacijos apie utilizavimą galite gauti iš vietos
valdžios institucijų arba iš STIHL prekybos
atstovo.

Netinkamai utilizuojant atliekas kyla pavojus
pakenkti sveikatai ir aplinkai.

- STIHL gaminius įskaitant pakuotes, laikyda-
miesi vietinių taisyklių perduokite perdirbti
surinkimo centrui.
- Neutilizuokite kartu su buitinėmis atliekomis.

17 Adresai

www.stihl.com

Съдържание

1	Предговор.....	142
2	Информация относно настоящото Ръководство за употреба.....	143
3	Преглед на съдържанието.....	143
4	Указания за безопасност.....	143
5	Подготвяне на плужното тяло за употреба.....	145

6	Сглобяване на плужното тяло.....	146
7	Монтиране и демонтиране на плужното тяло.....	146
8	Работа с плужното тяло.....	147
9	След работа.....	149
10	Транспортиране.....	149
11	Съхранение.....	149
12	Почистване.....	149
13	Техническо обслужване и ремонт.....	149
14	Отстраняване на неизправности.....	149
15	Резервни части и принадлежности.....	149
16	Отстраняване /изхвърляне.....	150
17	Адреси.....	150

1 Предговор

Уважаеми клиенти,

Радваме се, че сте избрали изделие на
фирма STIHL. Ние разработваме и произвеж-
даме продукти с най-високо качество в съот-
ветствие с изискванията на нашите клиенти.
Така се създават продукти, които се отлича-
ват с висока надеждност дори при изключи-
телно високо натоварване.

STIHL също така държи на най-високото ниво
в обслужването. Сътрудниците в специализи-
раните ни търговски обекти са готови да ви
дадат компетентна консултация и съвети,
както и да поемат комплексно техническо об-
служване на закупените от Вас апарати.

STIHL е категоричен привърженик на устойчи-
вото и отговорно отношение към природата.
Настоящото ръководство за употреба следва
да Ви подпомогне в продължителното,
сигурно и екологично използване на Вашия
продукт на STIHL.

Благодарим Ви за доверието и Ви пожела-
ваме удоволствие от употребата на изде-
лието от фирма STIHL.



Dr. Nikolas Stihl

ВАЖНО! ПРОЧЕТЕТЕ ПРЕДИ УПОТРЕБА – И СЪХРАНЯВАЙТЕ.

2 Информация относно настоящото Ръководството за употреба

2.1 Приложими документи

Приложими са местните правила по техника на безопасност.

- ▶ Прочетете, разберете добре и съхранявайте допълнителните към тази инструкция за експлоатация документи:
 - Инструкция за експлоатация STIHL MH 600.1, STIHL MH 700.1

2.2 Обозначение на предупредителни указания, които се срещат в текста



ПРЕДУПРЕЖДЕНИЕ

- Това указание предупреждава за опасностите, които могат да доведат до тежки наранявания или до смърт.
 - ▶ Посочените мерки ще помогнат за предотвратяването на тежки наранявания или смърт.

УКАЗАНИЕ

- Това указание предупреждава за опасности, които могат да доведат до материални щети.
 - ▶ Посочените мерки ще помогнат за предотвратяването на материални щети.

2.3 Символи в текста



Този символ насочва към глава от настоящото ръководство за употреба.

3 Преглед на съдържанието

3.1 Плужно тяло

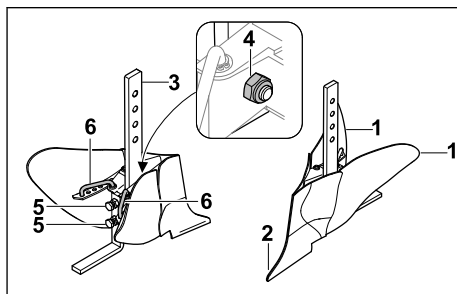

1 Лопатки на плужното тяло

Регулируемите лопатки на плужното тяло служат за настройване на работната ширина.

2 Върхът на плужното тяло

Върхът на плужното тяло оформя лехи в почвата.

3 Държач

Държачът свързва лопатките на плужното тяло с адаптера и служи за настройване на работната дълбочина.

4 Фиксиране на държача

Фиксирането на държача се състои от болтове и гайки и го обезопасява.

5 Регулиращ болт

Регулиращият болт служи за настройване на работния ъгъл.

6 Фиксиращо устройство

Фиксиращото устройство може да се регулира, за да се променя работната ширина.

4 Указания за безопасност

4.1 Употреба по предназначение

Плужното тяло служи за оформяне на лехи в почвата.

Плужното тяло може да се комбинира с мотофреза, на която са монтирани или водещи колела STIHL ART 012.0, или железни колела STIHL AMR 060.0, STIHL AMR 070.0.

С монтираните железни колела тягата на мотофрезата се подобрява, а с това се увеличава теглителната сила на плужното тяло.

Плужното тяло може да се използва само с мотофрезата.

▲ ПРЕДУПРЕЖДЕНИЕ

- Ако не използвате плужното тяло по предназначение, това може да доведе до сериозни телесни наранявания или смърт и материални щети.
 - ▶ Използвайте плужното тяло така, както е описано в тази инструкция за експлоатация.

4.2 Изисквания към потребителя

▲ ПРЕДУПРЕЖДЕНИЕ

- Потребителите без инструктаж не могат да разпознаят или оценят опасностите, възникващи при боравенето с плужното тяло. Потребителят или други лица могат да бъдат сериозно ранени или убити.



- ▶ Прочетете, разберете добре и съхранявайте инструкцията за експлоатация.

- ▶ Ако плужното тяло се дава на друг човек: предоставете инструкцията за експлоатация заедно с уреда.
- ▶ Уверете се, че потребителят отговаря на следните изисквания:
 - Потребителят е отпочинал.
 - Потребителят има физическа, сетивна и психическа способност да обслужва плужното тяло и да работи с него. Ако потребителят има ограничена физическа, сетивна или психическа възможност за това, той трябва да работи под надзора и според указанията на отговорно лице.
 - Потребителят може да разпознае и оцени опасностите, свързани с боравенето с плужното тяло.
 - Потребителят е пълнолетен или е бил обучен за съответната професия според националните разпоредби и под съответния надзор.
 - Потребителят е получил инструкция от специализиран търговец на STIHL или квалифицирано лице, преди да използва плужното тяло за първи път.
 - Потребителят не е под влияние на алкохол, лекарства или наркотици.
- ▶ Ако възникнат неясноти: обърнете се към специализиран търговец на STIHL.

4.3 Облекло и оборудване

▲ ПРЕДУПРЕЖДЕНИЕ

- По време на сглобяването или работата потребителят може да влезе в контакт с плужното тяло. Потребителят може да се нарани тежко.
 - ▶ Носете предпазни ръкавици, изработени от устойчив материал.
 - ▶ Носете предпазни ботуши със стоманени бомбета.
 - ▶ Носете дълъг панталон от устойчива материя.
- По време на почистването или поддръжката потребителят може да влезе в контакт с плужното тяло. Потребителят може да бъде наранен.
 - ▶ Носете предпазни ръкавици, изработени от устойчив материал.

4.4 Работна зона и среда

▲ ПРЕДУПРЕЖДЕНИЕ

- Външните лица, децата и животните не могат да разпознаят и оценят опасностите, свързани с плужното тяло. Външните лица, децата и животните могат да бъдат тежко ранени.
 - ▶ Не допускайте външни лица, деца и животни в района на работа с уреда.
 - ▶ Не оставяйте плужното тяло без надзор.
 - ▶ Уверете се, че децата не могат да играят с плужното тяло.

4.5 Състояние, съответстващо на изискванията за безопасност

4.5.1 Плужно тяло

- Плужното тяло е в безопасно състояние, ако са изпълнени следните условия:
- Плужното тяло не е повредено.
 - Плужното тяло е чисто.
 - Плужното тяло функционира и не е променяно.
 - Монтирани са оригинални принадлежности на STIHL за това плужно тяло.
 - Принадлежностите са правилно монтирани.

▲ ПРЕДУПРЕЖДЕНИЕ

- В небезопасно състояние компонентите не могат да функционират правилно и съоръженията за безопасност не работят. Има опасност от тежки наранявания или смърт.

- ▶ Работете с плужното тяло, ако то няма неизправности.
- ▶ Ако плужното тяло е замърсено: почистете плужното тяло.
- ▶ Не модифицирайте плужното тяло.
- ▶ Монтирайте оригинални принадлежности на STIHL за това плужно тяло.
- ▶ Монтирайте плужното тяло така, както е описано в тази инструкция за експлоатация.
- ▶ Ако възникнат неясноти: обърнете се към специализиран търговец на STIHL.

4.6 Работа

▲ ПРЕДУПРЕЖДЕНИЕ

- Потребителят не може да работи концентрирано в определени ситуации. Потребителят може да се спъне, да падне и да бъде сериозно ранен.
 - ▶ Работете спокойно и обмислено.
 - ▶ Винаги следете да има достатъчно разстояние до краката и стъпалата от мотофрезата и от плужното тяло.
 - ▶ Ако осветеността и видимостта са лоши: не работете с плужното тяло.
 - ▶ Внимавайте за препятствия.
 - ▶ Ако се появят признаци на умора: направете почивка.
- Ако плужното тяло се промени по време на работа, държи се необичайно, то може да е в състояние, което не е безопасно. Има опасност от тежки наранявания и материални щети.
 - ▶ Прекратете работата, изключете двигателя и потърсете помощ от специализиран търговец на STIHL.

4.7 Транспортиране

▲ ПРЕДУПРЕЖДЕНИЕ

- По време на транспортиране плужното тяло може да се преобърне или да се премести. Има опасност от наранявания и материални щети.
 - ▶ Демонтирайте плужното тяло.
 - ▶ Подсигурете плужното тяло с притягащи колани, ремъци или мрежа така, че да не се преобърне и да не може да се движи.

4.8 Съхранение

▲ ПРЕДУПРЕЖДЕНИЕ

- Децата не могат да разпознаят и преценят опасностите, свързани с плужното тяло.

Децата може да получат тежки наранявания.

- ▶ Демонтирайте плужното тяло.
- ▶ Съхранявайте плужното тяло на място, недостъпно за деца.

4.9 Почистване, поддръжка и ремонт



▲ ПРЕДУПРЕЖДЕНИЕ

- Силните почистващи препарати и почистването с остри предмети могат да повредят плужното тяло. Ако плужното тяло не се почисти правилно, компонентите няма да могат да функционират правилно и съоръженията за безопасност няма да работят. Има опасност от тежки наранявания.
 - ▶ Почиствайте плужното тяло така, както е описано в тази инструкция за експлоатация.
- Ако плужното тяло не са поддържа или ремонтира правилно, компонентите може да не функционират правилно и съоръженията за безопасност може да не работят. Има опасност от тежки наранявания или смърт.
 - ▶ Не правете техническа поддръжка и не ремонтирайте сами плужното тяло.
 - ▶ Ако плужното тяло се нуждае от поддръжка или ремонт: обърнете се към специализиран търговец на STIHL.

5 Подготовка на плужното тяло за употреба

5.1 Подготовка на плужното тяло за употреба

Преди всяко начало на работа трябва да се изпълнят следните стъпки:

- ▶ Уверете се, че следните компоненти се намират в състояние, съобразено с изискванията за безопасност:
 - Плужно тяло,  4.5.1.
- ▶ Почистване на плужното тяло,  12.
- ▶ Сглобяване на плужното тяло,  6.
- ▶ Ако стъпките не могат да бъдат изпълнени: не използвайте плужното тяло и потърсете помощ от специализиран търговец на STIHL.

6 Сглобяване на плужното тяло

6.1 Сглобяване на плужното тяло

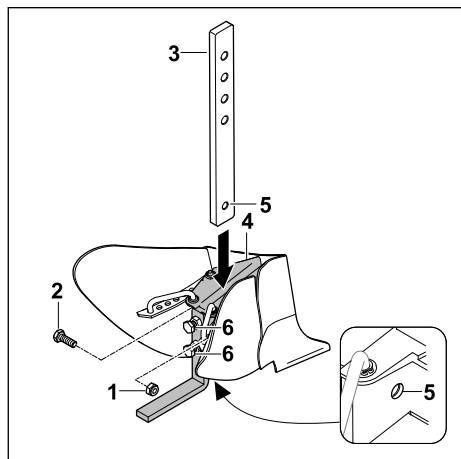

- ▶ Отвийте гайката (1) и извадете болта (2).
- ▶ Поставете държача (3) във водача на плужното тяло (4) така, че отворите (5) да съвпадат.
- ▶ Поставете болта (2).
- ▶ Завийте гайката (1) и я затегнете добре.
- ▶ Затегнете болтовете (6).
Държачът (3) е обезопасен.

7 Монтиране и демониране на плужното тяло

7.1 Монтиране на плужното тяло

! ПРЕДУПРЕЖДЕНИЕ

- По време на монтирането на плужното тяло мотофрезата може да се преобърне или да се премести. Има опасност от наранявания и материални щети.
 - ▶ Винаги монтирайте плужното тяло по двама.
- ▶ Изключете двигателя.
- ▶ Поставете мотофрезата на равен терен.

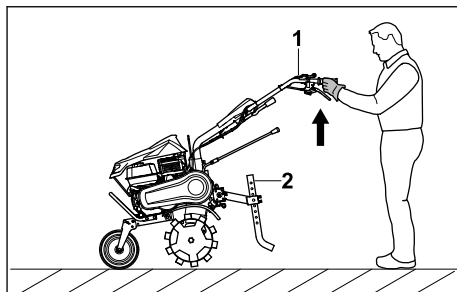

- ▶ Мотофрезата (1) трябва да се повдигне и задържи от втори човек така, че опората за копаене (2) да може да се монтира.

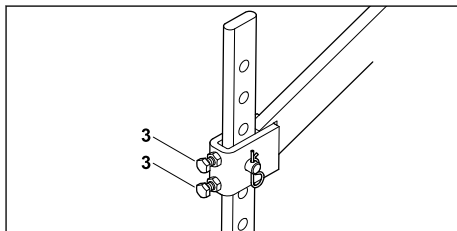

- ▶ Разхлабете болтовете (3).

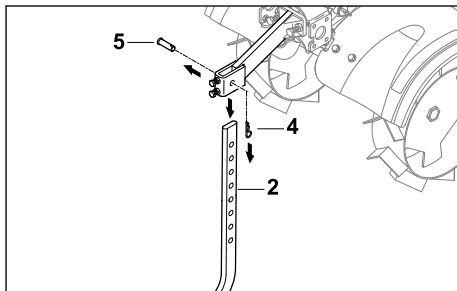

- ▶ Изтеглете шплинта (4) и извадете болта (5). Опората за копаене (2) може да се махне.

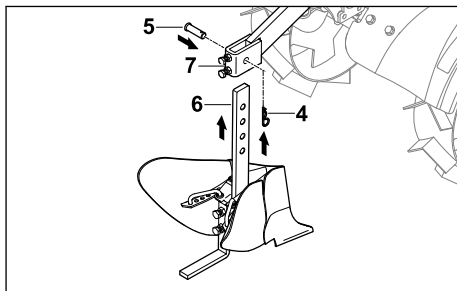

- ▶ Поставете плужното тяло (6) отдолу в адаптера (7) така, че отворите да съвпадат.
- ▶ Поставете щифта (5).

- ▶ Притиснете шплинта (4) през отвора в щифта (5).
- Плужното тяло е обезопасено.

7.2 Демонтиране на плужното тяло

ПРЕДУПРЕЖДЕНИЕ

- По време на демонтирането на плужното тяло мотофрезата може да се преобърне или да се премести. Има опасност от наранявания и материални щети.
 - ▶ Винаги демонтирайте плужното тяло по двама.
- ▶ Изключете двигателя.
- ▶ Поставете мотофрезата на равен терен.

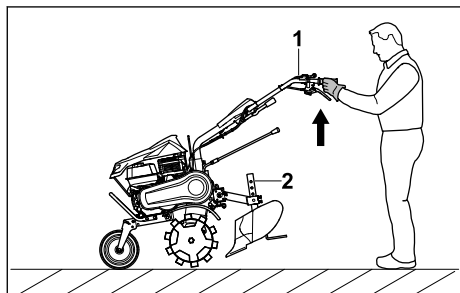

- ▶ Мотофрезата (1) трябва да се повдигне и задържи от втори човек така, че плужното тяло (2) да може да се демонтира.

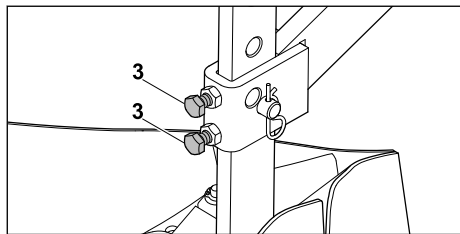

- ▶ Разхлабете болтовете (3).

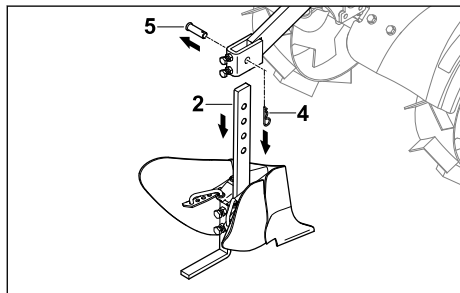

- ▶ Изтеглете шплинта (4) и извадете болта (5). Плужното тяло (2) може да се махне.

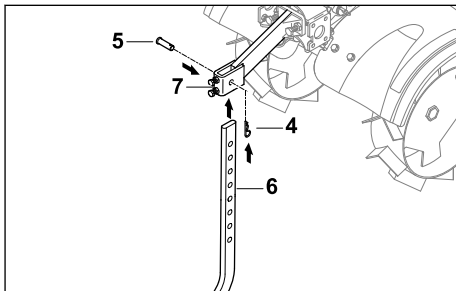

- ▶ Поставете опората за копаене (6) отдолу в адаптера (7) така, че отворите да съвпадат.
- ▶ Поставете щифта (5).
- ▶ Притиснете шплинта (4) през отвора в щифта (5).
Опората за копаене е обезопасена.

8 Работа с плужното тяло

8.1 Настройване на ширината на размаха

Ширината на размаха на плужното тяло може да се регулира плавно.

- ▶ Изключете двигателя.
- ▶ Поставете мотофрезата на равен терен.

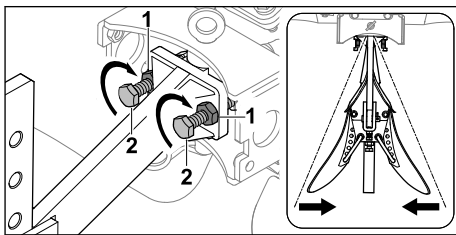

- ▶ Разхлабете контрагайките (1).
- ▶ Завийте болтовете (2) по посока на часовниковата стрелка.
- ▶ Затегнете добре контрагайките (1).
Ширината на размаха е намалена.

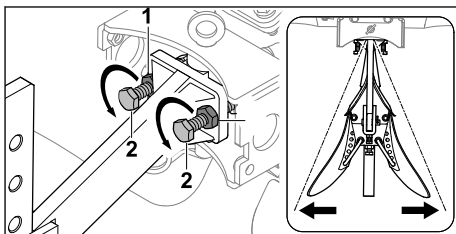

- ▶ Разхлабете контрагайките (1).

- ▶ Развийте болтовете (2) обратно на часовниковата стрелка.
- ▶ Затегнете добре контрагайките (1).
Ширината на размаха е увеличена.

8.2 Настройка на работния ъгъл

Работният ъгъл на плужното тяло може да се регулира плавно.

- ▶ Изключете двигателя.
- ▶ Поставете мотофрезата на равен терен.

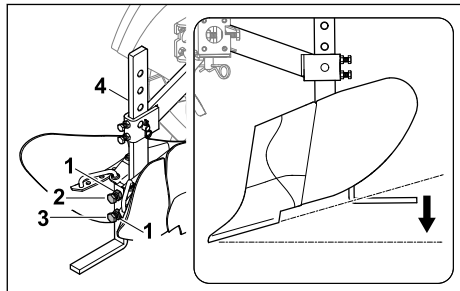

- ▶ Разхлабете контрагайките (1).
- ▶ Разхлабете болта (2).
- ▶ Развийте болта (3) обратно на часовниковата стрелка.
- ▶ Затегнете болта (2) така, че държачът (4) да е фиксиран.
- ▶ Затегнете добре контрагайките (1).
Работният ъгъл е намален.

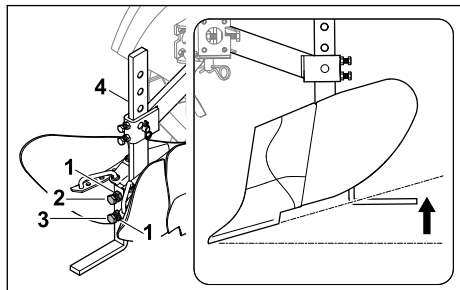

- ▶ Разхлабете контрагайките (1).
- ▶ Разхлабете болта (2).
- ▶ Завийте болта (3) по посока на часовниковата стрелка.
- ▶ Завийте болта (2) така, че държачът (4) да е фиксиран.
- ▶ Затегнете добре контрагайките (1).
Работният ъгъл е увеличен.

8.3 Настройка на работната ширина

Работната ширина на плужното тяло може да се настрои на 5 различни степени.

- ▶ Изключете двигателя.
- ▶ Поставете мотофрезата на равен терен.

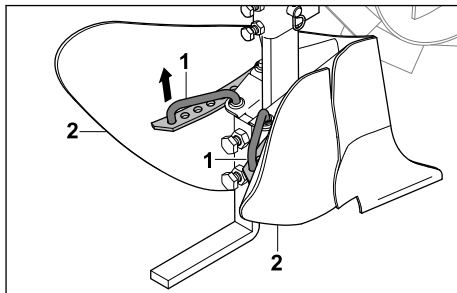

- ▶ Повдигнете фиксиращите устройства (1).
- ▶ Настройте лопатките на плужното тяло (2) така, че фиксиращите устройства (1) да могат да се закачат в един от отворите.
- ▶ Фиксиращите устройства (1) трябва да се застопорят.
Лопатките на плужното тяло са регулирани.

8.4 Настройка на работната дълбочина

Работната дълбочина на плужното тяло може да се настрои на 4 различни степени.

- ▶ Изключете двигателя.
- ▶ Поставете мотофрезата на равен терен.

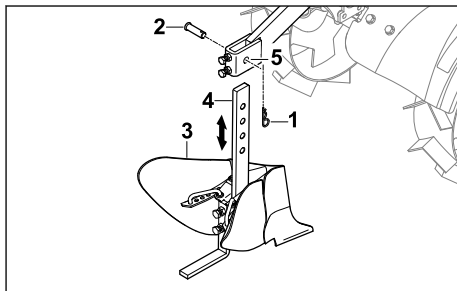

- ▶ Изтеглете шплинта (1) и извадете болта (2).
- ▶ Регулирайте плужното тяло (3) така, че отворите на държача (4) и на адаптера (5) да съвпадат.
- ▶ Поставете щифта (2).
- ▶ Пъхнете шплинта (1) през отвора в щифта (2).
Плужното тяло е фиксирано и работната дълбочина е настроена.

9 След работа

9.1 След работа

- ▶ Изключете двигателя.
- ▶ Демонтирайте плужното тяло.
- ▶ Ако плужното тяло е мокро: оставете плужното тяло да изсъхне.
- ▶ Почистете плужното тяло.

10 Транспортиране

10.1 Транспортиране на плужното тяло

- ▶ Изключете двигателя.
- ▶ Демонтирайте плужното тяло.

11 Съхранение

11.1 Съхранение на плужното тяло

- ▶ Изключете двигателя.
- ▶ Демонтирайте плужното тяло.
- ▶ Съхранявайте плужното тяло така, че следните условия да са изпълнени:
 - Плужното тяло не може да се преобърне и не може да се движи.

14 Отстраняване на неизправности

14.1 Отстраняване на неизправности по плужното тяло

Неизправност	Причина	Отстраняване
Вибрациите по време на работа са твърде силни.	Закрепването на плужното тяло е хлабаво.	▶ Проверете свързващите елементи.
Плужното тяло не оформя чисти лехи.	Ширината на размаха е настроена погрешно.	▶ Настройте ширината на размаха.
	Работният ъгъл е настроен погрешно.	▶ Настройте работния ъгъл.
	Работната ширина е настроена погрешно.	▶ Настройте работната ширина.
	Работната дълбочина е настроена погрешно.	▶ Настройте работната дълбочина.

15 Резервни части и принадлежности

15.1 Резервни части и принадлежности

STIHL  С тези символи се обозначават оригинални резервни части на STIHL и оригинални принадлежности на STIHL.

- Плужното тяло е на място, недостъпно за деца.
- Плужното тяло е чисто и сухо.

12 Почистване

12.1 Почистване на плужното тяло

- ▶ Изключете двигателя.
- ▶ Демонтирайте плужното тяло.
- ▶ Почистете плужното тяло с мека четка или с разтворител за смола на STIHL.
- ▶ Почиствайте фиксиращото устройство на плужното тяло с малка четчица или мека четка.

13 Техническо обслужване и ремонт

13.1 Поддръжка и ремонт на плужното тяло

Плужното тяло не трябва да се поддържа и не може да се ремонтира.

- ▶ Ако плужното тяло е неизправно или повредено: плужното тяло трябва да се смени от специализиран търговец на STIHL.

Фирма STIHL препоръчва да се използват оригинални резервни части и оригинални принадлежности на STIHL.

Резервните части и принадлежностите на други производители не могат да бъдат оценени от STIHL по отношение на надеждността, безопасността и пригодността им, въпреки продължаващото наблюдение на

пазара и STIHL не може да гарантира използването им.

Оригинални резервни части и оригинални принадлежности на STIHL се предлагат от специализиран търговски обект на STIHL.

16 Отстраняване /изхвърляне

16.1 Изхвърляне на плужното тяло

Информация за изхвърляне може да получите от местните органи или специализиран търговец на STIHL.

Неправилното изхвърляне може да навреди на здравето и да замърси околната среда.

- ▶ Предоставете продуктите на STIHL заедно с опаковката съгласно местните разпоредби в подходящо депо за рециклиране на отпадъци.
- ▶ Не изхвърляйте с битовите отпадъци.

17 Адреси

www.stihl.com

Cuprins

1	Prefață.....	150
2	Informații referitoare la acest Manual de инструкции.....	150
3	Cuprins.....	151
4	Инструкции de siguranță.....	151
5	Пregătirea pentru funcționare a dispozitivului de мушуроире.....	153
6	Asamblarea dispozitivului de мушуроире.....	153
7	Montarea și demontarea dispozitivului de мушуроире.....	153
8	Lucrul cu dispozitivul de мушуроире.....	155
9	După lucru.....	156
10	Transportarea.....	156
11	Stocarea.....	156
12	Curățare.....	156
13	Întreținerea și repararea.....	156
14	Depanare.....	157
15	Piese de schimb și accesorii.....	157
16	Eliminare.....	157
17	Adrese.....	157

1 Prefață

Stimată clientă, stimat client,

ne bucurăm că аți ales STIHL. Dezvoltăm și executăm produsele noastre în calitate de vârf, conform nevoilor clienților noștri. În felul acesta iau naștere produse de mare fiabilitate chiar și în condiții de solicitare extremă.

STIHL înseamnă calitate de vârf și în domeniul de service. Atelierele noastre de specialitate oferă consiliere și instrucțiuni competente, dar și o cuprinzătoare asistență tehnică.

Compania STIHL se angajează în mod expres să protejeze natura. Aceste instrucțiuni de utilizare sunt concepute pentru a vă ajuta la utilizarea sigură și ecologică a produsului dumneavoastră STIHL pe o durată lungă de exploatare.

Vă mulțumim pentru încredere și vă dorim multă bucurie la utilizarea produsului dumneavoastră STIHL.



Dr. Nikolas Stihl

IMPORTANT! ÎNAINTE DE UTILIZARE, CITIȚI ȘI PĂSTRAȚI INSTRUCȚIUNILE.

2 Informații referitoare la acest Manual de instrucțiuni

2.1 Documente aplicabile

Se aplică prevederile de siguranță locale.

- ▶ În plus față de aceste instrucțiuni de utilizare, citiți, înțelegeți și păstrați următoarele documente:
 - Instrucțiuni de utilizare STIHL MH 600.1, STIHL MH 700.1

2.2 Identificarea Notelor de avertizare din text

AVERTISMENT

- Această notă poate indica pericolele care au ca rezultat răniri grave sau decese.
 - ▶ Măsurile specificate pot împiedica rănirile grave sau decesele.

INDICAȚIE

- Această notă indică pericolele care pot avea ca rezultat avariarea bunurilor.
 - ▶ Măsurile specificate pot împiedica avariarea bunurilor.

2.3 Simboluri în text

Acest simbol se referă la un capitol din aceste instrucțiuni de folosire.

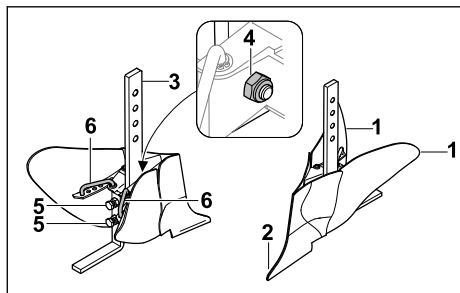
3 Cuprins**3.1 Dispozitivul de mușuroire****1 Aripa dispozitivului de mușuroire**

Prin intermediul aripilor reglabile ale dispozitivului de mușuroire se reglează lățimea de lucru.

2 Vârful dispozitivului de mușuroire

Vârful dispozitivului de mușuroire produce brazde în sol.

3 Suport

Suportul unește aripile dispozitivului de mușuroire cu adaptorul și se utilizează pentru reglarea adâncimii de lucru.

4 Sistem de fixare pentru suport

Sistemul de fixare pentru suport este format din șuruburi și piulițe și securizează suportul.

5 Șuruburi de reglaj

Prin intermediul șuruburilor de reglaj se reglează unghiul de lucru.

6 Dispozitiv de înclichetare

Dispozitivul de înclichetare poate fi reglat în vederea modificării lățimii de lucru.

4 Instrucțiuni de siguranță**4.1 Utilizarea conform destinației**

Dispozitivul de mușuroire este destinat realizării brazdelor în pământ.

Dispozitivul de mușuroire poate fi conectat la un motocultor la care sunt montate fie roțile STIHL ART 012.0, fie roțile din oțel STIHL AMR 060.0, STIHL AMR 070.0.

Cu roți de oțel montate, tracțiunea motocultorului este îmbunătățită și, implicit, crește și forța de tracțiune a dispozitivului de mușuroire.

Dispozitivul de mușuroire poate fi utilizat numai cu motocultorul.

▲ AVERTISMENT

- Dacă dispozitivul de mușuroire nu este folosit conform destinației, există posibilitatea rănirii grave a persoanelor sau a decesului acestora și pot să apară daune materiale.
 - ▶ Folosiți dispozitivul de mușuroire așa cum este descris în prezentele instrucțiuni de utilizare.

4.2 Cerințe pentru utilizator**▲ AVERTISMENT**

- Persoanele neinstruite nu pot recunoaște sau evalua pericolele generate de dispozitivul de mușuroire. Utilizatorii sau alte persoane pot fi rănite grav sau ucise.
 - ▶ Citiți, înțelegeți și păstrați instrucțiunile de utilizare.
- ▶ Dacă dispozitivul de mușuroire este transmis unei alte persoane: oferiți totodată și instrucțiunile de utilizare.
- ▶ Asigurați-vă că utilizatorul îndeplinește următoarele cerințe:
 - Utilizatorul este odihnit.
 - Utilizatorul este apt din punct de vedere fizic, senzorial și mental să opereze și să lucreze cu dispozitivul de mușuroire. Dacă utilizatorul este apt din punct de vedere fizic, senzorial sau mental într-un mod limitat, acesta are voie să lucreze cu dispozitivul doar sub supravegherea unei persoane responsabile sau după ce a fost instruit de aceasta.
 - Utilizatorul poate recunoaște și evalua pericolele pe care le prezintă dispozitivul de mușuroire.
 - Utilizatorul este major sau utilizatorul este format profesional sub supraveghere, conform reglementărilor naționale.
 - Utilizatorul a fost instruit de către un distribuitor autorizat STIHL sau de o per-



soană calificată, înainte de a utiliza pentru prima dată dispozitivul de mușuroire.

- Utilizatorul nu este sub influența alcoolului, medicamentelor sau drogurilor.
- ▶ Dacă apar neclarități: apelați la un distribuitor autorizat STIHL.

4.3 Îmbrăcămintea și dotarea

▲ AVERTISMENT

- În timpul asamblării sau al lucrului, utilizatorul poate veni în contact cu dispozitivul de mușuroire. Utilizatorul se poate răni grav.
 - ▶ Purtați mănuși de lucru din material rezistent.
 - ▶ Purtați ghete de protecție cu bombeu metalic.
 - ▶ Purtați pantaloni lungi din material rezistent.
- În timpul curățării sau întreținerii, utilizatorul poate veni în contact cu dispozitivul de mușuroire. Utilizatorul poate fi rănit.
 - ▶ Purtați mănuși de lucru din material rezistent.

4.4 Zona de lucru și mediul înconjurător

▲ AVERTISMENT

- Persoanele neimplicate, copiii și animalele nu pot recunoaște și nu pot evalua pericolele generate de dispozitivul de mușuroire. Persoanele neimplicate, copiii și animalele pot fi rănite grav.
 - ▶ Țineți persoanele neimplicate, copiii și animalele la distanță de zona de lucru.
 - ▶ Nu lăsați dispozitivul de mușuroire nesupravegheat.
 - ▶ Asigurați-vă că dispozitivul de mușuroire nu este folosit ca jucărie de către copii.

4.5 Starea sigură în exploatare

4.5.1 Dispozitivul de mușuroire

Dispozitivul de mușuroire este în stare sigură de funcționare dacă sunt îndeplinite următoarele condiții:

- Dispozitivul de mușuroire nu este deteriorat.
- Dispozitivul de mușuroire este curat.
- Dispozitivul de mușuroire funcționează și nu este modificat.
- La acest dispozitiv de mușuroire sunt montate accesoriile originale STIHL.
- Accesoriile sunt montate corect.

▲ AVERTISMENT

- Dacă starea tehnică nu prezintă siguranță, unele componente ar putea să nu mai funcționeze corect, iar dispozitivele de siguranță să nu mai fie eficiente. Persoanele pot fi rănite grav sau ucise.
 - ▶ Lucrați cu dispozitivul de mușuroire numai dacă nu este deteriorat.
 - ▶ Dacă dispozitivul de mușuroire este murdar: curățați-l.
 - ▶ Nu aduceți modificări dispozitivului de mușuroire.
 - ▶ Montați accesoriile originale STIHL la acest dispozitiv de mușuroire.
 - ▶ Montați dispozitivul de mușuroire așa cum este descris în prezentele instrucțiuni de utilizare.
 - ▶ Dacă apar neclarități: apelați la un distribuitor autorizat STIHL.

4.6 Lucrul

▲ AVERTISMENT

- În anumite situații, utilizatorul nu mai poate lucra concentrat. Utilizatorul se poate împiedica, poate cădea sau chiar se poate răni grav.
 - ▶ Lucrați calm și cu precauție.
 - ▶ Aveți grijă să existe o distanță suficientă între picioare și motocultor, respectiv dispozitivul de mușuroire.
 - ▶ În caz de lumină și vizibilitate slabă: nu mai lucrați cu dispozitivul de mușuroire.
 - ▶ Atenție la obstacole.
 - ▶ Dacă apar semne de oboseală: luați o pauză de lucru.
- Dacă dispozitivul de mușuroire se schimbă în timpul lucrului sau se comportă neobișnuit, se poate afla într-o stare care nu prezintă siguranță. Persoanele pot fi rănite grav și pot să apară daune materiale.
 - ▶ Încetați lucrul, opriți motorul și apelați la un distribuitor autorizat STIHL.

4.7 Transportarea

▲ AVERTISMENT

- În timpul transportului, dispozitivul de mușuroire se poate răsturna sau se poate mișca. Persoanele pot fi rănite și pot să apară daune materiale.
 - ▶ Demontați dispozitivul de mușuroire.
 - ▶ Asigurați dispozitivul de mușuroire cu chingi de prindere, curele sau o plasă, astfel încât

acesta să nu se răstoarne și să nu se poată mișca.

4.8 Păstrarea

▲ AVERTISMENT

- Copiii nu pot recunoaște și nici evalua pericolele pe care le prezintă un dispozitiv de mușuroire. Copiii pot fi răniți grav.
 - ▶ Demontați dispozitivul de mușuroire.
 - ▶ Păstrați dispozitivul de mușuroire în locuri inaccesibile copiilor.

4.9 Curățarea, întreținerea și repararea



▲ AVERTISMENT

- Agenții de curățare puternici și curățarea cu obiecte ascuțite pot deteriora dispozitivul de mușuroire. Dacă dispozitivul de mușuroire nu este curățat corespunzător, este posibil ca unele componente să nu mai funcționeze corect, iar dispozitivele de siguranță să nu mai fie eficiente. Persoanele pot fi rănite grav.
 - ▶ Curățați dispozitivul de mușuroire așa cum este descris în prezentele instrucțiuni de utilizare.
- Dacă dispozitivul de mușuroire nu este întreținut sau reparat corespunzător, este posibil ca unele componente să nu mai funcționeze corect, iar dispozitivele de siguranță să nu mai fie eficiente. Persoanele pot fi rănite grav sau ucise.
 - ▶ Nu întrețineți sau reparați singur dispozitivul de mușuroire.
 - ▶ Dacă dispozitivul de mușuroire trebuie întreținut sau reparat: apelați la un distribuitor autorizat STIHL.

5 Pregătirea pentru funcționare a dispozitivului de mușuroire

5.1 Pregătirea pentru funcționare a dispozitivului de mușuroire

Înainte de fiecare începere a lucrului, trebuie să se efectueze următorii pași:

- ▶ Asigurați-vă că următoarele componente prezintă siguranță:
 - Dispozitivul de mușuroire,  4.5.1.
 - ▶ Curățați dispozitivul de mușuroire,  12.
 - ▶ Asamblați dispozitivul de mușuroire,  6.

- ▶ Dacă pașii nu pot fi efectuați: nu utilizați dispozitivul de mușuroire și luați legătura cu un distribuitor autorizat STIHL.

6 Asamblarea dispozitivului de mușuroire

6.1 Asamblarea dispozitivului de mușuroire

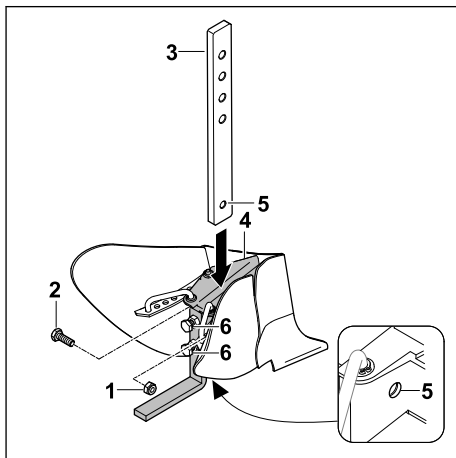

- ▶ Deșurubați piulița (1) și scoateți șurubul (2).
- ▶ Introduceți suportul (3) în ghidajul dispozitivului de mușuroire (4), astfel încât orificiile (5) să se alinieze.
- ▶ Introduceți șurubul (2).
- ▶ Rotiți piulița (1) și strângeți-o bine.
- ▶ Strângeți șuruburile (6). Suportul (3) este securizat.

7 Montarea și demontarea dispozitivului de mușuroire

7.1 Montarea dispozitivului de mușuroire

▲ AVERTISMENT

- În timpul montării dispozitivului de mușuroire, motocultorul se poate răsturna sau se poate mișca. Persoanele pot fi rănite și pot să apară daune materiale.
 - ▶ Montarea dispozitivului de mușuroire trebuie efectuată întotdeauna de două persoane.
- ▶ Oprțiți motorul.
- ▶ Așezați motocultorul pe o suprafață netedă.

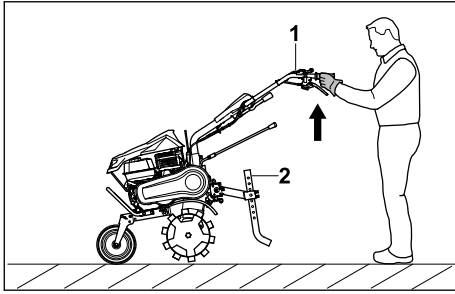

- ▶ Apelați la o a doua persoană pentru a ridica motorul (1) și a-l menține în această poziție, astfel încât bechia (2) să poată fi demontată.

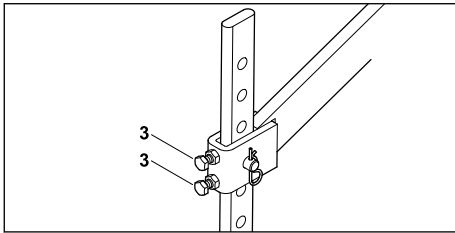

- ▶ Slăbiți șuruburile (3).

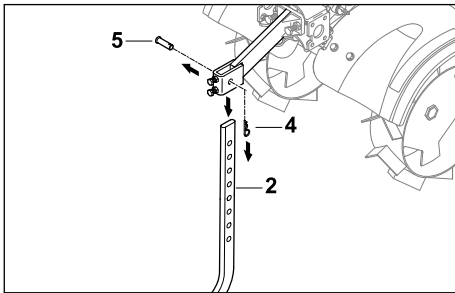

- ▶ Desprindeți șplintul (4) și scoateți bolțul (5). Bechia (2) poate fi scoasă.

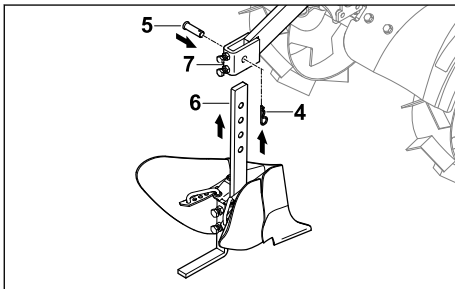

- ▶ Introduceți dispozitivul de mușuroire (6) de dedesubt în adaptorul (7), astfel încât orificiile să se alinieze.
- ▶ Introduceți bolțul (5).
- ▶ Împingeți șplintul (4) prin orificiul din bolțul (5). Dispozitivul de mușuroire este securizat.

7.2 Demontarea dispozitivului de mușuroire



AVERTISMENT

- În timpul demontării dispozitivului de mușuroire, motorul se poate răsturna sau se poate mișca. Persoanele pot fi rănite și pot să apară daune materiale.
 - ▶ Demontarea dispozitivului de mușuroire trebuie efectuată întotdeauna de două persoane.

- ▶ Opriți motorul.
- ▶ Așezați motorul pe o suprafață netedă.

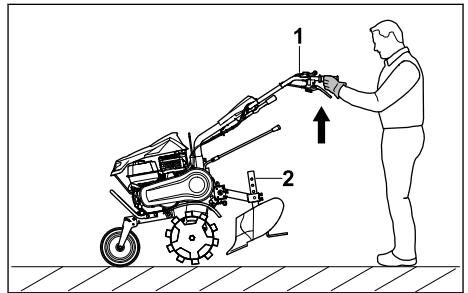

- ▶ Apelați la o a doua persoană pentru a ridica motorul (1) și a-l menține în această poziție, astfel încât dispozitivul de mușuroire (2) să poată fi demontat.

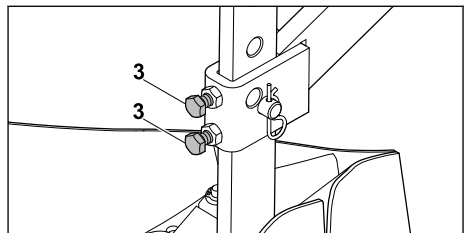

- ▶ Slăbiți șuruburile (3).

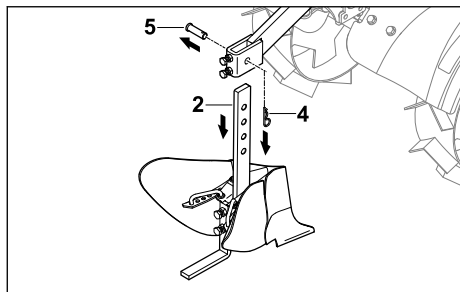

- ▶ Desprindeți șplintul (4) și scoateți bolțul (5). Dispozitivul de mușuroire (2) poate fi scos.

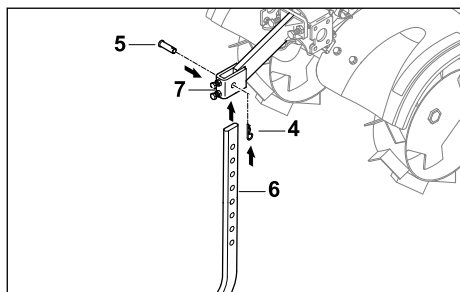

- ▶ Introduceți bechia (6) de dedesubt în adaptorul (7), astfel încât orificiile să se alinieze.
- ▶ Introduceți bolțul (5).
- ▶ Împingeți șplintul (4) prin orificiul din bolțul (5). Bechia este securizată.

8 Lucrul cu dispozitivul de mușuroire

8.1 Reglarea lățimii de pivotare

Lățimea de pivotare a dispozitivului de mușuroire poate fi reglată.

- ▶ Opriți motorul.
- ▶ Așezați motocultorul pe o suprafață netedă.

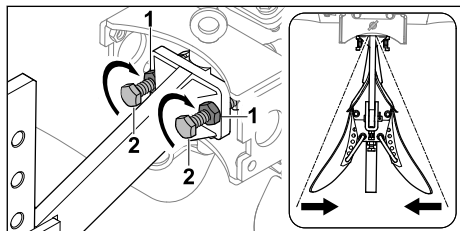

- ▶ Slăbiți contrapiulițele (1).
- ▶ Rotiți șuruburile (2) în sens orar.
- ▶ Strângeți bine contrapiulițele (1). Lățimea de pivotare este redusă.

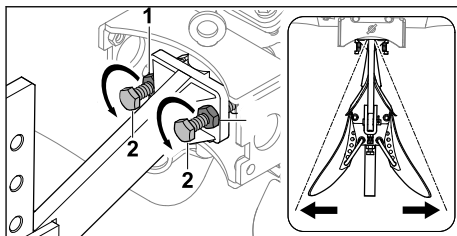

- ▶ Slăbiți contrapiulițele (1).
- ▶ Rotiți șuruburile (2) în sens antiorar.
- ▶ Strângeți bine contrapiulițele (1). Lățimea de pivotare este mărită.

8.2 Reglarea unghiului de lucru

Unghiul de lucru al dispozitivului de mușuroire poate fi reglat.

- ▶ Opriți motorul.
- ▶ Așezați motocultorul pe o suprafață netedă.

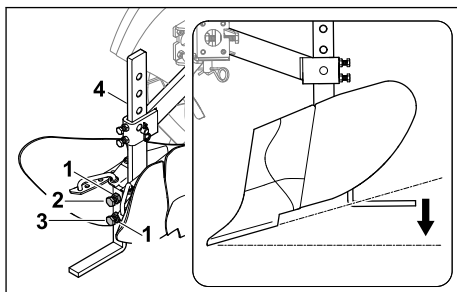

- ▶ Slăbiți contrapiulițele (1).
- ▶ Slăbiți șurubul (2).
- ▶ Rotiți șurubul (3) în sens antiorar.
- ▶ Strângeți șurubul (2) astfel încât suportul (4) să fie fixat.
- ▶ Strângeți bine contrapiulițele (1). Unghiul de lucru este redus.

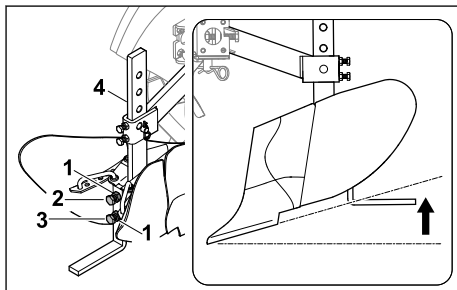

- ▶ Slăbiți contrapiulițele (1).
- ▶ Slăbiți șurubul (2).
- ▶ Rotiți șurubul (3) în sens orar.

- ▶ Strângeți șurubul (2) astfel încât suportul (4) să fie fixat.
- ▶ Strângeți bine contrapiulițele (1). Unghiul de lucru este mărit.

8.3 Reglarea lățimii de lucru

Lățimea de lucru a dispozitivului de mușuroire se poate regla în 5 trepte diferite.

- ▶ Opriți motorul.
- ▶ Așezați motocultorul pe o suprafață netedă.

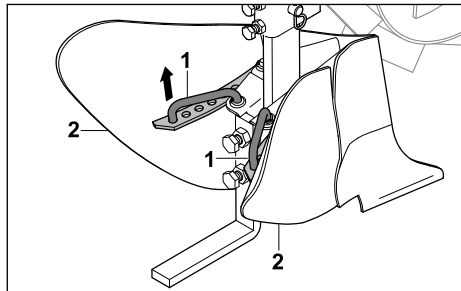

- ▶ Ridicați dispozitivele de înclichetare (1).
- ▶ Reglați aripile dispozitivului de mușuroire (2), astfel încât dispozitivele de înclichetare (1) să poată fi agățate într-un orificiu.
- ▶ Lăsați dispozitivele (1) să se înclichezeze. Aripile dispozitivului de mușuroire sunt reglate.

8.4 Reglarea adâncimii de lucru

Adâncimea de lucru a dispozitivului de mușuroire se poate regla în 4 trepte diferite.

- ▶ Opriți motorul.
- ▶ Așezați motocultorul pe o suprafață netedă.

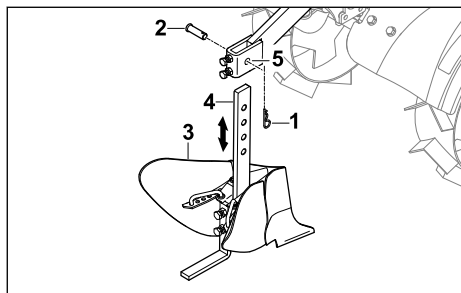

- ▶ Desprindeți șplintul (1) și scoateți bolțul (2).
- ▶ Reglați dispozitivul de mușuroire (3) astfel încât orificiile de la suportul (4) și de la adaptorul (5) să se alinieze.
- ▶ Introduceți bolțul (2).
- ▶ Împingeți șplintul (1) prin orificiul din bolțul (2). Dispozitivul de mușuroire este fixat și adâncimea de lucru este reglată.

9 După lucru

9.1 După terminarea lucrului

- ▶ Opriți motorul.
- ▶ Demontați dispozitivul de mușuroire.
- ▶ Dacă dispozitivul de mușuroire este ud: lăsați-l să se usuce.
- ▶ Curățați dispozitivul de mușuroire.

10 Transportarea

10.1 Transportarea dispozitivului de mușuroire

- ▶ Opriți motorul.
- ▶ Demontați dispozitivul de mușuroire.

11 Stocarea

11.1 Păstrarea dispozitivului de mușuroire

- ▶ Opriți motorul.
- ▶ Demontați dispozitivul de mușuroire.
- ▶ Dispozitivul de mușuroire trebuie păstrat în așa fel, încât să fie îndeplinite următoarele condiții:
 - Dispozitivul de mușuroire nu se poate răsturna sau mișca.
 - Dispozitivul de mușuroire se află în locuri inaccesibile copiilor.
 - Dispozitivul de mușuroire este curat și uscat.

12 Curățare

12.1 Curățarea dispozitivului de mușuroire

- ▶ Opriți motorul.
- ▶ Demontați dispozitivul de mușuroire.
- ▶ Curățați dispozitivul de mușuroire cu o lavetă umedă sau cu solvent pentru rășină STIHL.
- ▶ Curățați dispozitivul de înclichetare al dispozitivului de mușuroire cu o pensulă sau cu o perie moale.

13 Întreținerea și repararea

13.1 Întreținerea și repararea dispozitivului de mușuroire

- Asupra dispozitivului de mușuroire nu trebuie efectuate lucrări de întreținere sau reparații.
- ▶ Dacă dispozitivul de mușuroire este defect sau deteriorat: solicitați înlocuirea acestuia de către un distribuitor autorizat STIHL.

14 Depanare

14.1 Depanarea dispozitivului de mușuroire

Defecțiune	Cauză	Remediere
Vibrațiile din timpul funcționării sunt prea puternice.	Sistemul de fixare a dispozitivului de mușuroire este slabit.	► Verificați elementele de conectare.
Dispozitivul de mușuroire nu produce brazde core-spunzătoare.	Lățimea de pivotare este reglată greșit.	► Reglați lățimea de pivotare.
	Unghiul de lucru este reglat greșit.	► Reglați unghiul de lucru.
	Lățimea de lucru este reglată greșit.	► Reglați lățimea de lucru.
	Adâncimea de lucru este reglată greșit.	► Reglați adâncimea de lucru.

15 Piese de schimb și accesorii

15.1 Piese de schimb și accesorii

STIHL Aceste simboluri identifică piesele de schimb originale STIHL și accesorii originale STIHL.

STIHL recomandă folosirea pieselor de schimb originale STIHL și a accesoriilor originale STIHL.

Piesele de schimb și accesoriiile altor producători nu pot fi evaluate de STIHL referitor la fiabilitate, siguranță și potrivire în pofida monitorizării continue a pieței, iar STIHL nu poate recomanda utilizarea acestora.

Piesele de schimb și accesoriiile originale STIHL se pot procura de la un distribuitor STIHL.

16 Eliminare

16.1 Evacuarea la deșeuri a dispozitivului de mușuroire

Informațiile privind evacuarea la deșeuri sunt disponibile de la administrația locală sau de la un distribuitor specializat STIHL.

Evacuarea necorespunzătoare la deșeuri poate fi dăunătoare sănătății și poate polua mediul.

- Trimiteți produsele STIHL, inclusiv ambalajele, la un punct de colectare adecvat pentru reciclare în conformitate cu reglementările locale.
- A nu se evacua la deșeuri împreună cu deșeurile casnice.

17 Adrese

www.stihl.com

Sadržaj

1	Predgovor.....	157
2	Informacije uz ovo uputstvo za upotrebu	158
3	Pregled.....	158
4	Sigurnosne napomene.....	158
5	Priprema dodatka za gomilanje za rad...	160
6	Montaža dodatka za gomilanje.....	160
7	Montaža i demontaža dodatka za gomilanje.....	161
8	Rad sa dodatkom za gomilanje.....	162
9	Posle rada.....	163
10	Transportovanje.....	164
11	Čuvanje.....	164
12	Čišćenje.....	164
13	Održavanje i popravlanje.....	164
14	Otklanjanje smetnji.....	164
15	Rezervni delovi i pribor.....	164
16	Zbrinjavanje.....	164
17	Adrese.....	165

1 Predgovor

Dragi korisniče,

raduje nas što ste se odlučili za STIHL. Naši proizvodi su koncipirani i izrađeni vrhunskim kvalitetom prema potrebama naših korisnika. Tako nastaju proizvodi visoke pouzdanosti takođe i pri ekstremnim opterećenjima.

STIHL garantuje vrhunski kvalitet takođe i prilikom servisiranja. Naša specijalizovana trgovinska mreža nudi stručne savete i uputstva, kao i obimnu tehničku podršku.

STIHL se izričito zalaže za održiv i odgovoran odnos prema prirodi. Ovo uputstvo za upotrebu ima za svrhu da Vam pomogne u korišćenju proizvoda STIHL na siguran i ekološki način u toku dugog radnog veka.

Hvala Vam na poverenju; želimo Vam puno zadovoljstva uz Vaš proizvod STIHL.



Dr. Nikolas Stihl

VAŽNO! PRE UPOTREBE PROČITATI I SAČUVATI ZA KASNIJU UPOTREBU.

2 Informacije uz ovo uputstvo za upotrebu

2.1 Važeći dokumenti

Na snazi su lokalni bezbednosni propisi.

► Pored ovog uputstva za upotrebu, pročitajte sa razumevanjem i sačuvajte sledeće dokumente:

- Uputstvo za upotrebu motora STIHL MH 600.1, STIHL MH 700.1

2.2 Oznake upozorenja u tekstu



UPOZORENJE

- Napomena ukazuje na opasnosti koje mogu dovesti do teških povreda ili smrti.
 - Navedene mere mogu da spreče teške povrede ili smrt.

UPUTSTVO

- Napomena ukazuje na opasnosti koje mogu dovesti do materijalnih šteta.
 - Navedene mere mogu da spreče materijalne štete.

2.3 Simboli u tekstu



Ovaj simbol ukazuje na poglavlje u ovom uputstvu za upotrebu.

3 Pregled

3.1 Dodatak za gomilanje

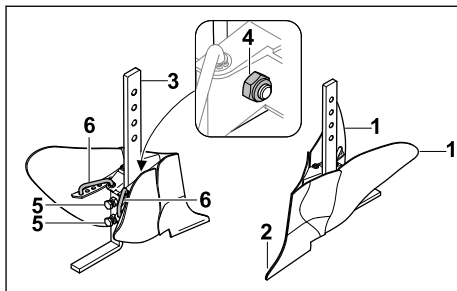

1 Krila dodatka za gomilanje

Podesiva krila dodatka za gomilanje služe za podešavanje radne širine.

2 Vrh dodatka za gomilanje

Vrh dodatka za gomilanje stvara brazde u tlu.

3 Nosač

Nosač povezuje krila dodatka za gomilanje sa adapterom i služi za podešavanje radne dubine.

4 Držak nosača

Držak nosača se sastoji iz zavrtnja i navrtaka i štiti nosač.

5 Zavrtnji za podešavanje

Zavrtnji za podešavanje služe za podešavanje radnog ugla.

6 Sistem za zaključavanje

Sistem za zaključavanje može da se podese da bi se promenila radna širina.

4 Sigurnosne napomene

4.1 Namenska upotreba

Dodatak za gomilanje služi za pravljenje brazdi u zemljištu.

Dodatak za gomilanje može da se poveže na benzinsku frezu na koji su montirani ili točkovi STIHL ART 012.0 ili gvozdeni točkovi STIHL AMR 060.0, STIHL AMR 070.0.

Pomoću montiranih gvozdenih točkova se poboljšava trakcija benzinske freze, čime se povećava i vučna sila dodatka za gomilanje.

Dodatak za gomilanje se koristi isključivo sa benzinskom frezom.

▲ UPOZORENJE

- Ukoliko se dodatak za gomilanje ne koristi namenski, može da dođe do ozbiljnih povreda, smrtnog ishoda i do materijalne štete.
 - ▶ Dodatak za gomilanje koristite na način opisan u ovom uputstvu za upotrebu.

4.2 Zahtevi za korisnika

▲ UPOZORENJE

- Neobučeni korisnici ne mogu da prepoznaju i procene opasnost od dodatka za gomilanje. Korisnik i druge osobe mogu da budu ozbiljno povređeni ili usmrćeni.



- ▶ Pročitajte uputstvo za upotrebu sa razumevanjem i sačuvajte ga.

- ▶ Ukoliko dodatak za gomilanje ustupate nekoj drugoj osobi: dajte joj i uputstvo za upotrebu.
- ▶ Proverite da li korisnik ispunjava sledeće uslove:
 - Korisnik je odmoran.
 - Korisnik je fizički, senzorno i mentalno sposoban da rukuje dodatkom za gomilanje i da radi sa njim. Ukoliko je korisnik sa ograničenim fizičkim, senzornim i mentalnim sposobnostima ipak sposoban za rukovanje uređajem, on sme da radi sa njim, ali isključivo pod nadzorom ili prema uputstvima odgovornog lica.
 - Korisnik može da prepozna i proceni opasnost od dodatka za gomilanje.
 - Korisnik je punoletan ili je stručno osposobljen u skladu sa nacionalnim propisima i pod odgovarajućim nadzorom.
 - Korisnik je pre početka upotrebe dodatka za gomilanje dobio odgovarajuće instrukcije od strane ovlašćenog STIHL distributera ili stručne osobe.
 - Korisnik nije pod uticajem alkohola, lekova ili droga.
- ▶ Ukoliko ste u nedoumici: obratite se ovlašćenom STIHL distributeru.

4.3 Odeća i oprema

▲ UPOZORENJE

- Tokom sklapanja ili rada uređaja korisnik može da dođe u dodir sa dodatkom za gomilanje. Korisnik može ozbiljno da se povredi.
 - ▶ Nosite radne rukavice od izdržljivog materijala.

- ▶ Nosite zaštitne čizme sa čeličnim naplaticima.
- ▶ Nosite duge pantalone od izdržljivog materijala.
- Tokom čišćenja ili održavanja korisnik može da dođe u dodir sa dodatkom za gomilanje. Korisnik može da se povredi.
 - ▶ Nosite radne rukavice od izdržljivog materijala.

4.4 Radna oblast i okruženje

▲ UPOZORENJE

- Osobe koje ne učestvuju u radu, deca i životinje ne mogu da prepoznaju i procene opasnost od dodatka za gomilanje. Osobe koje ne učestvuju u radu, deca i životinje mogu da se ozbiljno povrede.
 - ▶ Osobe koje ne učestvuju u radu, decu i životinje udaljite iz radne oblasti.
 - ▶ Ne ostavljajte dodatak za gomilanje bez nadzora.
 - ▶ Pobrinite se za to da deca ne mogu da se igraju dodatkom za gomilanje.

4.5 Stanje za bezbednu upotrebu

4.5.1 Dodatak za gomilanje

Dodatak za gomilanje nalazi se u pogonski bezbednom stanju, ukoliko su ispunjeni sledeći uslovi:

- Dodatak za gomilanje nije oštećen.
- Dodatak za gomilanje je čist.
- Dodatak za gomilanje funkcioniše i nije izmenjen.
- Ugrađen je originalni STIHL dodatni pribor u ovaj dodatak za gomilanje.
- Dodatni pribor je pravilno montiran.

▲ UPOZORENJE

- U nebezbednom stanju komponente više ne mogu da ispravno funkcionišu, a bezbednosni uređaji mogu da se stave van pogona. Može doći do ozbiljnih povreda ili smrtnog ishoda.
 - ▶ Radite isključivo sa neoštećenim dodatkom za gomilanje.
 - ▶ Ukoliko je dodatak za gomilanje prljav: očistite dodatak za gomilanje.
 - ▶ Nemojte modifikovati dodatak za gomilanje.
 - ▶ Ugrađujte originalni STIHL dodatni pribor u dodatak za gomilanje.
 - ▶ Montirajte dodatak za gomilanje na način opisan u ovom uputstvu za upotrebu.
 - ▶ Ukoliko ste u nedoumici: obratite se ovlašćenom STIHL distributeru.

4.6 Rad

▲ UPOZORENJE

- Korisnik u određenim situacijama ne može da radi koncentrisano. Korisnik može da se spotakne, padne i ozbiljno povredi.
 - ▶ Radite mirno i promišljeno.
 - ▶ Održavajte dovoljno rastojanje stopala i nogu od benzinske freze i dodatka za gomilanje.
 - ▶ Ukoliko su osvetljenje i vidljivost loši: nemojte raditi sa dodatkom za gomilanje.
 - ▶ Obratite pažnju na prepreke.
 - ▶ Ukoliko se pojave znaci umora: napravite pauzu u radu.
- Ukoliko se dodatak za gomilanje promeni tokom rada, neobičajeno se ponaša, dodatak za gomilanje možda nije u bezbednom stanju. Može doći do ozbiljnih povreda i materijalne štete.
 - ▶ Prekinite rad, isključite motor i obratite se ovlašćenom STIHL distributeru.

4.7 Transport

▲ UPOZORENJE

- U toku transporta dodatak za gomilanje može da se prevrne ili da se pokrene. Može doći do povreda i materijalne štete.
 - ▶ Demontirajte dodatak za gomilanje.
 - ▶ Osigurajte dodatak za gomilanje zateznim trakama, kaiševima ili mrežom tako da ne može da se prevrne i pomera.

4.8 Čuvanje

▲ UPOZORENJE

- Deca ne mogu da prepoznaju i procene opasnost od dodatka za gomilanje. Deca mogu da se teško povrede.
 - ▶ Demontirajte dodatak za gomilanje.
 - ▶ Čuvajte dodatak za gomilanje van domašaja dece.

4.9 Čišćenje, održavanje i popravka

▲ UPOZORENJE



- Jaka sredstva za čišćenje i čišćenje oštrim predmetima mogu da oštete dodatak za gomilanje. Ukoliko se dodatak za gomilanje ne čisti pravilno, komponente ne mogu više ispravno da funkcionišu, a sigurnosni uređaji mogu da se isključe iz pogona. Može doći do ozbiljnih povreda.

- ▶ Očistite dodatak za gomilanje na način opisan u ovom uputstvu za upotrebu.
- Ukoliko se dodatak za gomilanje ne održava ili ne popravlja pravilno, komponente ne mogu više ispravno da funkcionišu, a sigurnosni uređaji mogu da se isključe iz pogona. Može doći do ozbiljnih povreda ili smrtnog ishoda.
 - ▶ Nemojte sami održavati ili popravljati dodatak za gomilanje.
 - ▶ Ukoliko je dodatku za gomilanje potrebno održavanje ili popravka: obratite se ovlašćenom STIHL distributeru.

5 Priprema dodatka za gomilanje za rad

5.1 Priprema dodatka za gomilanje za rad

Svaki put pre početka rada morate da izvršite sledeće korake:

- ▶ Proverite da li su sledeće komponente u bezbednom stanju:
 - Dodatak za gomilanje,  4.5.1.
- ▶ Očistite dodatak za gomilanje,  12.
- ▶ Montirajte dodatak za gomilanje,  6.
- ▶ Ukoliko ne možete da izvršite korake: nemojte koristiti dodatak za gomilanje, nego se obratite ovlašćenom STIHL distributeru.

6 Montaža dodatka za gomilanje

6.1 Montaža dodatka za gomilanje

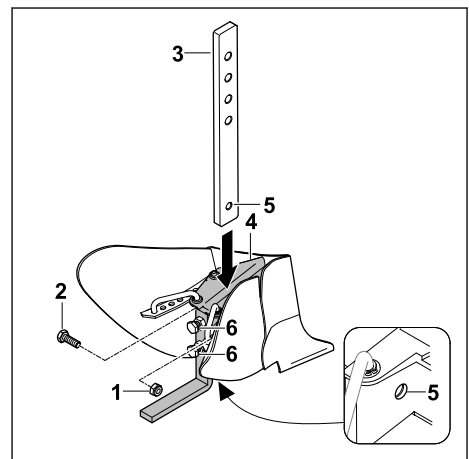

- ▶ Odvijte navrtku (1) i izvadite zavrtanj (2).
- ▶ Gurnite držač (3) u vodiču dodatka za gomilanje (4), tako da otvori (5) budu u istoj ravni.

- ▶ Postavite zavrtanj (2).
- ▶ Odvrtite maticu (1) i pritegnite je.
- ▶ Pritegnite zavrtnje (6).
Držač (3) je osiguran.

7 Montaža i demontaža dodatka za gomilanje

7.1 Ugradnja dodatka za gomilanje

! UPOZORENJE

- U toku montaže dodatka za gomilanje benzinska freza može da se prevrne ili da se pokrene. Može doći do povreda i materijalne štete.
 - ▶ Dodatak za gomilanje se mora ugrađivati uz pomoć druge osobe.
- ▶ Isključite motor.
- ▶ Postavite benzinsku frezu na ravnu površinu.

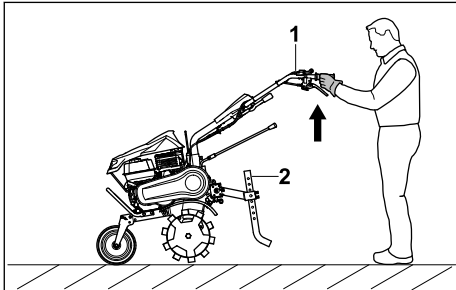

- ▶ Benzinsku frezu (1) treba da podigne druga osoba i da je drži, tako da trn za kopanje (2) može da se demontira.

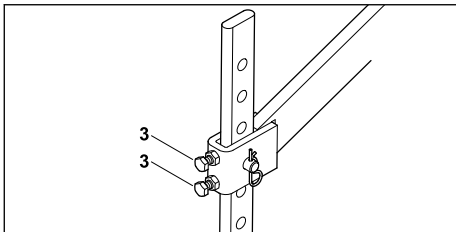

- ▶ Popustite zavrtnje (3).

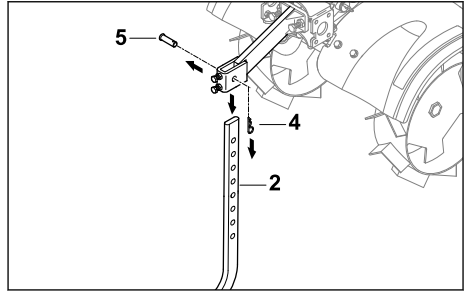

- ▶ Izvucite rascepu (4) i izvadite klin (5).
Trn za kopanje (2) može da se izvadi.

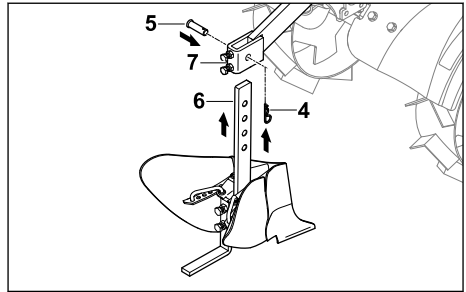

- ▶ Gurnite dodatak za gomilanje (6) odozdo u adapter (7), tako da otvori budu u istoj ravni.
- ▶ Umetnite klin (5).
- ▶ Rascepu (4) pritisnite kroz otvor u klinu (5).
Dodatak za gomilanje je osiguran.

7.2 Demontaža dodatka za gomilanje

! UPOZORENJE

- Tokom demontaže dodatka za gomilanje benzinska freza može da se prevrne ili da se pokrene. Može doći do povreda i materijalne štete.
 - ▶ Dodatak za gomilanje uvek demontirati sa još nekom drugom osobom.
- ▶ Isključite motor.
- ▶ Postavite benzinsku frezu na ravnu površinu.

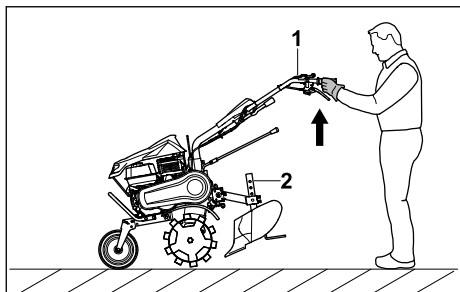

- ▶ Benzinsku frezu (1) treba da podigne druga osoba i da je drži, tako da dodatak za gomilanje (2) može da se demontira.

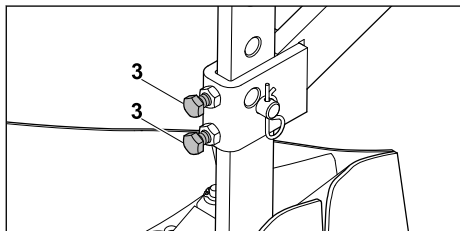

- ▶ Popustite zavrtnje (3).

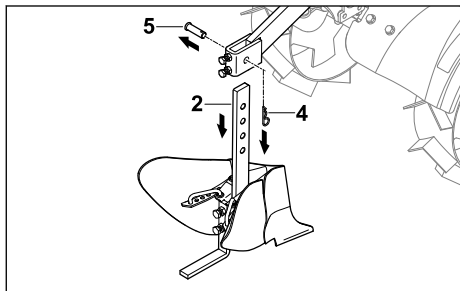

- ▶ Izvucite rascepku (4) i izvadite klin (5). Dodatak za gomilanje (2) može da se izvadi.

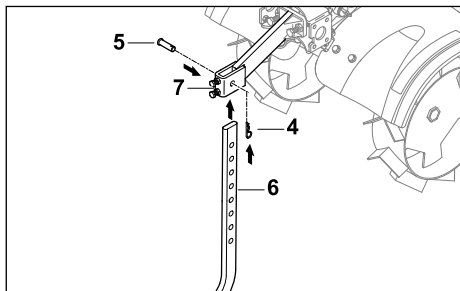

- ▶ Gurnite trn za kopanje (6) odozdo u adapter (7), tako da otvori budu u istoj ravni.
- ▶ Umetnite klin (5).

- ▶ Rascepku (4) pritisnite kroz otvor u klinu (5). Trn za kopanje je osiguran.

8 Rad sa dodatkom za gomilanje

8.1 Podesite širinu zakretanja

Širina zakretanja dodatka za gomilanje može se podešavati.

- ▶ Isključite motor.
- ▶ Postavite benzinsku frezu na ravnu površinu.

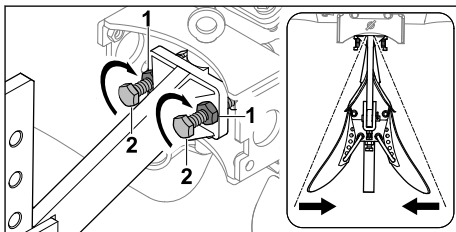

- ▶ Olabavite kontranavrtnke (1).
- ▶ Zavrtnje (2) okrenite u pravcu kazaljke na satu.
- ▶ Čvrsto pritegnite kontranavrtnke (1). Širina zakretanja je smanjena.

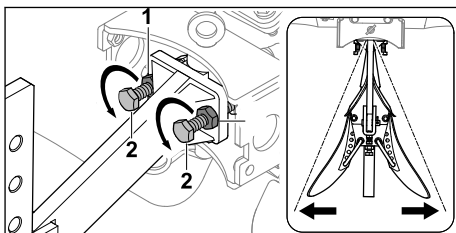

- ▶ Olabavite kontranavrtnke (1).
- ▶ Odrnuti zavrtnje (2) suprotno od smera kretanja kazaljke na satu.
- ▶ Čvrsto pritegnite kontranavrtnke (1). Širina zakretanja je povećana.

8.2 Podešavanje radnog ugla

Radni ugao dodatka za gomilanje može se podešavati.

- ▶ Isključite motor.
- ▶ Postavite benzinsku frezu na ravnu površinu.

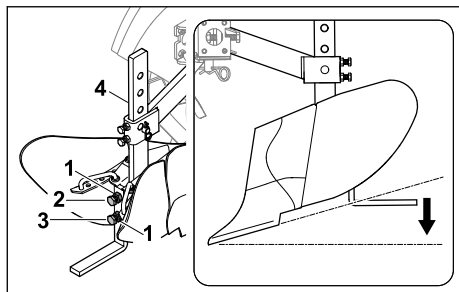

- ▶ Olabavite kontranavrtke (1).
- ▶ Otpustite zavrtanj (2).
- ▶ Odvrtite zavrtanj (3) suprotno od smera kretanja kazaljke na satu.
- ▶ Pritegnite zavrtanj (2) tako da držač (4) bude fiksiran.
- ▶ Čvrsto pritegnite kontranavrtke (1). Radni ugao je smanjen.

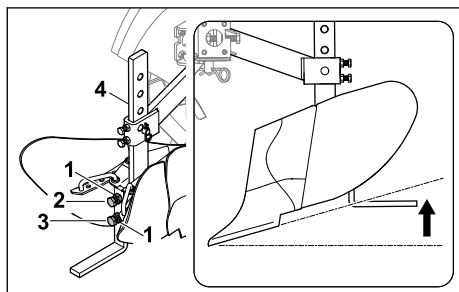

- ▶ Olabavite kontranavrtke (1).
- ▶ Otpustite zavrtanj (2).
- ▶ Zavrtanj (3) okrenite u smeru kretanja kazaljke na satu.
- ▶ Pritegnite zavrtanj (2) tako da držač (4) bude fiksiran.
- ▶ Čvrsto pritegnite kontranavrtke (1). Radni ugao je povećan.

8.3 Podešavanje radne širine

Radna širina dodatka za gomilanje može da se podesi u 5 različitih stepeni.

- ▶ Isključite motor.
- ▶ Postavite benzinsku frezu na ravnu površinu.

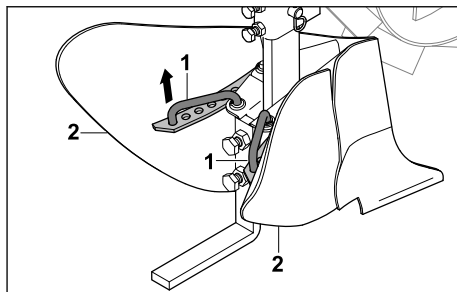

- ▶ Podignite sisteme za zaključavanje (1).
- ▶ Krila dodatka za gomilanje (2) podesite tako da sistemi za zaključavanje (1) mogu da se postave na otvor.
- ▶ Sisteme za zaključavanje (1) pustite da uđu u ležište. Krila dodatka za gomilanje su podešena.

8.4 Podešavanje radne dubine

Radna dubina dodatka za gomilanje može da se podesi u 4 različita stepena.

- ▶ Isključite motor.
- ▶ Postavite benzinsku frezu na ravnu površinu.

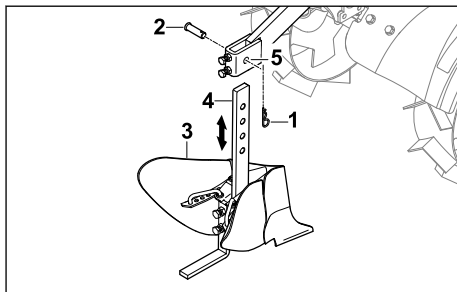

- ▶ Izvucite rascepu (1) i izvadite klin (2).
- ▶ Podesite dodatak za gomilanje (3) tako da otvori na držaču (4) i adapteru (5) budu u istoj ravni.
- ▶ Umetnite klin (2).
- ▶ Rascepu (1) pritisnite kroz otvor u klinu (2). Dodatak za gomilanje je fiksiran i radna dubina je podešena.

9 Posle rada

9.1 Posle rada

- ▶ Isključite motor.
- ▶ Demontirajte dodatak za gomilanje.
- ▶ Ukoliko je dodatak za gomilanje vlažan: ostavite dodatak za gomilanje da se osuši.
- ▶ Očistite dodatak za gomilanje.

10 Transportovanje

10.1 Transport dodatka za gomilanje

- ▶ Isključite motor.
- ▶ Demontirajte dodatak za gomilanje.

11 Čuvanje

11.1 Čuvanje dodatka za gomilanje

- ▶ Ugasite motor.
- ▶ Demontirajte dodatak za gomilanje.
- ▶ Dodatak za gomilanje čuvajte tako da budu ispunjeni sledeći uslovi:
 - Dodatak za gomilanje ne može da se prevrne ni pomera.
 - Dodatak za gomilanje čuvajte van domašaja dece.
 - Dodatak za gomilanje treba da bude čist i suv.

12 Čišćenje

12.1 Čišćenje dodatka za gomilanje

- ▶ Isključite motor.

14 Otklanjanje smetnji

14.1 Otklanjanje smetnji u dodatku za gomilanje

Smetnja	Uzrok	Rešenje
Vibracije su prejake tokom rada.	Dodatak za gomilanje nije dobro fiksiran.	▶ Proveriti spojne elemente.
Dodatak za gomilanje ne pravi čiste brazde.	Širina zakretanja je pogrešno podešena.	▶ Podesite širinu zakretanja.
	Radni ugao je pogrešno podešen.	▶ Podesite radni ugao.
	Radna širina je pogrešno podešena.	▶ Podesite radnu širinu.
	Radna dubina je pogrešno podešena.	▶ Podesite radnu dubinu.

15 Rezervni delovi i pribor

15.1 Rezervni delovi i pribor

STIHL  Ovi simboli označavaju originalne rezervne delove STIHL i originalni pribor STIHL.

STIHL preporučuje upotrebu originalnih rezervnih delova STIHL i originalnog pribora STIHL.

I pored stalnog nadzora tržišta, STIHL ne može da proceni rezervne delove i pribor drugih proizvođača u smislu pouzdanosti, sigurnosti i pogodnosti, tako da STIHL ne može jamčiti ni za njihovo korišćenje.

- ▶ Demontirajte dodatak za gomilanje.
- ▶ Dodatak za gomilanje čistite samo vlažnom četkom ili STIHL rastvaračem za smolu.
- ▶ Očistite sistem za zaključavanje dodatka za gomilanje četkicom ili mekom četkom.

13 Održavanje i popravljanje

13.1 Održavanje i popravka dodatka za gomilanje

Dodatak za gomilanje ne mora da se održava i ne može da se popravlja.

- ▶ Ako je dodatak za gomilanje neispravan ili oštećen: neka ovlašćeni STIHL distributer zameni dodatak za gomilanje.

Originalni rezervni delovi STIHL i originalni pribor STIHL dostupni su kod specijalizovanog prodavca STIHL.

16 Zbrinjavanje

16.1 Odlaganje dodatka za gomilanje

Informacije o odlaganju na otpad dostupne su kod lokalne administracije ili kod ovlašćenog distributera kompanije STIHL.

Nepravilno odlaganje može ugroziti zdravlje i zagaditi životnu sredinu.

- Odnosite STIHL proizvode, vključujoči ambalažo, na odgovarajuče sabirno mesto za reciklažo u skladu sa lokalnim propisima.
- Ne odlažite proizvod sa kućnim odpadom.

17 Adrepe

www.stihl.com

Vsebina

1	Uvod.....	165
2	Informacije o teh navodilih za uporabo...	165
3	Pregled.....	165
4	Varnostni napotki.....	166
5	Prilava opreme za osipavanje na uporabo.....	167
6	Sestavljanje opreme za osipavanje.....	168
7	Odstranitev in namestitvev opreme za osipavanje.....	168
8	Delo z opremo za osipavanje.....	169
9	Po delu.....	170
10	Transport.....	171
11	Shranjevanje.....	171
12	Čiščenje.....	171
13	Vzdrževanje in popraviljanje.....	171
14	Odpraviljanje motenj.....	171
15	Nadomestni deli in dodatni pribor.....	171
16	Odstranjevanje.....	171
17	Naslovi.....	172

1 Uvod

Spoštovani kupec,

veseli nas, da ste se odločili za STIHL. Naše izdelke vrhunske kakovosti razvijamo in izdelujemo v skladu s potrebami naših strank. Tako so naši izdelki tudi pri izjemnih obremenitvah zelo zanesljivi.

STIHL je hkrati sinonim za vrhunski servis. Naši pooblašteni prodajalci nudijo strokovno svetovanje in uvajanje ter obsežno tehnično podporo.

STIHL izrecno priznava trajnostno in odgovorno ravnanje z naravo. Ta navodila za uporabo naj vas podpirajo pri varni in okolju prijazni uporabi vašega izdelka STIHL z dolgo življenjsko dobo.

Zahvaljujemo se vam za zaupanje in vam želimo veliko veselja z vašim izdelkom STIHL.

N. S. Stihl

Dr. Nikolas Stihl

POMEMBNO! PREBERITE PRED UPORABO IN SHRANITE.

2 Informacije o teh navodilih za uporabo

2.1 Veljavni dokumenti

Veljajo lokalni varnostni predpisi.

- Poleg teh navodil za uporabo morate prebrati, razumeti in shraniti naslednje dokumente:
 - Navodila za uporabo STIHL MH 600.1, STIHL MH 700.1

2.2 Označevanje opozoril v besedilu

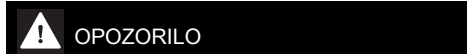

- Opozorilo opozarja na nevarnosti, ki lahko povzročijo hude telesne poškodbe ali smrt.
 - Z navedenimi ukrepi je mogoče preprečiti hude telesne poškodbe ali smrt.



- Opozorilo opozarja na nevarnosti, ki lahko povzročijo materialno škodo.
 - Z navedenimi ukrepi je mogoče preprečiti materialno škodo.

2.3 Simboli v besedilu

- Ta simbol opozarja na poglavje v teh navodilih za uporabo.

3 Pregled

3.1 Oprema za osipavanje

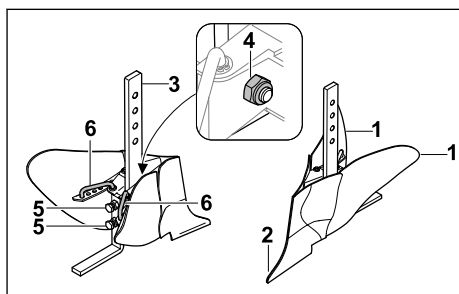

1 Krili opreme za osipavanje

Z nastavljujivima kriloma opreme za osipavanje se prilagodi delovno širino.

2 Konica opreme za osipavanje

Konica opreme za osipavanje ustvarja brazde v tleh.

3 Držalo

Držalo povezuje krili opreme za osipavanje in se uporablja za nastavitve delovne globine.

4 Pritrdilno držalo

Pritrdilno držalo je sestavljeno iz vijakov in matic ter pritrjuje držalo.

5 Nastavitveni vijaki

Nastavitvene vijake se uporablja za nastavitve delovnega kota.

6 Zaskočni mehanizem

Zaskočni mehanizem je mogoče prilagoditi za spremembo delovne širine.

4 Varnostni napotki**4.1 Predvidena uporaba**

Z opremo za osipavanje se v tleh ustvari brazde.

Opremo za osipavanje je mogoče priključiti na motorni kultivator, na katerega so nameščena tekalna kolesa STIHL ART 012.0 ali železna kolesa STIHL AMR 060.0, STIHL AMR 070.0.

Če so nameščena železna kolesa, se izboljša trakcija motornega kultivatorja, s čimer se vlečna moč opreme za osipavanje poveča.

Opremo za osipavanje se lahko uporablja samo z motornim kultivatorjem.

▲ OPOZORILO

- Če opreme za osipavanje ne uporabljate v skladu s predvideno uporabo, se lahko ljudje hudo poškodujejo ali umrejo in nastane lahko materialna škoda.
 - ▶ Opremo za osipavanje uporabljajte tako, kot je opisano v teh navodilih za uporabo.

4.2 Zahteve za uporabnika**▲ OPOZORILO**

- Nepoučeni uporabniki ne morejo prepoznati ali oceniti nevarnosti zaradi opreme za osipavanje. Uporabnik in drugi se lahko hudo poškodujejo ali umrejo.
 - ▶ Navodila za uporabo morate prebrati, razumeti in shraniti.



- ▶ Če opremo za osipavanje predate drugi osebi: priložite navodila za uporabo.
- ▶ Prepričajte se, da uporabnik izpolnjuje naslednje zahteve:
 - Uporabnik je spočit.
 - Uporabnik je telesno, senzorično in duševno sposoben, da uporablja

opremo za osipavanje in dela z njo. Če je uporabnik telesno, senzorično ali duševno omejen, lahko dela samo pod nadzorom in po navodilih odgovorne osebe.

- Uporabnik lahko prepozna in oceni nevarnosti v zvezi z opremo za osipavanje.
 - Uporabnik je polnoleten ali se skladno z nacionalnimi predpisi pod nadzorom izobražuje za poklic.
 - Uporabnik je opravil usposabljanje pri specializiranem trgovcu podjetja STIHL ali strokovno usposobljeni osebi, preden se je prvič lotil dela z opremo za osipavanje.
 - Uporabnik ni pod vplivom alkohola, zdravil ali mamil.
- ▶ Pri kakršnih koli nejasnostih: se obrnite na pooblaščenega trgovca podjetja STIHL.

4.3 Oprema in oblačila**▲ OPOZORILO**

- Med sestavljanjem ali delom lahko uporabnik pride v stik z opremo za osipavanje in se lahko resno poškoduje.
 - ▶ Nosite zaščitne rokavice iz trpežnega materiala.
 - ▶ Nosite zaščitne škornje z jeklenimi kapi-cami.
 - ▶ Nosite dolge hlače iz trpežnega materiala.
- Med čiščenjem ali vzdrževanjem lahko uporabnik pride v stik z opremo za osipavanje. Uporabnik se lahko poškoduje.
 - ▶ Nosite zaščitne rokavice iz trpežnega materiala.

4.4 Delovno območje in okolica**▲ OPOZORILO**

- Neudeležene osebe, otroci in živali ne morejo prepoznati in oceniti nevarnosti v zvezi z opremo za osipavanje. Neudeležene osebe, otroci in živali se lahko hudo poškodujejo.
 - ▶ Neudeleženi osebam, otrokom in živalim ne dovolite blizu delovnega območja.
 - ▶ Opreme za osipavanje ne puščajte brez nadzora.
 - ▶ Poskrbite, da se otroci ne morejo igrati z opremo za osipavanje.

4.5 Varno stanje

4.5.1 Oprema za osipavanje

Oprema za osipavanje je v varnem stanju, če so izpolnjeni naslednji pogoji:

- Oprema za osipavanje je nepoškodovana.
- Oprema za osipavanje je čista.
- Oprema za osipavanje deluje in ni spremenjena.
- Na opremo za osipavanje mora biti nameščen originalni dodatni pribor STIHL.
- Dodatni pribor mora biti pravilno nameščen.

▲ OPOZORILO

- V stanju, ki ni varno, sestavni deli ne morejo več pravilno delovati, varnostne naprave pa so onemogočene. Ljudje se lahko močno poškodujejo ali umrejo.
 - ▶ Delajte z nepoškodovano opremo za osipavanje.
 - ▶ Če je oprema za osipavanje umazana: Očistite opremo za osipavanje.
 - ▶ Ne spreminjajte opreme za osipavanje.
 - ▶ Namestite originalni dodatni pribor STIHL za to opremo za osipavanje.
 - ▶ Opremo za osipavanje namestite tako, kot je opisano v teh navodilih za uporabo.
 - ▶ Pri kakršnih koli nejasnostih: se obrnite na pooblaščenega trgovca podjetja STIHL.

4.6 Delo

▲ OPOZORILO

- Uporabnik v določenih situacijah ne more več zbrano delati. Uporabnik se lahko spotakne, pade in hudo poškoduje.
 - ▶ Delajte v miru in premišljeno.
 - ▶ Vedno morate paziti na ustrezno razdaljo med nogami ter motornim kultivatorjem in opremo za osipavanje.
 - ▶ Če sta osvetljenost in vidljivost slabi: Ne delajte z opremo za osipavanje.
 - ▶ Pazite na ovire.
 - ▶ Če se pojavijo znaki utrujenosti: Med delom si vzemite odmor.
- Če oprema za osipavanje med delom deluje spremenjeno ali neobičajno, morda ni v varnem stanju. Osebe se lahko hudo poškodujejo in nastane lahko materialna škoda.
 - ▶ Prekinite delo, ustavite motor in se obrnite na specializiranega trgovca podjetja STIHL.

4.7 Transport

▲ OPOZORILO

- Oprema za osipavanje se lahko med transportom prevrne ali premakne. Osebe se lahko poškodujejo in nastane lahko materialna škoda.
 - ▶ Odstranite opremo za osipavanje.
 - ▶ Opremo za osipavanje pritrdite z napenjalnimi trakovi, jermeni in mrežo tako, da se ne more prevrniti ali premakniti.

4.8 Shranjevanje

▲ OPOZORILO

- Otroci ne morejo prepoznati in oceniti nevarnosti v zvezi z opremo za osipavanje. Otroci se lahko hudo poškodujejo.
 - ▶ Odstranite opremo za osipavanje.
 - ▶ Opremo za osipavanje hranite nedosegljivo otrokom.

4.9 Čiščenje, vzdrževanje in popravila



▲ OPOZORILO

- Ostra čistila in čiščenje z ostrimi predmeti lahko poškodujejo opremo za osipavanje. Če opreme za osipavanje ne očistite pravilno, sestavni deli morda ne bodo več pravilno delovali in bodo varnostne naprave onemogočene. Osebe se lahko močno poškodujejo.
 - ▶ Opremo za osipavanje očistite tako, kot je opisano v teh navodilih za uporabo.
- Če opreme za osipavanje ne vzdržujete ali popravljate pravilno, sestavni deli morda ne bodo več pravilno delovali in bodo varnostne naprave onemogočene. Ljudje se lahko močno poškodujejo ali umrejo.
 - ▶ Opreme za osipavanje ne vzdržujte ali popravljajte sami.
 - ▶ Če je potrebno vzdrževanje ali popravilo opreme za osipavanje: se obrnite na pooblaščenega trgovca podjetja STIHL.

5 Priprava opreme za osipavanje na uporabo

5.1 Priprava opreme za osipavanje na uporabo

Pred vsakim začetkom dela morate izvesti naslednje korake:

- ▶ Poskrbite za varno stanje naslednjih sestavnih delov:
 - Oprema za osipavanje,  4.5.1.
- ▶ Čiščenje opreme za osipavanje,  12.
- ▶ Sestavljanje opreme za osipavanje,  6.
- ▶ Če korakov ni mogoče izvesti: Opreme za osipavanje ne uporabljajte in poiščite specializirane trgovca podjetja STIHL.

6 Sestavljanje opreme za osipavanje

6.1 Sestavljanje opreme za osipavanje

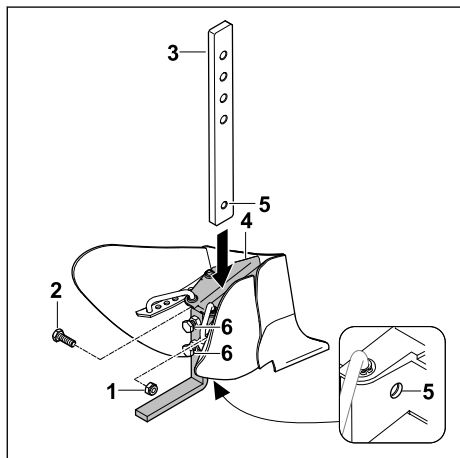

- ▶ Odvijte matico (1) in odstranite vijak (2).
- ▶ Držalo (3) vstavite v vodilo opreme za osipavanje (4), tako da so izvrtine (5) poravnane.
- ▶ Vstavite vijak (2).
- ▶ Privijte in močnoategnite matico (1).
- ▶ Privijte vijake (6).
- ▶ Držalo (3) je pritrjeno.

7 Odstranitev in namestitvev opreme za osipavanje

7.1 Pritrditev opreme za osipavanje



OPOZORILO

- Motorni kultivator se lahko med namestitvijo opreme za osipavanje prevrne ali premakne. Osebe se lahko poškodujejo in nastane lahko materialna škoda.
 - ▶ Vedno pritrdite opremo za osipavanje v parih.
- ▶ Zaustavite motor.
- ▶ Motorni kultivator postavite na ravno površino.

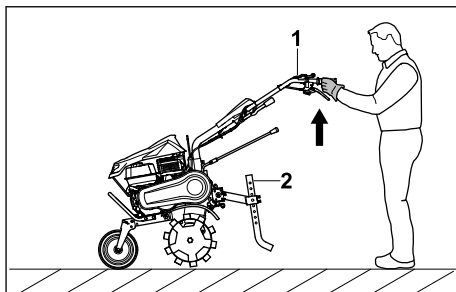

- ▶ Druga oseba dvigne motorni kultivator (1) in ga drži tako, da je mogoče odstraniti sekalni trn (2).

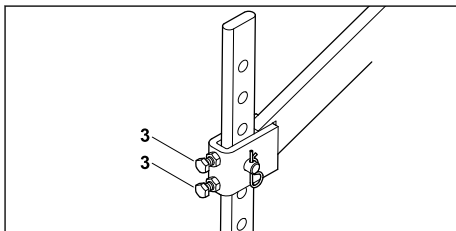

- ▶ Odvijte vijaka (3).

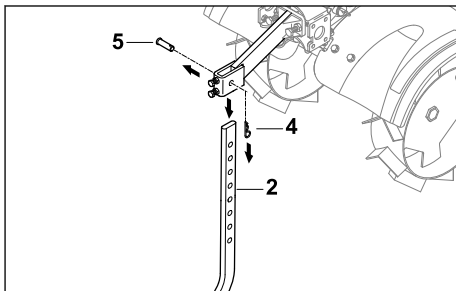

- ▶ Izvlecite razcepko (4) in odstranite sornik (5). Odstranite lahko sekalni trn (2).

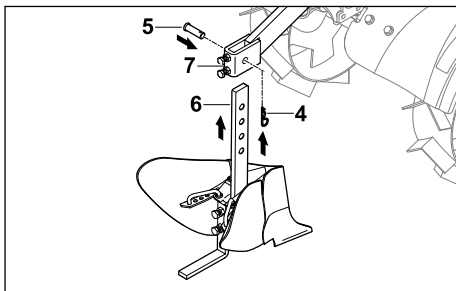

- ▶ Vstavite opremo za osipavanje (6) od spodaj v adapter (7), tako da so izvrtine poravnane.
- ▶ Vstavite sornik (5).

- ▶ Skozi izvrtino v sorniku (5) potisnite razcepko (4).
- Oprema za osipavanje je pritrjena.

7.2 Odstranjevanje opreme za osipavanje

! OPOZORILO

- Med demontažo opreme za osipavanje se lahko motorni kultivator prevrne ali premakne. Osebe se lahko poškodujejo in nastane lahko materialna škoda.
 - ▶ Opremo za osipavanje vedno odstranjujete v parih.
- ▶ Zaustavite motor.
- ▶ Motorni kultivator postavite na ravno površino.

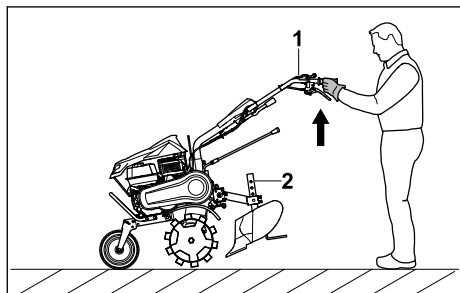

- ▶ Druga oseba dvigne motorni kultivator (1) in ga drži tako, da je mogoče odstraniti opremo za osipavanje (2).

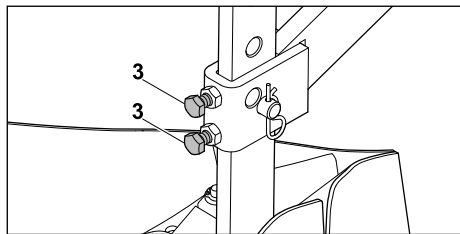

- ▶ Odvijte vijaka (3).

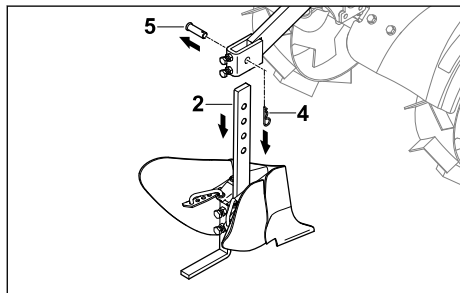

- ▶ Izvlecite razcepko (4) in odstranite sornik (5). Opremo za osipavanje (2) lahko odstranite.

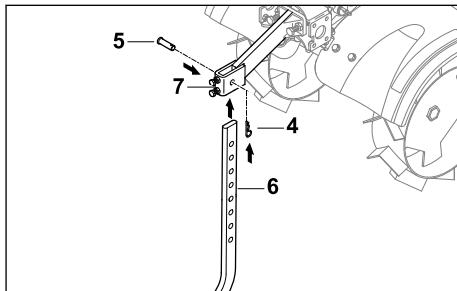

- ▶ Vstavite sekalni trn (6) od spodaj v adapter (7), tako da so izvrtine poravnane.
- ▶ Vstavite sornik (5).
- ▶ Skozi izvrtino v sorniku (5) potisnite razcepko (4). Sekalni trn je pritrjen.

8 Delo z opremo za osipavanje

8.1 Nastavitev širine obrata

Širino obrata opreme za osipavanje je mogoče prilagoditi.

- ▶ Zaustavite motor.
- ▶ Motorni kultivator postavite na ravno površino.

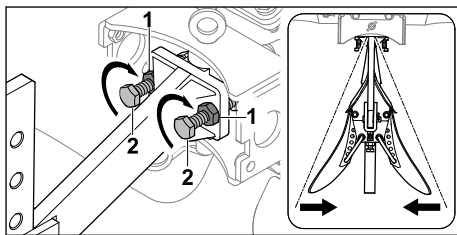

- ▶ Sprostite protimatici (1).
- ▶ Vijaka (2) privijte v smeri urnega kazalca.
- ▶ Trdno privijte protimatici (1). Širina obrata je zmanjšana.

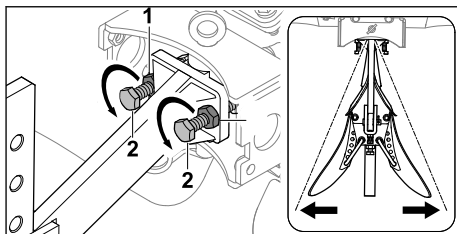

- ▶ Sprostite protimatici (1).

- ▶ Vijaka (2) odvijte v nasprotni smeri urnega kazalca.
- ▶ Trdno privijte protimatici (1). Širina obrata je povečana.

8.2 Nastavitev delovnega kota

Delovni kot opreme za osipavanje je mogoče nastaviti.

- ▶ Zaustavite motor.
- ▶ Motorni kultivator postavite na ravno površino.

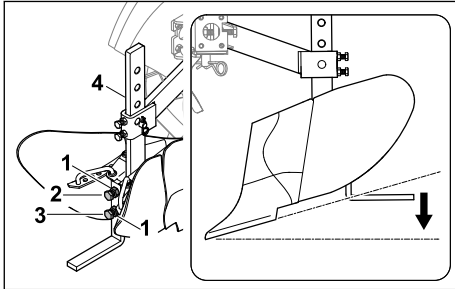

- ▶ Sprostite protimatici (1).
- ▶ Sprostite vijak (2).
- ▶ Vijak (3) odvijte v nasprotni smeri urnega kazalca.
- ▶ Privijte vijak (2) tako trdno, da je držalo (4) pritrjeno.
- ▶ Trdno privijte protimatici (1). Delovni kot je zmanjšan.

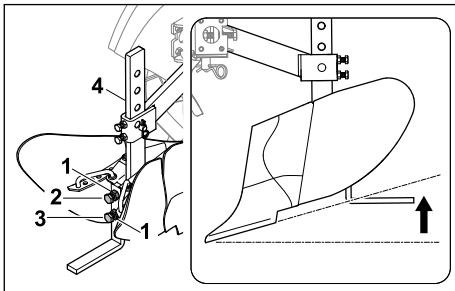

- ▶ Sprostite protimatici (1).
- ▶ Sprostite vijak (2).
- ▶ Vijak (3) privijte v smeri urnega kazalca.
- ▶ Privijte vijak (2) tako trdno, da je držalo (4) pritrjeno.
- ▶ Trdno privijte protimatici (1). Poveča se delovni kot.

8.3 Nastavitev delovne širine

Delovno širino opreme za osipavanje lahko nastavite na 5 različnih stopenj.

- ▶ Zaustavite motor.

- ▶ Motorni kultivator postavite na ravno površino.

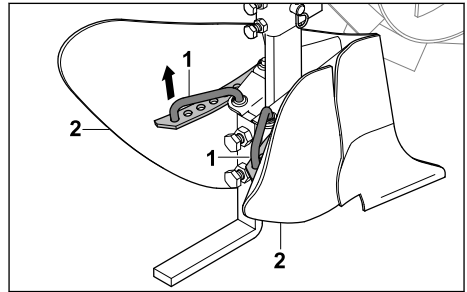

- ▶ Dvignite zaskočna mehanizma (1).
- ▶ Krili opreme za osipavanje (2) nastavite tako, da se lahko zaskočna mehanizma (1) zatakne v izvrtini.
- ▶ Poskrbite, da se zaskočna mehanizma (1) zaskoči. Krili opreme za osipavanje sta nastavljeni.

8.4 Nastavitev delovne globine

Delovno globino opreme za osipavanje lahko nastavite na 4 različne stopnje.

- ▶ Zaustavite motor.
- ▶ Motorni kultivator postavite na ravno površino.

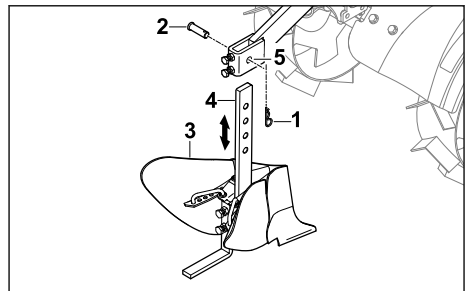

- ▶ Izvlecite razcepko (1) in odstranite sornik (2).
- ▶ Opremo za osipavanje (3) nastavite tako, da sta izvrtini na držalu (4) in adapterju (5) poravnani.
- ▶ Vstavite sornik (2).
- ▶ Skozi izvrtino v sorniku (2) potisnite razcepko (1). Oprema za osipavanje je fiksirana in delovna globina je nastavljena.

9 Po delu

9.1 Po delu

- ▶ Zaustavite motor.
- ▶ Odstranite opremo za osipavanje.
- ▶ Če je oprema za osipavanje mokra: Pustite, da se oprema za osipavanje posuši.

- ▶ Očistite opremo za osipavanje.

10 Transport

10.1 Transport opreme za osipavanje

- ▶ Zaustavite motor.
- ▶ Odstranite opremo za osipavanje.

11 Shranjevanje

11.1 Shranjevanje opreme za osipavanje

- ▶ Izklopite motor.
- ▶ Odstranite opremo za osipavanje.
- ▶ Opremo za osipavanje shranite tako, da so izpolnjeni naslednji pogoji:
 - Oprema za osipavanje se ne more prevrniti in premakniti.
 - Oprema za osipavanje je zunaj dosega otrok.

14 Odpravljanje motenj

14.1 Odpravljanje motenj opreme za osipavanje

Motnja	Vzrok	Rešitev
Vibracije so med delovanjem premočne.	Pritrditev opreme za osipavanje je zrahljana.	▶ Preverite povezovalne elemente.
Oprema za osipavanje ne ustvarja čistih brazd.	Širina obrata je napačno nastavljena.	▶ Nastavite širino obrata.
	Delovni kot je nepravilno nastavljen.	▶ Nastavite delovni kot.
	Delovna širina je napačno nastavljena.	▶ Nastavite delovno širino.
	Delovna globina je napačno nastavljena.	▶ Nastavite delovno globino.

15 Nadomestni deli in dodatni pribor

15.1 Nadomestni deli in dodatni pribor

STIHL
 Ti simboli označujejo originalne nadomestne dele STIHL in originalni dodatni pribor STIHL.

STIHL priporoča uporabo originalnih nadomestnih delov STIHL in originalnega dodatnega pribora STIHL.

Zanesljivosti, varnosti in ustreznosti nadomestnih delov in dodatnega pribora drugih proizvajalcev STIHL kljub stalnemu opazovanju trga ne more

- Oprema za osipavanje je čista in suha.

12 Čiščenje

12.1 Čiščenje opreme za osipavanje

- ▶ Zaustavite motor.
- ▶ Odstranite opremo za osipavanje.
- ▶ Opremo za osipavanje očistite z vlažno krpo ali s topilom STIHL za smolo.
- ▶ Zaskočni mehanizem opreme za osipavanje očistite s čopičem ali mehko krtačo.

13 Vzdrževanje in popravila

13.1 Vzdrževanje in popravila opreme za osipavanje

Oprema za osipavanje ne potrebuje vzdrževanja in je ni mogoče popraviti.

- ▶ Če je oprema za osipavanje poškodovana ali okvarjena: Opremo za osipavanje naj zamenja specializirani trgovec podjetja STIHL.

oceniti in STIHL tudi ne more jamčiti za njihovo uporabo.

Originalni nadomestni deli STIHL in originalni dodatni pribor STIHL so na voljo pri pooblaščenem prodajalcu STIHL.

16 Odstranjevanje

16.1 Odstranitev opreme za osipavanje

Informacije o odstranjevanju lahko dobite pri lokalni upravi ali pri specializiranem prodajalcu STIHL.

Nepravilno odstranjevanje lahko škoduje zdravju in onesnažuje okolje.

- Изделке STIHL, вклучно з emballažo, pošljite na ustrežno zbirno mesto za recikliranje v skladu z lokalnimi predpisi.
- Ne odlagajte med gospodinjske odpadke.

17 Naslovi

www.stihl.com

Содржина

1	Предговор.....	172
2	Информации за ова упатство за употреба.....	172
3	Преглед.....	173
4	Безбедносни упатства.....	173
5	Подготовка за употреба на главата за нагнување.....	175
6	Склопување на главата за нагнување.....	175
7	Монтажа и демонтажа на главата за нагнување.....	176
8	Работење со главата за нагнување... ..	177
9	По работењето.....	179
10	Транспортирање.....	179
11	Чување.....	179
12	Чистење.....	179
13	Одржување и поправање.....	179
14	Отстранување пречки.....	179
15	Резервни делови и прибор.....	180
16	Згрижување.....	180
17	Адреси.....	180

1 Предговор

Почитувани корисници,

не радува што се одлучивте за STIHL. Нашите производи се развиени и изработени со врвен квалитет според потребите на нашите корисници. Ова резултира со производи со висока сигурност, дури и при екстремни оптоварувања.

STIHL гарантира врвен квалитет и кај услугите. Нашата специјализирана трговска мрежа нуди стручно советување и комплетна техничка поддршка.

STIHL е експлицитно посветен на одржливо и одговорно користење на природата. Ова упатство за употреба е наменето да Ви помогне да го користите вашиот производ STIHL безбедно и на еколошки начин во текот на долг работен век.

Благодариме за довербата и Ви посакуваме многу задоволство со Вашиот производ STIHL.



Dr. Nikolas Stihl

ВАЖНО! ПРЕД УПОТРЕБА ДА СЕ ПРОЧИТА И ДА СЕ ЗАЧУВА.

2 Информации за ова упатство за употреба

2.1 Важечки документи

Важат локалните безбедносни прописи.

- Покрај ова упатство за употреба, прочитајте, разберете и чувајте ги следните документи:
 - Упатство за употреба на STIHL MH 600.1, STIHL MH 700.1

2.2 Ознаки на предупредувањата во текстот



ПРЕДУПРЕДУВАЊЕ

- Напомената укажува на опасности што може да доведат до тешки повреди или смрт.
 - Наведените мерки може да спречат тешки повреди или смрт.

УПАТСТВО

- Напомената укажува на опасности што може да доведат до материјални штети.
 - Наведените мерки може да спречат материјални штети.

2.3 Симболи во текстот



Овој симбол посочува на поглавје во ова упатство за употреба.

3 Преглед

3.1 Глава за нагрнување

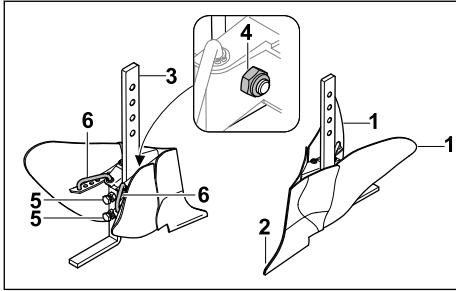

1 Крилни делови на главата за нагрнување

Крилните делови на главата за нагрнување што може да се штелуваат служат за нагдување на работната ширина.

2 Сечило на главата за нагрнување

Сечилото на главата за нагрнување создава бразди во почвата.

3 Држач

Сечилото ги поврзува крилните делови на главата за нагрнување со адаптерот и служи за нагдување на работната ширина.

4 Прицврстувач на држачот

Прицврстувачот на држачот се состои од завртки и навртки и го обезбедува држачот.

5 Завртки за прилагодување

Завртките за прилагодување служат за нагдување на аголот за работа.

6 Уред за заклучување

Уредот за заклучување може да се прилагоди за да се промени работната ширина.

4 Безбедносни упатства

4.1 Наменска употреба

Главата за нагрнување служи за создавање бразди во земјата.

Главата за нагрнување може да се поврзе со моторната мотика на која се монтирани работни тркала STIHL ART 012.0 или железни тркала STIHL AMR 060.0, STIHL AMR 070.0.

Со монтираните железни тркала се подобрува влечната моќ на моторната мотика, а со тоа

се зголемува влечната сила на главата за нагрнување.

Главата за нагрнување смее да се користи само со моторна мотика.

▲ ПРЕДУПРЕДУВАЊЕ

- Несоодветната употреба на главата за нагрнување може да доведе до тешки телесни повреди или смрт и може да настане материјална штета.
 - ▶ Главата за нагрнување користете ја како што е опишано во ова упатство за употреба.

4.2 Побарувања од корисникот

▲ ПРЕДУПРЕДУВАЊЕ

- Неупатените корисници не можат да ги препознаат или проценат опасностите од главата за нагрнување. Корисникот или други лица може да бидат тешко повредени или усмртени.



- ▶ Прочитајте го, разберете го и сочувајте го упатството за употреба.

- ▶ Доколку главата за нагрнување ја давате на друго лице: приложете го и упатството за употреба.
- ▶ Осигурете се дека корисникот ги исполнува следниве услови:
 - Корисникот е одморен.
 - Корисникот е телесно, сензорно и душевно способен да ја опслужува главата за нагрнување и да работи со неа. Доколку корисникот е телесно, сензорно или душевно ограничено способен за тоа, корисникот смее да работи само под надзор или според упатствата на одговорно лице.
 - Корисникот може да ги препознае и процени опасностите од главата за нагрнување.
 - Корисникот е полнолетен или корисникот е на стручна обука под надзор, во согласност со националните прописи.
 - Корисникот добил инструкции од специјализиран продавач STIHL или од стручно лице пред да ја користи првпат главата за нагрнување.
 - Корисникот не е под влијание на алкохол, лекови или дрога.

- ▶ Ако нешто не ви е јасно: побарајте помош од специјализиран продавач STIHL.

4.3 Облека и опрема

▲ ПРЕДУПРЕДУВАЊЕ

- Во текот на склопувањето или работата, корисникот може да дојде во допир со главата за нагрнување. Корисникот може тешко да се повреди.
 - ▶ Носете работни ракавици од отпорен материјал.
 - ▶ Носете заштитни чизми со челична капа.
 - ▶ Носете долги панталони изработени од издржлив материјал.
- Во текот на чистењето или одржувањето корисникот може да дојде во допир со главата за нагрнување. Корисникот може да биде повреден.
 - ▶ Носете работни ракавици од отпорен материјал.

4.4 Работен простор и околина

▲ ПРЕДУПРЕДУВАЊЕ

- Лицата, децата и животните во близина не можат да ги препознаат или проценат опасностите од главата за нагрнување. Неовластените лица, децата и животните може да бидат тешко повредени.
 - ▶ Неовластените лица, децата и животните да се држат подалеку од работниот простор.
 - ▶ Никогаш не оставајте ја главата за нагрнување без надзор.
 - ▶ Осигурете деца да не можат да се играат со главата за нагрнување.

4.5 Состојба за безбедна употреба

4.5.1 Глава за нагрнување

Главата за нагрнување е во состојба за безбедна употреба доколку се исполнети следниве услови:

- Главата за нагрнување е неоштетена.
- Главата за нагрнување е чиста.
- Главата за нагрнување функционира и не е изменета.
- На главата за нагрнување е монтиран оригинален прибор од STIHL.
- Приборот е исправно монтиран.

▲ ПРЕДУПРЕДУВАЊЕ

- Кога уредот не е безбеден за употреба, компонентите може да не функционираат правилно и безбедносните механизми да бидат исклучени. Може да дојде до тешки телесни повреди или смрт.
 - ▶ Работете со неоштетена глава за нагрнување.
 - ▶ Ако е валкана главата за нагрнување: исчистете ја главата за нагрнување.
 - ▶ Не вршете измени на главата за нагрнување.
 - ▶ Монтирајте оригинален прибор од STIHL на главата за нагрнување.
 - ▶ Монтирајте ја главата за нагрнување како што е опишано во ова упатство за употреба.
 - ▶ Ако нешто не ви е јасно: побарајте помош од специјализиран продавач STIHL.

4.6 Работење

▲ ПРЕДУПРЕДУВАЊЕ

- Во одредени ситуации корисникот веќе не може да работи фокусирано. Корисникот може да се сопне, да падне и да биде тешко повреден.
 - ▶ Работете мирно и промислено.
 - ▶ Треба да се внимава на доволното растојание на стапалата и нозете кон моторната мотика и главата за нагрнување.
 - ▶ Ако осветлувањето и видливоста се слаби: не работете со главата за нагрнување.
 - ▶ Внимавајте на пречките.
 - ▶ Ако се јават знаци на замор: направете пауза во работењето.
- Ако главата за нагрнување го смени начинот на работа или се однесува невообичаено, можно е главата за нагрнување да не е во безбедна состојба. Може да дојде до тешки повреди и можна е материјална штета.
 - ▶ Завршете ја работата, изгасете го моторот и обратете се кај специјализиран продавач STIHL.

4.7 Транспортирање

▲ ПРЕДУПРЕДУВАЊЕ

- Во текот на транспортирањето, главата за нагрнување може да се преврти или да се

привдижи. Лугето може да се повредат и може да настане материјална штета.

- ▶ Демонтирајте ја главата за нагрнување.
- ▶ Прицврстете ја главата за нагрнување со каиши за затегнување, ремени или мрежа, така што нема да може да се преврти или придвижи.

4.8 Чување

▲ ПРЕДУПРЕДУВАЊЕ

- Децата не можат да ги препознаат и проценат опасностите од главата за нагрнување. Децата може сериозно да се повредат.
 - ▶ Демонтирајте ја главата за нагрнување.
 - ▶ Главата за нагрнување чувајте ја подалеку од деца.

4.9 Чистење, одржување и поправање



▲ ПРЕДУПРЕДУВАЊЕ

- Агресивните средства за чистење и чистењето со шпичести предмети може да ја оштетат главата за нагрнување. Ако главата за нагрнување не се чисти исправно, можно е компонентите да не функционираат правилно и безбедносните механизми да бидат исклучени. Може да дојде до тешки повреди.
 - ▶ Чистете ја главата за нагрнување како што е опишано во ова упатство за употреба.
- Ако главата за нагрнување не се одржува или поправа исправно, можно е компонентите да не функционираат правилно и безбедносните механизми да бидат исклучени. Може да дојде до тешки телесни повреди или смрт.
 - ▶ Главата за нагрнување не одржувајте ја и не поправајте ја сами.
 - ▶ Ако е неопходно одржување или поправа на главата за нагрнување: побарајте помош од специјализиран продавач STIHL.

5 Подготовка за употреба на главата за нагрнување

5.1 Подготовка за употреба на главата за нагрнување

Следниве чекори мора да се извршат пред секој почеток на работа:

- ▶ Осигурете се дека следните компоненти се во безбедна состојба:
 - Глава за нагрнување,  4.5.1.
- ▶ Исчистете ја главата за нагрнување,  12.
- ▶ Склопете ја главата за нагрнување,  6.
- ▶ Ако чекорите не може да се извршат: не користете ја главата за нагрнување и побарајте помош од специјализиран продавач STIHL.

6 Склопување на главата за нагрнување

6.1 Склопување на главата за нагрнување

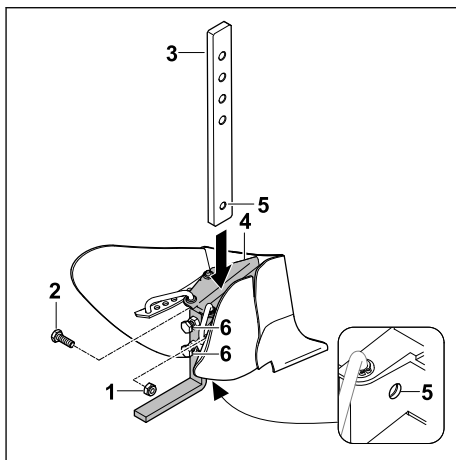

- ▶ Одртете ја навртката (1) и извадете ја завртката (2).
- ▶ Ставете го држачот (3) во водилката на главата за нагрнување (4) така што отворите (5) ќе се поклопат.
- ▶ Вметнете ја завртката (2).
- ▶ Навртете ја навртката (1) и затегнете ја цврсто.
- ▶ Затегнете ги завртките (6). Држачот (3) е обезбеден.

7 Монтажа и демонтажа на главата за нагрнување

7.1 Монтажа на главата за нагрнување



ПРЕДУПРЕДУВАЊЕ

- Во текот на монтажата на главата за нагрнување, моторната мотика може да се преврти или да се придвижи. Луѓето може да се повредат и може да настане материјална штета.

- ▶ Главата за нагрнување секогаш монтирајте ја по двајца.

- ▶ Изгасете го моторот.
- ▶ Моторната мотика ставете ја на рамна површина.

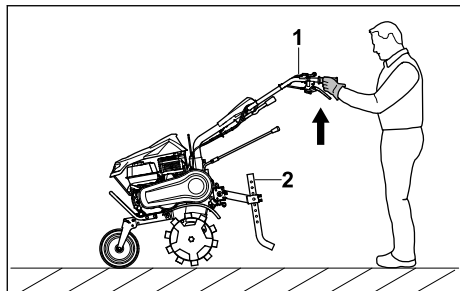

- ▶ Моторната мотика (1) нека ја подигне и држи второ лице така што ќе може да се демантира вратилото за окопување (2).

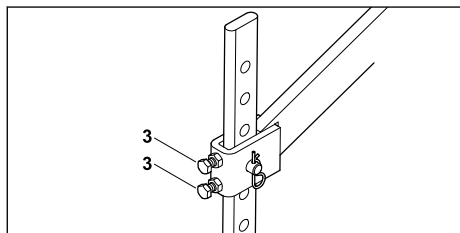

- ▶ Олабавете ги завртките (3).

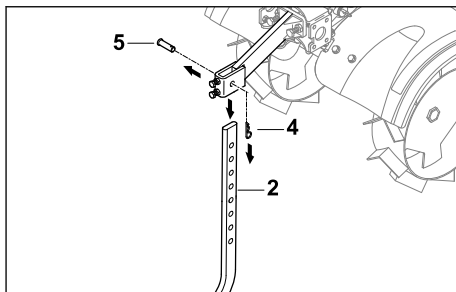

- ▶ Извлекете ја расцепката (4) и извадете ја болцната (5). Вратилото (2) може да се извади.

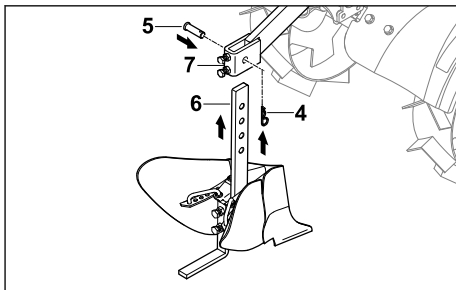

- ▶ Главата за нагрнување (6) ставете ја во адаптерот (7) така што ќе се поклопат отворите.
- ▶ Вметнете ја болцната (5).
- ▶ Притиснете ја расцепката (4) низ отворот на болцната (5). Главата за нагрнување е обезбедена.

7.2 Демонтажа на главата за нагрнување



ПРЕДУПРЕДУВАЊЕ

- Во текот на демонтажата на главата за нагрнување, моторната мотика може да се преврти или да се придвижи. Луѓето може да се повредат и може да настане материјална штета.

- ▶ Главата за нагрнување секогаш демантирајте ја по двајца.

- ▶ Изгасете го моторот.
- ▶ Моторната мотика ставете ја на рамна површина.

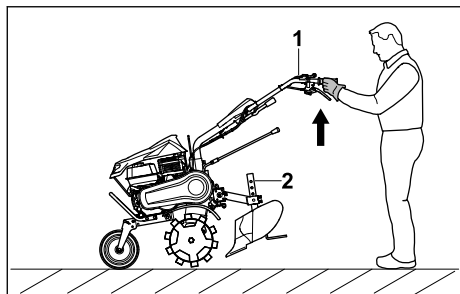

- ▶ Моторната мотика (1) нека ја подигне и држи второ лице така што ќе може да се демонтира главата за нагрнување (2).

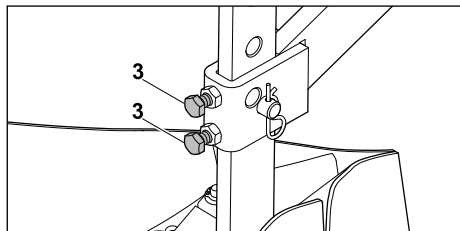

- ▶ Олабавете ги завртките (3).

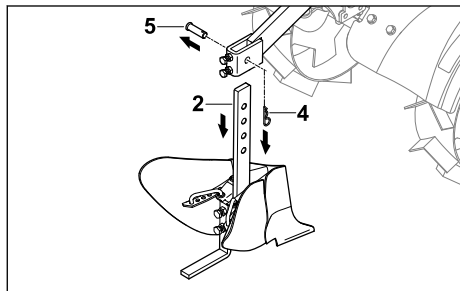

- ▶ Извлекете ја расцепката (4) и извадете ја болцната (5). Главата за нагрнување (2) може да се извади.

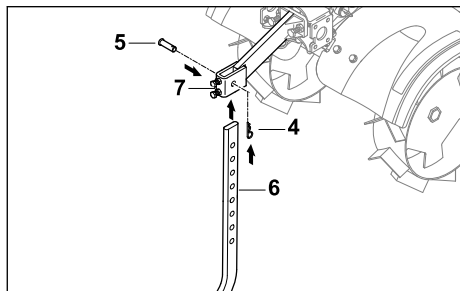

- ▶ Вратилото за окопување (6) ставете го во адаптерот (7) така што ќе се поклопат отворите.
- ▶ Вметнете ја болцната (5).
- ▶ Притиснете ја расцепката (4) низ отворот на болцната (5). Вратилото за окопување е обезбедено.

8 Работење со главата за нагрнување

8.1 Штелување на степенот на поместување

Степенот на поместување на главата за нагрнување може да се штелува.

- ▶ Изгасете го моторот.
- ▶ Моторната мотика ставете ја на рамна површина.

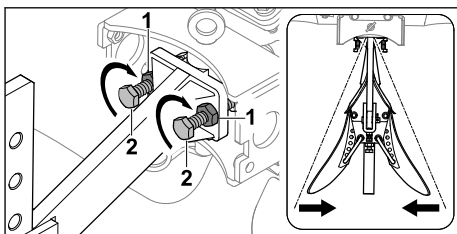

- ▶ Олабавете ги контранавртките (1).
- ▶ Навртете ги завртките (2) надесно.
- ▶ Цврсто затегнете ги контранавртките (1). Степенот на поместување е намален.

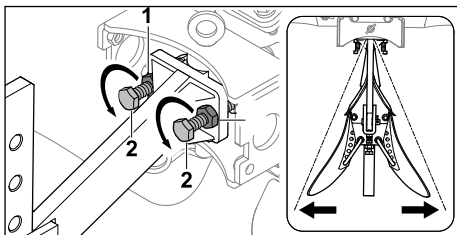

- ▶ Олабавете ги контранавртките (1).
- ▶ Одвртете ги завртките (2) налево.
- ▶ Цврсто затегнете ги контранавртките (1). Степенот на поместување е зголемен.

8.2 Штелување на аголот за работа

Аголот за работа на главата за нагрнување може да се штелува.

- ▶ Изгасете го моторот.
- ▶ Моторната мотика ставете ја на рамна површина.

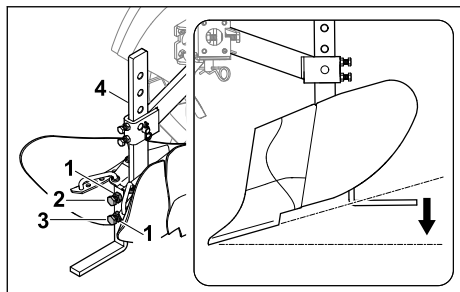

- ▶ Олабавете ги контранавртките (1).
- ▶ Олабавете ја завртката (2).
- ▶ Завртката (3) одвртете ја налево.
- ▶ Цврсто затегнете ја завртката (2) така што држачот (4) е фиксиран.
- ▶ Цврсто затегнете ги контранавртките (1). Аголот за работа е намален.

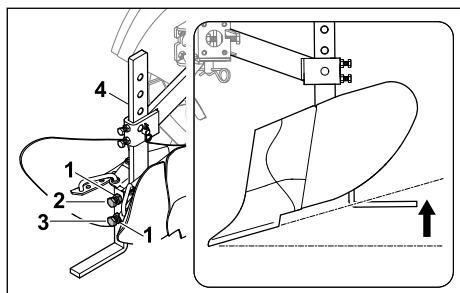

- ▶ Олабавете ги контранавртките (1).
- ▶ Олабавете ја завртката (2).
- ▶ Навртете ја завртката (3) надесно.
- ▶ Цврсто затегнете ја завртката (2) така што држачот (4) е фиксиран.
- ▶ Цврсто затегнете ги контранавртките (1). Аголот за работа е зголемен.

8.3 Штелување на работната ширина

Работната ширина на главата за нагрнување може да се штелува на 5 различни степени.

- ▶ Изгасете го моторот.
- ▶ Моторната мотика ставете ја на рамна површина.

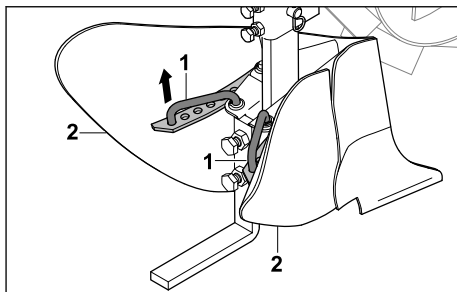

- ▶ Подигнете ги уредите за заклучување (1).
- ▶ Крилните делови на главата за нагрнување (2) прилагодете ги така што уредите за заклучување (1) ќе може да се прикачат на еден отвор.
- ▶ Нека уредите за заклучување (1) чујно се забрават. Крилните делови на главата за нагрнување се прилагодени.

8.4 Поставување на работната длабочина

Работната длабочина на главата за нагрнување може да се штелува на 4 различни степени.

- ▶ Изгасете го моторот.
- ▶ Моторната мотика ставете ја на рамна површина.

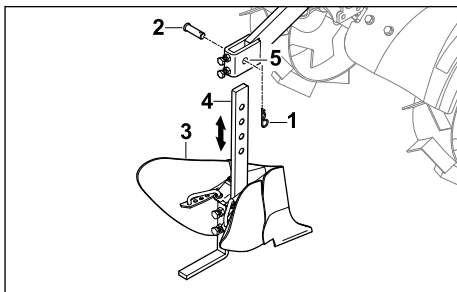

- ▶ Извлечете ја расцепката (1) и извадете ја болцната (2).
- ▶ Главата за нагрнување (3) прилагодете ја така што отворите на држачот (4) и на адаптерот (5) ќе се поклопат.
- ▶ Вметнете ја болцната (2).
- ▶ Притиснете ја расцепката (1) низ отворот на болцната (2).

Главата за нагрнување е фиксирана и работната длабочина е наштелувана.

9 По работењето

9.1 По работењето

- ▶ Изгасете го моторот.
- ▶ Демонтирајте ја главата за нагрнување.
- ▶ Ако е водена главата за нагрнување: оставете ја главата за нагрнување да се исуши.
- ▶ Исчистете ја главата за нагрнување.

10 Транспортирање

10.1 Транспортирање на главата за нагрнување

- ▶ Изгасете го моторот.
- ▶ Демонтирајте ја главата за нагрнување.

11 Чување

11.1 Чување на главата за нагрнување

- ▶ Изгасете го моторот.
- ▶ Демонтирајте ја главата за нагрнување.
- ▶ Главата за нагрнување чувајте ја така, што ќе бидат исполнети следниве услови:
 - Главата за нагрнување не може да се преврти или придвижи.

14 Отстранување пречки

14.1 Отстранување пречки кај главата за нагрнување

Пречка	Причина	Решение
Вибрациите за време на работата се премногу силни.	Прицврстувачот на главата за нагрнување е лабав.	▶ Проверете ги спојните елементи.
Главата за нагрнување не создава чисти бразди.	Степенот на поместување е погрешно наштелуван.	▶ Наштелувајте го степенот на поместување.
	Аголот за работа на е погрешно наштелуван.	▶ Наштелувајте го аголот за работа.
	Работната ширина е погрешно наштелувана.	▶ Наштелувајте ја работната ширина.
	Работната длабочина е погрешно наштелувана.	▶ Наштелувајте ја работната длабочина.

- Главата за нагрнување е надвор од дофатот на децата.
- Главата за нагрнување е чиста и сува.

12 Чистење

12.1 Чистење на главата за нагрнување

- ▶ Изгасете го моторот.
- ▶ Демонтирајте ја главата за нагрнување.
- ▶ Главата за нагрнување исчистете ја со влажна крпа или со средство за чистење смола STIHL.
- ▶ Исчистете го уредот за заклучување на главата за нагрнување со четкичка или со мека четка.

13 Одржување и поправање

13.1 Одржување и поправка на главата за нагрнување

Главата за нагрнување не бара одржување и не може да се поправи.

- ▶ При неисправна или оштетена глава за нагрнување: главата за нагрнување треба да ја замени специјализиран продавач STIHL.

15 Резервни делови и прибор

15.1 Резервни делови и прибор

STIHL Овие симболи ги означуваат оригиналните резервни делови STIHL и оригиналниот прибор STIHL.

STIHL препорачува да се користат оригинални резервни делови STIHL и оригинален прибор STIHL.

И покрај постојаното набљудување на пазарот, STIHL не може да ги процени резервните делови и прибор од други производители во однос на сигурноста, безбедноста и соодветноста и STIHL не може да гарантира за нивната употреба.

Оригиналните резервни делови STIHL и оригиналниот прибор STIHL се достапни кај специјализиран продавач на STIHL.

16 Згрижување

16.1 Фрлање на главата за нагрнување

Информации во врска со фрлањето ќе добиете кај локалната управа или кај специјализираниот продавач STIHL.

Неправилното расходување може да биде штетно по здравјето и може да ја загади животната средина.

- ▶ Производите STIHL вклучително амбалажата однесете ги на соодветно собирно место за рециклирање во согласност со локалните прописи.
- ▶ Не фрлајте заедно со домашното ѓубре.

17 Адреси

www.stihl.com

www.stihl.com



0478-906-9911-C



0478-906-9911-C