

HSA 26

**STIHL**



2 - 28      Instruction Manual  
28 - 58     Notice d'emploi



## Contents

1	Introduction.....	2
2	Guide to Using this Manual.....	2
3	Main Parts.....	3
4	Safety Symbols on the Products.....	3
5	General Power Tool Safety Warnings.....	4
6	IMPORTANT SAFETY INSTRUCTIONS....	6
7	Battery Safety.....	12
8	Charger Safety.....	13
9	Maintenance, Repair and Storage.....	14
10	Before Starting Work.....	15
11	Charging the Battery.....	15
12	LED Diagnostics.....	16
13	Mounting and Removing a Cutting Attachment.....	17
14	Inserting and Removing the Battery.....	18
15	Switching the Garden Shears On and Off.	19
16	Checking the Controls.....	19
17	During Operation.....	20
18	After Finishing Work.....	21
19	Transporting the Garden Shears and Battery.....	21
20	Storing the Garden Shears, Battery and Charger.....	22
21	Cleaning.....	23
22	Inspection and Maintenance.....	23
23	Troubleshooting Guide.....	25
24	Specifications.....	26
25	Replacement Parts and Equipment.....	27
26	Disposal.....	27
27	Addresses.....	28

## 1 Introduction

Thank you for your purchase. The information contained in this manual will help you receive maximum performance and satisfaction from your battery-powered garden shears and, if followed, reduce the risk of injury from their use.

### SAVE THIS MANUAL!



Because battery-powered garden shears are high-speed cutting tools, special safety precautions must be observed to reduce the risk of personal injury.



Read this instruction manual thoroughly before use and periodically thereafter. Follow all safety precautions. Careless or improper use of the garden shears can cause serious or fatal injury.

Do not lend or rent the garden shears without this instruction manual. Allow only persons who fully understand the information in this manual to operate the garden shears.

For further information, or if you do not understand any of the instructions in this manual, please go to [www.stihlusa.com](http://www.stihlusa.com) (for Canada: [www.stihl.ca](http://www.stihl.ca)) or contact your authorized STIHL servicing dealer.

## 2 Guide to Using this Manual

### 2.1 Signal Words

This manual contains safety information that requires your special attention. Such information is introduced with the following symbols and signal words:

**DANGER**

- Indicates a hazardous situation which, if not avoided, will result in death or serious injury.

**WARNING**

- Indicates a hazardous situation which, if not avoided, could result in death or serious injury.

**NOTICE**

- Indicates a risk of property damage, including damage to the machine or its individual components.

### 2.2 Symbols in Text

The following symbol is included to assist you with the use of the manual:



Refers to a designated chapter or sub-chapter in this instruction manual.

## 3 Main Parts

### 3.1 Garden Shears, Battery and Charger

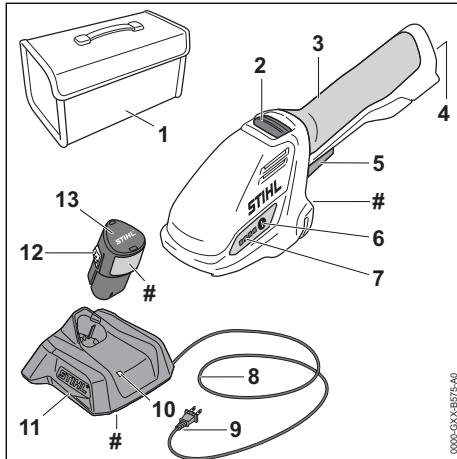

#### 1 Carrying Bag

Designed for transporting and storing the garden shears, battery, charger and accessories. The carrying bag is included when the garden shears, battery and charger are purchased as a set.

#### 2 Retaining Latch

Locks/unlocks the trigger switch.

#### 3 Control Handle

The garden shears' handle.

#### 4 Battery Compartment

Holds the battery.

#### 5 Trigger Switch

Switches the motor on and off.

#### 6 Push Button

Activates the garden shears' LEDs.

#### 7 Garden Shears LEDs

Indicate the battery's state of charge and display error messages regarding potential malfunctions in the power tool or battery.

#### 8 Power Supply Cord

Supplies the charger with electricity when plugged into an electrical outlet.

#### 9 Plug

Connects the power supply cord to an electrical outlet.

#### 10 Charger LED

Indicates the operating status of the charger.

#### 11 Charger

Charges the battery.

#### 12 Locking Lever

Secures the battery in the battery compartment.

#### 13 Battery

Supplies electrical power to the motor.

#### # Rating Plate

Contains electrical information and the product's serial number.

### 3.2 Cutting Attachments

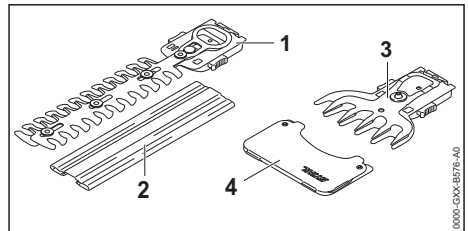

#### 1 Shrub Blades

Steel blades for cutting shrubs.

#### 2 Blade Scabbard

Covers the shrub blades to reduce the risk of injury from inadvertent contact during transportation and storage.

#### 3 Grass Blades

Steel blades for cutting grass.

#### 4 Blade Scabbard

Covers the grass blades to reduce the risk of injury from inadvertent contact during transportation and storage.

## 4 Safety Symbols on the Products

### 4.1 Garden Shears

The following safety symbols are found on the garden shears:



To reduce the risk of injury, follow the specified safety precautions.



Read and follow all safety precautions in the instruction manual. Improper use can lead to serious or fatal personal injury or property damage.



To reduce the risk of eye injury, always wear proper eye protection, 6.4.



To reduce the risk of electric shock, do not expose the garden shears to rain, water or excessive moisture. Store them indoors. If they are exposed to rain or very damp conditions, take them to your authorized STIHL servicing dealer before further operation, 6.5.



To reduce the risk of cut injuries, keep hands, feet and other parts of your body away from the cutting blades, 6.6.4.



To reduce the risk of injury or property damage from unintended activation, remove the battery any time the garden shears are not in use, 6.6.

## 4.2 Battery

The following safety symbols are found on the battery:



To reduce the risk of injury, follow the specified safety precautions.



Read and follow all safety precautions in the instruction manual. Improper use can lead to serious or fatal personal injury or property damage.



To reduce the risk of personal injury or property damage from fire, explosion or burns, including chemical burns, do not disassemble, crush, drop, damage or heat the battery above 212 °F (100 °C). Never expose it to fire or incinerate, 7.



To reduce the risk of personal injury or property damage from a short circuit, fire or explosion, keep dry. Never immerse in water or other liquids, 7.

## 4.3 Charger

The following safety symbols are found on the charger:



To reduce the risk of injury, follow the specified safety precautions.



Read and follow all safety precautions in the instruction manual. Improper use can lead to serious or fatal personal injury or property damage.



To reduce the risk of personal injury or property damage from fire or electric shock, keep the charger dry. Protect it from rain, water, liquids and damp conditions. For indoor use only, 8.

# 5 General Power Tool Safety Warnings

## 5.1 Introduction

This chapter contains the prescribed general safety warnings and instructions for handheld, motor-operated electric power tools and motor-operated electric hedge trimmers / garden shears with mounted shrub blades. Additional important warnings and instructions are provided in subsequent chapters of this manual.

## ▲ WARNING

- **Read all safety warnings and all instructions.** Failure to follow the warnings and instructions may result in electric shock, fire and/or serious injury.
- **Save all warnings and instructions for future reference.**

The term "power tool" in the warnings refers to your mains-operated (corded) power tool or battery-operated (cordless) power tool.

## 5.2 Work Area Safety

- a) **Keep work area clean and well lit.** Cluttered or dark areas invite accidents.
- b) **Do not operate power tools in explosive atmospheres, such as in the presence of flammable liquids, gases or dust.** Power tools create sparks which may ignite the dust or fumes.
- c) **Keep children and bystanders away while operating a power tool.** Distractions can cause you to lose control.

## 5.3 Electrical Safety

- a) **Power tool plugs must match the outlet. Never modify the plug in any way. Do not use any adapter plugs with earthed (grounded) power tools.** Unmodified plugs and matching outlets will reduce the risk of electric shock.
- b) **Avoid body contact with earthed or grounded surfaces, such as pipes, radiators, ranges and refrigerators.** There is an increased risk of electric shock if your body is earthed or grounded.
- c) **Do not expose power tools to rain or wet conditions.** Water entering a power tool will increase the risk of electric shock.
- d) **Do not abuse the cord. Never use the cord for carrying, pulling or unplugging the power**

**tool. Keep cord away from heat, oil, sharp edges or moving parts.** Damaged or entangled cords increase the risk of electric shock.

- e) **When operating a power tool outdoors, use an extension cord suitable for outdoor use.** Use of a cord suitable for outdoor use reduces the risk of electric shock.
- f) **If operating a power tool in a damp location is unavoidable, use a residual current device (RCD) or ground fault circuit interruptor (GFCI) protected supply.** Use of an RCD or GFCI reduces the risk of electric shock.

## 5.4 Personal Safety

- a) **Stay alert, watch what you are doing and use common sense when operating a power tool. Do not use a power tool while you are tired or under the influence of drugs, alcohol or medication.** A moment of inattention while operating power tools may result in serious personal injury.
- b) **Use personal protective equipment. Always wear eye protection.** Protective equipment such as dust mask, non-skid safety shoes, hard hat, or hearing protection used for appropriate conditions will reduce personal injuries.
- c) **Prevent unintentional starting. Ensure the switch is in the off-position before connecting to power source and/or battery pack, picking up or carrying the tool.** Carrying power tools with your finger on the switch or energizing power tools that have the switch on invites accidents.
- d) **Remove any adjusting key or wrench before turning the power tool on.** A wrench or a key left attached to a rotating part of the power tool may result in personal injury.
- e) **Do not overreach. Keep proper footing and balance at all times.** This enables better control of the power tool in unexpected situations.
- f) **Dress properly. Do not wear loose clothing or jewellery. Keep your hair and clothing away from moving parts.** Loose clothes, jewellery or long hair can be caught in moving parts.
- g) **If devices are provided for the connection of dust extraction and collection facilities, ensure these are connected and properly used.** Use of dust collection can reduce dust-related hazards.
- h) **Do not let familiarity gained from frequent use of tools allow you to become complacent**

**and ignore tool safety principles.** A careless action can cause severe injury within a fraction of a second.

## 5.5 Power Tool Use and Care

- a) **Do not force the power tool. Use the correct power tool for your application.** The correct power tool will do the job better and safer at the rate for which it was designed.
- b) **Do not use the power tool if the switch does not turn it on and off.** Any power tool that cannot be controlled with the switch is dangerous and must be repaired.
- c) **Disconnect the plug from the power source and/or remove the battery pack, if detachable, from the power tool before making any adjustments, changing accessories, or storing power tools.** Such preventive safety measures reduce the risk of starting the power tool accidentally.
- d) **Store idle power tools out of the reach of children and do not allow persons unfamiliar with the power tool or these instructions to operate the power tool.** Power tools are dangerous in the hands of untrained users.
- e) **Maintain power tools and accessories. Check for misalignment or binding of moving parts, breakage of parts and any other condition that may affect the power tool's operation. If damaged, have the power tool repaired before use.** Many accidents are caused by poorly maintained power tools.
- f) **Keep cutting tools sharp and clean.** Properly maintained cutting tools with sharp cutting edges are less likely to bind and are easier to control.
- g) **Use the power tool, accessories and tool bits etc. in accordance with these instructions, taking into account the working conditions and the work to be performed.** Use of the power tool for operations different from those intended could result in a hazardous situation.
- h) **Keep handles and grasping surfaces dry, clean and free from oil and grease.** Slippery handles and grasping surfaces do not allow for safe handling and control of the tool in unexpected situations.

## 5.6 Battery Tool Use and Care

- a) **Recharge only with the charger specified by the manufacturer.** A charger that is suitable

for one type of battery pack may create a risk of fire when used with another battery pack.

- b) **Use power tools only with specifically designated battery packs.** Use of any other battery packs may create a risk of injury and fire.
- c) **When battery pack is not in use, keep it away from other metal objects, like paper clips, coins, keys, nails, screws or other small metal objects that can make a connection from one terminal to another.** Shorting the battery terminals together may cause burns or a fire.
- d) **Under abusive conditions, liquid may be ejected from the battery; avoid contact. If contact accidentally occurs, flush with water. If liquid contacts eyes, additionally seek medical help.** Liquid ejected from the battery may cause irritation or burns.
- e) **Do not use a battery pack or tool that is damaged or modified.** Damaged or modified batteries may exhibit unpredictable behaviour resulting in fire/explosion or risk of injury.
- f) **Do not expose a battery pack or tool to fire or excessive temperature.** Exposure to fire or temperatures above 130 °C / 265 °F may cause explosion.
- g) **Follow all charging instructions and do not charge the battery pack or tool outside the temperature range specified in the instructions.** Charging improperly or at temperatures outside the specified range may damage the battery and increase the risk of fire.

## 5.7 Service

- a) **Have your power tool serviced by a qualified repair person using only identical replacement parts.** This will ensure that the safety of the power tool is maintained.
- b) **Never service damaged battery packs.** Service of battery packs should only be performed by the manufacturer or authorized service provider.

## 5.8 Hedge Trimmer / Garden Shears with Mounted Shrub Blades Safety Warnings

- a) **Keep all parts of the body away from the blade. Do not remove cut material or hold material to be cut when blades are moving.** Blades continue to move after the switch is turned off. A moment of inattention while

operating the garden shears may result in serious personal injury.

- b) **Carry the garden shears by the handle with the blade stopped and taking care not to operate any power switch.** Proper carrying of the garden shears will decrease the risk of inadvertent starting and resultant personal injury from the blades.
- c) **When transporting or storing the garden shears, always fit the blade scabbard.** Proper handling of the garden shears will decrease the risk of personal injury from the blades.
- d) **When clearing jammed material or servicing the unit, make sure all power switches are off and the battery is disconnected.** Unexpected actuation of the garden shears while clearing jammed material or servicing may result in serious personal injury.
- e) **Hold the garden shears by insulated gripping surfaces only, because the blade may contact hidden wiring.** Cutter blades contacting a "live" wire may make exposed metal parts of the garden shears "live" and could give the operator an electric shock.
- f) **Keep all power cords and cables away from cutting area.** Power cords or cables may be hidden in hedges or bushes and can be accidentally cut by the blade.
- g) **Do not use the garden shears in bad weather conditions, especially when there is a risk of lightning.** This decreases the risk of being struck by lightning.

## ⚠ DANGER

- **Keep hands away from blade.** Contact with blade will result in serious personal injury.

# 6 IMPORTANT SAFETY INSTRUCTIONS

## 6.1 Introduction

This section contains the prescribed general safety warnings and instructions for handheld, motor-operated electric garden shears with mounted grass blades. Additional important warnings and instructions are provided in subsequent sections of this manual.

## ⚠ WARNING

- When using electric garden shears, basic safety precautions should always be followed to reduce the risk of fire, electric shock and personal injury, including the following:

**READ ALL INSTRUCTIONS BEFORE USING THE GRASS SHEARS!**

- 1) Avoid Dangerous Environment – Don't use garden shears in damp or wet locations.
- 2) Don't Use In Rain.
- 3) Keep Children Away – All bystanders should be kept at a distance from work area.
- 4) Dress Properly – Do not wear loose clothing or jewelry. They can be caught in moving parts. Heavy-duty work gloves (e.g. made of leather or other wear resistant material) and substantial footwear are recommended when working outdoors. Wear protective hair covering to contain long hair.
- 5) Use Safety Glasses – Always use face or dust mask if operation is dusty.
- 6) Use Right Tool – Do not use tool for any job except that for which it is intended.
- 7) Avoid Unintentional Starting – Do not carry garden shears with finger on the trigger switch.
- 8) Don't grasp the exposed cutting blades or cutting edges when picking up or holding the garden shears.
- 9) Don't Force Garden Shears – They will do the job better and with less likelihood of a risk of injury at the rate for which they were designed.
- 10) Don't Overreach – Keep proper footing and balance at all times.
- 11) Stay Alert – Watch what you are doing. Use common sense. Do not operate garden shears when you are tired.
- 12) Store Garden Shears Indoors – When not in use, garden shears should be stored indoors in a dry, locked place out of reach of children with the battery removed.
- 13) Maintain Garden Shears With Care – Keep cutting attachment clean for best performance and to reduce the risk of injury. Follow instructions for changing accessories. Keep handles dry, clean, and free from oil and grease.
- 14) Check Damaged Parts – Before further use of the garden shears, a guard or other part that is damaged should be carefully checked to determine that it will operate properly and perform its intended function. Check for alignment of moving parts, binding of moving parts, breakage of parts, mounting, and any other condition that may affect its operation.

A guard or other part that is damaged should be properly repaired or replaced by an authorized service center unless indicated elsewhere in this manual.

- 15) Keep hands away from blades.

**SAVE THESE INSTRUCTIONS****6.2 Intended Use****▲ WARNING**

- These garden shears are designed for light-duty trimming of grass and ornamental shrubs in yards and gardens around the home. They are not intended to replace your hedge trimmer. Use of the garden shears for operations different than intended could result in serious injury or death.
  - ▶ Use the garden shears only for light-duty trimming tasks around the home and garden.
- Improper use could result in personal injury or property damage, including damage to the garden shears.
  - ▶ Use the garden shears, battery and charger only as described in this manual.
  - ▶ Never attempt to modify or override the garden shears' controls or safety devices in any way.
  - ▶ Never use garden shears that have been modified or altered from their original design.
- The STIHL AS series battery is designed for use only with compatible STIHL power tools.
- The STIHL AL 1 series charger is designed for charging STIHL AS series batteries only.

**6.3 Operator****▲ WARNING**

- Working with the garden shears can be strenuous. The operator must be in good physical condition and mental health. To reduce the risk of personal injury:
  - ▶ Check with your doctor before using the garden shears if you have any health condition that may be aggravated by strenuous work.
  - ▶ Do not operate the garden shears while under the influence of any substance (drug, alcohol or medication, etc.) that might impair vision, balance, dexterity or judgment.
  - ▶ Be alert. Do not operate the garden shears when you are tired. Take a break if you become tired.

- ▶ Do not permit minors to use the garden shears.
- According to STIHL's current knowledge, the electric motor of these garden shears should not interfere with a pacemaker.
  - ▶ However, persons with a pacemaker or other implanted medical device should consult their physician and device manufacturer before operating these garden shears.

## 6.4 Personal Protective Equipment

### ▲ WARNING

- To reduce the risk of personal injury:
  - ▶ Always wear proper clothing and protective apparel, including proper eye protection.
- Loss of control and severe cut injuries may result if hair, clothing or apparel make contact with the moving cutting blades or otherwise become entangled in the components of the garden shears. To reduce the risk of severe personal injury:



- ▶ Wear sturdy and snug-fitting clothing that also allows complete freedom of movement.

- ▶ Avoid loose-fitting jackets, scarves, neckties, flared or cuffed pants, jewelry and any other apparel that could be caught on branches, brush or the moving cutting attachment.
- ▶ Secure hair above shoulder level before starting work.

- To reduce the risk of eye injury:



- ▶ Always wear goggles or close-fitting protective glasses with adequate side protection that are impact-rated and marked as complying with CSA Z94.

- Good footing is very important. To help maintain a secure footing and reduce the risk of injury while working:



- ▶ Wear substantial footwear with non-slip soles. Do not wear sandals, flip-flops, open-toed or similar footwear.

- To improve your grip and help protect your hands:



- ▶ Always wear heavy-duty non-slip work gloves made of leather or another wear-resistant material when handling the garden shears or the cutting blades.

## 6.5 Garden Shears

### ▲ WARNING

- To reduce the risk of electric shock:



- ▶ Do not expose the garden shears to rain, water or excessive moisture.
- ▶ Never immerse the garden shears in water or other liquids.
- ▶ Store the garden shears indoors.

- The grass and shrub blades have many sharp cutters. Making contact with the cutters may result in serious laceration injuries, even if the cutting blades are not moving. To reduce the risk of such injuries:

- ▶ Keep hands, feet and other parts of your body away from the cutting blades.
- ▶ Never hold the material to be cut.
- ▶ Never remove cut material without first releasing the trigger switch and removing the battery.
- ▶ Wear heavy-duty work gloves when handling the garden shears or the grass or shrub blades.
- ▶ The garden shears are operated with one hand. Keep your other hand away from the cutting area during operation. Never hold the material being cut while operating the garden shears.
- ▶ Never touch the moving cutting blades with your hand or any other part of your body.
- ▶ Cover the cutting blades with a blade scabbard before transporting or storing the garden shears to reduce the risk of inadvertent contact.

- These battery-powered garden shears are intended only for light-duty garden maintenance around the home. Use for other purposes may increase the risk of personal injury and property damage.

- ▶ Do not attempt to cut any material other than grass, ornamental shrubs or similar soft vegetation. Do not cut thick stems, branches or heavy vegetation.
- ▶ Read and follow the operating instructions in this manual for approved applications,  17.

- To reduce the risk of personal injury to the operator and bystanders:



- ▶ Always release the trigger switch and remove the battery before assembling, transporting, adjusting, inspecting, cleaning, servicing, maintaining or storing the garden shears, and any other time they are not in use.

- ▶ Release the trigger switch and remove the battery before clearing jammed material.

- ▶ Never leave the garden shears unattended when the battery is inserted.
- Although certain unauthorized attachments may fit STIHL garden shears, their use may be extremely dangerous. Only attachments supplied by STIHL or expressly approved by STIHL for use with this specific model are recommended.
  - ▶ Use only attachments supplied or expressly approved by STIHL.
  - ▶ Never modify these garden shears in any way.
  - ▶ Never attempt to modify or override the garden shears' controls or safety devices in any way.
  - ▶ Never use garden shears that have been modified or altered from their original design.
- If the garden shears are dropped or subjected to similar heavy impacts:
  - ▶ Check that they are undamaged, in good condition and functioning properly before continuing work.
  - ▶ Check that the controls and safety devices are working properly.
  - ▶ Check the LEDs for error messages,  12.1.1.
  - ▶ Check that the battery has not been damaged. Never use or charge a malfunctioning, damaged, cracked, leaking or deformed battery.
  - ▶ Never work with a damaged or malfunctioning battery or garden shears. In case of doubt, have the garden shears and battery checked by your authorized STIHL servicing dealer.
- If the garden shears or battery is damaged, not working properly, has been left outdoors and exposed to rain or damp conditions, or dropped into water or other liquid, its components may no longer function properly and safety devices may be inoperative. To reduce the risk of personal injury and property damage:
  - ▶ Take the garden shears and battery to your authorized STIHL servicing dealer to be checked before further operation.
- Genuine STIHL replacement parts are specifically designed to match your garden shears and meet safety and performance requirements. Use of parts that are not authorized or approved by STIHL may cause serious or fatal injury or property damage.
  - ▶ STIHL recommends that only identical STIHL replacement parts be used for repair or maintenance.

## 6.6 Using the Garden Shears

### 6.6.1 Before Operation

#### WARNING

- Misuse or unauthorized use may result in personal injury and property damage.
  - ▶ Use the garden shears only as described in this instruction manual.
- Using garden shears that are modified, damaged, improperly adjusted or maintained, or not completely and securely assembled can lead to a malfunction and increase the risk of serious personal injury or death.
  - ▶ Never operate garden shears that are modified, damaged, improperly maintained or not completely and securely assembled.
  - ▶ Always check your garden shears for proper condition and operation before starting work, particularly the retaining latch, trigger switch and cutting blades.
  - ▶ Ensure that the retaining latch and trigger switch move freely and spring back into place when released. The trigger switch must not engage until the retaining latch is unlocked.
  - ▶ Never attempt to modify or override the controls or safety devices in any way.
  - ▶ The cutting blades must move only when the battery is inserted, the retaining latch is unlocked and the trigger switch is depressed.
  - ▶ If your garden shears or any part are damaged or do not function properly, take them to your authorized STIHL servicing dealer. Do not use the garden shears until the problem has been corrected.
- Before inserting the battery:
  - ▶ Check the contacts in the battery compartment for corrosion or other foreign matter and keep clean. If the socket is dirty or corroded, take the unit to your authorized STIHL servicing dealer before use.
  - ▶ Never insert or use a malfunctioning, damaged, cracked, leaking or deformed battery.
  - ▶ Read and follow the instructions on switching on the garden shears,  15.1.
- To help reduce the risk of serious personal injury or death from unintentional starting:
  - ▶ Be sure the retaining latch is in the locked position and the trigger switch is in the off position before inserting the battery.
  - ▶ Never carry the garden shears with your finger on the trigger switch.
  - ▶ Release the trigger switch before removing the battery.



- ▶ Remove the battery before assembling, transporting, adjusting, inspecting, cleaning, servicing, maintaining or storing the garden shears, and any other time they are not in use.
- ▶ Never leave the garden shears unattended when the battery is inserted.
- ▶ Never store the battery in the garden shears.
- Before switching on your garden shears, take the following steps to reduce the risk of personal injury, loss of control or inadvertent contact:
  - ▶ Be sure that the cutting blades are clear of you and all other obstructions and objects, including the ground.
  - ▶ Never switch on the garden shears with material between the cutting blades.
  - ▶ Read and follow the instructions on switching on the garden shears, 15.1.

### 6.6.2 Holding and Controlling the Garden Shears

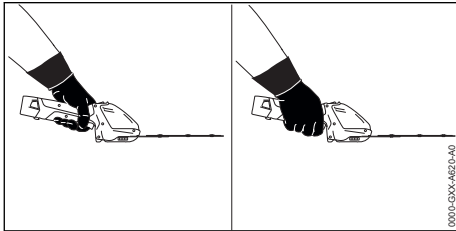

## ▲ WARNING

- To maintain a firm grip and properly control your garden shears:
  - ▶ Keep the handle clean and dry at all times. Keep it free of moisture, pitch, oil, grease and resin.
- To reduce the risk of serious or fatal injuries to the operator or bystanders from loss of control:
  - ▶ Always hold the garden shears firmly with either your left or right hand when you are working.
  - ▶ Wrap your fingers tightly around the handle, keeping the handle cradled between your thumb and forefinger (see illustration).
  - ▶ Position the garden shears in such a way that all parts of your body are clear of the cutting attachment whenever the battery is inserted.
- To reduce the risk of serious or fatal cut injuries to the operator or bystanders from loss of

control, keep proper footing and balance at all times:

- ▶ Never work on a ladder, roof, in a tree or while standing on any other insecure support.
- ▶ Take special care in overgrown or wet terrain and always watch for hidden obstacles such as tree stumps, roots, rocks, holes and ditches to avoid stumbling or falling.
- ▶ Be extremely cautious when working on slopes or uneven ground.
- ▶ For better footing, always clear away fallen branches, scrub, cuttings and other material, objects or vegetation that can increase the danger of slipping, tripping or falling.
- ▶ Do not overreach. Keep proper footing and balance at all times.
- To reduce the risk of serious or fatal cut injuries to the operator or bystanders from blade contact:



- ▶ Keep hands, feet and other body parts away from the cutting blades.
- ▶ Do not touch the cutting blades while the battery is inserted.
- ▶ Never touch moving cutting blades with your hand or any other part of your body.



- ▶ If the cutting blades become jammed by thick branches or other obstructions, release the trigger switch and retaining latch immediately and remove the battery before attempting to free the blades.

### 6.6.3 Working Conditions

## ▲ WARNING

- Operate your garden shears only under good visibility during favorable daylight conditions.
  - ▶ Postpone the work if the weather is windy, foggy, rainy or inclement.
- Your garden shears are a one-person machine.
  - ▶ Bystanders, especially children, and animals should not be allowed in the area where they are in use.
  - ▶ Switch off the garden shears immediately if you are approached.
- To reduce the risk of injury to bystanders and unauthorized users:
  - ▶ Never leave the garden shears unattended when the battery is inserted.
  - ▶ Switch off the garden shears and remove the battery during work breaks and any other time the garden shears are not in use.

- Sparks generated from operation of the garden shears may be capable of igniting combustible gases, liquids, vapors, dusts or other combustible materials and substances. To reduce the risk of fire and explosion:
  - ▶ Never operate the garden shears in a location where combustible gases, liquids, vapors, dusts or other combustible materials and substances are present.
  - ▶ Read and follow recommendations issued by government authorities (e.g., CCOHS) for identifying and avoiding the hazards of combustible gases, liquids, vapors, dusts or other combustible materials and substances.
- Use of these garden shears (including sharpening the cutting blades) can generate dust and other substances containing chemicals known to cause respiratory problems, cancer, birth defects and other reproductive harm.
  - ▶ Consult governmental agencies such as ECCC, CCOHS and PHAC and other authoritative sources on hazardous materials if you are unfamiliar with the risks associated with the particular substances you are cutting or with which you are working.
- Inhalation of certain dusts, especially organic dusts such as mold or pollen, can cause susceptible persons to have an allergic or asthmatic reaction. Substantial or repeated inhalation of dust or other airborne contaminants, especially those with a smaller particle size, may cause respiratory or other illnesses.
  - ▶ Control dust at the source where possible.
  - ▶ Always work with properly sharpened cutting blades.
  - ▶ To the extent possible, operate the garden shears so that the wind or operating process directs any dust, mist or other particulate matter raised by the garden shears away from the operator.
  - ▶ When respirable dust or other particulate matter cannot be kept at or near background levels, always wear a respirator that is approved by PHAC and rated for work-site-specific conditions. Follow the recommendations of governmental authorities (e.g., CCOHS/PHAC) and occupational and trade associations.
- If the vegetation being cut or the surrounding ground is coated with a chemical substance, such as pesticide or herbicide:
  - ▶ Read and follow the instructions and warnings that accompanied the substance coating the vegetation or surrounding ground.

## 6.6.4 Operating Instructions

### ▲ WARNING

- To reduce the risk of serious or fatal cut injuries to the operator or bystanders from blade contact:



- ▶ Keep hands, feet and other body parts away from the cutting blades.
  - ▶ The garden shears are operated with one hand. Keep your other hand away from the cutting area during operation. Never hold the material being cut while operating the garden shears.
  - ▶ Do not touch the cutting blades while the battery is inserted.
  - ▶ Never touch moving cutting blades with your hand or any other part of your body.
  - ▶ Never hold the material to be cut. Never remove cut material without first releasing the trigger switch and removing the battery.
  - ▶ Release the trigger switch and remove the battery before clearing jammed material.
- To reduce the risk of severe personal injuries from unintentional starting:
    - ▶ Never touch the cutting blades with your hand or any other part of your body when the battery is inserted, even when the cutting blades are not moving.



- ▶ If the cutting blades become jammed by branches or other obstructions, release the trigger switch and retaining latch immediately and remove the battery before attempting to free the blades.
- The cutting blades continue to move for a short period after the trigger switch is fully released.
    - ▶ Wait for the cutting blades to stop before walking with the garden shears or putting them down.
  - In the event of an emergency:
    - ▶ Switch off the motor immediately and remove the battery.
  - Contacting foreign objects while cutting could damage the cutting blades and may cause them to crack, chip, break or jam. To reduce the risk of severe personal injury or death from loss of control, and to reduce the risk of damage to the garden shears:
    - ▶ Inspect the material to be cut and the surrounding area for stones, fence wire, metal or other foreign objects before starting work. Do not use the garden shears in areas where the cutting blades could contact such objects.

- ▶ Take particular care when cutting next to, against or near wire fences. Do not touch the wire with the cutting blades.
- ▶ When working close to the ground, make sure that no sand, grit or stones get between the cutting blades.
- ▶ Do not cut any areas of the hedge, bush, shrub or other vegetation that you cannot see.
- To reduce the risk of injury to bystanders:
  - ▶ Do not allow other persons in the general work area.
  - ▶ If cutting the top of a taller shrubs, check the other side of the shrub frequently for bystanders, animals and obstructions.
- Check the cutting blades at regular short intervals during operation, or immediately if there is a change in cutting behavior:
  - ▶ Switch off the garden shears and remove the battery.
  - ▶ Check the condition, tightness and sharpness of the cutting blades.
  - ▶ Inspect the garden shears for loose parts (nuts, screws, etc.) and for cracked, bent, warped or damaged cutting blades. Replace damaged cutting blades before using the garden shears.
  - ▶ Always keep the cutting blades sharp.
- To reduce blade friction and the buildup of dirt, which can interfere with the proper functioning of the garden shears:
  - ▶ STIHL recommends that you spray the cutting blades with a resin solvent, such as STIHL Resin Remover and Lubricant, before starting work.

## **▲ DANGER**

- To reduce risk of electrocution:
  - ▶ Never operate these garden shears in the vicinity of any wires or cables that may be carrying electric current.
  - ▶ Do not rely on the garden shears' insulation against electric shock.



## **7 Battery Safety**

### **7.1 Warnings and Instructions**

## **▲ WARNING**

- Use of unauthorized batteries can damage the garden shears and result in fire, explosion and personal injury and property damage.
  - ▶ Use only genuine STIHL AS series batteries.
- Use of STIHL AS series batteries for any purpose other than powering STIHL power tools could be extremely dangerous.
  - ▶ Use STIHL AS series batteries only to power compatible STIHL power tools.
- Use of unauthorized chargers can damage the battery and result in fire, explosion and personal injury and property damage.
  - ▶ Use only a genuine STIHL AL 1 series charger to charge STIHL AS series batteries.
- The battery contains safety features and devices which, if damaged, may allow the battery to generate heat, rupture, leak, ignite or explode.
  - ▶ Never heat the battery above 212 °F (100 °C).
  - ▶ Never incinerate or place the battery on or near fires, stoves or other high-temperature locations.
  - ▶ Never use or charge a malfunctioning, damaged, cracked, leaking or deformed battery.
  - ▶ Never open, disassemble, crush, drop, subject to heavy impact or otherwise damage the battery.
  - ▶ Never expose the battery to microwaves or high pressures.
  - ▶ Never insert objects into the battery's cooling slots.
- Extreme temperatures may cause the battery to generate heat, rupture, leak, ignite or explode, resulting in severe or fatal personal injury and property damage.
  - ▶ Never charge, use or store the battery outside the specified ambient temperature limits,  24.5.
- To reduce the risk of personal injury and property damage in the event the battery emits smoke, has an unusual smell or feels unusually hot while using, charging or storing:
  - ▶ Immediately discontinue using or charging the battery. Contact the authorities in the event of fire or explosion.
- To reduce the risk of a short circuit, which could lead to electric shock, fire and explosion:
  - ▶ Never immerse the battery in water or other liquids.
  - ▶ Never bridge the battery terminals with wires or other metallic objects.
  - ▶ Keep a battery that is not in use away from small metal objects capable of conducting electricity (e.g., paper clips, nails, coins, keys).
  - ▶ Store the battery indoors in a dry room.



- ▶ Never store the battery in damp or corrosive environments or in conditions that could lead to corrosion of its metal components.
- ▶ Never store the battery in the garden shears.
- ▶ When storing the battery, maintain a charge of 40 % to 60 % (2 green LEDs).
- ▶ If storing the battery in the charger, disconnect the charger from the outlet.
- ▶ Protect the battery from exposure to corrosive agents such as garden chemicals and de-icing salts.
- ▶ Protect the battery from exposure to conductive liquids such as salt water.
- ▶ Do not attempt to repair, open or disassemble the battery. There are no user-serviceable parts inside.
- Leaking battery fluid is potentially harmful and can cause skin and eye irritation, chemical burns and other serious personal injury.
  - ▶ Avoid contact with skin and eyes.
  - ▶ Use an inert absorbent such as sand on spilled battery fluid.
  - ▶ In the event of accidental contact, immediately rinse the contact area thoroughly with mild soap and water.
  - ▶ If fluid gets into your eye(s): Do not rub. Rinse water over the open eye(s) for at least 15 minutes and seek medical attention.
- A battery fire can be dangerous. To reduce the risk of severe personal injury and property damage in the event of fire:
  - ▶ Evacuate the area. Fire can spread rapidly. Stay clear of any vapors generated and maintain a safe distance.
  - ▶ Contact the fire department.
  - ▶ Although water can be used to put out a battery fire, use of a multi-purpose dry chemical fire extinguisher is preferable.
  - ▶ Consult the fire department regarding proper disposal of a burned battery.
- Dropping the battery could result in personal injury or property damage. To prevent the battery from falling during removal:
  - ▶ Use care when ejecting the battery.
- ▶ Read and follow all cautionary markings on the charger, battery and garden shears and all instructions in this manual before using the charger.
- ▶ Charge only genuine STIHL AS series batteries. Other batteries may burst, catch fire or explode, resulting in personal injury and property damage.
  - ▶ For indoor use only.
  - ▶ Keep the charger dry. Protect it from rain, water, liquids and damp conditions. Never insert a wet battery or use a wet charger.
- ▶ Do not handle the charger, including power supply cord and plug, with wet hands.
- ▶ Never use a damaged charger.
- ▶ Never charge malfunctioning, damaged, cracked, leaking or deformed batteries.
- ▶ When storing the battery, maintain a charge of 40 % to 60 % (2 green LEDs).
- ▶ If storing the battery in the charger, disconnect the charger from the outlet.
- ▶ Operate the charger only indoors, in dry rooms.
- ▶ Operate the charger only within the specified ambient temperature limits,  24.5.
- ▶ Keep the charger out of the reach of children.
- ▶ Always plug the charger into a properly installed electrical outlet matching the voltage and electrical frequency stated on the charger.
- ▶ If too many devices are connected to a power strip, electrical components can be overloaded during charging, leading to overheating and fire. If using a power strip, never exceed its total capacity.
- ▶ Do not operate a charger that has received a sharp or heavy blow, has been dropped or is otherwise damaged in any way.
- ▶ Do not attempt to repair, open or disassemble the charger. There are no user-serviceable parts inside.
- To reduce the risk of electric shock or fire from a short circuit:
  - ▶ Make sure the battery and charger are completely dry before starting the charging process.
  - ▶ Never bridge the contacts of the charger with wires or other metallic objects.
  - ▶ Do not insert any objects into the charger's cooling slots.
- The charger heats up during the charging process. To reduce the risk of fire:



## 8 Charger Safety

### 8.1 Warnings and Instructions

#### WARNING

- To reduce the risk of fire, electric shock and other personal injury or property damage:

- ▶ Do not operate on a combustible surface (e.g., paper, cardboard, textiles) or in a combustible environment.
- ▶ Allow the charger to cool down normally. Do not cover it.
- Chargers can produce sparks which may ignite combustible gases, liquids, vapors, dusts or other combustible materials. To reduce the risk of fire and explosion:
  - ▶ Do not operate in a location where combustible gases, liquids, vapors, dusts or other combustible materials are present.
- Using a damaged power supply cord or plug may result in fire, electric shock and other personal injury or property damage. To reduce these risks:



- ▶ Check the charger's power supply cord and plug regularly for damage. If damaged, immediately disconnect the plug from the electrical outlet.
  - ▶ Have a damaged power supply cord replaced by an authorized STIHL servicing dealer.
  - ▶ Unplug the power supply cord from the outlet when the charger is not in use.
  - ▶ Never jerk the power supply cord to disconnect it from the electrical outlet. To unplug, grasp the plug, not the power supply cord.
  - ▶ Do not use the power supply cord for carrying or hanging up the charger.
  - ▶ Make sure the power supply cord is located or marked so that it will not be stepped on, tripped over, come in contact with sharp objects or moving parts, or otherwise be subjected to damage or stress.
  - An extension cord should not be used unless absolutely necessary. Overloading an extension cord can result in overheating and fire. If an extension cord must be used:
    - ▶ Use only a properly wired 16 gauge (AWG 16) or heavier gauge extension cord and the cord length should not exceed 75 ft.
    - ▶ Never use an extension cord with a wattage rating lower than the wattage on your charger's rating plate.
    - ▶ Never use an extension cord if the blades on its plug are different from the blades on the charger plug in number, size or shape.
    - ▶ Do not link (chain) extension cords.
  - In case of fire, or if the charger or the battery it is charging emits smoke, has an unusual smell, feels hot or appears abnormal in any other way:
    - ▶ Immediately disconnect the charger from the outlet. Contact the authorities in the event of fire or explosion.
- To reduce the risk of electric shock and other personal injury or property damage when mounting the charger:
    - ▶ Ensure that no electrical cables, pipes or other service lines run behind the wall where the charger is to be mounted.
    - ▶ Mount the charger only as described in this manual.
    - ▶ Remove the battery before mounting the charger.

## 9 Maintenance, Repair and Storage

### 9.1 Warnings and Instructions

#### ▲ WARNING

- There are no user-authorized repairs for the garden shears, battery or charger. To reduce the risk of fire, electric shock or other personal injury and property damage:
  - ▶ Strictly follow the cleaning and maintenance instructions in the appropriate sections of this instruction manual.
  - ▶ STIHL recommends that all repair work be performed by authorized STIHL servicing dealers.
- Unintentional starting may result in personal injury or property damage. To reduce the risk of personal injury and property damage from unintentional starting:
  - ▶ Remove the battery before inspecting the garden shears or carrying out any cleaning, maintenance or repair work, before storing, and any other time the garden shears are not in use.
- The cutting blades are the only user-serviceable parts of the garden shears. Proper maintenance will help maintain cutting performance and reduce the risk of personal injury.
  - ▶ Wear heavy-duty non-slip work gloves when handling the cutting blades.
  - ▶ Keep the cutting blades clean and sharp.
  - ▶ Tighten all nuts, bolts and screws after each use.
  - ▶ Never attempt to repair damaged cutting blades by welding, straightening or modifying the shape. This may cause parts of the cutting blades to experience uneven or excessive wear or other damage that can lead to a malfunction or breakage during operation, resulting in serious or fatal injuries.





- Use of parts that are not authorized or approved by STIHL may cause serious or fatal injury or property damage.
  - ▶ STIHL recommends that only identical STIHL replacement parts be used for repair or maintenance.
- To reduce the risk of electric shock:
  - ▶ Unplug the charger from the electrical outlet before inspecting or cleaning the charger.
  - ▶ Regularly check the charger and ensure that the insulation of the power supply cord and plug are in good condition and show no signs of aging (brittleness), wear or damage.
  - ▶ Replace the charger if the power supply cord becomes worn or damaged. The power supply cord cannot be repaired or replaced.
- To reduce the risk of short circuit and fire:
  - ▶ Keep the battery guides free of foreign matter. Clean as necessary with a dry cloth or soft, dry brush.
- Improper storage can result in unauthorized use, damage to the garden shears, battery and charger, and an increased risk of fire, electric shock and other personal injury or property damage.
  - ▶ Remove the battery from the garden shears before storing.
  - ▶ Never store the garden shears with the battery inserted.
  - ▶ When storing the battery, maintain a charge of 40 % to 60 % (2 green LEDs).
  - ▶ If storing the battery in the charger, disconnect the charger from the outlet.
  - ▶ Store the garden shears, battery and charger indoors in a dry, secure place that cannot be accessed by children or other unauthorized users.
  - ▶ Never store the battery in the garden shears or in a container with small metal objects capable of conducting electricity (e.g., paper clips, nails, coins, keys).

## 10 Before Starting Work

### 10.1 Preparing the Garden Shears for Operation

Before starting work:

- ▶ Fully charge the battery,  11.
- ▶ Mount the shrub blades or the grass blades,  13.1.
- ▶ Check the controls for proper function and condition,  16.



- ▶ Check the cutting attachment for damage or other problems.

## 11 Charging the Battery

### 11.1 Setting up the Charger



#### WARNING

- Read and follow the safety precautions on the battery and charger and the warnings and instructions in this manual,  6. To reduce the risk of short circuit, which could lead to electric shock, fire and explosion, make sure the charger and its components are dry and not damaged; operate the charger indoors at an appropriate ambient temperature,  6.



#### WARNING

- A typical household electrical circuit is between 15 and 20 amps. A single STIHL AL 1 charger draws approximately 0.5 amps. To reduce the risk of fire from overloading an electrical circuit:
  - ▶ Ensure the electrical system is rated to withstand the expected electrical draw before charging your battery.
  - ▶ Charge multiple batteries one at a time or on separate circuits, unless you know your circuit can handle the total expected draw from multiple chargers.



#### WARNING

- Since the battery and charger heat up during the charging process, do not operate the charger on a combustible surface or in a location where combustible gases, liquids, vapors, dusts or other materials are present,  6.

To set up the charger:

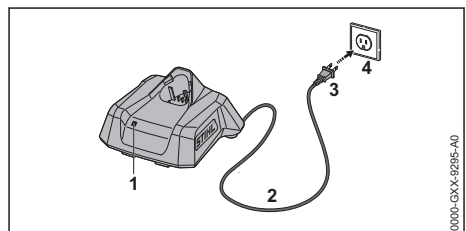



- ▶ Insert the plug (3) into a properly installed electrical outlet (4) matching the voltage and electrical frequency stated on the charger's rating plate.

The charger runs a self-test immediately after it is plugged in. The LED (1) will glow green for about 1 second, then it will glow red briefly before going out. Once the LED goes out, the self-test is complete and the charger is ready to charge the battery.

- ▶ Position the power supply cord (2) so that it will not be stepped on, tripped over, come in contact with sharp objects or moving parts or otherwise be subjected to damage or stress.

## 11.2 Charging

### ! WARNING

- STIHL batteries contain safety features and devices which, if damaged, may allow the battery to generate heat, rupture, leak, ignite or explode. Never charge a malfunctioning, damaged, cracked, leaking or deformed battery or use a charger that has been damaged,  6. Make sure the charger and the battery to be charged are both completely dry before charging,  8. Follow all product-specific warnings and instructions accompanying your battery.

To charge the battery:

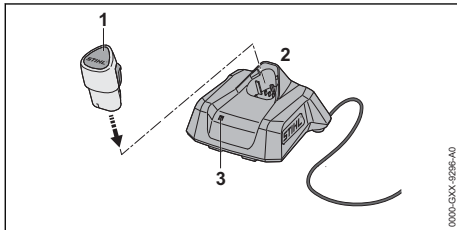

- ▶ Push the battery (1) into the charger (2) until it stops.  
The LED on the charger (3) glows or flashes green when the battery is charging.  
When the LED on the charger goes out, the charging process is complete and the charger will shut itself off. The battery can be removed from the charger.
- ▶ Disconnect the power supply cord from the electrical outlet when the charger is not in use for extended periods of time.

A battery is not fully charged when it ships from the factory. STIHL recommends that you fully charge the battery before using it the first time.

Operate the charger indoors in a dry room. For optimum performance, observe the recommended ambient temperature ranges,  24.6.

The battery heats up during operation. If a hot battery is inserted into the charger, it may be necessary for it to cool down before charging starts. The charging process begins only after the battery has cooled down sufficiently.

Charging time depends on a number of factors, including battery condition and the ambient temperature. For a complete list of approximate charging times, see [www.stihl.com/charging-times](http://www.stihl.com/charging-times).

## 11.3 Mounting the Charger on a Wall

Before mounting, ensure that no electrical cables, pipes or other service lines run in the wall behind the charger.

To mount the wall charger:

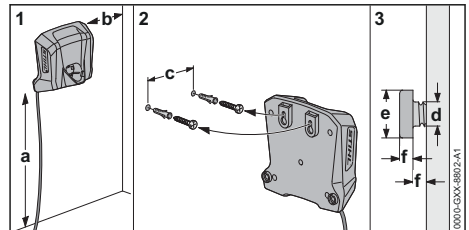

- ▶ Mount the charger indoors in a dry room near an electrical outlet.
- ▶ Sink the screws into a wall stud. Use appropriate screw-in wall anchors or other similar mounting devices if an appropriate wall stud is not available.
- ▶ Align the charger as shown above. Mount to a wall with the following dimensions:
  - a = minimum 18 in. (450 mm)
  - b = minimum 3.9 in. (100 mm)
  - c = 2.1 in. (54 mm)
  - d = 0.2 in. (4.5 mm)
  - e = 0.4 in. (9 mm)
  - f = 0.1 in. (2.5 mm)

## 12 LED Diagnostics

### 12.1 LEDs on the Garden Shears

#### 12.1.1 Garden Shears Status

The LEDs on the garden shears show the status of the power tool.

**If three LEDs glow red continuously:** the garden shears motor is too hot. Allow the motor to cool down.

**If three LEDs flash red when you activate the trigger switch:** the garden shears has an electrical malfunction. Do not operate the garden shears. Have it checked by an authorized STIHL servicing dealer before use or storage.

For troubleshooting information, [📖 23](#).

### 12.1.2 Battery Status

The same LEDs on the garden shears also indicate the status of the battery.

These LEDs can glow or flash green or red.

**If one LED glows red continuously:** the battery is either too hot or too cold. Allow the battery to warm up or cool down gradually at an ambient temperature of about 50 °F to 68 °F (10 °C to 20 °C).

**If all 4 LEDs flash red:** the battery has a malfunction and must be replaced. Do not attempt to charge, use or store the battery.

### 12.1.3 Charge Status

The LEDs on the garden shears also show the battery's state of charge.

To determine the battery's state of charge:

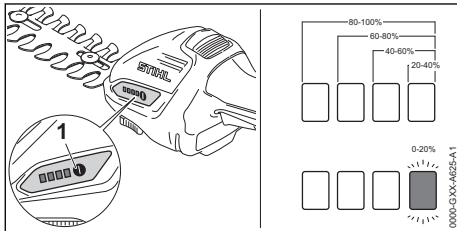

- ▶ Insert the battery.
- ▶ Press the button (1).

The LEDs on the garden shears will glow or flash green for about 5 seconds and indicate the state of charge (see illustration).

**For example:**

**If four green LEDs glow continuously:** full charge.

**If one green LED is flashing:** less than 20 % charge.

## 12.2 LED on the Charger

One LED shows the status of the charger and battery. The LED can glow or flash green or red.



**If the LED glows green continuously or flashes green:** the battery is being charged.



**If the LED flashes red:** there is no contact between the battery and the charger. Remove and reinsert the battery.

or

The battery has a malfunction and must be replaced. Do not use or charge the battery.

or

The charger has a malfunction. Have it checked by an authorized STIHL servicing dealer before use.

If the LED glows red continuously : The battery is too hot or too cold for charging. Allow the battery to warm up or cool down gradually at an ambient temperature of about 50 °F to 68 °F (10 °C to 20 °C).

For more information, [📖 23](#).

## 13 Mounting and Removing a Cutting Attachment

### 13.1 Mounting the Cutting Attachment



#### WARNING

- Make sure the battery is removed before starting assembly.



#### WARNING

- Making contact with the cutters may result in serious cut injuries, even if the cutting blades are not moving. [📖 6.5](#). Always wear heavy-duty work gloves when mounting or otherwise handling the cutting blades, [📖 6.4](#).

The grass blades and shrub blades are mounted to the garden shears in the same way.

To mount the cutting blade:

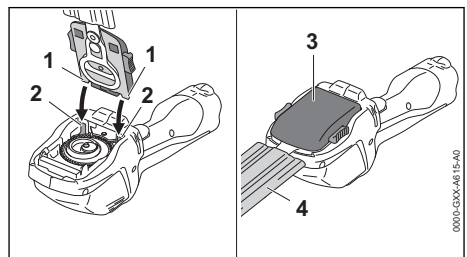

- ▶ Switch off the garden shears, [📖 15.2](#).
- ▶ Remove the battery, [📖 14.2](#).
- ▶ Slide a blade scabbard over the cutting blades so that it covers the entire cutting attachment.



- ▶ Insert the clips (1) of the cutting attachment into the guides (2) on the garden shears.
- ▶ Move the other end of the cutting attachment (3) downward and press firmly until you hear an audible click.
- ▶ Remove the blade scabbard (4).

## 13.2 Removing the Cutting Attachment

To remove the cutting attachment:

- ▶ Switch off the garden shears,  15.2.
- ▶ Remove the battery,  14.2.
- ▶ Slide a blade scabbard over the cutting blades so that it covers the entire cutting attachment.

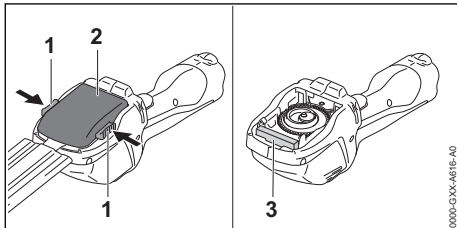

- ▶ Press down on the locking levers (1) to unlock cutting attachment (2).
- ▶ Lift up to remove the cutting attachment.



### NOTICE

- A piece of foam (3) is designed to protect the gear from dirt during operation. This piece of foam is firmly attached to the garden shears and cannot be removed.

## 14 Inserting and Removing the Battery

### 14.1 Inserting the Battery

#### WARNING

- Never use a malfunctioning, damaged, cracked, leaking or deformed battery,  7. Never charge, use or store the battery outside the specified ambient temperature limits,  24.5.

#### WARNING

- To reduce the risk of unintended activation, never store the battery in the garden shears,  20.2.

To insert the battery:

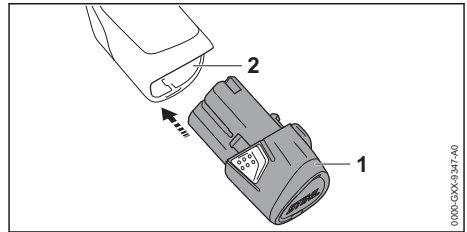

- ▶ Push the battery (1) into the battery compartment (2) until it stops. The battery is properly inserted when you hear an audible click.

Since a new battery is not fully charged, STIHL recommends that you fully charge the battery before using it the first time,  11.

### 14.2 Removing the Battery

#### WARNING

- To reduce the risk of severe personal injury from unintended activation, always remove the battery before assembling, transporting, adjusting, cleaning, servicing, maintaining or storing the garden shears, and any other time it is not in use.

#### WARNING

- Use care when ejecting the battery to prevent it from falling and causing personal injury or property damage.

To remove the battery:

- ▶ Release the trigger switch.

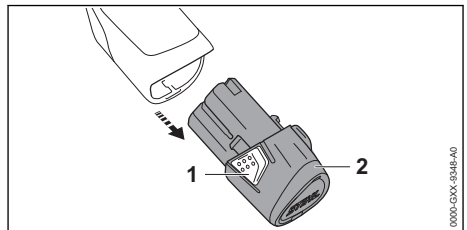

- ▶ Compress the locking levers (1) on both sides and pull out the battery (2).



### NOTICE

- Avoid exposing the battery to excessive heat or prolonged periods of direct sunlight. Use or storage outside the recommended ambient temperature range can reduce the performance of the battery.



## 15 Switching the Garden Shears On and Off

### 15.1 Switching On

#### ! WARNING

- To reduce the risk of serious or fatal injuries to the operator or bystanders from blade contact, keep hands, feet and other parts of the body away from the cutting blades,  6.6.2. Do not touch the cutting blades while the battery is inserted. Never touch moving cutting blades with your hand or any part of your body,  6.6.4.

#### ! WARNING

- Never operate your garden shears if they are modified, damaged, improperly adjusted or maintained, not completely and securely assembled or not functioning properly,  6.5. To reduce the risk of personal injury, always wear proper clothing and protective apparel, including proper eye protection, when operating your garden shears,  6.4.

Before switching on:

- ▶ Make sure you have a secure and firm footing.
- ▶ Stand upright.
- ▶ Always hold and operate the garden shears with one hand firmly on the control handle. Keep your other hand clear of the cutting attachment.

To switch the garden shears on:

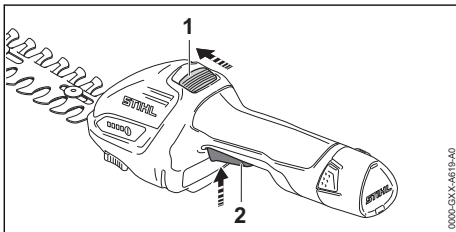

- ▶ Unlock the retaining latch (1) by pushing it forward with your thumb. Hold it in this unlocked position.
- ▶ Squeeze the trigger switch (2) with your index finger. The cutting blades will start moving.

The motor will not switch on unless the retaining latch is unlocked and the trigger switch is pressed. Once the cutting attachment is activated, you may release the retaining latch.

### 15.2 Switching Off

#### ! WARNING

- The cutting blades will continue to move for a short while after the trigger switch is released. To avoid serious or fatal injury, avoid contact with the moving cutting blades. To reduce the risk of personal injury from unintended activation or unauthorized use, switch off the motor, ensure the cutting blades have stopped and remove the battery before transporting or putting the garden shears down.

To switch the garden shears off:

- ▶ Release the trigger switch. Once the trigger switch and retaining latch have been released, the retaining latch will return to its locked position and activation of the trigger switch will be blocked.

The cutting blades will continue to move for a short time after the trigger switch is released. Take care to avoid contact after releasing the trigger switch and when setting down the garden shears.

## 16 Checking the Controls

### 16.1 Testing the Controls

Before starting work, confirm that the retaining latch (1) and trigger switch (2) are undamaged and functioning properly:

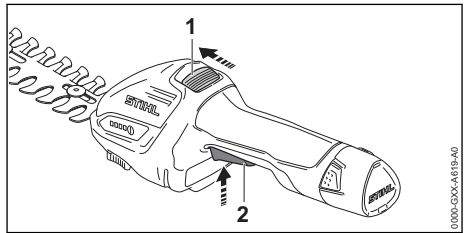

#### Retaining Latch (1) and Trigger Switch (2)

#### ! WARNING

- To reduce the risk of serious or fatal injuries, keep hands, feet and other parts of the body away from the cutting blades. Do not touch the cutting blades while the battery is inserted. Never touch moving cutting blades with your hand or any part of your body,  6.6.2. Keep bystanders out of the area while testing the controls.



To test the retaining latch and trigger switch:

- ▶ Remove the battery.
  - ▶ Unlock the retaining latch by pushing it forward with your thumb.
  - ▶ Hold the retaining latch in the unlocked position.
  - ▶ Depress the trigger switch momentarily.
  - ▶ Release the retaining latch and trigger switch. The retaining latch and trigger switch should return to their respective locked positions. If they do not, take the garden shears to an authorized STIHL servicing dealer to be repaired before use.
- If you can depress the trigger switch without first unlocking the retaining latch take the garden shears to an authorized STIHL servicing dealer to be repaired before use.

## 17 During Operation

### 17.1 Cutting Shrubs

#### WARNING

- To reduce the risk of personal injury, never work with the garden shears in the rain or in wet or damp conditions,  6.5. Always wear proper clothing and protective apparel, including proper eye protection,  6.4. Work carefully and maintain proper control of the garden shears,  6.6.2.

#### WARNING

- To avoid serious or fatal injury, avoid contact with the moving cutting blades. Never hold the material to be cut. Never remove cut material without first releasing the trigger switch and removing the battery. Release the trigger switch and remove the battery before clearing jammed material,  6.6.4.

The garden shears are designed for one-handed operation.

- ▶ Mount the shrub blades,  13.1.
- ▶ Before starting work with the garden shears, remove thick branches with a hand pruning saw, loppers, chain saw or other appropriate tool.

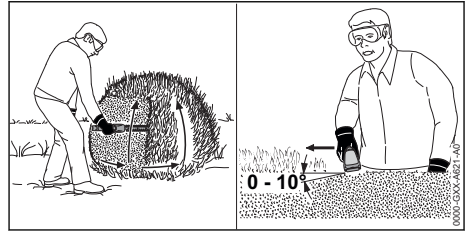

#### Cutting in a Vertical Plane

- ▶ Move the shears from the bottom of the shrub upwards in a controlled arc (see illustration above).
- ▶ Lower the nose of the cutting attachment, move along the shrub and move the cutting attachment up again in a controlled arc.

#### Cutting in a Horizontal Plane





- ▶ Hold the cutting attachment at an angle of 0° to 10° as you move the cutting attachment horizontally, using both sides of the cutting attachment (see illustration above).

For optimum performance, observe the recommended ambient temperature ranges,  24.6.

Observe all applicable laws, regulations, standards and ordinances.

### 17.2 Cutting Grass

#### WARNING

- To reduce the risk of personal injury, never work with the garden shears in the rain or in wet or damp conditions,  6.5. Always wear proper clothing and protective apparel, including proper eye protection,  6.4. Keep bystanders away from the work area,  6.6.4. Work carefully and maintain proper control of the garden shears,  6.6.2.

#### WARNING

- To avoid serious or fatal injury, avoid contact with the moving cutting blades. Never hold the material to be cut. Never remove cut material without first releasing the trigger switch and removing the battery. Release the trigger switch and remove the battery before clearing jammed material,  6.6.4.

The garden shears are designed for one-handed operation.

- ▶ Mount the grass blades,  13.1.



- ▶ Guide the garden shears parallel to the ground (see illustration above).
- ▶ Move forward slowly.

For optimum performance, observe the recommended ambient temperature ranges, 24.6.

Observe all applicable laws, regulations, standards and ordinances.

## 18 After Finishing Work

### 18.1 Preparing for Transportation or Storage

#### WARNING

- To reduce the risk of personal injury from unintended activation or unauthorized use, switch off the motor, ensure the cutting blades have stopped and remove the battery before transporting the garden shears or putting them down.

To prepare the garden shears for transportation or storage:

- ▶ Switch off the garden shears, 15.2.
- ▶ Remove the battery, 14.2.
- ▶ Slide a blade scabbard over the cutting blades so that it covers the entire cutting attachment.
- ▶ If the battery or garden shears became damp or wet during operation, allow them to dry separately and completely before charging or storing, 24.6.

## 19 Transporting the Garden Shears and Battery

### 19.1 Garden Shears

#### WARNING

- To reduce the risk of personal injury from unintended activation, never transport the garden shears with the battery inserted.

#### WARNING

- Cover the entire length of the cutting blades with a blade scabbard before transporting or storing the garden shears to reduce the risk of cut injuries from inadvertent contact.

When transporting the garden shears:

- ▶ Slide or fold over a blade scabbard over the cutting blades so that it covers the entire cutting attachment.
- ▶ When transporting the garden shears by hand, hold it by the control handle. Avoid contact with the cutting attachment.
- ▶ When transporting the garden shears in a vehicle, cover the entire length of the cutting attachment with a blade scabbard and insert the garden shears securely in the carrying bag (if available). Secure and position the garden shears to prevent turnover, impact and damage.

Your garden shears come standard with two blade scabbards, one for the shrub blades and one for the grass blades.

### 19.2 Battery

#### WARNING

- To reduce the risk of a short circuit, which could lead to electric shock, fire and explosion, never transport the battery with small metal objects capable of conducting electricity (e.g., paper clips, nails, coins, keys), 7.

When transporting the battery:

- ▶ Secure the battery in a container against impact or damage. Never transport the battery with small metal objects capable of conducting electricity (e.g., paper clips, nails, coins, keys).
- ▶ If you are transporting the battery in a vehicle, secure it and its container to prevent turnover, impact and damage.

STIHL batteries comply with the requirements set forth in UN-Manual of Tests and Criteria, Part III, Subsection 38.3.

Commercial air, vessel and ground transportation of lithium ion cells and batteries is regulated. The battery is classified as a UN 3480, Class 9, packaging group II product. Shipping it, either as a complete tool or the battery, requires compliance with all applicable shipping regulations. Check with the ground, vessel, air cargo or passenger airline to determine if transport is prohibi-

ted or subject to restrictions or exemptions prior to shipping or travel.

Normally, no further conditions have to be met by the user in order to transport STIHL batteries by road to the power tool's operating site. Check and comply with any special regulations that may apply to your situation.

For further information please go to [www.stihl.ca](http://www.stihl.ca).

## 19.3 Charger



To properly transport the charger:

- ▶ Disconnect the charger from the electrical outlet.
- ▶ Remove the battery from the charger.
- ▶ Wrap the power supply cord and attach it to the charger,  20.3.
- ▶ When transporting the charger in a vehicle, ensure that it is secured in a manner that prevents turnover, impact and damage.



## 20 Storing the Garden Shears, Battery and Charger

### 20.1 Garden Shears

#### WARNING



- Store the garden shears indoors in a dry, secure place that is inaccessible to children and other unauthorized users,  9. Never store the battery in the garden shears. Improper storage can result in unauthorized use and damage to the garden shears,  9.

When storing the garden shears:

- ▶ Clean the garden shears,  21.1.
- ▶ Clean the cutting blades,  21.2.
- ▶ Secure and position the garden shears to prevent turnover, impact and damage.
- ▶ Store the garden shears indoors in a dry and secure location, out of the reach of children and other unauthorized persons.

### 20.2 Battery

#### WARNING

- To reduce the risk of a short circuit, which could lead to electric shock, fire and explosion, never store the battery with small metal objects capable of conducting electricity (e.g., paper clips, nails, coins, keys),  7. If the battery is damp or wet, allow it to dry thoroughly before storing,  7.

#### WARNING

- Extreme temperatures can damage the battery and may also cause the battery to generate heat, rupture, leak, ignite or explode, resulting in severe or fatal personal injury or property damage. Never charge, use or store the battery outside the specified ambient temperature limits,  24.5.

To properly store the battery:

- ▶ Remove the battery from the garden shears.
- ▶ When storing the battery, maintain a charge of 40 % to 60 % (2 green LEDs).
- ▶ If storing the battery in the charger, disconnect the charger from the outlet.
- ▶ Make sure the battery is dry and store it indoors in a dry and secure location.
- ▶ Keep it out of the reach of children and other unauthorized persons.
- ▶ Protect the battery against dampness and corrosive agents such as garden chemicals and de-icing salts.
- ▶ Protect the battery from exposure to conductive liquids such as salt water.
- ▶ For maximum battery life, store the battery at an ambient temperature between 50 °F and 68 °F (10 °C and 20 °C) with a charge between 40 % and 60 % (2 green LEDs).
- ▶ Do not leave spare batteries unused. Use them in rotation.

#### NOTICE

- A battery that is not stored properly may experience deep discharge, which can result in permanent damage. To avoid deep discharge:
  - ▶ Remove the battery from the garden shears after finishing work.
  - ▶ For maximum battery life, store the battery with a charge between 40 % and 60 % (2 green LEDs).
  - ▶ If storing the battery in the charger, disconnect the charger from the outlet.
  - ▶ For maximum battery life, store the battery at an ambient temperature between 50 °F and 68 °F (10 °C and 20 °C).

### 20.3 Charger

To properly store the charger:

- ▶ Disconnect the charger from the electrical outlet.

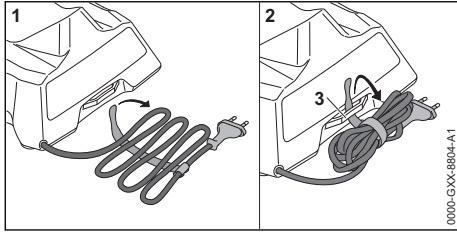

- ▶ Wrap the power supply cord and attach it to the charger.
- ▶ Store the charger indoors in a dry and secure location.
- ▶ Keep it out of the reach of children and other unauthorized persons.
- ▶ Never hang the charger by its power supply cord or cord bracket (3).

## 21 Cleaning

### 21.1 Cleaning the Garden Shears, Battery and Charger

#### WARNING



- To reduce the risk of personal injury from unintended activation, remove the battery before carrying out any cleaning work,  9.

To clean the garden shears, battery and charger:

- ▶ Clean the garden shears' polymer components with a slightly dampened cloth. Do not use detergents or solvents. They may damage the polymer components.
- ▶ Do not use a pressure washer to clean the garden shears or otherwise spray it with water or other liquids.
- ▶ Keep the battery housing and guides free from foreign matter and clean as necessary with a soft brush or soft, dry cloth.
- ▶ Keep the charger housing and electrical contacts free from foreign matter. Clean as necessary with a soft brush or soft, dry cloth. Always unplug the charger before cleaning.

### 21.2 Cleaning the Cutting Blades

#### WARNING

- To reduce the risk of personal injury from unintended activation, remove the battery before carrying out any cleaning work,  9. To help prevent injuries, always wear heavy-duty work gloves when handling the garden shears or the cutting blades,  6.4.

To clean the cutting blades:

- ▶ Spray both sides of the cutting blades with a resin solvent, such as STIHL Resin Remover and Lubricant.
- ▶ Insert the battery and switch on the garden shears for a few seconds to evenly distribute the resin solvent throughout the cutting blades.
- ▶ Do not use a pressure washer to clean the cutting blades or spray them with water or other liquids.

## 22 Inspection and Maintenance

### 22.1 Garden Shears

#### WARNING



- To reduce the risk of personal injury from unintended activation, remove the battery before inspecting the garden shears or carrying out any maintenance,  9.

Proper maintenance of the garden shears includes the following activities:

- ▶ Sharpen the cutting blades.
- ▶ Replace worn or damaged cutting blades.
- ▶ Have worn, missing or damaged safety labels replaced by an authorized STIHL servicing dealer.

### 22.2 Cutting Blades

#### WARNING

- To reduce the risk of personal injury from unintended activation, remove the battery before inspecting the cutting blades or carrying out any maintenance,  9. To help prevent injuries, always wear heavy-duty work gloves when handling the garden shears or the cutting blades,  6.4. STIHL recommends having the cutting blades sharpened by an authorized STIHL servicing dealer.

Although it is best to have the cutting blades sharpened by a dealer, it is possible to use a flat, crosscut sharpening file to sharpen the cutting blades.

Sharpen the cutting blades when cutting performance begins to deteriorate, i.e., blades frequently snag on branches or fail to cut material cleanly.

#### Shrub Blades

To sharpen the shrub blades with a file:

- ▶ Remove the shrub blades from the garden shears,  13.2.

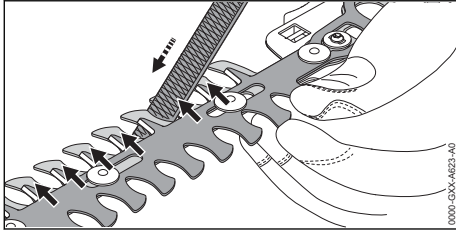



- ▶ Sharpen each cutting edge of the upper shrub cutting blade with a sharpening file. Always file toward the cutting edge with a forward motion. The file only sharpens on the forward stroke. Lift off the blade on the backstroke.
- ▶ Only sharpen the cutting edges. Do not file blunt projecting parts of the cutting attachment, or the cutting blade guard. Make sure your sharpening stroke matches the sharpening angle,  24.2.
- ▶ Turn the shrub blades over and sharpen the cutting edges of the lower shrub cutting blade.
- ▶ Use a whetstone to remove any burrs from the cutting edges. Remove as little material as possible.
- ▶ After sharpening, wipe away filing or grinding dust with a dry or slightly dampened cloth and then spray the cutting blades with a resin solvent, such as STIHL Resin Remover and Lubricant.

### Grass Blades

To sharpen the grass blades with a file:

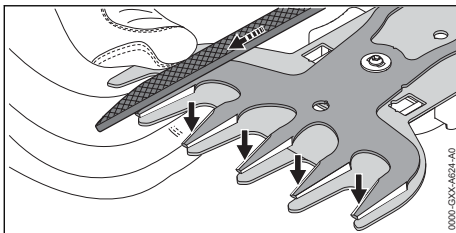
- ▶ Remove the grass blades from the garden shears,  13.2.



- ▶ Move the upper grass cutting blade fully in one direction so that one side of the cutting edges is easily accessible.
- ▶ Sharpen each accessible cutting edge of the upper grass cutting blade with a sharpening file. Always file toward the cutting edge with a forward motion matching the sharpening angle,  24.2. Sharpen on the forward stroke. Lift off the blade on the backstroke.
- ▶ Only sharpen the cutting edges. Do not file blunt projecting parts of the cutting attachment, or the cutting blade guard. Make sure your sharpening stroke matches the sharpening angle,  24.2.
- ▶ Move the upper grass cutting blade fully in the other direction so that the other side of the cutting edges is easily accessible and sharpen the rest of the cutting edges.
- ▶ Use a whetstone to remove any burrs from the cutting edges. Remove as little material as possible.
- ▶ After sharpening, wipe away filing or grinding dust with a dry or slightly dampened cloth and then spray the cutting blades with a resin solvent, such as STIHL Resin Remover and Lubricant.

### NOTICE

- Operating the machine with dull or damaged cutting blades may overload the motor. Keeping the cutting blades sharp helps maintain cutting performance and the expected life of the product.

## 23 Troubleshooting Guide

### 23.1 Garden Shears and Battery

Always remove the battery before carrying out any inspection, cleaning or maintenance.

Condition	LEDs on Garden Shear	Possible Cause	Remedy
Garden shears do not start when switched on.		No electrical contact between garden shears and battery.	<ul style="list-style-type: none"> <li>▶ Remove the battery, <a href="#">14.2</a>.</li> <li>▶ Visually check the electrical contacts in the battery compartment and on the battery.</li> <li>▶ Reinsert the battery, <a href="#">14.1</a>.</li> </ul>
	1 LED flashes green.	Battery has low charge.	<ul style="list-style-type: none"> <li>▶ Charge the battery, <a href="#">11</a>.</li> </ul>
	1 LED glows red.	Battery too hot / too cold.	<ul style="list-style-type: none"> <li>▶ Allow the battery to warm up or cool down gradually at ambient temperatures of about 50 °F to 68 °F (10 °C to 20 °C).</li> </ul>
	4 LEDs flash red.	Malfunction in battery.	<ul style="list-style-type: none"> <li>▶ Remove the battery, <a href="#">14.2</a>.</li> <li>▶ Visually check the electrical contacts in the battery compartment and on the battery.</li> <li>▶ Reinsert the battery, <a href="#">14.1</a>.</li> <li>▶ Switch on the garden shears, <a href="#">15.1</a>.</li> <li>▶ If the LEDs continue to flash, do not attempt to use. The battery has a malfunction and must be replaced.</li> </ul>
	3 LEDs glow red.	Garden shears too hot.	<ul style="list-style-type: none"> <li>▶ Allow the garden shears to cool down.</li> </ul>
	3 LEDs flash red.	Malfunction in garden shears.	<ul style="list-style-type: none"> <li>▶ Remove the battery and reinsert it, <a href="#">14</a></li> <li>▶ Switch on the garden shears, <a href="#">15.1</a>.</li> <li>▶ If the LEDs still flash, do not attempt to use. The garden shears has a malfunction and must be checked by a servicing dealer.</li> </ul>
		Cutting blades are not clean and lubricated.	<ul style="list-style-type: none"> <li>▶ Clean the cutting blades, <a href="#">21.1</a>.</li> <li>▶ If the LEDs still flash, do not attempt to use. The garden shears has a malfunction and must be checked by a servicing dealer.</li> </ul>
Garden shears cut out during operation.	1 LED glows red.	Battery too hot / too cold.	<ul style="list-style-type: none"> <li>▶ Remove the battery, <a href="#">13.2</a>.</li> <li>▶ Allow the garden shears and battery to warm up / cool down gradually at ambient temperatures of about 50 °F to 68 °F (10 °C to 20 °C).</li> </ul>
	3 LEDs glow red.	Garden shears too hot.	
Run-time is too short.		Battery not fully charged.	<ul style="list-style-type: none"> <li>▶ Charge the battery, <a href="#">11</a>.</li> </ul>
		Useful life of battery has been reached or exceeded.	<ul style="list-style-type: none"> <li>▶ Have the battery checked by an authorized STIHL servicing dealer.</li> </ul>
Battery is not being charged even though LED on charger glows green.	1 LED glows red.	Battery too hot / too cold.	<ul style="list-style-type: none"> <li>▶ Allow the battery to warm up or cool down gradually at ambient temperatures of about 50 °F to 68 °F (10 °C to 20 °C).</li> <li>▶ Operate the charger indoors in a dry room. For optimum performance, observe the recommended ambient temperature ranges, <a href="#">24.6</a>.</li> </ul>

## 23.2 Charger

Condition	LED on Charger	Cause	Remedy
Battery is not being charged.	LED glows red.	Battery too hot / too cold.	▶ Allow the battery to warm up or cool down gradually at ambient temperatures of about 50 °F to 68 °F (10 °C to 20 °C).
	LED flashes red.	No electrical contact between charger and battery.	▶ Remove the battery and reinsert it into the charger.
		Malfunction in charger.	▶ Do not use the charger. ▶ Have the charger checked by an authorized STIHL servicing dealer.
		Malfunction in battery.	▶ Do not use the battery. ▶ Have the battery checked by an authorized STIHL servicing dealer.
The charger does not run a self-test.	The LED does not glow green for about 1 second and then red for about 1 second.	Electrical contact to charger was briefly interrupted.	▶ Disconnect the plug from the electrical outlet. ▶ Wait 1 minute. ▶ Insert the plug in an electrical outlet.

## 24 Specifications

### 24.1 STIHL HSA 26

Intended for household use.

- Approved battery type: STIHL AS series
- Weight without battery:
  - with shrub blades: 1.8 lbs. (0.8 kg)
  - with grass blades: 1.5 lbs. (0.7 kg)

### 24.2 Cutting Attachments

#### Shrub Cutting Blades

- Blade tooth opening distance (maximum): 0.32 in. (8 mm)
- Tooth spacing: 0.75 in. (19 mm)
- Cutting length: 7.85 in. (200 mm)
- Sharpening angle: 30°

#### Grass Cutting Blades

- Tooth spacing: 0.63 in. (16 mm)
- Cutting length: 4.7 in. (120 mm)
- Sharpening angle: 35°

### 24.3 STIHL AS Series Battery

Approved charger type: STIHL AL 1 series.

- Battery technology: Lithium-Ion
- Voltage: 10.8 V
- Rated capacity in Ah<sup>1</sup>: See rating plate

<sup>1</sup>Rated capacity calculated pursuant to IEC 61960. Usable energy available to the operator will be less.

<sup>2</sup>The battery is marked with its stored energy as provided by the cell manufacturer. Usable energy available to the operator will be less.

- Stored energy in Wh<sup>2</sup>: See rating plate
- Weight in kg: See rating plate

For a complete list of approximate charging times, see [www.stihl.com/charging-times](http://www.stihl.com/charging-times).

For a complete list of approximate battery run-times, see [www.stihl.com/battery-life](http://www.stihl.com/battery-life).

### 24.4 STIHL AL 1

- Mains voltage: See rating plate
- Rated current: See rating plate
- Frequency: See rating plate
- Charging current: See rating plate
- Rated power: See rating plate
- Insulation: See rating plate

## 24.5 Ambient Temperature Limits



### WARNING

- Extreme temperatures can damage the battery and may also cause it to generate heat, rupture, leak, ignite or explode, resulting in severe or fatal personal injury or property damage. Never charge, use or store the battery outside the ambient temperature limits specified below.
  - ▶ Do not charge the battery below - 4 °F (- 20 °C) or above 122 °F (50 °C).
  - ▶ Do not use the garden shears, battery or charger below - 4 °F (- 20 °C) or above 122 °F (50 °C).
  - ▶ Do not store the garden shears, battery or charger below - 4 °F (- 20 °C) or above 158 °F (70 °C).

## 24.6 Ambient Temperature Recommendations

For optimum performance, observe the following ambient temperature ranges for the garden shears, battery and charger:

- Charging: 41 °F to 104 °F (5 °C to 40 °C)
- Use: 14 °F to 104 °F (- 10 °C to 40 °C)
- Storage: - 4 °F to 122 °F (- 20 °C to 50 °C)

Charging, using or storing the battery outside the recommended ambient temperature ranges may reduce performance.

If the battery became damp or wet during operation, allow it to dry at least 48 hours at temperatures between 59 °F (15 °C) and 122 °F (50 °C) and relative humidity below 70 % before charging or storing. Higher humidity can extend the drying time.

## 24.7 Symbols on the Garden Shears, Battery and Charger

Symbol	Explanation
V	Volt
Hz	Hertz
A	Ampere
Ah	Ampere hour
W	Watt
Wh	Watt hour



Certification/listing mark of UL



STIHL products must not be disposed of in the household trash, but only in accordance with local, state and federal laws and

regulations and as provided in this manual, 26.

Direct current



Number of cells and stored energy according to cell manufacturer's specification. Usable energy will be less.



The RBRC seal indicates that STIHL has prepaid for battery recycling



Read the manual



Use and store charger only indoors in dry rooms

## 24.8 Engineering Improvements

STIHL's philosophy is to continually improve all of its products. As a result, engineering changes and improvements are made from time to time. Therefore, some changes, modifications and improvements may not be covered in this manual. If the operating characteristics or the appearance of your machine differs from those described in this manual, please contact your STIHL dealer or the STIHL distributor in your area for assistance.

## 24.9 EMC Compliance Statement for Power Tool and Charger

This Class B digital apparatus complies with Canadian ICES-003.

## 25 Replacement Parts and Equipment

### 25.1 Genuine STIHL Replacement Parts

STIHL recommends the use of genuine STIHL replacement parts. Genuine STIHL parts can be identified by the STIHL part number, the **STIHL** logo and, in some cases, by the STIHL parts symbol . The symbol may appear alone on small parts.

## 26 Disposal

### 26.1 Disposal of the Garden Shears and Charger

STIHL products must not be thrown in household trash or disposed of except as outlined in this manual.

- ▶ Take the garden shears, charger, accessories and packaging to an approved disposal site for environmentally friendly recycling.

- ▶ Contact your authorized STIHL servicing dealer for the latest information on disposal and recycling.

## 26.2 Battery Recycling

### WARNING

- Handle discharged/depleted batteries carefully. Even if believed to be discharged, lithium ion batteries may never totally discharge and still may deliver a dangerous short circuit current. If damaged or exposed to extreme temperatures, they may leak, generate heat, catch fire or explode.
- ▶ Observe all federal, state and local disposal rules and regulations.
- ▶ Contact your authorized STIHL servicing dealer for the latest information on waste disposal.
- ▶ Recycle depleted batteries promptly.
- ▶ Keep batteries away from children. Do not disassemble and do not dispose of in fire.



STIHL is committed to the development of products that are environmentally responsible. This commitment does not stop when the product leaves the authorized STIHL servicing dealer. STIHL has partnered with the RBRC (Rechargeable Battery Recycling Corporation) to promote the collection and recycling of spent STIHL lithium ion batteries in the United States and Canada.

The RBRC seal indicates that STIHL has prepaid for battery recycling. RBRC has a toll free phone number (1-800-822-8837) that connects you to information on battery recycling locations and information on battery disposal bans or restrictions in your area. You can also return your spent battery to any authorized STIHL servicing dealer for recycling free of charge.

## 27 Addresses

### 27.1 STIHL Limited

STIHL Limited  
1515 Sise Road  
London, ON. N6A 4L6  
CANADA

## Table des matières

1	Préface.....	28
2	Indications concernant la présente Notice d'emploi.....	29
3	Principales pièces.....	29

4	Symboles de sécurité sur les produits.....	30
5	Indications générales de sécurité pour outils électroportatifs.....	31
6	CONSIGNES DE SÉCURITÉ IMPOR-TANTES.....	34
7	Sécurité de la batterie.....	40
8	Sécurité du chargeur.....	41
9	Maintenance, réparation et rangement....	43
10	Avant d'entreprendre le travail.....	44
11	Recharge de la batterie.....	44
12	Diagnostic à l'aide des DEL.....	45
13	Montage et retrait d'un outil de coupe.....	46
14	Insertion et retrait de la batterie.....	47
15	Mise en marche et arrêt du sculpte-haies.....	48
16	Vérification des commandes.....	49
17	Pendant l'utilisation.....	49
18	Après avoir terminé le travail.....	50
19	Transport du sculpte-haies et de la batterie.....	50
20	Entreposage du sculpte-haies, de la batterie et du chargeur.....	51
21	Nettoyage.....	52
22	Inspection et maintenance.....	53
23	Guide de dépannage.....	54
24	Spécifications.....	56
25	Pièces de rechange et équipement.....	57
26	Élimination.....	58
27	Adresses.....	58

## 1 Préface

Merci beaucoup pour votre achat. Les informations contenues dans ce manuel vous aideront à obtenir des performances et une satisfaction maximales de vos cisailles de jardin à batterie et, si elles sont respectées, à réduire le risque de blessure lié à leur utilisation.

### CONSERVEZ CE MANUEL!



Les cisailles de jardin à batterie étant des outils de coupe à grande vitesse, des précautions de sécurité particulières doivent être observées pour réduire le risque de blessures corporelles.



Lisez attentivement ce mode d'emploi avant l'utilisation et à intervalles réguliers par la suite. Respectez toutes les consignes de sécurité. Une utilisation négligente ou incorrecte des cisailles de jardin peut entraîner des blessures graves ou mortelles.

Ne prêtez pas ou ne louez pas les cisailles de jardin sans ce manuel d'instructions. N'autorisez que les personnes qui comprennent parfaitement les informations contenues dans ce manuel à faire fonctionner les cisailles de jardin.

Pour de plus amples informations ou si vous ne comprenez pas les instructions de ce manuel, veuillez consulter [www.stihlusa.com](http://www.stihlusa.com) (pour le Canada: [www.stihl.ca](http://www.stihl.ca)) ou contactez votre distributeur agréé STIHL.

## 2 Indications concernant la présente Notice d'emploi

### 2.1 Mots de signalement

Ce manuel contient des informations de sécurité qui requièrent une attention particulière de votre part. Ces informations sont introduites par les symboles et les mots de signalement suivants :

**!** DANGER

- Indique une situation dangereuse qui, si elle n'est pas évitée, entraînera la mort ou des blessures graves.

**!** AVERTISSEMENT

- Indique une situation dangereuse qui, si elle n'est pas évitée, pourrait entraîner la mort ou des blessures graves.

AVIS

- Indique un risque de dommages matériels, y compris des dommages à la machine ou à ses composants individuels.

### 2.2 Symboles employés dans le texte

Le symbole suivant est inséré dans le texte pour vous faciliter l'utilisation de la présente Notice :

-  Ce symbole renvoie au chapitre ou sous-chapitre indiqué, de la présente Notice d'emploi.

## 3 Principales pièces

### 3.1 Sculpte-haies, batterie et chargeur

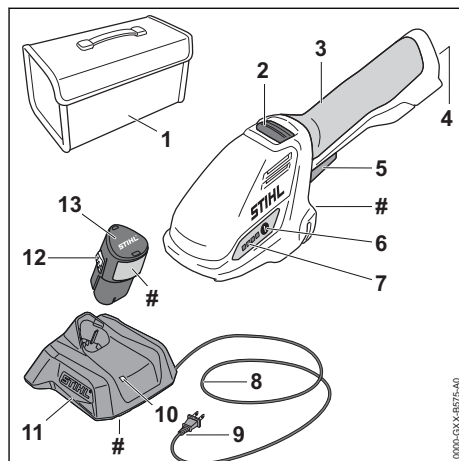

#### 1 Sac de transport

Conçu pour le transport et l'entreposage du sculpte-haies, de la batterie, du chargeur et des accessoires. Le sac de transport est inclus lorsque le sculpte-haies, la batterie et le chargeur sont achetés comme un ensemble.

#### 2 Verrou de retenue

Verrouille/déverrouille la gâchette.

#### 3 Poignée de commande

La poignée du sculpte-haies.

#### 4 Compartiment de la batterie

Accueille la batterie.

#### 5 Gâchette

Met en marche et arrête le moteur.

#### 6 Bouton poussoir

Active les DEL du sculpte-haies.

#### 7 DEL sculpte-haies

Indiquent l'état de charge de la batterie et signalent des messages d'erreur concernant d'éventuels dysfonctionnements dans l'outil électrique ou sa batterie.

#### 8 Cordon d'alimentation

Alimente le chargeur en électricité lorsqu'il est branché dans une prise électrique.

#### 9 Fiche

Raccorde le cordon d'alimentation à une prise électrique.

**10 DEL du chargeur**

Indique l'état opérationnel du chargeur.

**11 Chargeur**

Charge la batterie.

**12 Levier de verrouillage**

Bloque la batterie dans son logement.

**13 Batterie**

Fournit l'énergie électrique au moteur.

**# Plaque signalétique**

Comporte des caractéristiques électriques ainsi que le numéro de série du produit.

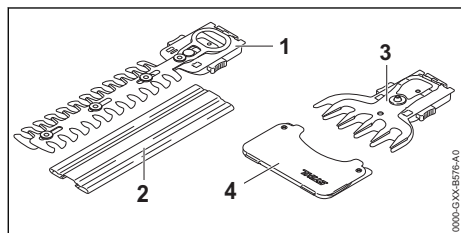
**3.2 Outils de coupe****1 Lames à arbustes**

Lames en acier pour tailler les arbustes.

**2 Fourreau à lame**

Couvre les lames à arbustes afin de réduire le risque de blessure par un contact involontaire pendant le transport et le stockage.

**3 Lames à herbe**

Lames en acier pour couper l'herbe.

**4 Fourreau à lame**

Couvre les lames à herbe afin de réduire le risque de blessure par un contact involontaire pendant le transport et le stockage.

**4 Symboles de sécurité sur les produits****4.1 Cisaille de jardin**

Les symboles de sécurité suivants se trouvent sur la cisaille de jardin :



Pour réduire le risque de blessure, respectez les consignes de sécurité spécifiées.



Lisez et observez toutes les consignes de sécurité dans le manuel d'utilisation. Une utilisation incorrecte peut causer des blessures graves, voire mortelles, ou des dommages matériels.



Pour réduire tout risque de blessure aux yeux, portez toujours une protection oculaire appropriée, 6.4.



Pour réduire le risque d'électrocution, n'exposez pas la cisaille de jardin à la pluie, à l'eau ou à une humidité excessive. Stockez-les à l'intérieur. S'ils sont exposés à la pluie ou à des conditions très humides, apportez-les à votre distributeur agréé STIHL avant toute utilisation, 6.5.



Pour réduire tout risque de coupures, gardez les mains, les pieds et les autres parties de votre corps éloignés des lames de coupe, 6.6.4.



Pour réduire le risque de blessures ou de dommages matériels dus à une activation involontaire, retirez la batterie chaque fois que vous n'utilisez pas la cisaille de jardin, 6.6.

**4.2 Batterie**

Les symboles de sécurité suivants se trouvent sur la batterie :



Pour réduire le risque de blessure, respectez les consignes de sécurité spécifiées.



Lisez et observez toutes les consignes de sécurité dans le manuel d'utilisation. Une utilisation incorrecte peut causer des blessures graves, voire mortelles, ou des dommages matériels.



Pour réduire le risque de blessures ou de dommages matériels résultant d'un incendie, d'une explosion ou de brûlures, y compris les brûlures chimiques, ne démontez pas la batterie, ne la broyez pas, ne l'endommagez pas et ne la chauffez pas à plus de 212 °F (100 °C). Ne l'exposez jamais au feu et ne l'incinerez pas, 7.



Pour réduire tout risque de blessures ou de dommages matériels résultant d'un court-circuit, d'un incendie ou d'une explosion, gardez-la au sec. Ne l'immergez jamais dans l'eau ou d'autres liquides, 7.

**4.3 Chargeur**

Les symboles de sécurité suivants se trouvent sur le chargeur :



Pour réduire le risque de blessure, respectez les consignes de sécurité spécifiées.



Lisez et observez toutes les consignes de sécurité dans le manuel d'utilisation. Une utilisation incorrecte peut causer



des blessures graves, voire mortelles, ou des dommages matériels.

Gardez le chargeur sec afin de réduire les risques de lésion corporelle et de dommages matériels résultant d'un incendie ou d'une décharge électrique. Protégez-le contre la pluie, l'eau, les liquides et les conditions humides. Utilisation en intérieur uniquement,  8.

## 5 Indications générales de sécurité pour outils électroportatifs

### 5.1 Introduction

Ce chapitre contient les consignes et instructions de sécurité générales réglementaires pour les outils électriques à moteur portatifs ainsi que les taille-haies / sculpte-haies électriques à moteur sur lesquels sont montées des lames à arbustes. Des avertissements et instructions importants supplémentaires se trouvent dans les chapitres suivants du présent manuel.

### ▲ AVERTISSEMENT

- **Lisez tous les avertissements et toutes les instructions de sécurité.** Le non-respect des avertissements et instructions peut entraîner une électrocution, un incendie et/ou des blessures graves.
- **Conserver tous les avertissements et instructions pour consultation ultérieure.**

Dans les avertissements, l'expression « outil électrique » désigne votre outil électrique alimenté par le secteur (cordon) ou sur batterie (sans fil).

### 5.2 Sécurité de la zone de travail

- a) **Gardez la zone de travail propre et bien éclairée.** Les zones mal rangées ou sombres sont propices aux accidents.
- b) **N'utilisez pas les outils électriques dans des atmosphères explosibles, comme en présence de liquides, de gaz ou de poussières inflammables.** Les outils électriques créent des étincelles qui peuvent enflammer les poussières ou les vapeurs.
- c) **Éloignez les enfants et les spectateurs lorsque vous utilisez un outil électrique.** Les distractions peuvent vous faire perdre le contrôle.

### 5.3 Sécurité électrique

- a) **Les fiches des outils électriques doivent correspondre à la prise murale. N'apportez jamais aucune modification à la fiche. N'utilisez pas de fiches d'adaptation avec les outils électriques reliés à la terre.** Les fiches non modifiées et les prises adaptées réduiront le risque d'électrocution.
- b) **Évitez tout contact corporel avec des surfaces mises à la terre telles que les tuyaux, les radiateurs, les cuisinières et les réfrigérateurs.** Il existe un risque accru d'électrocution si votre corps est relié à la terre.
- c) **N'exposez pas les outils électriques à la pluie ou à l'humidité.** L'eau qui pénètre dans un outil électrique augmentera le risque d'électrocution.
- d) **Ne maltraitez pas le cordon d'alimentation. N'utilisez jamais le cordon d'alimentation pour transporter, tirer ou débrancher l'outil électrique. Gardez le cordon d'alimentation loin de la chaleur, de l'huile, des bords tranchants ou des pièces mobiles.** Le risque d'électrocution augmente avec les cordons d'alimentation endommagés ou emmêlés.
- e) **Lorsque vous utilisez un outil électrique à l'extérieur, utilisez un câble prolongateur adapté à un usage extérieur.** L'utilisation d'un cordon d'alimentation adapté à un usage extérieur réduira le risque d'électrocution.
- f) **Si l'utilisation d'un outil électrique dans un endroit humide est inévitable, utilisez un dispositif à courant résiduel (RCD) ou un disjoncteur de protection contre les défauts à la terre (GFCI).** L'utilisation d'un disjoncteur RCD ou GFCI réduit le risque de choc électrique.

### 5.4 Sécurité personnelle

- a) **Restez vigilant, regardez ce que vous faites et faites preuve de bon sens lorsque vous utilisez un outil électrique. N'utilisez pas un outil électrique si vous êtes fatigué ou sous l'influence de drogues, d'alcool ou de médicaments.** Lorsque vous utilisez un outil électrique, un moment d'inattention peut entraîner des blessures graves.
- b) **Utilisez un équipement de protection individuelle. Portez toujours une protection oculaire.** Les équipements de protection tels que les masques à poussière, des chaussures de sécurité antidérapantes, un casque ou une protection auditive utilisés pour les condi-

tions appropriées, réduiront les blessures personnelles.

- c) **Évitez tout démarrage intempestif. Assurez-vous que l'interrupteur est en position arrêt avant de brancher l'appareil à une source d'alimentation et/ou à la batterie, ou encore de saisir ou de transporter l'outil.**Le transport des outils électrique avec le doigt sur l'interrupteur ou la mise sous tension des outils électriques alors que l'interrupteur se trouve en position de marche est propice aux accidents.
- d) **Retirez toute clé de réglage ou pince de serrage avant d'allumer l'outil électrique.**Une clé ou une pince attachée à une partie rotative de l'outil électrique peut entraîner des blessures graves.
- e) **Ne vous penchez pas trop. Gardez une bonne tenue sur pieds et un bon équilibre à tout moment.**Cela permet un meilleur contrôle de l'outil électrique dans des situations inattendues.
- f) **Portez des vêtements adéquats. Ne portez pas des vêtements amples ni des bijoux. Gardez vos cheveux et vos vêtements loin des pièces en mouvement.**Les vêtements amples, les bijoux ou les cheveux longs peuvent être happés par les pièces mobiles.
- g) **S'il existe des dispositifs servant au raccordement à des installations d'aspiration et de collecte des poussières, assurez-vous qu'ils sont bien branchés et utilisés correctement.**L'utilisation d'un dispositif collecteur de poussière peut réduire les risques causés par les poussières.
- h) **Ne laissez pas la familiarité acquise par une utilisation fréquente des outils vous amener à commettre des négligences et à ignorer les principes de sécurité de l'outil.**Une action imprudente peut causer des blessures graves en une fraction de seconde.

## 5.5 Utilisation et entretien des outils électriques

- a) **Ne forcez pas l'outil électrique. Utilisez l'outil électrique approprié pour votre application.** Un outil électrique adapté accomplira la tâche correctement et en toute sécurité au rythme pour lequel il a été conçu.
- b) **N'utilisez pas l'outil électrique s'il est impossible de le mettre en marche et de l'arrêter avec l'interrupteur.**Tout outil électrique qui ne

peut pas être commandé avec l'interrupteur est dangereux et doit être réparé.

- c) **Débranchez la fiche de la source d'alimentation et/ou retirez, si possible, le bloc de batterie de l'outil électrique avant d'effectuer de quelconques réglages, de changer d'accessoire ou de ranger les outils électriques.** Ces mesures de sécurité préventives réduisent le risque de démarrage accidentel de l'outil électrique.
- d) **Rangez les outils électriques inutilisés hors de portée des enfants et ne laissez pas des personnes non familiarisées avec l'outil électrique ou ces instructions utiliser l'outil électrique.**Les outils électriques sont dangereux dans les mains des utilisateurs novices.
- e) **Entretenez soigneusement les outils électriques et les accessoires. Vérifiez l'absence de défauts d'alignement ou de grippage des parties mobiles, de ruptures de pièces et tout autre état qui pourrait affecter le fonctionnement de l'outil électrique. S'il est endommagé, faites réparer votre outil électrique avant de l'utiliser.** De nombreux accidents sont causés par des outils électriques mal entretenus.
- f) **Gardez vos outils de coupe affûtés et propres.**Des outils de coupe soigneusement entretenus avec des tranchants aiguisés sont moins susceptibles de se coincer et plus faciles à contrôler.
- g) **Utilisez les outils électriques, les accessoires et les embouts, etc. conformément aux présentes instructions, en tenant compte des conditions de travail et du travail à effectuer.**L'utilisation de l'outil électrique pour des opérations qui sont différentes de celles pour lesquelles il a été conçu pourrait donner lieu à une situation dangereuse.
- h) **Gardez les poignées et les surfaces de préhension sèches, propres et exemptes d'huile et de graisse.**Les poignées et surfaces de préhension glissantes ne permettent pas une manipulation en toute sécurité et le contrôle de l'outil dans des situations inattendues.

## 5.6 Utilisation et entretien des outils à batterie

- a) **Rechargez uniquement avec le chargeur spécifié par le fabricant.** Un chargeur qui convient à un type de bloc de batteries peut donner lieu à un risque d'incendie lorsqu'il est utilisé avec un autre bloc de batteries.

- b) **Utilisez les outils électriques uniquement avec les blocs de batteries spécifiquement conçus à cet effet.** L'utilisation de tout autre bloc de batteries peut entraîner un risque de blessure et d'incendie.
- c) **Lorsque le bloc de batteries n'est pas en cours d'utilisation, tenez-le éloigné des autres objets métalliques, comme les trombones, pièces de monnaie, clés, clous, vis ou autres petits objets métalliques qui peuvent établir une connexion entre les bornes.** Un court-circuit des bornes de batterie peut provoquer des brûlures ou un incendie.
- d) **Dans certaines circonstances, un usage abusif peut provoquer des projections de liquide de la batterie. Évitez tout contact avec celui-ci. En cas de contact accidentel, rincez avec de l'eau. Si le liquide entre en contact avec les yeux, consultez un médecin.** Le liquide s'échappant de la batterie peut provoquer des irritations ou des brûlures.
- e) **N'utilisez pas un bloc de batteries ou un outil qui a été endommagé ou modifié.** Les batteries endommagées ou modifiées peuvent présenter un comportement imprévisible pouvant entraîner un incendie / une explosion ou un risque de blessure.
- f) **N'exposez pas un bloc de batteries ou un outil au feu ou à une température excessive.** L'exposition au feu ou à des températures supérieures à 130 °C / 265 °F peut provoquer une explosion.
- g) **Respectez toutes les instructions de charge et ne chargez pas le bloc de batteries ou l'outil en-dehors de la plage de températures spécifiée dans les instructions.** Une charge inadaptée ou à des températures hors de la plage spécifiée peut endommager la batterie et augmenter le risque d'incendie.

## 5.7 Entretien

- a) **Faites réparer votre outil électrique par un réparateur qualifié qui utilise uniquement des pièces de rechange identiques.** La sécurité d'utilisation de l'outil électrique pourra ainsi être maintenue avec certitude.
- b) **Ne réparez jamais les blocs de batteries endommagés.** Seul le fabricant ou fournisseur de service agréé est autorisé à réparer les blocs de batteries.

## 5.8 Avertissements de sécurité pour taille-haie / cisaille de jardin avec lames d'arbustes montées

- a) **Gardez toutes les parties du corps éloignées de la lame. Ne retirez pas de matériel coupé ni ne tenez le matériel à couper lorsque les lames sont en mouvement.** Les lames continuent de se déplacer après l'arrêt de l'interrupteur. Lorsque vous utilisez la cisaille de jardin, un moment d'inattention peut entraîner des blessures graves.
- b) **Portez la cisaille de jardin par la poignée, la lame étant arrêtée et en prenant soin de ne pas actionner d'interrupteur.** Un bon transport de la cisaille de jardin réduira le risque de démarrage accidentel et de blessures corporelles causées par les lames.
- c) **Lorsque vous transportez ou stockez la cisaille de jardin, mettez toujours le couvre-lames.** Une bonne manipulation de la cisaille de jardin réduira le risque de blessures corporelles causées par les lames.
- d) **Lors de l'élimination des matériaux coincés ou de l'entretien de l'appareil, assurez-vous que tous les interrupteurs sont éteints et que la batterie est déconnectée.** Un actionnement inattendu de la cisaille de jardin lors du déblocage de matériaux bloqués ou de l'entretien peut entraîner des blessures graves.
- e) **Tenez la cisaille de jardin uniquement par des surfaces de préhension isolées, car la lame peut entrer en contact avec des fils électriques cachés.** Les lames de coupe qui entrent en contact avec un fil "sous tension" peuvent rendre "sous tension" les parties métalliques exposées de la cisaille de jardin et peuvent donner un choc électrique à l'opérateur.
- f) **Gardez tous les cordons et câbles électriques loin de la zone de coupe.** Les cordons ou câbles électriques peuvent être cachés dans les haies ou les buissons et peuvent être accidentellement coupés par la lame.
- g) **N'utilisez pas la cisaille de jardin par mauvais temps, surtout s'il y a un risque de foudre.** Cela diminue le risque d'être frappé par la foudre.

## **▲ DANGER**

- **Gardez les mains éloignées de la lame.** Le contact avec la lame entraînera des blessures graves.

## **6 CONSIGNES DE SÉCURITÉ IMPORTANTES**

### **6.1 Introduction**

Ce chapitre contient les consignes et instructions de sécurité générales réglementaires pour les sculpte-haies électriques à moteur portatifs sur lesquels sont montées des lames à herbe. Des avertissements et instructions importants supplémentaires se trouvent dans les chapitres suivants du présent manuel.

## **▲ AVERTISSEMENT**

- Lorsque vous utilisez un sculpte-haies électrique, il convient de toujours respecter les consignes de sécurité fondamentales afin de réduire le risque d'incendie, d'électrocution et de blessures, ainsi que ce qui suit :

**LISEZ TOUTES LES INSTRUCTIONS AVANT D'UTILISER LE SCULPTE-HAIES !**

- 1) Évitez les environnements dangereux – N'utilisez pas le sculpte-haies dans des endroits humides ou mouillés.
- 2) Ne pas utiliser sous la pluie.
- 3) Gardez les enfants à l'écart – Tous les spectateurs doivent se tenir à distance de la zone de travail.
- 4) Habillez-vous de manière appropriée – Ne portez pas de vêtements amples ni de bijoux. Ils peuvent être happés par des éléments en mouvement. Des gants de travail résistants (par ex. en cuir ou autre matière résistante à l'usure) ainsi que des chaussures solides sont recommandés pour les travaux extérieurs. Portez un couvre-chef protecteur pour contenir les cheveux longs.
- 5) Utilisez des lunettes de sécurité – Utilisez toujours une visière ou un masque anti-poussière dans un environnement de travail poussiéreux.
- 6) Utilisez les outils appropriés – Ne pas utiliser un outil pour une autre utilisation que celle pour lequel il est prévu.
- 7) Évitez le démarrage involontaire – Ne portez pas le sculpte-haies avec le doigt sur la gâchette.

- 8) N'empoignez par les lames de coupe exposées ou les tranchants lorsque vous ramassez ou tenez le sculpte-haies.
- 9) Ne forcez pas le sculpte-haies – Il fera un meilleur travail et présentera moins de risque de blessure s'il est utilisé au régime prévu.
- 10) Ne vous penchez pas outre mesure - Gardez une bonne tenue sur pieds et un bon équilibre à tout moment.
- 11) Restez vigilant – Faites attention à ce que vous faites. Faites preuve de bon sens. N'utilisez pas le sculpte-haies lorsque vous êtes fatigué.
- 12) Entreposez le sculpte-haies à l'intérieur – Lorsque le sculpte-haies n'est pas utilisé, il doit être entreposé à l'intérieur, à un endroit sec et fermé à clé, à l'écart des enfants, avec la batterie retirée.
- 13) Entretenez le sculpte-haies avec soin – Gardez l'outil de coupe propre pour une performance optimale et un risque de blessure minimal. Suivez les instructions pour le changement d'accessoires. Gardez les poignées sèches, propres et exemptes d'huile et de graisse.
- 14) Vérifiez l'absence de pièces endommagées – Avant de continuer à utiliser le sculpte-haies, toute protection ou autre pièce endommagée doit être inspectée avec soin pour s'assurer qu'elle fonctionnera correctement et remplira sa fonction prévue. Vérifiez l'alignement des parties mobiles ainsi que l'absence de grippage des parties mobiles, de pièces cassées et tout autre état qui pourrait compromettre le bon fonctionnement. Toute protection ou autre pièce endommagée doit être réparée dans les règles ou remplacées par un centre SAV agréé sauf indication contraire dans ce manuel.
- 15) Tenir les mains éloignées des lames.

**CONSERVEZ CES INSTRUCTIONS.**

### **6.2 Utilisation prévue**

## **▲ AVERTISSEMENT**

- Ce sculpte-haies est conçu pour la taille légère d'herbe et d'arbustes ornementaux dans les parcs et jardins autour de la maison. Il n'a pas vocation à remplacer votre taille-haies. L'utilisation du sculpte-haies pour des opérations différentes de celles pour lesquelles il a été conçu peut entraîner de graves blessures et même la mort.

- ▶ Utilisez le sculpte-haies uniquement pour des opérations de taille légères autour de la maison et au jardin.
- Un usage incorrect risque d'entraîner des lésions corporelles ou des dommages matériels, y compris des dommages au sculpte-haies.
  - ▶ Utilisez le sculpte-haies, la batterie et le chargeur uniquement de la manière décrite dans le présent manuel.
  - ▶ N'essayez jamais de modifier ou de neutraliser d'une manière quelconque les dispositifs de commande et de sécurité du sculpte-haies.
  - ▶ N'utilisez jamais un sculpte-haies qui a été modifié ou transformé par rapport à sa conception originale.
- La batterie STIHL série AS est conçue pour être utilisée exclusivement avec des outils électriques STIHL compatibles.
- Le chargeur STIHL série AL 1 est conçu exclusivement pour charger des batteries STIHL de la série AS.

### 6.3 Opérateur

## ▲ AVERTISSEMENT

- Travailler avec la cisaille de jardin peut être épuisant. L'opérateur doit être en bonne santé physique et mentale. Pour réduire le risque de lésions corporelles :
  - ▶ Avant d'utiliser la cisaille de jardin, demandez à votre médecin si votre état de santé pourrait être aggravé par un travail pénible.
  - ▶ Ne faites pas fonctionner la cisaille de jardin sous l'influence de toute substance (drogues, alcool ou médicaments, etc.) qui pourrait altérer la vision, l'équilibre, la dextérité ou le jugement.
  - ▶ Restez vigilants. Ne faites pas fonctionner la cisaille de jardin si vous êtes fatigué. Faites une pause si vous êtes fatigué.
  - ▶ Ne permettez pas aux mineurs d'utiliser la cisaille de jardin.
- Selon l'état actuel des connaissances de STIHL, le moteur électrique de cette cisaille de jardin ne doit pas interférer avec un pacemaker.
  - ▶ Toutefois, les personnes portant un stimulateur cardiaque ou un autre dispositif médical implanté doivent consulter leur médecin et le fabricant du dispositif avant d'utiliser cette cisaille de jardin.

### 6.4 Équipement de protection individuelle

## ▲ AVERTISSEMENT

- Pour réduire les risques de lésion corporelle :
  - ▶ Portez toujours des vêtements adéquats et une combinaison de protection ainsi qu'une protection oculaire appropriée.
- Le contact des cheveux, des vêtements ou de la combinaison avec les lames de coupe en mouvement ou le fait qu'ils soient happés par d'autres composants du sculpte-haies peut entraîner une perte de contrôle et de graves coupures. Pour réduire les risques de lésion corporelle grave :



- ▶ Portez des vêtements robustes et bien ajustés qui offrent également une totale liberté de mouvement.

- ▶ Évitez les vestes amples, les foulards, les cravates, les pantalons à pattes d'éléphant ou à revers, les bijoux et les autres accessoires qui pourraient rester accrochés aux branches, aux buissons ou à l'outil de coupe en mouvement.
- ▶ Attachez les cheveux au-dessus des épaules avant de commencer le travail.

- Pour réduire les risques de lésion oculaire :



- ▶ Portez toujours des lunettes protectrices ou des lunettes de sécurité étanches avec protection latérale adéquate qui sont résistantes aux chocs et marqués comme étant conforme à la norme CSA Z94.

- Une bonne tenue sur pieds est très importante. Pour aider à garder une bonne tenue sur pieds et réduire le risque de blessures en travaillant :



- ▶ Portez des chaussures conséquentes équipées de semelles antidérapantes. Ne portez pas de sandales, de tong, de chaussures à bout ouvert ou similaire.

- Pour améliorer votre préhension et aider à protéger vos mains :





- ▶ Portez toujours des gants de travail robustes en cuir antidérapants ou en un autre matériau résistant à l'usure lors de la manipulation du sculpte-haies ou de ses lames de coupe.

### 6.5 Cisaille de jardin

## ▲ AVERTISSEMENT

- Pour réduire le risque d'électrocution :



- ▶ N'exposez pas la cisaille de jardin à la pluie, à l'eau ou à une humidité excessive.
  - ▶ N'immergez jamais la cisaille de jardin dans l'eau ou d'autres liquides.
  - ▶ Rangez la cisaille de jardin dans la maison.
- Les lames de l'herbe et des arbustes comportent de nombreuses gouges tranchantes. Un contact avec les gouges peut causer de graves coupures, même si les lames de coupe sont immobiles. Pour réduire les risques de telles blessures :
    - ▶ Gardez les mains, les pieds et les autres parties du corps éloignés des lames de coupe.
    - ▶ Ne tenez jamais le matériau à couper.
    - ▶ Ne retirez jamais le matériau coupé sans relâcher l'interrupteur à gâchette et retirer la batterie.
    - ▶ Portez des gants de travail résistants lorsque vous manipulez la cisaille de jardin ou les lames d'herbe ou d'arbuste.
    - ▶ La cisaille de jardin s'utilise d'une seule main. Gardez votre autre main éloignée de la zone de coupe pendant l'opération. Ne tenez jamais le matériau à couper lorsque vous utilisez la cisaille de jardin.
    - ▶ Ne touchez jamais les lames de coupe en mouvement avec votre main ou toute autre partie de votre corps.
    - ▶ Couvrez les lames de coupe avec un fourreau de lame avant de transporter ou d'entreposer la cisaille de jardin afin de réduire le risque de contact accidentel.
  - Cette cisaille de jardin à batterie est destiné uniquement à l'entretien léger du jardin autour de la maison. Une utilisation à d'autres fins peut augmenter le risque de lésions corporelles et de dommages matériels.
    - ▶ N'essayez pas de couper d'autres matériaux que l'herbe, les arbustes ornementaux ou la végétation douce similaire. Ne coupez pas les tiges épaisses, les branches ou la végétation lourde.
    - ▶ Lisez et observez les instructions d'utilisation du présent manuel pour les applications approuvées,  17.
  - Pour réduire le risque de blessure à l'utilisateur et aux spectateurs pendant l'utilisation :
    - ▶ Relâchez toujours la gâchette et retirez la batterie avant tout assemblage, transport, réglage, inspection, nettoyage, réparation, entretien ou avant d'entreposer la cisaille de jardin et à tout moment lorsqu'elle n'est pas utilisée.
  - ▶ Relâchez l'interrupteur à gâchette et retirez la batterie avant de dégager le matériau coincé.
  - ▶ Ne laissez jamais la cisaille de jardin sans surveillance lorsque la batterie est insérée.
  - Même si certains accessoires non autorisés s'adaptent sur votre cisaille de jardin STIHL, leur utilisation peut être extrêmement dangereuse. Seuls sont recommandés les accessoires fournis par STIHL ou expressément autorisés par STIHL pour une utilisation avec ce modèle spécifique.
    - ▶ Utilisez uniquement les accessoires livrés ou expressément autorisés par STIHL.
    - ▶ N'apportez jamais aucune modification à cette cisaille de jardin, quelle qu'elle soit.
    - ▶ N'essayez jamais de modifier ou de neutraliser d'une manière quelconque les dispositifs de commande et de sécurité de la cisaille de jardin.
    - ▶ N'utilisez jamais une cisaille de jardin qui a été modifiée ou transformée par rapport à sa conception originale.
  - Si la cisaille de jardin tombe ou est soumise à des impacts aussi forts :
    - ▶ Vérifiez qu'elle n'est pas endommagée et qu'elle fonctionne normalement avant de poursuivre le travail.
    - ▶ Vérifiez que les commandes et les dispositifs de sécurité fonctionnent correctement.
    - ▶ Vérifiez les éventuels messages d'erreur des DEL,  12.1.1.
    - ▶ Vérifiez que la batterie n'a pas été endommagée. N'utilisez et ne chargez jamais une batterie défectueuse, endommagée, fissurée, fuyante ou déformée.
    - ▶ Ne travaillez jamais avec une cisaille de jardin ou une batterie endommagée ou dont le fonctionnement est incorrect. En cas de doute, faites contrôler la cisaille de jardin et la batterie par votre distributeur agréé STIHL.
  - Si la cisaille de jardin ou la batterie est endommagée, ne fonctionne pas correctement, a été laissée à l'extérieur et exposée à la pluie ou à des conditions humides ou si elle est tombée dans l'eau ou tout autre liquide, les composants peuvent ne plus fonctionner correctement et les dispositifs de sécurité peuvent être inopérants. Pour réduire les risques de lésions corporelles et de dommages matériels :
    - ▶ Faites vérifier la cisaille de jardin et la batterie par votre distributeur agréé STIHL avant toute autre opération.
  - Les pièces de rechange STIHL authentiques sont conçues spécifiquement pour correspon-



dre à votre cisaille de jardin et répondent aux exigences de sécurité et de performances. L'utilisation de pièces qui ne sont pas autorisées ou homologuées par STIHL peut causer des blessures graves ou la mort ou des dommages matériels.

- ▶ STIHL recommande d'utiliser exclusivement des pièces de rechange STIHL identiques pour la réparation ou la maintenance.

## 6.6 Utilisation du sculpte-haies

### 6.6.1 Avant l'utilisation

#### **▲ AVERTISSEMENT**

- Une utilisation incorrecte ou non autorisée peut causer des lésions corporelles ou des dommages matériels.
  - ▶ N'utilisez la cisaille de jardin que de la manière décrite dans ce mode d'emploi.
- L'utilisation d'une cisaille de jardin modifiée, endommagée, mal réglée ou mal entretenue, ou qui n'est pas installée de manière complète et sûre, peut entraîner un dysfonctionnement et augmenter le risque de blessure grave ou de mort.
  - ▶ Ne faites jamais fonctionner une cisaille de jardin qui a été modifiée, endommagée, mal entretenue ou qui n'a pas été installée complètement et en toute sécurité.
  - ▶ Vérifiez toujours si votre cisaille de jardin est en bon état et fonctionne bien avant de commencer le travail, notamment le verrou de retenue, la gâchette et les lames de coupe.
  - ▶ Assurez-vous que le verrou de retenue et la gâchette bougent librement et retournent toujours en position d'arrêt en les relâchant. La gâchette ne doit pas venir en prise tant que le verrou de retenue est débloqué.
  - ▶ N'essayez jamais de modifier ou de neutraliser d'une manière quelconque les dispositifs de commande et de sécurité.
  - ▶ Les lames de coupe doivent seulement se mettre en mouvement lorsque la batterie est insérée, le verrou de retenue débloqué et que la gâchette est enfoncée.
  - ▶ Si votre cisaille de jardin ou une partie de celle-ci est endommagée ou ne fonctionne pas correctement, amenez-le à votre distributeur agréé STIHL. N'utilisez pas la cisaille de jardin avant d'avoir corrigé le problème.
- Avant d'insérer la batterie :
  - ▶ Vérifiez que les contacts dans le logement de la batterie ne présentent aucune trace

de corrosion ni d'autres corps étrangers et tenez-les propres. Si la prise est encrassée ou corrodée, apportez l'appareil à votre distributeur agréé STIHL avant de l'utiliser.

- ▶ N'insérez ni n'utilisez jamais une batterie défectueuse, endommagée, fissurée, fuyante ou déformée.
- ▶ Lisez et observez les instructions relatives à la mise en marche de la cisaille de jardin,  15.1.
- Pour contribuer à réduire les risques de blessure grave ou mortelle résultant d'un démarrage involontaire :
  - ▶ Veillez à ce que le verrou de retenue se trouve en position bloquée et que la gâchette soit en position Arrêt avant d'insérer la batterie.
  - ▶ Ne transportez jamais la cisaille de jardin avec le doigt sur la gâchette.
  - ▶ Relâchez la gâchette avant de retirer la batterie.
- ▶ Retirez la batterie avant tout assemblage, transport, réglage, inspection, nettoyage, réparation, entretien ou avant d'entreposer la cisaille de jardin et à tout moment lorsqu'elle n'est pas utilisée.
- ▶ Ne laissez jamais la cisaille de jardin sans surveillance lorsque la batterie est insérée.
- ▶ Ne stockez jamais la batterie dans la cisaille de jardin.
- Avant de mettre votre cisaille de jardin en marche, prenez les mesures suivantes pour réduire le risque de blessures par des forces réactives, de perte de contrôle ou de contact accidentel avec la chaîne :
  - ▶ Assurez-vous que les lames de coupe sont éloignées de vous-même ainsi que de tous les autres obstacles et objets, y compris le sol.
  - ▶ Ne mettez jamais la cisaille de jardin en marche alors que du matériel se trouve entre les lames de coupe.
  - ▶ Lisez et observez les instructions relatives à la mise en marche de la cisaille de jardin,  15.1.



### 6.6.2 Maintenir et contrôler la cisaille de jardin

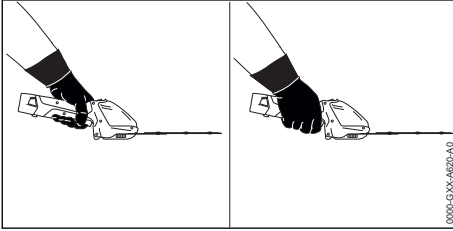

## ⚠ AVERTISSEMENT

- Pour garder une prise ferme et pour contrôler correctement votre cisaille de jardin :
  - ▶ Gardez la poignée propre et sèche à tout moment. Gardez-le exemptes d'humidité, de poix, d'huile, de graisse et de résine.
- Pour réduire le risque de blessures graves ou mortelles à l'opérateur et aux spectateurs suite à une perte de contrôle :
  - ▶ Tenez toujours fermement la cisaille de jardin avec votre main gauche ou droite lorsque vous travaillez.
  - ▶ Enroulez étroitement vos doigts autour de la poignée, en gardant la poignée prise en tenaille entre le pouce et l'index (voir l'illustration).
  - ▶ Positionnez la cisaille de jardin de manière à ce que toutes les parties de votre corps soient dégagées de l'outil de coupe lorsque la batterie est insérée.
- Pour réduire le risque de coupures graves ou mortelles à l'opérateur et aux spectateurs suite à une perte de contrôle, gardez une bonne tenue sur pieds et un bon équilibre à tout moment :
  - ▶ Ne travaillez jamais sur une échelle, sur un toit, dans un arbre ou en vous tenant debout sur tout autre support instable.
  - ▶ Soyez particulièrement attentif aux obstacles humides ou cachés, tels que des souches d'arbres, les racines, les rochers, les trous et les fossés pour éviter de trébucher ou de chuter si le terrain est envahi par la végétation.
  - ▶ Soyez extrêmement prudent lorsque vous travaillez sur des pentes ou un sol irrégulier.
  - ▶ Pour une meilleure tenue sur pieds, écartez toujours les branches tombées au sol, les broussailles, les chutes et autres matériels, objets ou végétations qui augmentent le risque de glissade, de trébuchement ou de chute.

- ▶ Ne vous penchez pas trop. Gardez une bonne tenue sur pieds et un bon équilibre à tout moment.

- Pour réduire le risque de coupures graves ou mortelles à l'opérateur ou aux spectateurs par un contact avec la lame :
  - ▶ Gardez les mains, les pieds et les autres parties du corps à distance des lames de coupe.



- ▶ Ne touchez pas les lames de coupe lorsque la batterie est insérée.
- ▶ Ne touchez jamais les lames de coupe en mouvement avec votre main ou toute autre partie de votre corps.



- ▶ Si les lames de coupe sont bloquées par des branches épaisses ou d'autres obstacles, relâchez immédiatement la gâchette et le verrou de retenue et retirez la batterie avant toute tentative de libération des lames.

### 6.6.3 Conditions de travail

## ⚠ AVERTISSEMENT

- N'utilisez votre sculpte-haies que dans de bonnes conditions de visibilité à la lumière du jour.
  - ▶ Reportez le travail si le temps est venteux, brumeux, pluvieux ou peu clément.
- Votre sculpte-haies est une machine pour une seule personne.
  - ▶ Les spectateurs, en particulier les enfants, et les animaux ne devraient pas être autorisés dans la zone où il est utilisé.
  - ▶ Arrêtez immédiatement le sculpte-haies si quelqu'un s'approche de vous.
- Pour réduire le risque de blessure aux spectateurs et utilisateurs non autorisés :
  - ▶ Ne laissez jamais le sculpte-haies sans surveillance lorsque la batterie est insérée.
  - ▶ Éteignez le sculpte-haies et retirez la batterie pendant les interruptions du travail ou à tout autre moment lorsque le sculpte-haies n'est pas utilisé.
- Les étincelles générées par le fonctionnement du sculpte-haies peuvent enflammer des gaz combustibles, liquides, vapeurs, poussières inflammables ou d'autres matériels et substances combustibles. Pour réduire les risques d'incendie et d'explosion :
  - ▶ N'utilisez jamais le sculpte-haies dans un endroit où se trouvent des gaz, liquides, vapeurs, poussières inflammables ou autres matières et substances combustibles.

- ▶ Lisez et observez les recommandations émises par les autorités gouvernementales (par exemple le CCHST) pour identifier et éviter les risques liés aux gaz, liquides, vapeurs, poussières inflammables ou autres matières et substances combustibles.
- L'utilisation de ce sculpte-haies (y compris l'affûtage des lames de coupe) peut générer de la poussière et d'autres substances contenant des produits chimiques connus pour causer des problèmes respiratoires, le cancer, des malformations congénitales et d'autres problèmes de reproduction.
  - ▶ Consulter les organismes gouvernementaux tels que l'ECCH, le CCHST et l'ASPC et d'autres sources faisant autorité sur les matières dangereuses si vous n'êtes pas familiarisé avec les risques associés aux substances particulières que vous coupez ou avec lesquelles vous travaillez.
- L'inhalation de certaines poussières, en particulier des poussières organiques telles que les moisissures ou le pollen, peut provoquer une réaction allergique ou asthmatique chez les personnes sensibles. Une inhalation importante ou répétée de la poussière ou d'autres contaminants aérosols, notamment ceux ayant une taille de particules plus petites, peut causer des maladies respiratoires ou autres.
  - ▶ Contrôlez autant que possible la poussière à la source.
  - ▶ Travaillez toujours avec des lames de coupe bien affûtées.
  - ▶ Dans la mesure du possible, utilisez le sculpte-haies de sorte que le vent ou le fonctionnement dirige la poussière, le brouillard ou les autres particules soulevés par le sculpte-haies loin de l'opérateur.
  - ▶ Lorsqu'il est impossible de maintenir les poussières respirables ou d'autres matières particulaires à des niveaux de fond ou proches de ceux-ci, portez toujours un appareil respiratoire homologué par l'ASPC et adapté aux conditions spécifiques du lieu de travail. Suivez les recommandations des autorités gouvernementales (par exemple CCHST/ASPC) et des associations professionnelles et commerciales.
- Si la végétation coupée ou la terre environnante est recouverte d'une substance chimique comme un pesticide ou un herbicide :
  - ▶ Lisez et observez les instructions et les avertissements accompagnant la substance

qui recouvre la végétation ou la terre environnante.

## 6.6.4 Instructions d'utilisation

### ⚠ AVERTISSEMENT

- Pour réduire le risque de coupures graves ou mortelles à l'opérateur ou aux spectateurs par un contact avec la lame :



- ▶ Gardez les mains, les pieds et les autres parties du corps à distance des lames de coupe.
  - ▶ La cisaille de jardin s'utilise d'une seule main. Gardez votre autre main éloignée de la zone de coupe pendant l'opération. Ne tenez jamais le matériau à couper lorsque vous utilisez la cisaille de jardin.
  - ▶ Ne touchez par les lames de coupe lorsque la batterie est insérée.
  - ▶ Ne touchez jamais les lames de coupe en mouvement avec votre main ou toute autre partie de votre corps.
  - ▶ Ne tenez jamais le matériau à couper. Ne retirez jamais le matériau coupé sans relâcher l'interrupteur de déclenchement et retirer la batterie.
  - ▶ Relâchez la gâchette et retirez la batterie avant de dégager le matériau coincé.
- To reduce the risk of serious injury due to unintentional starting :
    - ▶ Ne touchez jamais les lames de coupe avec votre main ou toute autre partie de votre corps lorsque la batterie est insérée, même si les lames de coupe ne sont pas en mouvement.



- ▶ Si les lames de coupe sont bloquées par des branches épaisses ou d'autres obstacles, relâchez immédiatement la gâchette et le verrou de retenue et retirez la batterie avant toute tentative de libération des lames.

- Les lames de coupe poursuivent leur mouvement pendant une courte période après le relâchement complet de la gâchette.
  - ▶ Attendez que les lames de coupe s'immobilisent avant de vous déplacer avec la cisaille de jardin ou l'abaisser.
- En cas d'urgence :
  - ▶ Arrêtez immédiatement le moteur et retirez la batterie.
- Un contact avec des corps étrangers pendant la coupe risque d'endommager les lames et provoquer leur fissuration, écaillage, rupture ou blocage. Pour réduire tout risque de blessure grave ou mortelle résultant d'une perte de contrôle, et pour réduire le risque de dommage à la cisaille de jardin :

- ▶ Examinez le matériel à couper ainsi que son environnement pour vérifier l'absence de pierres, de fil de clôture, de métal ou d'autres corps étrangers avant de commencer le travail. N'utilisez pas la cisaille de jardin dans des zones où les lames de coupe pourraient entrer en contact avec de tels objets.
- ▶ Faites particulièrement attention lorsque vous coupez à côté, contre ou près de clôtures grillagées. Ne touchez pas le fil avec les lames de coupe.
- ▶ Lorsque vous travaillez à proximité du sol, assurez-vous que du sable, des gravillons ou des pierres ne puissent pas se retrouver entre les lames de coupe.
- ▶ Ne taillez pas des zones de la haie, du buisson, de l'arbuste ou d'autres végétaux que vous ne pouvez pas voir.
- Pour réduire les risques de lésion aux spectateurs :
  - ▶ Ne permettez pas à d'autres personnes de se tenir dans la zone de travail générale.
  - ▶ Si vous taillez le dessus d'un arbuste haut, vérifiez régulièrement l'autre côté de l'arbuste pour vous assurer de l'absence de toute personne, animal ou obstacle.
- Vérifiez régulièrement les lames de coupe à de courts intervalles pendant l'utilisation, ou immédiatement si vous constatez un changement dans le comportement de coupe :
  - ▶ Arrêtez la cisaille de jardin et retirez la batterie.
  - ▶ Vérifiez l'état, la tension et l'affûtage des lames de coupe.
  - ▶ Examinez la cisaille de jardin pour vérifier qu'aucune pièce n'est desserrée (écrous, vis, etc.) et aussi que les lames de coupe ne sont pas fissurées, pliées, gauchies ou endommagées. Remplacez les lames de coupe endommagées avant d'utiliser la cisaille de jardin.
  - ▶ Gardez toujours les lames de coupe affûtées.
- Pour réduire le frottement des lames et l'accumulation de salissures qui pourraient affecter le bon fonctionnement de la cisaille de jardin :
  - ▶ STIHL recommande de pulvériser un solvant de résine, tel que STIHL Resin Remover & Lubricant, sur les lames de coupe avant de commencer le travail.

## **▲ DANGER**

- Pour réduire le risque d'électrocution :



- ▶ N'utilisez jamais cette cisaille de jardin à proximité de fils ou de câbles qui pourraient être sous tension.
- ▶ Ne comptez pas sur l'isolation de la cisaille de jardin pour vous protéger des électrocutions.

## **7 Sécurité de la batterie**

### **7.1 Avertissements et instructions**

#### **▲ AVERTISSEMENT**

- L'utilisation de batteries non autorisées peut endommager la cisaille de jardin et provoquer un incendie, une explosion ainsi que des blessures corporelles et des dommages matériels.
  - ▶ Utilisez uniquement des batteries STIHL série AS authentiques.
- L'utilisation de batteries STIHL série AS à des fins autres que l'alimentation des outils électriques STIHL pourrait être extrêmement dangereuse.
  - ▶ Utilisez les batteries STIHL séries As uniquement pour l'alimentation des outils électriques STIHL compatibles.
- L'utilisation de chargeurs non autorisés peut endommager la batterie et provoquer un incendie, une explosion ainsi que des blessures corporelles et des dommages matériels.
  - ▶ Pour charger les batteries STIHL de la série AS, utilisez uniquement un chargeur STIHL de la série AL 1.
- La batterie contient des caractéristiques de sécurité et des dispositifs qui, s'ils sont endommagés, peuvent amener la batterie à produire de la chaleur, se rompre, fuir, prendre feu ou exploser.
  - ▶ Ne chauffez jamais la batterie au-dessus de 212 °F (100 °C).
  - ▶ N'incinerez jamais la batterie ni ne la placez sur ou à proximité de flammes, de cuisinières ou d'autres endroits où la température est élevée.
  - ▶ N'utilisez et ne chargez jamais une batterie défectueuse, endommagée, fissurée, fuyante ou déformée.
  - ▶ Ne jamais ouvrir la batterie, la démonter, l'écraser, la faire chuter, lui faire subir des chocs importants ou l'endommager d'une autre manière.
  - ▶ N'exposez jamais la batterie aux micro-ondes ou à des pressions élevées.
  - ▶ N'insérez jamais aucun objet dans les fentes de refroidissement de la batterie.



- Des températures extrêmes peuvent amener la batterie à produire de la chaleur, se rompre, fuir, prendre feu ou exploser, entraînant des blessures graves ou mortelles et des dommages matériels.
  - ▶ Ne chargez, n'utilisez ou ne stockez jamais la batterie en dehors des limites de température ambiante spécifiées,  24.5.
- Pour réduire le risque de blessures et de dommages matériels dans le cas où la batterie émet de la fumée, une odeur inhabituelle ou est anormalement chaude pendant l'utilisation, la charge ou l'entreposage :
  - ▶ Cessez immédiatement d'utiliser ou de charger la batterie. Contactez les autorités en cas d'incendie ou d'explosion.
- Pour réduire tout risque de court-circuit, ce qui pourrait entraîner une décharge électrique, un incendie ou une explosion :



- ▶ N'immergez jamais la batterie dans l'eau ou d'autres liquides.
- ▶ Ne court-circuitiez jamais les bornes de la batterie avec des fils ou d'autres objets métalliques.
- ▶ Conservez une batterie non utilisée à l'écart de petits objets métalliques capables de conduire l'électricité (par exemple, trombones, clous, pièces de monnaie, clés).
- ▶ Entreposez la batterie à l'intérieur dans un local sec.
- ▶ N'entreposez jamais la batterie dans des environnements humides ou corrosifs, ni dans des conditions qui pourraient provoquer la corrosion de ses composants métalliques.
- ▶ Ne stockez jamais la batterie dans la cisaille de jardin.
- ▶ Lors du stockage de la batterie, maintenez une charge de 40 % à 60 % (2 DEL vertes).
- ▶ En cas de stockage de la batterie dans le chargeur, débranchez le chargeur de la prise.
- ▶ Protégez la batterie contre une exposition à des agents corrosifs tels que les produits chimiques de jardins et des sels de déneigement.
- ▶ Protégez la batterie contre une exposition à des liquides conducteurs tels que l'eau salée.
- ▶ N'essayez pas de réparer, d'ouvrir ou de démonter la batterie. Aucune pièce réparable par l'utilisateur ne s'y trouve.
- Une fuite de liquide de la batterie est potentiellement dangereuse et peut provoquer une irri-

- tation de la peau et des yeux, des brûlures chimiques et d'autres blessures graves.
  - ▶ Évitez tout contact avec la peau et les yeux.
  - ▶ Utilisez un absorbant inerte tel que du sable sur le liquide de batterie renversé.
  - ▶ En cas de contact accidentel, rincez immédiatement la surface de contact avec de l'eau et du savon doux.
  - ▶ Si le liquide pénètre dans vos yeux : Ne les frottez pas. Rincez les yeux ouverts à l'eau pendant au moins 15 minutes et consultez un médecin.
- L'incendie d'une batterie peut être dangereux. Pour réduire les risques de blessures graves et de dommages matériels en cas d'incendie :
  - ▶ Évacuez la zone. Le feu peut se propager rapidement. Tenez-vous à l'écart des vapeurs éventuellement générées et gardez une distance sûre.
  - ▶ Contactez les pompiers.
  - ▶ Bien qu'il soit possible d'utiliser de l'eau pour éteindre un feu de batterie, l'utilisation d'un extincteur chimique sec multi-usages est préférable.
  - ▶ Consultez les pompiers concernant une mise au rebut appropriée d'une batterie brûlée.
- La chute de la batterie peut entraîner des blessures ou des dommages matériels. Pour prévenir que la batterie ne tombe lors de son retrait :
  - ▶ Soyez prudent lorsque vous éjectez la batterie.

## 8 Sécurité du chargeur

### 8.1 Avertissements et instructions

#### AVERTISSEMENT

- Pour réduire les risques d'incendie, d'électrocution et d'autres lésions corporelles ou dommages matériels :
  - ▶ Lisez et respectez toutes les mises en garde figurant sur le chargeur, la batterie et la cisaille de jardin ainsi que toutes les instructions de ce manuel avant d'utiliser le chargeur.
  - ▶ Ne chargez que les batteries d'origine STIHL de la série AS. D'autres batteries peuvent éclater, prendre feu ou exploser, entraînant des dommages corporels et matériels.
    - ▶ Utilisation en intérieur uniquement.
    - ▶ Gardez le chargeur au sec. Protégez-le contre la pluie, l'eau, les liquides et les conditions humides. N'in-



sérez jamais une batterie humide ou utilisez un chargeur humide.

- ▶ Ne manipulez pas le chargeur, y compris le cordon d'alimentation et la prise, avec les mains mouillées.
- ▶ N'utilisez jamais un chargeur endommagé.
- ▶ Ne chargez jamais des batteries défectueuses, endommagées, fissurées, fuyantes ou déformées.
- ▶ Lors du stockage de la batterie, maintenez une charge de 40 % à 60 % (2 DEL vertes).
- ▶ En cas de stockage de la batterie dans le chargeur, débranchez le chargeur de la prise.
- ▶ Faites fonctionner le chargeur uniquement à l'intérieur, dans des pièces sèches.
- ▶ Ne faites fonctionner le chargeur que dans les limites de température ambiante spécifiées,  24.5.
- ▶ Tenez le chargeur hors de portée des enfants.
- ▶ Branchez toujours le chargeur dans une prise de courant correctement installée et correspondant à la tension et à la fréquence électrique indiquées sur le chargeur.
- ▶ Si trop d'appareils sont connectés à une multiprise, les composants électriques peuvent être surchargés pendant la charge, ce qui peut entraîner une surchauffe et un incendie. Si vous utilisez une ligne électrique, ne dépassez jamais sa capacité totale.
- ▶ Ne faites pas fonctionner un chargeur qui a reçu un coup fort ou violent, qui est tombé ou qui est autrement endommagé de quelque manière que ce soit.
- ▶ N'essayez pas de réparer, d'ouvrir ou de démonter le chargeur. Aucune pièce réparable par l'utilisateur ne s'y trouve.
- Pour réduire le risque de choc électrique ou d'incendie dû à un court-circuit :
  - ▶ Assurez-vous que la batterie et le chargeur sont complètement secs avant de commencer le processus de chargement.
  - ▶ Ne court-circuitiez jamais les contacts du chargeur avec des fils ou d'autres objets métalliques.
  - ▶ N'insérez aucun objet dans les fentes de refroidissement du chargeur.
- Le chargeur se réchauffe pendant le processus de charge. Pour réduire le risque d'incendie :
  - ▶ Ne travaillez pas sur une surface combustible (par exemple, papier, carton, textiles) ou dans un environnement combustible.
  - ▶ Laissez le chargeur refroidir normalement. Ne le couvrez pas.
- Les chargeurs peuvent produire des étincelles qui peuvent enflammer des gaz, des liquides, des vapeurs, des poussières ou d'autres matières combustibles. Pour réduire les risques d'incendie et d'explosion :
  - ▶ N'opérez pas dans un endroit où il y a des gaz, des liquides, des vapeurs, des poussières ou d'autres matières combustibles.
- L'utilisation d'un cordon d'alimentation ou d'une fiche endommagés peut entraîner un incendie, un choc électrique et d'autres blessures ou dommages matériels. Pour réduire ces risques :
  - ▶ Vérifiez régulièrement si le cordon d'alimentation ou la prise du chargeur sont endommagés. Si elle est endommagée, débranchez immédiatement la fiche de la prise électrique.
  - ▶ Faites remplacer un cordon d'alimentation endommagé par un distributeur agréé STIHL.
  - ▶ Débranchez le cordon d'alimentation de la prise lorsque le chargeur n'est pas utilisé.
  - ▶ Ne secouez jamais le cordon d'alimentation pour le débrancher de la prise électrique. Pour débrancher la prise, saisissez la fiche et non le cordon d'alimentation.
  - ▶ N'utilisez pas le cordon d'alimentation pour transporter ou suspendre le chargeur.
  - ▶ Assurez-vous que le cordon d'alimentation est situé ou marqué de manière à ce qu'on ne puisse pas marcher dessus, trébucher, entrer en contact avec des objets pointus ou des pièces mobiles, ou être soumis à des dommages ou à des contraintes.
- Une rallonge électrique ne doit être utilisée qu'en cas d'absolue nécessité. La surcharge d'une rallonge peut provoquer une surchauffe et un incendie. Si une rallonge doit être utilisée :
  - ▶ Utilisez uniquement une rallonge correctement câblée de calibre 16 (AWG 16) ou de calibre plus lourd et la longueur du cordon ne doit pas dépasser 75 ft.
  - ▶ N'utilisez jamais une rallonge dont la puissance nominale est inférieure à la puissance indiquée sur la plaque signalétique de votre chargeur.
  - ▶ N'utilisez jamais une rallonge si les lames de sa fiche sont différentes de celles de la fiche du chargeur en nombre, en taille ou en forme.
  - ▶ Ne connectez (enchaînez) pas les câbles de rallonge entre eux.



- En cas d'incendie, ou si le chargeur ou la batterie qu'il charge émet de la fumée, une odeur inhabituelle, est chaud au toucher ou semble anormal de toute autre manière :
  - ▶ Débranchez immédiatement le chargeur de la prise. Contactez les autorités en cas d'incendie ou d'explosion.
- Pour réduire le risque de choc électrique et d'autres dommages corporels ou matériels lors du montage du chargeur :
  - ▶ Veillez à ce qu'aucun câble électrique, tuyau ou autre ligne de service ne passe derrière le mur où le chargeur doivent être montés.
  - ▶ Montez le chargeur uniquement comme décrit dans ce manuel.
  - ▶ Retirez la batterie avant de monter le chargeur.
- ▶ Portez des gants de travail résistants et antidérapants lorsque vous manipulez les lames de coupe.
- ▶ Gardez les lames de coupe affûtées et propres.
- ▶ Serrez tous les écrous, les boulons et les écrous après chaque utilisation.
- ▶ N'essayez jamais de réparer les lames de coupe endommagées par soudage, dressage ou en modifiant leur forme. Des parties des lames de coupe pourraient alors subir une usure irrégulière ou excessive ou d'autres dommages pouvant entraîner un dysfonctionnement ou une rupture pendant l'utilisation et, par conséquent, des blessures graves, voire mortelles.

## 9 Maintenance, réparation et rangement

### 9.1 Avertissements et instructions

#### ▲ AVERTISSEMENT

- Il n'existe aucune réparation de la cisaille de jardin, de la batterie ou du chargeur que l'utilisateur est autorisé à effectuer lui-même. Pour réduire les risques d'incendie, d'électrocution ou d'autres lésions corporelles et dommages matériels :
  - ▶ Respectez scrupuleusement les instructions de nettoyage et de maintenance dans la section appropriée du présent manuel d'utilisation.
  - ▶ STIHL recommande de faire effectuer toutes les opérations de réparation par un distributeur agréé STIHL.
- Un démarrage involontaire peut causer des lésions corporelles ou des dommages matériels. Pour réduire le risque de lésions corporelles et de dommages matériels résultant d'un démarrage involontaire :
  - ▶ Retirez la batterie avant l'inspection de la cisaille de jardin ou avant de procéder à toute opération de nettoyage, de maintenance ou de réparation, avant de ranger la cisaille de jardin et à tout moment lorsqu'elle n'est pas utilisée.
- Les lames de coupe sont les seules pièces de la cisaille de jardin qui peuvent être entretenues par l'utilisateur. Une maintenance correcte contribuera à conserver les performances de coupe et à réduire le risque de blessure.
- Pour réduire le risque d'électrocution :
  - ▶ Débranchez le chargeur de la prise électrique avant d'examiner ou de nettoyer le chargeur.
  - ▶ Vérifiez régulièrement le chargeur et assurez-vous que l'isolant du cordon d'alimentation électrique et de la fiche sont en bon état et ne présentent aucun signe de vieillissement (fragilité), d'usure ou de dommages.
  - ▶ Remplacez le chargeur si le cordon d'alimentation est usé ou endommagé. Le cordon d'alimentation ne peut pas être réparé ou remplacé.
- Pour réduire les risques de court-circuit et d'incendie :
  - ▶ Gardez les guides de la batterie exempts de corps étrangers. Nettoyez suivant le besoin avec un chiffon sec ou un pinceau doux et sec.
- Un mauvais stockage peut entraîner une utilisation non autorisée, des dommages à la cisaille de jardin, la batterie et le chargeur et un risque accru d'incendie, de choc électrique et d'autres blessures ou dommages matériels.
  - ▶ Retirez la batterie de la cisaille de jardin avant de l'entreposer.
  - ▶ N'entreposez jamais les cisailles de jardin avec la batterie insérée.
  - ▶ Lors du stockage de la batterie, maintenez une charge de 40 % à 60 % (2 DEL vertes).





- ▶ En cas de stockage de la batterie dans le chargeur, débranchez le chargeur de la prise.
- ▶ Conservez la cisaille de jardin, la batterie et le chargeur dans un endroit sec et sûr, inaccessible aux enfants ou à d'autres utilisateurs non autorisés.
- ▶ Ne rangez jamais la batterie dans les cisailles de jardin ou dans un récipient contenant de petits objets métalliques capables de conduire l'électricité (par exemple, trombones, clous, pièces de monnaie, clés).

## 10 Avant d'entreprendre le travail

### 10.1 Préparation du sculpte-haies en vue de l'utilisation



Avant de commencer le travail :

- ▶ Chargez complètement la batterie,  11.
- ▶ Montez les lames à arbustes ou les lames à herbe,  13.1.
- ▶ Vérifiez le bon fonctionnement et le bon état des commandes,  16.
- ▶ Vérifiez que l'outil de coupe ne présente aucun dommage ni autre problème.

## 11 Recharge de la batterie

### 11.1 Mise en place du chargeur

#### AVERTISSEMENT

- Lisez et suivez les précautions de sécurité sur la batterie et le chargeur ainsi que les avertissements et les instructions de ce manuel,  6. Pour réduire le risque de court-circuit, qui pourrait entraîner un choc électrique, un incendie et une explosion, assurez-vous que le chargeur et ses composants sont secs et non endommagés ; faites fonctionner le chargeur à l'intérieur à une température ambiante appropriée,  6.

#### AVERTISSEMENT

- Un circuit électrique domestique typique se situe entre 15 et 20 ampères. Un seul chargeur STIHL AL 1 consomme environ 0,5 ampères. Pour réduire le risque d'incendie dû à la surcharge d'un circuit électrique :
  - ▶ Avant de charger votre batterie, assurez-vous que le système électrique est capable de supporter la consommation électrique prévue.
  - ▶ Chargez plusieurs batteries une à la fois ou sur des circuits séparés, à moins que vous ne sachiez que votre circuit peut gérer la consommation totale attendue de plusieurs chargeurs.

#### AVERTISSEMENT

- Etant donné que la batterie et le chargeur chauffent pendant le processus de charge, ne faites pas fonctionner le chargeur sur une surface combustible ou dans un endroit où se trouvent des gaz, des liquides, des vapeurs, des poussières ou d'autres matériaux combustibles,  6.

Pour installer le chargeur :

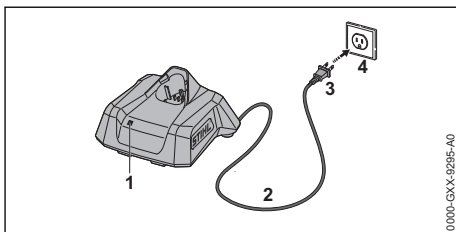

- ▶ Insérez la fiche (3) dans une prise électrique (4) correctement installée et correspondant à la tension et à la fréquence électrique indiquées sur la plaque signalétique du chargeur.

Le chargeur effectue un autotest immédiatement après avoir été branché. La DEL (1) s'allume en vert pendant environ 1 seconde, puis elle s'allume brièvement en rouge avant de s'éteindre. Une fois la DEL éteinte, l'autotest est terminé et le chargeur est prêt à charger la batterie.

- ▶ Positionnez le cordon d'alimentation (2) de manière à ce qu'il ne puisse pas être piétiné, trébuché, entrer en contact avec des objets pointus ou des pièces mobiles ou être soumis à des dommages ou à des contraintes.

## 11.2 Charge



### AVERTISSEMENT

- Les batteries STIHL contiennent des caractéristiques et des dispositifs de sécurité qui, s'ils sont endommagés, peuvent amener la batterie à produire de la chaleur, se rompre, fuir, prendre feu ou exploser. Ne chargez jamais une batterie défectueuse, endommagée, fissurée, fuyante ou déformée et n'utilisez jamais un chargeur qui a été endommagé, 6. Assurez-vous que le chargeur et la batterie à charger sont tous deux complètement secs avant de les charger, 8. Respectez toutes les mises en garde et instructions spécifiques au produit accompagnant votre batterie.

Pour charger la batterie :

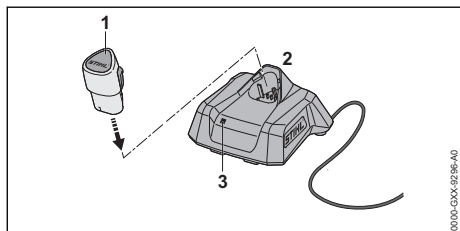

- ▶ Enfoncez la batterie (1) dans le chargeur (2) jusqu'en butée.  
Lorsque la batterie est chargée, la DEL sur le chargeur (3) s'allume ou clignote en vert. Lorsque la DEL du chargeur s'éteint, le processus de charge est terminé et le chargeur s'éteint. La batterie peut être retirée du chargeur.
- ▶ Débranchez le cordon d'alimentation de la prise électrique lorsque le chargeur n'est pas utilisé pendant de longues périodes.

Une batterie n'est pas complètement chargée lorsqu'elle est expédiée de l'usine. STIHL vous recommande de charger complètement la batterie avant de l'utiliser la première fois.

Faites fonctionner le chargeur à l'intérieur, dans une pièce sèche. Pour des performances optimales, respectez les plages de température ambiante recommandées, 24.6.

La batterie chauffe pendant le fonctionnement. Si vous insérez une batterie chaude dans le chargeur, il sera peut-être nécessaire de la laisser refroidir avant le début de la charge. Le processus de charge commence seulement une fois que la batterie a suffisamment refroidi.

Le temps de charge dépend de plusieurs facteurs, notamment l'état de la batterie et de la température ambiante. Pour une liste complète des temps de charge approximatifs, voir [www.stihl.com/charging-times](http://www.stihl.com/charging-times).

## 11.3 Montage du chargeur sur un mur

Avant le montage, assurez-vous qu'aucun câble électrique, tuyau ou autre ligne de service ne passe dans le mur derrière le chargeur.

Pour monter le chargeur mural :

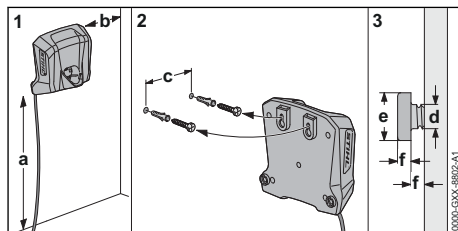

- ▶ Installez le chargeur à l'intérieur, dans un endroit sec, près d'une prise électrique.
- ▶ Serrez les vis à fleur dans un montant de cloison. Si aucun montant de cloison n'est disponible, utilisez des éléments d'ancrage mural à visser appropriés ou d'autres dispositifs de fixation similaires.
- ▶ Alignez le chargeur comme illustré ci-dessus. Montez-le sur un mur ayant les dimensions suivantes :
  - a = minimum 18 in. (450 mm)
  - b = minimum 3,9 in. (100 mm)
  - c = 2,1 in. (54 mm)
  - d = 0,2 in. (4,5 mm)
  - e = 0,4 in. (9 mm)
  - f = 0,1 in. (2,5 mm)

## 12 Diagnostic à l'aide des DEL

### 12.1 DEL sur le sculpte-haies

#### 12.1.1 État du sculpte-haies

Les DEL sur le sculpte-haies indiquent l'état de l'outil électrique.

**Si trois DEL restent continuellement allumées en rouge :** le sculpte-haies est trop chaud. Laissez refroidir le moteur.

**Si trois DEL clignotent lorsque vous actionnez le commutateur de déclenchement :** le sculpte-haies présente un dysfonctionnement électrique. N'utilisez pas le sculpte-haies. Faites-la vérifier

par un distributeur agréé STIHL avant de l'utiliser ou de l'entreposer.

Pour les informations de dépannage,  23.

### 12.1.2 État de la batterie

Les mêmes DEL sur le sculpte-haies indiquent aussi l'état de la batterie.

Ces DEL peuvent être allumées ou clignoter en vert ou en rouge.

**Si une DEL qui reste continuellement allumée en rouge** : la batterie est trop chaude ou trop froide. Laissez la batterie se réchauffer ou refroidir progressivement à une température ambiante d'environ 50 °F à 68 °F (10 °C à 20 °C).

**Si toutes les 4 DEL clignotent en rouge** : la batterie est défaillante et doit être remplacée. N'essayez pas de charger, d'utiliser ou d'entreposer la batterie.

### 12.1.3 État de charge

Les DEL du sculpte-haies indiquent également l'état de charge de la batterie.

Pour déterminer l'état de charge de la batterie :

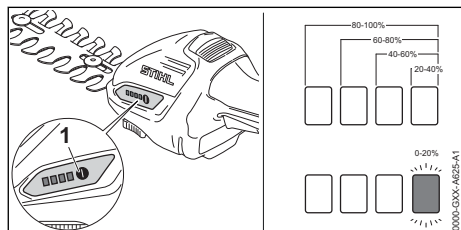

- ▶ Insérez la batterie.
- ▶ Appuyez sur la touche (1).  
Les DEL sur le sculpte-haies s'allumeront ou clignoteront en vert pendant 5 secondes environ et indiqueront ainsi l'état de charge (voir l'illustration).

**Par exemple :**

**Si quatre DEL vertes s'allument en continu** : pleine charge.

**Si une DEL verte clignote** : il reste moins de 20 % de charge.

## 12.2 DELs sur chargeur

Un DEL indique l'état du chargeur et de la batterie. Les DELs peuvent s'allumer ou clignoter en vert ou en rouge.



**Si les DELs s'allument en vert en continu** ou clignote en vert : la batterie est en cours de charge.



**Si les DELs clignotent en rouge** : il n'y a pas de contact entre la batterie et le chargeur. Retirez et réinsérez la batterie.

ou  
La batterie est défaillante et doit être remplacée. N'essayez pas de charger ni d'utiliser la batterie.

ou  
Il y a un dysfonctionnement du chargeur. Faites-le vérifier par un distributeur agréé STIHL avant de l'utiliser. Si les DELs s'allument en rouge en continu : la batterie est trop chaude ou trop froide pour être chargée. Laissez la batterie se réchauffer ou se refroidir progressivement à une température ambiante d'environ 50 °F à 68 °F (10 °C à 20 °C).

Pour plus d'informations,  23.

## 13 Montage et retrait d'un outil de coupe

### 13.1 Montage de l'outil de coupe





#### AVERTISSEMENT

- Assurez-vous que la batterie est retirée avant de commencer le montage.





#### AVERTISSEMENT

- Un contact avec les gouges peut causer de graves coupures, même si les lames de coupe sont immobiles.  6.5. Portez toujours des gants de travail robustes lors du montage ou de toute autre manipulation des lames de coupe,  6.4.

Les lames à herbe et les lames à arbustes sont montées de la même manière sur le sculpte-haies.

Pour monter la lame de coupe :

- ▶ Éteignez le sculpte-haies,  15.2.
- ▶ Retirez la batterie,  14.2.
- ▶ Glissez un fourreau de lame sur les lames de coupe de sorte qu'il recouvre entièrement l'outil de coupe.

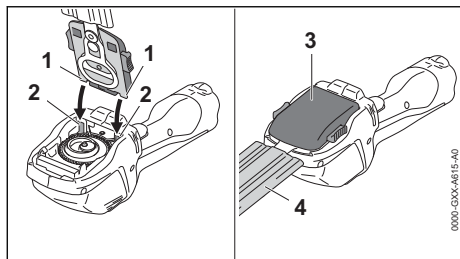

- ▶ Insérez les clips (1) de l'outil de coupe dans les guides (2) sur le sculpte-haies.
- ▶ Déplacez l'autre extrémité de l'outil de coupe (3) vers le bas et appuyez fermement jusqu'à entendre un dé clic.
- ▶ Retirez le fourreau à lame (4).

### 13.2 Retrait de l'outil de coupe

Pour retirer l'outil de coupe :

- ▶ Éteignez le sculpte-haies, 15.2.
- ▶ Retirez la batterie, 14.2.
- ▶ Glissez un fourreau de lame sur les lames de coupe de sorte qu'il recouvre entièrement l'outil de coupe.

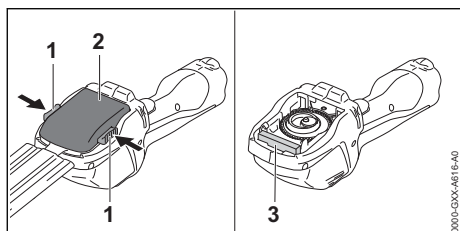

- ▶ Enfoncez les leviers de verrouillage (1) pour déverrouiller l'outil de coupe (2).
- ▶ Soulevez pour retirer l'outil de coupe.

#### AVIS

- Un bloc de mousse (3) est conçu pour protéger l'engrenage de la salissure pendant l'utilisation. Ce bloc de mousse est solidement fixé au sculpte-haies et ne peut pas être retiré.

## 14 Insertion et retrait de la batterie

### 14.1 Insertion de la batterie

#### AVERTISSEMENT

- N'utilisez jamais une batterie défectueuse, endommagée, fissurée, fuyante ou déformée, 7. Ne chargez, utilisez ou stockez jamais la batterie en dehors des limites de température ambiante spécifiées, 24.5.

#### AVERTISSEMENT

- Pour réduire tout risque d'activation involontaire, n'entreposez jamais la batterie dans la cisaille de jardin, 20.2.

Pour insérer la batterie :

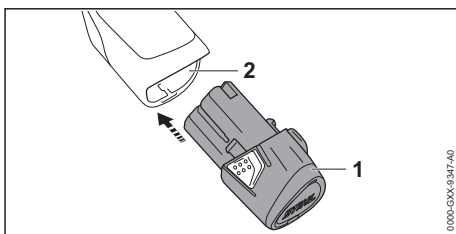

- ▶ Poussez la batterie (1) dans son compartiment (2) jusqu'en butée.  
La batterie est correctement insérée lorsque vous entendez un clic audible.

Comme une batterie neuve n'est pas entièrement chargée, STIHL recommande de charger complètement la batterie avant de l'utiliser pour la première fois, 11.

### 14.2 Retrait de la batterie

#### AVERTISSEMENT

- Pour réduire tout risque de blessure grave résultant d'une activation involontaire, retirez toujours la batterie avant tout assemblage, transport, réglage, nettoyage, réparation, entretien ou avant d'entreposer la cisaille de jardin et à tout moment lorsqu'elle n'est pas utilisée.

#### AVERTISSEMENT

- Soyez prudent en éjectant la batterie pour éviter qu'elle ne chute et provoque des lésions corporelles ou des dommages matériels.

Pour retirer la batterie :

- ▶ Relâchez la gâchette.

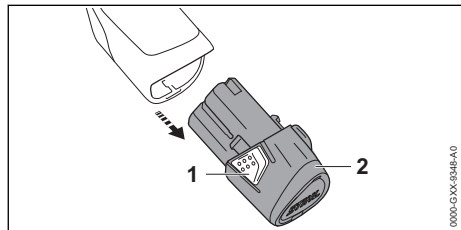

- ▶ Comprimez les leviers de verrouillage (1) des deux côtés et sortez la batterie (2).

### AVIS

- Évitez d'exposer la batterie à une chaleur excessive ou les périodes prolongées d'exposition directe au soleil. L'utilisation ou l'entreposage hors de la plage de températures ambiante recommandée peut réduire les performances de la batterie.

## 15 Mise en marche et arrêt du sculpte-haies

### 15.1 Mise en marche

#### ! AVERTISSEMENT

- Pour réduire le risque de blessures graves ou mortelles à l'opérateur ou aux spectateurs suite à un contact avec la lame, tenez les mains, les pieds et les autres parties du corps éloignés des lames de coupe, 6.6.2. Ne touchez par les lames de coupe lorsque la batterie est insérée. Ne touchez jamais les lames de coupe en mouvement avec votre main ou toute autre partie de votre corps, 6.6.4.

#### ! AVERTISSEMENT

- N'utilisez jamais votre sculpte-haies s'il est modifié, endommagé, mal réglé ou mal entretenu ou s'il n'est pas assemblé entièrement et de manière sécurisée ou encore s'il ne fonctionne pas correctement, 6.5. Pour réduire tout risque de blessure, portez toujours des vêtements adaptés et une combinaison de protection, y compris une protection oculaire appropriée, lorsque vous utilisez votre sculpte-haies, 6.4

Avant la mise en marche :

- ▶ Assurez-vous d'avoir une position stable et sécurisée.
- ▶ Tenez-vous debout.
- ▶ Tenez et utilisez toujours le sculpte-haies avec une main placée fermement sur la poignée de commande. Tenez l'autre main à distance de l'outil de coupe.

Pour allumer le sculpte-haies :

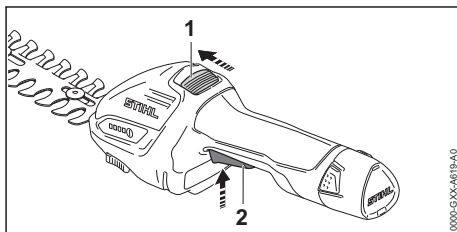

- ▶ Débloquez le verrou de retenue (1) en le poussant vers l'avant avec votre pouce. Maintenez-le en position débloquée.
- ▶ Pincez la gâchette (2) avec votre index. Les lames de coupe se mettent en mouvement.

Le moteur ne s'allumera pas, sauf si le verrou de retenue est débloqué et la gâchette enfoncée. Vous pouvez relâcher le verrou de retenue une fois que l'outil de coupe est activé.

### 15.2 Mise à l'arrêt

#### ! AVERTISSEMENT

- Les lames de coupe continueront de tourner pendant une courte période après avoir relâché la gâchette. Pour éviter des blessures graves ou mortelles, évitez tout contact avec les lames de coupe en mouvement. Pour réduire tout risque de blessure résultant d'une activation involontaire ou non autorisée, coupez le moteur, assurez-vous que les lames de coupe se sont arrêtées et retirez la batterie avant de transporter ou poser le sculpte-haies.

Pour éteindre le sculpte-haies :

- ▶ Relâchez la gâchette. Après avoir relâché la gâchette et le verrou de retenue, ce dernier revient dans sa position verrouillée et l'activation de la gâchette sera bloquée.

Les lames de coupe continueront leur mouvement pendant une courte période après avoir relâché la gâchette. Veillez à éviter tout contact après avoir relâché la gâchette et en abaissant le sculpte-haies.

## 16 Vérification des commandes

### 16.1 Vérification des commandes

Avant de commencer le travail, vérifiez que le verrou de retenue (1) et la gâchette (2) ne sont pas endommagés et fonctionnent correctement.

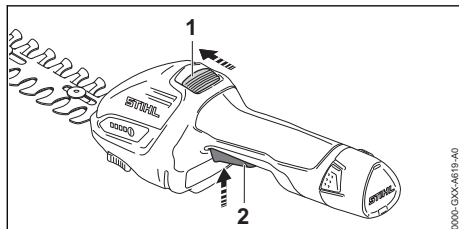

#### Verrou de retenue (1) et gâchette (2)

##### ! AVERTISSEMENT

- Pour réduire le risque de coupures graves ou mortelles à l'opérateur tenez les mains, les pieds et les autres parties du corps éloignés des lames de coupe. Ne touchez par les lames de coupe lorsque la batterie est insérée. Ne touchez jamais les lames de coupe en mouvement avec votre main ou toute autre partie de votre corps, 6.6.2. Tenez les spectateurs hors de la zone lorsque vous vérifiez les commandes.

Pour tester le verrou de retenue et la gâchette :

- ▶ Retirez la batterie.
- ▶ Débloquez le verrou de retenue en le poussant vers l'avant avec votre pouce.
- ▶ Maintenez le verrou de retenue en position débloquée.
- ▶ Enfoncez momentanément la gâchette.
- ▶ Relâchez le verrou de retenue et la gâchette. Le verrou de retenue et la gâchette devraient retourner dans leurs positions bloquées respectives. Si ce n'est pas le cas, apportez le sculpte-haies chez un distributeur agréé STIHL pour le faire réparer avant de l'utiliser. Si vous pouvez enfoncer la gâchette sans avoir débloqué auparavant le verrou de retenue, apportez le sculpte-haies chez un distributeur agréé STIHL pour le faire réparer avant de l'utiliser.

## 17 Pendant l'utilisation

### 17.1 Coupe d'arbustes

##### ! AVERTISSEMENT

- Pour réduire tout risque de blessure, ne travaillez jamais avec la cisaille de jardin sous la pluie ou sous des conditions humides ou mouillées, 6.5. Portez toujours des vêtements adéquats et une combinaison de protection ainsi qu'une protection oculaire appropriée, 6.4. Travaillez avec soin et gardez la cisaille de jardin sous contrôle, 6.6.2.

##### ! AVERTISSEMENT

- Pour éviter des blessures graves ou mortelles, évitez tout contact avec les lames de coupe en mouvement. Ne tenez jamais le matériau à couper. Ne retirez jamais le matériau coupé sans relâcher l'interrupteur de déclenchement et retirez la batterie. Relâchez la gâchette et retirez la batterie avant de dégager le matériau coincé, 6.6.4.

La cisaille de jardin est conçue pour être utilisée d'une seule main.

- ▶ Montez les lames d'arbustes, 13.1.
- ▶ Avant de commencer le travail avec la cisaille de jardin, retirez les branches épaisses à l'aide d'une scie d'élagage manuelle, d'un ébrancheur, d'une tronçonneuse ou d'un autre outil adapté.

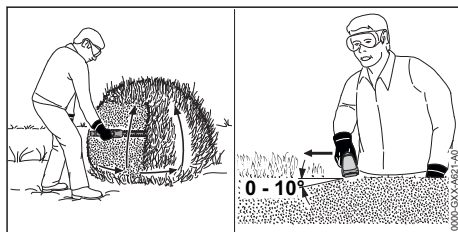

#### Couper dans un plan vertical

- ▶ Déplacez la cisaille de jardin du bas de l'arbuste vers le haut en un arc contrôlé (voir illustration ci-dessus).
- ▶ Abaissez le nez de l'outil de coupe, déplacez-vous le long de l'arbuste, puis bougez de nouveau l'outil de coupe vers le haut en suivant un arc contrôlé.

#### Couper dans un plan horizontal

- ▶ Maintenez l'outil de coupe à un angle de 0° à 10° à mesure que vous le déplacez dans le sens horizontal, en utilisant les deux côtés de l'outil de coupe (voir l'illustration ci-dessus).





Pour des performances optimales, respectez les plages de température ambiante recommandées,  24.6.

Observez toutes les lois, réglementations, normes et ordonnances en vigueur. Observez toutes les lois, réglementations, normes et ordonnances en vigueur.

## 17.2 Coupe de l'herbe



### AVERTISSEMENT

- Pour réduire tout risque de blessure, ne travaillez jamais avec la cisaille de jardin sous la pluie ou sous des conditions humides ou mouillées,  6.5. Portez toujours des vêtements adéquats et une combinaison de protection ainsi qu'une protection oculaire appropriée,  6.4. Tenez les passants à l'écart de la zone de travail,  6.6.4. Travaillez avec soin et gardez la cisaille de jardin sous contrôle,  6.6.2.



### AVERTISSEMENT

- Pour éviter des blessures graves ou mortelles, évitez tout contact avec les lames de coupe en mouvement. Ne tenez jamais le matériau à couper. Ne retirez jamais le matériau coupé sans relâcher l'interrupteur de déclenchement et retirer la batterie. Relâchez la gâchette et retirez la batterie avant de dégager le matériau coincé,  6.6.4.

La cisaille de jardin est conçue pour être utilisée d'une seule main.

- ▶ Montez les lames d'herbe,  13.1.

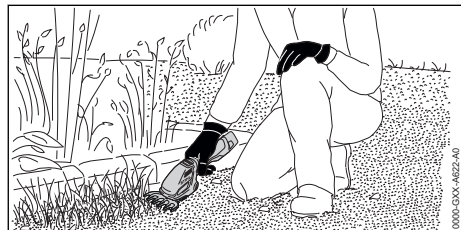

- ▶ Guidez la cisaille de jardin parallèlement au sol (voir l'illustration ci-dessus).
- ▶ Avancez lentement.

Pour des performances optimales, respectez les plages de température ambiante recommandées,  24.6.

Observez toutes les lois, réglementations, normes et ordonnances en vigueur. Observez toutes les lois, réglementations, normes et ordonnances en vigueur.

## 18 Après avoir terminé le travail



### 18.1 Préparation pour le transport ou l'entreposage



#### AVERTISSEMENT

- Pour réduire le risque de blessures corporelles dues à une activation involontaire ou à une utilisation non autorisée, éteignez le moteur, assurez-vous que les lames de coupe se sont arrêtées et retirez la batterie avant de transporter les cisailles de jardin ou de les poser.

Pour préparer la cisaille de jardin en vue du transport ou du stockage :

- ▶ Éteignez la cisaille de jardin,  15.2.
- ▶ Retirez la batterie,  14.2.
- ▶ Glissez un fourreau de lame sur les lames de coupe de sorte qu'il recouvre entièrement l'outil de coupe.
- ▶ Si la batterie ou la cisaille de jardin devient humide ou mouillée pendant le fonctionnement, laissez-les sécher complètement et séparément avant la charge ou l'entreposage,  24.6.

## 19 Transport du sculpte-haies et de la batterie

### 19.1 Cisaille de jardin



#### AVERTISSEMENT

- Pour réduire tout risque de blessure grave résultant d'une activation involontaire, ne transportez jamais la cisaille de jardin avec la batterie insérée.



#### AVERTISSEMENT

- Couvrez toute la longueur des lames de coupe avec un fourreau de lame avant de transporter ou d'entreposer la cisaille de jardin afin de réduire le risque de coupures par contact accidentel.

Lors du transport de la cisaille de jardin :

- ▶ Glissez ou pliez un fourreau de lame sur les lames de coupe de sorte qu'il recouvre entièrement l'outil de coupe.
- ▶ Lorsque vous transportez la cisaille de jardin à la main, portez-le par la poignée de commande. Évitez tout contact avec l'outil de coupe.
- ▶ Lorsque vous transportez les cisailles de jardin dans un véhicule, recouvrez toute la longueur de l'outil de coupe avec un fourreau de lame et insérez solidement les cisailles de jardin dans le sac de transport (si disponible). Bloquez et placez la cisaille de jardin de manière à éviter qu'il se renverse, subisse un choc ou des dommages.

Vos cisailles de jardin sont livrées en standard avec deux fourreaux pour les lames, l'un pour les lames d'arbustes et l'autre pour les lames d'herbe.

## 19.2 Batterie

### AVERTISSEMENT

- Pour réduire le risque de court-circuit, qui pourrait entraîner un choc électrique, un incendie et une explosion, ne transportez jamais la batterie avec de petits objets métalliques capables de conduire l'électricité (par exemple, des trombones, des clous, des pièces de monnaie, des clés),  7.

Lors du transport de la batterie :

- ▶ Protégez la batterie dans un conteneur contre les chocs et les dommages. Ne transportez jamais la batterie avec de petits objets métalliques capables de conduire l'électricité (par exemple, des trombones, des clous, des pièces de monnaie, des clés).
- ▶ Si vous transportez la batterie dans un véhicule, sécurisez-la ainsi que son conteneur pour éviter tout retournement, impact et dommage.

Les batteries STIHL sont conformes aux exigences énoncées dans le Manuel d'essais et de critères de l'ONU, partie III, sous-section 38.3.

Le transport commercial aérien, maritime et terrestre des piles et batteries au lithium-ion est réglementé. La batterie est classée comme un produit ONU 3480, classe 9, groupe d'emballage II. L'expédition, que ce soit en tant qu'outil complet ou en tant que batterie, nécessite le respect de toutes les réglementations d'expédition applicables. Vérifiez auprès de la compagnie

aérienne au sol, du navire, du fret aérien ou des passagers pour déterminer si le transport est interdit ou soumis à des restrictions ou des exemptions avant l'expédition ou le voyage.

Normalement, aucune autre condition ne doit être remplie par l'utilisateur pour transporter les batteries STIHL par route jusqu'au site d'utilisation de l'outil électrique. Vérifiez et respectez toutes les réglementations spéciales qui peuvent s'appliquer à votre situation.

Pour plus d'informations, veuillez visiter [www.stihl.ca](http://www.stihl.ca).

## 19.3 Chargeur



Pour transporter correctement le chargeur :

- ▶ Débranchez le chargeur de la prise électrique.
- ▶ Retirez la batterie du chargeur.
- ▶ Enroulez le cordon d'alimentation et attachez-le au chargeur,  20.3.
- ▶ Lorsque vous transportez le chargeur dans un véhicule, veillez à ce qu'il soit fixé de manière à éviter les renversements, les chocs et les dommages.



## 20 Entreposage du sculpte-haies, de la batterie et du chargeur

### 20.1 Cisaille de jardin

#### AVERTISSEMENT

- Conservez les cisailles de jardin dans un endroit sec et sûr, inaccessible aux enfants et aux autres utilisateurs non autorisés,  9. Ne stockez jamais la batterie dans la cisaille de jardin. Un mauvais stockage peut entraîner une utilisation non autorisée et endommager les cisailles de jardin,  9.

Lors du stockage des cisailles de jardin :

- ▶ Nettoyez les cisailles de jardin,  21.1.
- ▶ Nettoyez les lames de coupe,  21.2.
- ▶ Bloquez et placez la cisaille de jardin de manière à éviter qu'elle se renverse, subisse un choc ou des dommages.
- ▶ Rangez les cisailles de jardin à l'intérieur dans un endroit sec et sûr, hors de portée des enfants et des autres personnes non autorisées.

## 20.2 Batterie



### AVERTISSEMENT

- Pour réduire le risque de court-circuit, qui pourrait entraîner un choc électrique, un incendie et une explosion, ne rangez jamais la batterie avec de petits objets métalliques capables de conduire l'électricité (par exemple, des trombones, des clous, des pièces de monnaie, des clés), 7. Si la batterie est humide ou mouillée, laissez-la sécher entièrement avant l'entreposage, 7.



### AVERTISSEMENT

- Des températures extrêmes peuvent endommager la batterie et peuvent également amener la batterie à produire de la chaleur, se rompre, fuir, prendre feu ou exploser, entraînant des blessures graves ou mortelles ou des dommages matériels. Ne chargez, utilisez ou stockez jamais la batterie en dehors des limites de température ambiante spécifiées, 24.5.

Entreposage correct de la batterie :

- ▶ Retirez la batterie des cisailles de jardin.
- ▶ Lors du stockage de la batterie, maintenez une charge de 40 % à 60 % (2 DEL vertes).
- ▶ En cas de stockage de la batterie dans le chargeur, débranchez le chargeur de la prise.
- ▶ Assurez-vous que la batterie est sèche et entreposez-la à l'intérieur dans un endroit sec et protégé.
- ▶ Tenez-le hors de portée des enfants et des personnes non autorisées.
- ▶ Protégez la batterie contre l'humidité et les agents corrosifs tels que les produits chimiques de jardins et des sels de déneigement.
- ▶ Protégez la batterie contre une exposition à des liquides conducteurs tels que l'eau salée.
- ▶ Pour une durée de vie maximale de la batterie, entreposez la batterie à une température ambiante comprise entre 50 °F et 68 °F (10 °C et 20 °C) avec une charge comprise entre 40 % et 60 % (2 DEL vertes).
- ▶ Ne laissez pas les batteries de rechange inutilisées. Utilisez-les en alternance.

### AVIS

- Une batterie qui n'est pas rangée correctement peut subir une décharge profonde, ce qui peut entraîner des dommages permanents. Pour éviter une décharge profonde :
  - ▶ Retirez la batterie de la cisaille de jardin après avoir terminé le travail.
  - ▶ Pour une durée de vie maximale de la batterie, stockez-la avec une charge comprise entre 40 % et 60 % (2 LED vertes).
  - ▶ En cas de stockage de la batterie dans le chargeur, débranchez le chargeur de la prise.
  - ▶ Pour une durée de vie maximale de la batterie, entreposez la batterie à une température ambiante comprise entre 50 °F et 68 °F (10 °C et 20 °C).

## 20.3 Chargeur

Entreposage correct du chargeur :

- ▶ Débranchez le chargeur de la prise électrique.

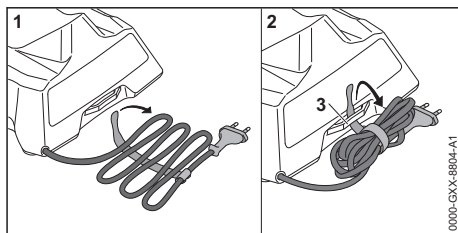

- ▶ Enroulez le cordon d'alimentation et attachez-le au chargeur.
- ▶ Rangez le chargeur à l'intérieur, dans un endroit sec et sûr.
- ▶ Tenez-le hors de portée des enfants et des personnes non autorisées.
- ▶ N'accrochez jamais le chargeur par son cordon d'alimentation ou son support de cordon (3).

## 21 Nettoyage

### 21.1 Nettoyage de la cisaille de jardin, de la batterie et du chargeur



### AVERTISSEMENT

- Pour réduire tout risque de blessure résultant d'une activation involontaire, retirez la batterie avant d'effectuer toute opération de nettoyage, 9.

Pour nettoyer la cisaille de jardin, la batterie et le chargeur :

- ▶ Nettoyez la cisaille de jardin avec un chiffon légèrement humide. N'utilisez pas de détergents ou de solvants. Ils peuvent endommager les composants en polymère.
- ▶ N'utilisez pas de nettoyeur à pression ou ne vaporisez pas d'eau ou d'autres liquides pour nettoyer la cisaille de jardin.
- ▶ Gardez le boîtier et les guides de la batterie exempts de corps étrangers et nettoyez si nécessaire avec un pinceau doux ou un chiffon doux et sec.
- ▶ Gardez le boîtier et les contacts électriques du chargeur exempts de corps étrangers. Nettoyez si nécessaire avec un pinceau doux ou un chiffon doux et sec. Débranchez toujours le chargeur avant de le nettoyer.

## 21.2 Nettoyage des lames de coupe



### AVERTISSEMENT

- Pour réduire tout risque de blessure résultant d'une activation involontaire, retirez la batterie avant d'effectuer toute opération de nettoyage, 9. Pour éviter les blessures, portez toujours des gants de travail résistants lorsque vous manipulez la cisaille de jardin ou les lames de coupe, 6.4.

Pour nettoyer les lames de coupe :

- ▶ Pulvérisez les deux côtés des lames de coupe avec un solvant de résine, tel que STIHL Resin Remover & Lubricant.
- ▶ Insérez la batterie et allumez la cisaille de jardin pendant quelques secondes pour répartir uniformément le solvant de résine sur les lames de coupe.
- ▶ N'utilisez pas de nettoyeur à pression pour nettoyer les lames de coupe ou ne les vaporisez pas d'eau ou d'autres liquides.

## 22 Inspection et maintenance

### 22.1 Cisaille de jardin



### AVERTISSEMENT

- Pour réduire tout risque de blessure résultant d'une activation involontaire, retirez la batterie avant d'inspecter la cisaille de jardin ou d'effectuer toute opération de maintenance, 9.

Le bon entretien de la cisaille de jardin comprend les activités suivantes :

- ▶ Aiguissez les lames de coupe.

- ▶ Remplacez les lames de coupe usées ou endommagées.
- ▶ Faites remplacer les étiquettes de sécurité usées, manquantes ou endommagées par un distributeur agréé STIHL.

## 22.2 Lames de coupe



### AVERTISSEMENT

- Pour réduire tout risque de blessure résultant d'une activation involontaire, retirez la batterie avant d'inspecter la cisaille de jardin ou d'effectuer toute opération de maintenance, 9. Pour éviter les blessures, portez toujours des gants de travail résistants lorsque vous manipulez la cisaille de jardin ou les lames de coupe, 6.4. STIHL recommande de faire affûter les lames de coupe par un distributeur STIHL agréé.

Bien qu'il soit préférable de faire affûter les lames de coupe par un distributeur, il est possible d'utiliser une lime à affûter plate et transversale pour affûter les lames de coupe.

Affûtez les lames de coupe lorsque les performances de coupe commencent à se détériorer, c'est-à-dire lorsque les lames s'accrochent fréquemment aux branches ou ne coupent pas proprement le matériau.

### Lames d'arbustes

Pour affûter les lames d'arbustes avec une lime :

- ▶ Retirez les lames d'arbustes de la cisaille de jardin, 13.2.

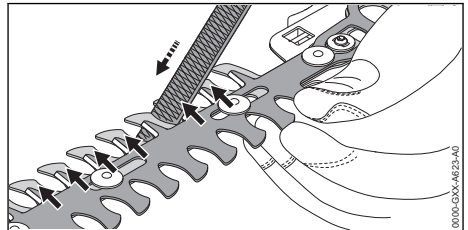

- ▶ Affûtez chaque bord de coupe de la lame d'arbustes supérieure à l'aide d'une lime à affûter. Affûtez toujours vers l'arête de coupe avec un mouvement vers l'avant. La lime affûte uniquement lors de la course vers l'avant. Soulevez la lame lors du retour.

- ▶ N'affûtez que les bords de coupe. N'affûtez pas les parties saillantes émoussées de l'outil de coupe, ni la protection de la lame de coupe. Assurez-vous que votre coup d'aiguillage correspond à l'angle d'aiguillage,  24.2.
- ▶ Retournez les lames d'arbustes et affûtez les bords de coupe de la lame d'arbustes inférieure.
- ▶ Utilisez une pierre à aiguiser pour éliminer les bavures des bords de coupe. Enlevez le moins de matériau possible.
- ▶ Après l'affûtage, essuyez la poussière de limage ou de meulage avec un chiffon sec ou légèrement humide, puis vaporisez les lames de coupe avec un solvant pour résine, tel que le dissolvant et lubrifiant pour résine STIHL.



### Lames d'herbe

Pour affûter les lames d'herbe avec une lime :

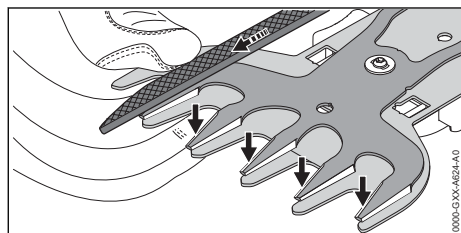
- ▶ Retirez les lames d'herbe de la cisaille de jardin,  13.2.



- ▶ Déplacez la lame supérieure de coupe de l'herbe complètement dans une direction de manière à ce qu'un côté des bords de coupe soit facilement accessible.

- ▶ Affûtez chaque bord de coupe accessible de la lame supérieure de coupe de l'herbe avec une lime à affûter. Affûtez toujours en direction de coupe avec un mouvement vers l'avant correspondant à l'angle d'affûtage,  24.2. Affûtez sur le coup d'avance. Soulevez la lame lors du retour.
- ▶ N'affûtez que les bords de coupe. N'affûtez pas les parties saillantes émoussées de l'outil de coupe, ni la protection de la lame de coupe. Assurez-vous que votre coup d'aiguillage correspond à l'angle d'aiguillage,  24.2.
- ▶ Déplacez complètement la lame supérieure de coupe de l'herbe dans l'autre sens afin que l'autre côté des bords de coupe soit facilement accessible et affûtez le reste des bords de coupe.
- ▶ Utilisez une pierre à aiguiser pour éliminer les bavures des bords de coupe. Enlevez le moins de matériau possible.
- ▶ Après l'affûtage, essuyez la poussière de limage ou de meulage avec un chiffon sec ou légèrement humide, puis vaporisez les lames de coupe avec un solvant pour résine, tel que le dissolvant et lubrifiant pour résine STIHL.



### AVIS

- L'utilisation de la machine avec des lames de coupe émoussées ou endommagées peut entraîner une surcharge du moteur. Maintenir les lames de coupe affûtées permet de préserver les performances de coupe et la durée de vie prévue du produit.

## 23 Guide de dépannage

### 23.1 Cisaille de jardin et batterie

Retirez toujours la batterie avant d'effectuer une quelconque opération d'inspection, de nettoyage ou de maintenance.

Situation	DEL sur la cisaille de jardin	Cause possible	Solution
La cisaille de jardin ne démarre pas à la mise en marche.		Absence de contact électrique entre la cisaille de jardin et la batterie.	<ul style="list-style-type: none"> <li>▶ Retirez la batterie,  14.2.</li> <li>▶ Contrôlez visuellement les contacts électriques dans le logement de la batterie et sur la batterie elle-même.</li> <li>▶ Insérez de nouveau la batterie,  14.1.</li> </ul>
	1 DEL clignote en vert.	La charge de la batterie est insuffisante.	<ul style="list-style-type: none"> <li>▶ Chargez la batterie,  11.</li> </ul>
	1 DEL s'allume en rouge.	Batterie trop chaude / trop froide.	<ul style="list-style-type: none"> <li>▶ Laissez la batterie se réchauffer ou se refroidir progressivement à des températures ambiantes d'environ 50 °F à 68 °F (10 °C à 20 °C).</li> </ul>

Situation	DEL sur la cisaille de jardin	Cause possible	Solution
	4 DEL clignotent en rouge.	Défaillance de la batterie.	<ul style="list-style-type: none"> <li>▶ Retirez la batterie, <a href="#">14.2</a>.</li> <li>▶ Contrôlez visuellement les contacts électriques dans le logement de la batterie et sur la batterie elle-même.</li> <li>▶ Insérez de nouveau la batterie, <a href="#">14.1</a>.</li> <li>▶ Allumez la cisaille de jardin, <a href="#">15.1</a>.</li> <li>▶ Si les DEL continuent de clignoter, n'essayez pas d'utiliser. La batterie est défectueuse et doit être remplacée.</li> </ul>
	3 DEL s'allument en rouge.	Cisaille de jardin trop chaude.	<ul style="list-style-type: none"> <li>▶ Laissez refroidir la cisaille de jardin.</li> </ul>
	3 DEL clignotent en rouge.	Défaillance de la cisaille de jardin.	<ul style="list-style-type: none"> <li>▶ Retirez la batterie et réinsérez-la, <a href="#">14</a></li> <li>▶ Allumez la cisaille de jardin, <a href="#">15.1</a>.</li> <li>▶ Si les DEL clignotent toujours, n'essayez pas d'utiliser. La cisaille de jardin est défectueuse et doit être contrôlée par un distributeur agréé.</li> </ul>
		Les lames de coupe ne sont pas propres et lubrifiées.	<ul style="list-style-type: none"> <li>▶ Nettoyez les lames de coupe, <a href="#">21.1</a>.</li> <li>▶ Si les DEL clignotent toujours, n'essayez pas d'utiliser. La cisaille de jardin est défectueuse et doit être contrôlée par un distributeur agréé.</li> </ul>
La cisaille de jardin s'arrête pendant le fonctionnement.	1 DEL s'allume en rouge.	Batterie trop chaude / trop froide.	<ul style="list-style-type: none"> <li>▶ Retirez la batterie, <a href="#">13.2</a>.</li> <li>▶ Laissez la cisaille de jardin et la batterie se réchauffer ou se refroidir progressivement à des températures ambiantes d'environ 50 °F à 68 °F (10 °C à 20 °C).</li> </ul>
	3 DEL s'allument en rouge.	Cisaille de jardin trop chaude.	
Le temps de fonctionnement est trop court.		La batterie n'est pas entièrement chargée.	<ul style="list-style-type: none"> <li>▶ Chargez la batterie, <a href="#">11</a>.</li> </ul>
		La durée de vie utile de la batterie est atteinte ou dépassée.	<ul style="list-style-type: none"> <li>▶ Faites vérifier la batterie par un distributeur agréé STIHL.</li> </ul>
La batterie ne se charge pas, même si DEL sur le chargeur s'allume en vert.	1 DEL s'allume en rouge.	Batterie trop chaude / trop froide.	<ul style="list-style-type: none"> <li>▶ Laissez la batterie se réchauffer ou se refroidir progressivement à des températures ambiantes d'environ 50 °F à 68 °F (10 °C à 20 °C).</li> <li>▶ Faites fonctionner le chargeur à l'intérieur, dans une pièce sèche. Pour des performances optimales, respectez les plages de température ambiante recommandées, <a href="#">24.6</a>.</li> </ul>

## 23.2 Chargeur

Situation	DEL sur chargeur	Cause	Solution
La batterie n'est pas chargée.	DEL s'allume en rouge.	Batterie trop chaude / trop froide.	<ul style="list-style-type: none"> <li>▶ Laissez la batterie se réchauffer ou se refroidir progressivement à des températures ambiantes d'environ 50 °F à 68 °F (10 °C à 20 °C).</li> <li>▶ Retirez la batterie et réinsérez-la dans le chargeur.</li> </ul>
	La DEL clignote en vert.	Absence de contact électrique entre le chargeur et la batterie.	

Situation	DEL sur chargeur	Cause	Solution
		Défaillance du chargeur.	<ul style="list-style-type: none"> <li>▶ N'utilisez pas le chargeur.</li> <li>▶ Faites vérifier le chargeur par un distributeur agréé STIHL.</li> </ul>
		Défaillance de la batterie.	<ul style="list-style-type: none"> <li>▶ N'utilisez pas la batterie.</li> <li>▶ Faites vérifier la batterie par un distributeur agréé STIHL.</li> </ul>
Le chargeur n'effectue pas d'autotest.	La DEL ne s'allume pas en vert pendant environ 1 seconde, puis en rouge pendant environ 1 seconde.	Le contact électrique avec le chargeur a été brièvement interrompu.	<ul style="list-style-type: none"> <li>▶ Débranchez la fiche de la prise électrique.</li> <li>▶ Attendez 1 minute.</li> <li>▶ Insérez la fiche dans une prise électrique.</li> </ul>

## 24 Spécifications

### 24.1 STIHL HSA 26

Conçu pour un usage domestique.

- Type de batterie homologuée : STIHL série AS
- Poids sans la batterie :
  - avec lames d'arbustes : 1,8 lbs. (0,8 kg)
  - avec lames d'herbe : 1,5 lbs. (0,7 kg)

### 24.2 Outils de coupe

#### Lames de coupe d'arbustes

- Distance d'ouverture de la dent de lame (maximum) : 0,32 in. (8 mm)
- Espacement des dents : 0,75 in. (19 mm)
- Longueur de coupe : 7,85 in. (200 mm)
- Angle d'affûtage : 30°

#### Lames de coupe d'herbe

- Espacement des dents : 0,63 in. (16 mm)
- Longueur de coupe : 4,7 in. (120 mm)
- Angle d'affûtage : 35°

### 24.3 Batterie STIHL série AS

Type de chargeur homologué : STIHL série AL 1.

- Technologie de la batterie : Lithium-Ion
- Tension : 10,8 V
- Capacité nominale en Ah<sup>3</sup> Voir plaque signalétique
- Énergie stockée en Wh<sup>4</sup> Voir plaque signalétique
- Poids en kg : Voir plaque signalétique

<sup>3</sup>Capacité nominale calculée selon la norme IEC 61960. L'énergie utilisable dont dispose l'opérateur sera moindre.

<sup>4</sup>La batterie est marquée avec son énergie stockée telle que fournie par le fabricant de la cellule. L'énergie utilisable dont dispose l'opérateur sera moindre.

Pour une liste complète des temps de charge approximatifs, voir [www.stihl.com/charging-times](http://www.stihl.com/charging-times).

Pour une liste complète des durées de vie approximatives des batteries, voir [www.stihl.com/battery-life](http://www.stihl.com/battery-life).

### 24.4 STIHL AL 1

- Tension d'alimentation : Voir la plaque signalétique
- Courant nominal : Voir la plaque signalétique
- Fréquence : Voir la plaque signalétique
- Courant de charge : voir la plaque signalétique
- Puissance nominale : Voir la plaque signalétique
- Isolation : Voir la plaque signalétique

## 24.5 Limites de températures ambiantes



### AVERTISSEMENT

- Des températures extrêmes peuvent endommager la batterie et peuvent également amener la batterie à produire de la chaleur, se rompre, fuir, prendre feu ou exploser, entraînant des blessures graves ou mortelles ou des dommages matériels. Ne chargez, utilisez ou stockez jamais la batterie en dehors des limites de température ambiante spécifiées ci-dessous.
  - ▶ Ne chargez pas la batterie en dessous de - 4 °F (- 20 °C) ou au-dessus de 122 °F (50 °C).
  - ▶ N'utilisez pas la cisaille de jardin, la batterie ou le chargeur en dessous de - 4 °F (- 20 °C) ou au-dessus de 122 °F (50 °C).
  - ▶ Ne rangez pas la cisaille de jardin, la batterie ou le chargeur à une température inférieure à - 4 °F (- 20 °C) ou supérieure à 158 °F (70 °C).

## 24.6 Plages de températures recommandées

Pour un fonctionnement optimal, respectez les plages de température ambiante suivantes pour la cisaille de jardin, la batterie et le chargeur :

- Charge : 41 °F à 104 °F (5 °C à 40 °C)
- Utilisation : 14 °F à 104 °F (10 °C à 40 °C)
- Rangement : - 4 °F à 122 °F (- 20 °C à 50 °C)

Le chargement, l'utilisation ou le stockage de la batterie en dehors des plages de températures ambiantes recommandées peuvent réduire ses performances.

Si la batterie est devenue humide ou mouillée pendant le fonctionnement, laissez-la sécher au moins 48 heures à des températures comprises entre 59 °F (15 °C) et 122 °F (50 °C) et une humidité relative inférieure à 70 % avant de la charger ou de la ranger. Une humidité plus élevée peut prolonger le temps de séchage.

## 24.7 Symboles sur la cisaille de jardin, la batterie et le chargeur

Symbole	Explication
V	Volt
Hz	Hertz
A	Ampère
Ah	Ampère-heure

Symbole	Explication
W	Watt
Wh	Watt-heure



Marque de certification/liste UL



Les produits STIHL ne doivent pas être jetés avec les ordures ménagères, mais uniquement mis au rebut conformément aux lois et réglementations locales, nationales et fédérales et selon les indications figurant dans le présent manuel,  26.

 Courant continu



Nombre de cellules et énergie stockée selon les spécifications du fabricant des cellules. L'énergie utilisable sera moindre.



Le scellé de la RBRC indique que le recyclage de la batterie a été prépayé par STIHL



Lisez le manuel



Utilisez et stockez le chargeur uniquement à l'intérieur dans des locaux secs

## 24.8 Améliorations technologiques

STIHL a pour philosophie l'amélioration constante de tous ses produits. Il en résulte occasionnellement des modifications et des améliorations technologiques. Par conséquent, certains changements, modifications et améliorations peuvent ne pas être couverts dans le présent manuel. Si les caractéristiques de fonctionnement ou l'aspect de votre appareil diffèrent de celles décrites dans le présent manuel, veuillez contacter le distributeur STIHL dans votre région pour obtenir de l'assistance.

## 24.9 Déclaration de conformité de l'appareil et du chargeur avec la directive CEM (sur la compatibilité électromagnétique)

Cet appareil numérique de classe B répond à toutes les exigences de la réglementation canadienne ICES-003.

## 25 Pièces de rechange et équipement

### 25.1 Pièces de rechange originales STIHL

STIHL recommande d'utiliser des pièces de rechange originales STIHL. Les pièces STIHL

authentiques peuvent être identifiées par le numéro de référence STIHL, le logo **STIHL** et, dans certains cas, par le symbole des pièces STIHL . Sur les petites pièces, seul le symbole peut figurer.

## 26 Élimination

### 26.1 Mise au rebut du sculpte-haies et du chargeur

Les produits STIHL ne doivent pas être jetés avec les ordures ménagères ou mis au rebut différemment des indications figurant dans le présent manuel.

- ▶ Amenez le sculpte-haies, le chargeur, les accessoires et l'emballage à un centre d'élimination approuvé pour le recyclage respectueux de l'environnement.
- ▶ Contactez votre distributeur agréé STIHL pour obtenir les informations les plus récentes sur l'élimination et le recyclage.

### 26.2 Recyclage de la batterie



#### AVERTISSEMENT

- Manipulez les batteries déchargées/épuisées avec précaution. Même lorsqu'elles sont supposées déchargées, les batteries au lithium-ion ne peuvent jamais se décharger totalement et peuvent encore délivrer un courant de court-circuit dangereux. Si elles sont endommagées ou exposées à des températures extrêmes, elles peuvent fuir, générer de la chaleur, s'enflammer ou exploser.
- 
- ▶ Respectez toutes les réglementations fédérales, nationales et locales en matière de mise au rebut.
  - ▶ Contactez votre distributeur agréé STIHL pour obtenir les informations les plus récentes sur l'élimination des déchets.
  - ▶ Recyclez rapidement les batteries épuisées.
  - ▶ Tenez les batteries hors de portée des enfants. Ne les démontez pas et ne les jetez pas au feu.



STIHL est engagée dans le développement de produits qui sont écologiquement responsables. Cet engagement ne s'arrête pas lorsque le produit quitte le distributeur agréé STIHL. STIHL a établi un partenariat avec la RBRC (Rechargeable Battery Recycling Corporation) pour promouvoir la collecte et le recyclage des batteries usagées STIHL au lithium-ion aux États-Unis et au Canada.

Le scellé de la RBRC indique que le recyclage de la batterie a été prépayé par STIHL. Le RBRC dispose d'un numéro d'appel gratuit (1-800-822-8837) qui vous permet d'obtenir des informations sur les centres de recyclage des batteries et ainsi que des informations sur les interdictions ou les restrictions relatives à la mise au rebut de la batterie dans votre région. Vous pouvez également retourner gratuitement votre batterie usagée à n'importe quel distributeur agréé STIHL pour recyclage.

## 27 Adresses

### 27.1 STIHL Limited

STIHL Limited  
1515 Sise Road  
London, ON. N6A 4L6  
CANADA



[www.stihl.com](http://www.stihl.com)



0458-601-8221-B



0458-601-8221-B