

MS 261

STIHL



2 - 44 Használati utasítás



Tartalomjegyzék

1	Előszó.....	2
2	Ehhez a használati utasításhoz.....	2
3	Biztonsági tudnivalók.....	3
4	Visszaható erők.....	7
5	Munkatechnika.....	9
6	Vágóberendezés.....	15
7	Vezetőlemez és fűrészlánc felszerelése... 16	
8	Fűrészlánc feszítése.....	17
9	Fűrészlánc feszítésének ellenőrzése.....	17
10	Üzemanyag.....	18
11	Üzemanyag betöltése.....	19
12	Lánckenőolaj.....	22
13	Lánckenőolaj betöltése.....	23
14	Lánckenés ellenőrzése.....	23
15	Láncfék.....	23
16	Téli működtetés.....	24
17	Motor beindítása / leállítása.....	25
18	Üzemeltetési tanácsok.....	29
19	Olajmennyiség beállítása.....	30
20	Vezetőlemez rendbentartása.....	30
21	Burkolat.....	30
22	Levegőszűrő rendszer.....	31
23	Levegőszűrő tisztítása.....	31
24	A gázosító beállítása.....	32
25	Gyújtógyertya.....	33
26	A berendezés tárolása.....	34
27	Lánckerék ellenőrzése és cseréje.....	34
28	Fűrészlánc ápolása és élezése.....	35
29	Karbantartási és ápolási tanácsok.....	39
30	Az elkopás csökkentése és a károsodások elkerülése.....	40
31	Fontos alkotórészek.....	41
32	Műszaki adatok.....	42
33	Alkatrészbeszerzés.....	43
34	Javítási tanácsok.....	43
35	Eltávolítása.....	43
36	EK Megfelelőségi nyilatkozat.....	44
37	Címek.....	44

1 Előszó

Tisztelt Vevő!

Köszönjük, hogy a STIHL minőségi termékét választotta.

Ez a termék modern gyártási technikával és széleskörű minőségbiztosítási intézkedések mentén készült. Cégünk mindent megtesz azért, hogy Ön ezzel a berendezéssel elégedett legyen és azzal probléma nélkül dolgozhasson.

Ha a berendezéssel kapcsolatban kérdései lennének, kérjük, forduljon a kereskedőjéhez, vagy közvetlenül cégünk képviselőjéhez.

Tisztelettel,



Dr. Nikolas Stihl

2 Ehhez a használati utasításhoz

Ez a használati utasítás STIHL motorfűrészre vonatkozik, amely a szövegben mint motoros berendezés is szerepel.

2.1 Képi szimbólumok

A berendezésben található képi szimbólumok jelentését ebben a használati utasításban részletesen ismertettük.

A készüléktől és a felszereltségtől függően a készüléken a következő képi szimbólumokat helyezhetik el.



Üzemanyagtartály; benzinből és motorolajból álló üzemanyag-keverék



A lánckenőolaj tartalva; lánckenőolaj



A láncfék reteszélése és kioldása



Utánfutófék



A lánc haladási iránya



Ematic; a lánckenőolaj-mennyiség átállítása



A fűrészlánc megfeszítése



A beszívott levegő vezetése: téli működtetés



A beszívott levegő vezetése: nyári működtetés



Fogantyűfűtés



A dekompresszorszелеp működtetése



A kézi üzemanyag-szivattyú működése

2.2 A szövegrészek jelölése



FIGYELMEZTETÉS

Figyelmeztetés baleset- és személyi sérülés, valamint jelentős anyagi károk veszélyére.

TUDNIVALÓ

Figyelmeztetés a berendezés vagy az alkotórészek sérülésének veszélyére.

2.3 Műszaki továbbfejlesztés

A STIHL cég valamennyi gépének és munkaeszközének állandó továbbfejlesztésén fáradozik; ezért a gép formájára, műszaki paramétereire és felszerelésére vonatkozóan a változtatás jogát fenntartjuk.

Ezért az ebben a használati utasításban közölt alapján, és az ábrák szerint támasztott követeléseknek eleget tenni nem tudunk.

3 Biztonsági tudnivalók



A motorfűrészszel végzett munka során különleges óvintézkedéseket kell fogyanatosítani, mert a munkavégzés nagy láncsebességgel történik, a vágófogak pedig nagyon élesek.



Az első üzembe helyezés előtt figyelmesen át kell olvasni a teljes használati utasítást és biztonságos helyen kell őrizni azt a későbbi használatához. A használati utasításban közölt szabályok figyelmen kívül hagyása életveszélyt okozhat.

3.1 Figyelembe veendő általános útmutatások

Tartsa be az adott országban érvényes biztonsági előírásokat, pl. a szakmai szervezetek, a társadalombiztosítási pénztárak, a munkavédelmi hatóságok és hasonló előírásait.

A hangot kibocsátó motorfűrészszek használatának időtartamát országos és helyi előírások korlátozhatják.

Aki először dolgozik a motorfűrészszel berendezéssel: Kérje meg az eladót vagy más szakembert, hogy mutassa be a berendezés biztonságos használatát – vagy vegyen részt szaktanfolyamon.

Fiatalkorúak nem dolgozhatnak a motorfűrészszel – kivéve azokat a 16 éven felüli fiatalokat, akik felügyelet melletti betanításon vesznek részt.

A gyermekek, állatok és nézelődők távol tartandók.

A felhasználó tartozik felelősséggel a más személyeket vagy azok tulajdonát érintő balesetekért, illetve veszélyekért.

A motorfűrészszel csakis olyan személyeknek adja oda vagy kölcsönözze, akik annak kezelését jól ismerik – minden esetben adja át a használati utasítást is.

Aki a motorfűrészszel dolgozik, legyen kipihent, egészséges és jó testi állapotban. Aki egészségügyi okok miatt nem végezhet nehéz testi munkát, az kérdezze meg kezelőorvosát, hogy dolgozhat-e a motorfűrészszel.

Alkohol fogyasztása után, ill. a reakcióképességet csökkentő gyógyszerek vagy drogok hatása alatt tilos a motorfűrészszel dolgozni.

Rossz idő esetén (eső, hó, jég, szél) napolja el a munkát – Fokozott balesetveszély!

Csak szívritmus-szabályozóval rendelkezőknek szóló tanácsok: A motorfűrész gyújtóberendezése nagyon gyenge elektromágneses erőteret gerjeszt. Ennek hatása bizonyos típusú szívritmus-szabályozók esetén nem zárható ki teljesen. A testi épség megőrzése érdekében a STIHL cég a kezelőorvos és a szívritmusszabályozó gyártója ezzel kapcsolatos tanácsainak betartását javasolja.

3.2 Rendeltetészerű használat

A motorfűrészszel csak fa és fából készült tárgyak fűrészelésére szabad használni.

Más célra nem használható a motorfűrészszel – Balesetveszély!

A motorfűrészszel ne végezzen semmiféle változtatást – az a biztonságot veszélyeztetheti. Azokért a személyi sérülésekért és anyagi károkért, amelyek a nem engedélyezett adapterek használata miatt következnek be, a STIHL semmilyen felelősséget nem vállal.

3.3 Ruházat és felszerelés

Viseljen az előírásnak megfelelő ruházatot és felszerelést.



A ruházat legyen a célnak megfelelő, és ne akadályozza a mozgásban. Testhez simuló ruházat **vágásbélés-sel** – nem munkaköpeny.

Ne viseljen olyan ruházatot, mely a fába vagy bozótba, ill. a motorfűrész mozgó alkatrészeibe akadhat. Sál, nyakkendő és ékszer viselete is tilos. A hosszú haját kösse össze és rögzítse (fejkendővel, sapkával, sisakkal stb.).



Megfelelő lábbelit kell viselni – vágás-
védővel, recézett talppal és fémbetét-
tel.



FIGYELMEZTETÉS

A szemsérülések veszélyének elkerülése érdekében az EN 166 szabvány szerinti, szorosan az archoz simuló védőszemüveget vagy arcvédőt kell viselni. Ügyeljen a védőszemüveg vagy az arcvédő szabályos illeszkedésére.

Viseljen "Személyi" hallásvédőt – pl. fül dugót.

Ha leeső tárgyra is lehet számítani, viseljen védősisakot.



Ellenálló anyagú (pl. bőr) erős munkakesztyűt kell viselni.

A STIHL a személyi védőfelszerelések széles skáláját kínálja.

3.4 Szállítás

A szállítást megelőzően – rövid útszakaszokon is – a motorfűrész minden esetben le kell állítani, blokkolni kell a láncfeket és fel kell helyezni a láncvédőt. Így nem lehet véletlenül beindítani a fűrészláncot.

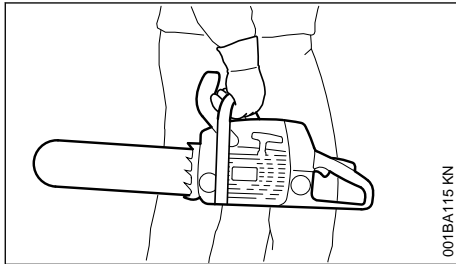

A motorfűrész csak a fogantyúcsőnél fogva vigye – a forró kipufogó testétől távol legyen, a vezetőlemez pedig hátrafelé nézzen. Tilos megérinteni a gép forró részeit, mindenek előtt a kipufogó felületét – Égési sérülés veszélye!

Járműveken: Ügyeljen arra, nehogy a berendezés eldőljön el, megsérüljön és az üzemanyag, ill. a láncenőolaj abból kifolyjon.

3.5 Tisztítás

A műanyag alkatrészeket tisztítsa meg egy ronggyal. A dörzshatású tisztítószerrel könnyen megrongálhatják a műanyagot.

A motorfűrész tisztogassa meg a portól és szennyeződéstől – zsírolószerek használata tilos.

Szükség esetén tisztítsa ki a hűtőlevegő nyílásait.

A motorfűrész tisztításához nem szabad nagy nyomású tisztítóberendezést használni. Az erős vízsugár megrongálhatja a motorfűrész.

3.6 Tartozékok

Csak azokat a szerszámokat, vezetőlemezeket, fűrészláncokat, lánckerekeket, tartozékokat vagy műszakilag egyenértékű alkatrészeket használja, amelyeket a STIHL ehhez a motorfűrészhez engedélyezett. Az ezzel kapcsolatos kérdéseikkel forduljanak a szállítóhoz. Csak nagyon jó minőségű szerszámokat vagy tartozékokat használjon. Különben balesetek adódhatnak, vagy a motorfűrészben károk keletkezhetnek.

A STIHL eredeti STIHL szerszámok, vezetőlemezek, fűrészláncok, lánckerekek és tartozékok használatát ajánlja. Azok tulajdonságaiak szempontjából optimálisan megfelelnek a terméknek és a felhasználó követelményeinek.

3.7 Tankolás



A benzín rendkívül gyúlékony – A nyílt lángtól tartson megfelelő távolságot – az üzemanyagot ne csepegtesse el – dohányozni tilos.

Tankolás előtt állítsa le a motort.

Addig ne tankoljon, amíg a motor forró – az üzemanyag kifolyhat – **Tűzveszély!**

A tankelzárót óvatosan nyissa ki, hogy a fennálló túlnyomás lassan csökkenjen és az üzemanyag ne freccsenjen ki.

A tankolás csakis jól szellőzött helyen történjen. Ha az üzemanyag véletlenül kiömlött, akkor a motorfűrész azonnal meg kell tisztítani. Ügyeljen arra, nehogy üzemanyag kerüljön a ruházatra; ha ez mégis megtörténne, akkor azonnal cserélje ki a ruházatot.

A motorfűrészek alapkitelben az alábbi tankelzárókkal lehetnek felszerelve.

Lehajtható kengyeles (bajonettzáras) tanksapka



A csapószárnyas (bajonettzáras) tanksapkát megfelelően helyezze be, csavarja be ütközésig és csukja le a szárnyat.

Ezáltal csökken annak veszélye, hogy a tankelzáró a motor rezgése miatt kinyílik és az üzemanyag kifolyik.



Figyeljen a szivárgásra! Ha üzemanyag szivárog ki, akkor a motort beindítani tilos – **Életveszély égési sérülések miatt!**

3.8 A munka megkezdése előtt

Ellenőrizze a motorfűrész üzembiztos állapotát – ehhez a használati utasítás megfelelő fejezeit vegye figyelembe:

- Vizsgálja meg az üzemanyagrendszert a tömítettség szempontjából, különös tekintettel az olyan látható alkatrészekre, mint pl. a tankelzáró, a csavarkötések és a kézi üzemanyagpumpa (csak kézi üzemanyagpumpával felszerelt motorfűrészeknél). Tömítetlenség vagy sérülés esetén a motort nem szabad beindítani – **Tűzveszély!** Az üzembe helyezést megelőzően a motorfűrész márkaszervizben meg kell javíttatni.
- Jól működő láncfék, első kézvédő.
- Megfelelően felszerelt vezetőlemez.
- Megfelelően megfeszített fűrészlánc.
- A gázemelő és a gázemelőzár könnyű mozgású legyen - a gázemelő felengedéskor ugorjon vissza a kiindulási helyzetbe.
- A kombiemelő legyen könnyen a **STOP, 0** ill. a \odot állásba állítható.
- Ellenőrizze a gyújtásvezeték-dugasz szoros illeszkedését – lazán illeszkedő dugasz esetén szikra képződhet, amely meggyújthatja a kiáramló üzemanyag-levegő keveréket – **Tűzveszély!**
- Ne végezzen semmiféle változtatást a kezelőelemeken és a biztonsági berendezéseken.
- A fogantyúk legyenek tiszták és szárazak, olaj- és szennyeződésmentesek – ez fontos a motorfűrész biztonságos vezetéséhez.
- elegendő üzemanyag és lánckenőolaj van a tartályban

A motorfűrész csakis üzembiztos állapotban szabad működtetni – **Balesetveszély!**

3.9 A motorfűrész beindítása

Csak sík alapelületen. Ügyeljen a biztos és stabil állásra. A motorfűrész ekkor biztosan fogja - a vágókészlet nem érhet hozzá semmilyen tárgy-

hoz és nem érintheti a talajt sem – a körbefutó fűrészlánc miatt sérülésveszély áll fenn.

A motorfűrész csak egy személy kezelheti. Senki más nem szabad megtérni a munkaterületen – még beindításkor sem.

A motorfűrész ne indítsa be, ha a fűrészlánc a vágáshézagban van.

A tankolási helytől legalább 3 méterre, és ne zárt térben indítsa be a motort.

A beindítás előtt blokkolja a láncfékét – a forgó fűrészlánc miatt **Sérülésveszély!**

A motort kézből beindítani tilos – a beindítást a használati utasításban leírtak szerint végezze.

3.10 Munkavégzés közben

Mindig ügyeljen arra, hogy stabilan és biztonságosan álljon. Vigyázzon, ha a fa kérge nedves – **Csúszásveszély!**



A motorfűrész mindig **két kézzel tartsa**: Jobb keze a hátsó kézi fogantyún legyen – akkor is, ha balkezes. A biztos vezetés érdekében a fogantyúcsövet és a kézi fogantyút fogja át erősen a hüvelykujjával.

Veszély esetén, ill. vészhelyzetben azonnal állítsa le a motort – a kombiemelőt/a stop-kapcsolót állítsa **STOP, 0** ill. \odot állásba.

A motorfűrész sose járassa felügyelet nélkül.

Vigyázat jeges talajon, nedvesség, hó, jég esetén, lejtőkön, egyenetlen felületeken vagy frissen hántott fa (fakéreg) esetén – **Csúszásveszély!**

Vigyázat fatörzsek, gyökerek és árkok esetén – **Botlásveszély!**

Ne dolgozzon egyedül – másoktól legyen mindig hallótávolságra vészhelyzetre kiképzett személyektől, így azok szükség esetén segítségére lehetnek. Amennyiben segéd munkások is tartózkodnak a munkavégzés helyszínén, úgy azoknak is védőruházatot (sisak!) kell viselniük és nem

állhatnak közvetlenül a lefűrészelt ágak alatt.

Hallásvédő viselete esetén még nagyobb figyelem és körültekintés szükséges – a veszélyt jelző zajok (kiáltások, jelzőhangok, és hasonlók) kevésbé észlelhetőek.

Idejében tartson munkaszünetet a fáradtság és a kimerültség elkerülése érdekében – **Balesetveszély!**

A fűrészelés közben keletkező por (pl. fűrészpor), gőz és füst az egészségre ártalmas lehet. Erős porképződés esetén viseljen porvédő maszkot.

Amikor a motor jár: A fűrészlánc rövid ideig még továbbfut, miután a gázemelőt elengedte – utánfutási hatás.

Dohányozni tilos a motorfűrész használatakor és annak közvetlen közelében – **Tűzveszély!** Az üzemanyagrendszerből elillanó benzingőz rendkívül tűzveszélyes.

A fűrészláncot rendszeresen, rövid időközönként és az érzékelhető elváltozás esetén azonnal ellenőrizze:

- Állítsa le a motort és várja meg, amíg a fűrészlánc leáll.
- Ellenőrizze az állapotot és a szoros illeszkedést.
- Figyelje meg az élek állapotát.

Amikor a motor jár, a fűrészláncot tilos megérinteni. Ha a fűrészlánc idegen tárgy miatt leblokkol, akkor a motort azonnal állítsa le – és csak aztán távolítsa el az idegen tárgyat – **Sérülésveszély!**

Állítsa le a motort, mielőtt magára hagyná a motorfűrész.

A fűrészlánc cseréjéhez állítsa le a motort. A motor véletlen beindulása miatt – **Sérülésveszély!**

Tartsa távol a gyúlékony anyagokat (pl. faforgács, fakéreg, száraz fű, üzemanyag) a forró kipufogógáztól és a kipufogó forró felületétől – **Tűzveszély!** A katalizátoros kipufogók különösen felforrósodhatnak.

Semmiképpen ne dolgozzon lánckenőanyag nélkül; ehhez figyelje a kenőolajszintet az olajtartályban. Azonnal hagyja abba a munkát, ha túl alacsony az olajszint az olajtartályban és töltsön utána kenőolajat – lásd még az „A lánckenőolaj feltöltése” és az „A lánckenőésnek vizsgálata” című fejezetet.

Ha a motorfűrész igénybe vétele a szokványostól eltérő (pl. erőszakos hatások, ütés, vagy esés miatt), akkor feltétlenül ellenőrizze azt a további használat előtt, hogy üzembiztos állapotú-e – lásd még a "Munkavégzés előtt" c. részt is.

Mindenek előtt az üzemanyagrendszer szigetelését és a biztonsági berendezések megfelelő működését ellenőrizze. Azokat a motorfűrészeket, melyek működése nem üzembiztos, semmi esetre sem szabad tovább használni. Kétség esetén forduljon szakszervizhez.

Ügyelni kell arra, hogy a motor kifogástalanul járjon üresjáratban, nehogy a fűrészlánc tovább mozogjon a gázemelő elengedését követően. Rendszeresen ellenőrizni, illetve lehetőség szerint korrigálni kell az üresjárat beállítását. Ha a fűrészlánc mégis tovább mozog a motorral üresjáratban, akkor szakszervizben meg kell javíttatni azt.



Amikor a motor jár, a motorfűrész mérgező kipufogógázokat bocsát ki. Ezek a gázok esetleg szagtalanok és láthatatlanok, és el nem égett széndioxid-vegyületeket, ill. benzolt tartalmazhatnak. A motorfűrészszel tilos zárt, vagy rosszul szellőzött helyiségekben dolgozni – ez a katalizátoros gépekre is vonatkozik.

Ha árokban, gödörben, vagy szűk helyen dolgozik, akkor mindig ügyeljen a megfelelő légcserére – **Életveszély mérgezés miatt!**

A munkát azonnal hagyja abba hányinger, fejfájás, látási zavarok (pl. ha a látókör beszűkül), hallászavarok, szédülés, csökkenő koncentráció esetén – ezek a tünetek többek között a túl nagy mennyiségű kipufogóhatás is jelezhetik – **Balesetveszély!**

3.11 Munkavégzés után

Állítsa le a motort, blokkolja láncfeket és tegye fel a láncvédőt.

3.12 Tárolás

Ha a motorfűrész nem használja, akkor azt úgy állítsa le, hogy az senkit se veszélyeztessen. Illetéktelenek ne férjenek hozzá a motorfűrészhez.

A motorfűrész feltétlenül száraz helyiségben tárolja.

3.13 Rezgések

A berendezés huzamos használata esetén a rezgésektől vérkeringési zavarok jelentkezhetnek a kezekben ("fehéruj betegség").

Ezzel kapcsolatban általános érvényű használati időtartam nem adható meg, mivel az több tényezőtől függ.

A berendezés hosszabb időn keresztül használható, ha:

- a kezek védettek (meleg kesztyűvel)
- munkaszüneteket iktatnak be

A berendezés csak rövidebb ideig használható, ha:

- a berendezés kezelőjének különleges egyéni hajlam miatt rossz a vérkeringése (ismertetőjele: gyakran hideg ujjak, bizsergés)
- alacsony a külső hőmérséklet
- erősen szorítja a berendezést (az erős szorítás akadályozza a vérkeringést)

A berendezés rendszeres, huzamos használata és a felsorolt jelek (pl. ujjbizsergés) ismételt jelentkezése esetén forduljon szakorvoshoz.

3.14 Karbantartás és javítások

Mindenfajta javítási, tisztítási és karbantartási munkát, valamint a vágókészleten végzett munkákat megelőzően minden esetben állítsa le a motort. A fűrészlánc véletlen beindulása miatt – **Sérülésveszély!**

Kivétel: A gázosító és az üresjárati fordulatszám beállítása.

Rendszeresen tartsa karban a motorfűrész. Csak a használati utasításban ismertetett karbantartási és javítási munkálatokat szabad elvégezni. Minden más munkát márkaszervizzel végeztessen.

A STIHL javasolja, hogy a karbantartást és a javítást kizárólag STIHL márkaszervizben végeztesse. A STIHL márkaszervizek dolgozói rendszeres továbbképzésen vesznek részt, és ismerik a műszaki információkat.

Kizárólag nagyon jó minőségű alkatrészeket használjon. Különben balesetek adódhatnak, vagy a motorfűrészben károk keletkezhetnek. Az ezzel kapcsolatos kérdéseikkel forduljanak a szállítóhoz.

A motorfűrész bármilyen megváltoztatása tilos – a módosítás veszélyeztetné a biztonságot – **Balesetveszély!**

Ha ki van húzva a gyújtásvezeték dugasa vagy ki van csavarva a gyújtógyertya, akkor a motorfűrész csak akkor indítsa be, ha a kombiemeltyű **STOP, 0**, illetve \odot állásban van – **tűzveszély** a hengeren kívüli nyújtósokra miatt!

A motoros berendezésnek sem a karbantartása, sem pedig tárolása ne történjen nyílt láng közelében – **Tűzveszély az üzemanyag miatt!**

A tanksapka szigetelését rendszeresen ellenőrizze.

Csakis kifogástalan állapotú, a STIHL cég által engedélyezett gyújtógyertyát – lásd: "Műszaki adatok" – használjon.

Ellenőrizze a gyújtókábelt (kifogástalan szigetelés, biztos csatlakozás).

Ellenőrizze a kipufogó kifogástalan állapotát.

Ne dolgozzon rossz kipufogóval vagy kipufogó nélkül – **Tűzveszély, halláskárosodás!**

A forró kipufogót tilos megérinteni – **Égési sérülés veszélye!**

A rezgéscsillapító elemek állapota határozza meg, hogy a gép mennyire rezeg – a rezgéscsillapító elemek állapotát rendszeresen ellenőrizze.

A láncfogót ellenőrizze – ha sérült, cserélje ki.

A motor leállítása

- a láncfeszesség ellenőrzéséhez
- a fűrészlánc utánfeszítéséhez
- a fűrészlánc cseréjéhez
- a zavarok elhárításához

Tartsa be az élezési utasítást – a biztonságos és megfelelő működtetés érdekében tartsa mindig kifogástalan állapotban a fűrészláncot és a vezetőlemezt; a fűrészlánc legyen élezett, feszes és jól kent állapotban.

Idejében cserélje a fűrészláncot, a vezetőlemezt és a lánckereket.

A kuplungdob kifogástalan állapotát rendszeresen ellenőrizze.

Az üzemanyagot és a láncenőloajat csakis engedélyezett és kifogástalan felirattal ellátott tartályokban szabad tárolni. Száraz, hűvös és biztonságos helyen, fénytől és naptól védetten kell tárolni.

Ha a láncfék működésében zavarokat észlel, akkor azonnal állítsa le a motort – **Sérülésveszély!** Keresse fel a márkakereskedést – a motorfűrész használata tilos addig, míg a zavart el nem hárítják, lásd a "Láncfék" c. fejezetet.

4 Visszaható erő

A leggyakrabban előforduló visszaható erők a következők: visszacsapódás, visszaütés és behúzás.

4.1 Veszély a visszacsapódás miatt



A visszacsapódás halálos vágási sérüléseket okozhat.

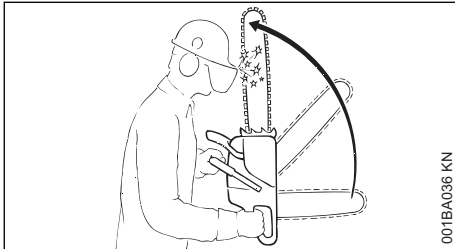

001BA036 KN

A visszacsapódás (Kickback) esetén a fűrész hirtelen és megakadályozhatatlanul a berendezés kezelője felé csapódik.

4.2 Visszacsapás történik, pl. ha:

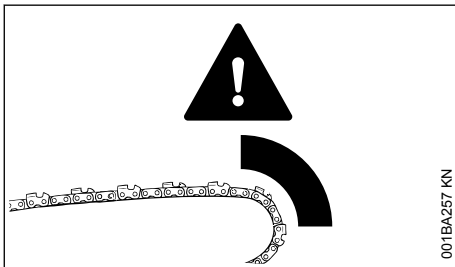

001BA257 KN

- A fűrészlánc a lemezcsúcs felső negyedében véletlenül fába vagy szilárd testbe ütközik – pl. ha gallyazásakor véletlenül hozzáér egy másik ághoz.
- A fűrészlánc a lemezcsúcsnál rövid ideig beszorul a vágásba.

4.3 QuickStop láncfék:

Ezzel adott helyzetben a sérülésveszély csökken – maga a visszacsapódás azonban nem akadályozható meg. A láncfék kioldásakor a lánc a másodperc töredéke alatt leáll – Lásd a "Láncfék" című fejezetet ebben a használati utasításban.

4.4 A visszacsapódás veszélyének csökkentése

- meggondolt, helyes munkavégzéssel
- A motorfűrészét két kézzel és biztosan tartsa.
- Csakis teljes gázzal fűrészeljen.
- A lemezcsúcsot figyelje.
- Ne fűrészeljen a lemezcsúccsal.

- Vigyázat kicsi, szívós ágaknál, talaj közeli növényzet és facsometék esetén – a fűrészlánc ezekbe könnyen beakadhat.
- Sose fűrészeljén több ágat egyszerre.
- Ne dolgozzon túlságosan előrehajolva.
- ne fűrészeljén vállmagasság felett.
- A vezetőlemezt nagy elővigyázatossággal illessze egy már megkezdett vágásba.
- csak akkor végezzen "beszúrást", ha ismeri ezt a munkamódszert.
- A törzs elhelyezkedésére és az erőtényezőkre ügyeljen; ezek hatására a vágási nyílás bezárulhat és a fűrészlánc beszorulhat.
- Csak megfelelően élezett és megfeszített fűrészláncsal dolgozzon – a mélységhatároló távolsága ne legyen túl nagy.
- A visszacsapódás veszélyét csökkentő fűrészláncot, valamint kis fejű vezetőlemezt alkalmazzon.

4.5 Behúzás (A)

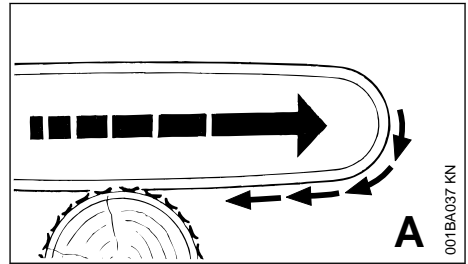

001BA037 KN

Ha a vezetőlemez alsó részével történő fűrészeléskor – tenyeres vágás – a fűrészlánc beakad vagy a fában kemény tárgyba ütközik, akkor a motorfűrész megrándulva hirtelen a törzsbe húzódhat – **Ez megelőzhető, ha a röntkátmaszt mindig biztonságosan helyezi fel.**

4.6 Visszaütés (B)

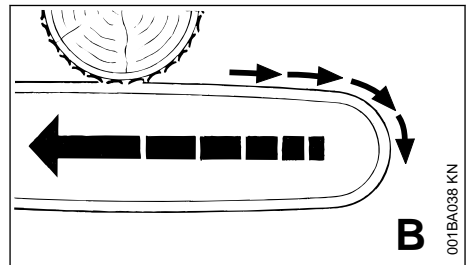

001BA038 KN

Ha a vezetőlemez felső részével történő fűrészeléskor – visszakéz vágás – a fűrészlánc beakad vagy a fában kemény tárgyba ütközik, a motorfű-

rész visszauíthat a kezelőszemély irányába –

Ennek elkerülésére:

- A vezetőlemez felső része ne szoruljon be.
- A vezetőlemezt a vágásban ne fordítsa el.

4.7 Nagyon vigyázzon:

- lejtős területeken
- olyan törzseknel, amelyek más fák közé előnytelen helyzetbe esve mechanikai feszültség alatt állnak
- a szél irányába való döntéskor

Ezekben az esetekben ne dolgozzon a motorfűrészszel – hanem használjon huzalfeszítő kulcsot, kötélmotollát vagy vontatót.

A szabadon levő vagy szabaddá vágott törzseket vontassa ki. A fa feldolgozását lehetőleg szabad területen végezze.

A lábon elszáradt (száraz, elkorhadt vagy elhalt)

fával történő munkavégzés sokkal nagyobb, nehezen felmérhető veszélyt jelent. A veszély felmérése jóval nehezebb, vagy szinte lehetetlen. Segédeszközként használjon kötélmotollát vagy vontatót.

Ha utak, **vasútvonalak, villanyvezetékek** stb. közelében dolgozik, akkor legyen rendkívül elővigyázatos. Ha szükséges, értesítse a rendőrséget, az elektromos műveket vagy a vasúti felügyelet.

5 Munkatechnika

Fűrészelési és fadöntési munkát, valamint minden azzal kapcsolatos munkát (beszúrás, gallyazás stb.) csak megfelelő szakmai végzettséggel és megfelelő oktatásban részesített személyek végezhetnek. Ha valaki nem rendelkezik tapasztalattal a motorfűrészszel vagy a munkamódszerekkel kapcsolatban, akkor e munkák egyikét sem végezheti – fokozott balesetveszély!

A fadöntési munkánál feltétlenül figyelembe kell venni az adott ország fadöntési technikára vonatkozó speciális előírásait.

5.1 Fűrészelés

Indítógáz állásban tilos a munkavégzés. A motor fordulatszáma ennél a gázemeltű-állásnál nem szabályozható.

Nyugodtan és megfontoltan dolgozzon – csak jó fény- és látási viszonyok mellett. Másokat ne veszélyeztessen – körültekintéssel dolgozzon.

Kezdő felhasználóknak ajánljuk, hogy a szálfá vágását gyakorolják be fűrészbakon – lásd a "Vékony fa fűrészelése" c. fejezetet.

A lehető legrövidebb vezetőlemezt használja: a fűrészlánc, a vezetőlemez és a lánckerék egymáshoz és a motorfűrészhez illő legyen.

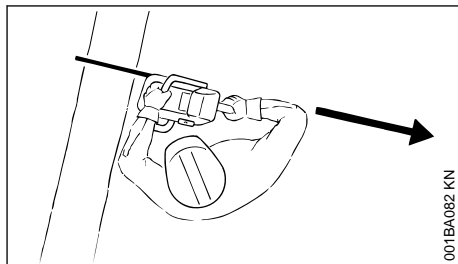

001BA082 KN

Semmilyen testrésze ne legyen a vágótárcsa meghosszabbított **kilengésének** területén.

A motorfűrész csak mozgó fűrészláncsal húzza ki a fából.

A motorfűrész csak fűrészelésre használja – ne használja azt ágak vagy gyökerek eltávolítására.

A szabadon lógó ágakat ne alulról vágja át.

Bozót vagy növendékfa vágását óvatosan kell végezni. A vékony ágakat a fűrészlánc megragadhatja és a felhasználó felé hajlíthatja.

Körütekintően járjon el szilánkos fa vágásokor – **Sérülésveszély a kitépett fadarabkák miatt!**

Akadályozza meg, hogy idegen tárgyak kerüljenek a motorfűrészhez: a kövek, szegek stb. kivágódhatnak, és károsíthatják a fűrészláncot. A motorfűrész felugorhat – **Balesetveszély!**

Ha forgó fűrészlánc kőbe vagy kemény tárgyba ütközik, akkor szikra képződhet, miáltal bizonyos körülmények között a gyúlékony anyagok tüzet foghatnak. A száraz növényzet és a bozót is nagyon gyúlékony, különösen a forró, száraz időjárási viszonyok mellett. Tűzveszély esetén ne használja a motorfűrész gyúlékony anyag, ill. száraz növényzet vagy bozót közelében. Feltétlenül érdeklődjön az illetékes erdészetnél, hogy van-e tűzveszély.



001BA033 KN

Lejtős területen mindig a törzstől vagy a fekvő fától felfelé vagy annak oldalán álljon. Vigyázzon a leguruló törzsekre.

Ha magasban dolgozik:

- mindig használjon emelő munkaállványt
- sose dolgozzon létrán vagy a fán állva
- Ne dolgozzon instabil helyzetben. Ne dolgozzon instabil helyzetben.
- Vállmagasság felett dolgozni tilos.
- sose dolgozzon egy kézzel

A motorfűrész teljes gázzal vigye a vágásba és biztonságosan támassza fel a rönktámaszt – csak azután fűrészeljen.

Sose dolgozzon rönktámasz nélkül, a fűrész a berendezés kezelőjét könnyen előre ránthatja. A rönktámaszt mindig biztonságosan helyezze fel.

A vágás végén a motorfűrész a vágásban már nem támasztja meg a vágókészlet. A motorfűrész kezelőjének kell felfognia a berendezés súlya által keltett erőhatást – **Elveszítheti az ellenőrzést a berendezés felett!**

Vékony fa fűrészlése:

- Használjon szilárd, stabil befogószerkezetet – fűrészbakot.
- A fát ne a lábával fogja.
- Mások még a fát sem foghatják és nem segédkezhetnek másképpen sem.

Gallyazás

- Használjon visszacsapódásra kevésbé hajlamos fűrészláncot.
- A motorfűrész lehetőleg támassza fel.
- A gallyazást tilos a törzsön állva végezni.
- Ne fűrészeljen a lemezcsúccsal.
- Ügyeljen azokra az ágakra, amelyek feszülnek.
- Sose fűrészeljen több ágat egyszerre.

Feszülő fekvő vagy álló fatörzsek:

A vágás megfelelő sorrendjét feltétlenül be kell tartani (először a nyomott (1), azután pedig a húzott oldalon (2); máskülönben a vágókészlet könnyen beszorulhat a vágásban vagy visszaütethet – **Sérülésveszély!**

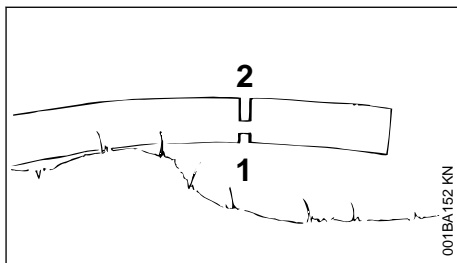
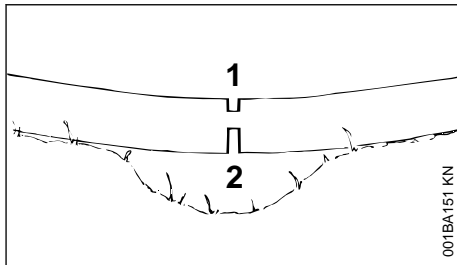

- ▶ Fűrészelje be a könnyítő vágást a nyomott oldalon (1).
- ▶ Fűrészelje be a leválasztó vágást a húzott oldalon (2)

Leválasztó vágás esetén alulról felfelé fűrészeljen (visszakéz vágás) – **Visszaütésveszély!**

TUDNIVALÓ

A fekvő fa a vágás helyén a földet nem érintheti – különben a fűrészlánc megsérül.

Hosszoló vágás:

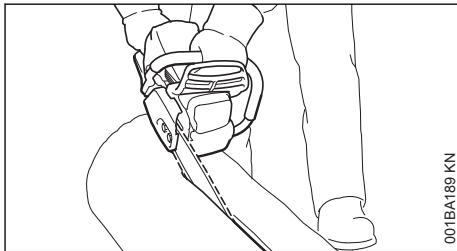

Fűrészelési technika a rönktámasz használata nélkül – behúzódás veszélye – a vezetőlemezt lehetőleg kis szögben helyezze fel – nagyon óvatosan dolgozzon – nagyobb a **visszaütésveszély!**

5.2 A fadöntés előkészítése

A döntés területén csakis azok a személyek tartózkodhatnak, akik a döntési munkálatokat végzik.

Ellenőrizze le, hogy a ledőlő fa senkit sem fog veszélyeztetni – a kiáltások a motorzaj miatt esetleg nem hallhatók.

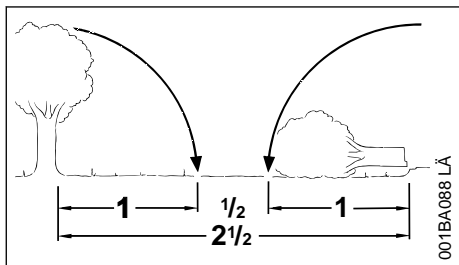

A távolság a következő munkaterületig legyen legalább a fatörzs hosszának 2 1/2-szerese.

A döntési irány és a visszavonulási terület meghatározása

Határozza meg a tisztás területét, ahová a fa lezuhanhat.

Eközben ügyeljen:

- a fa természetes döntöttségére;
- a szokatlanul erős gallyképződésre, az aszimmetrikus kinövésekre, a fa sérüléseire;
- A szél irányára és sebességére – erős szélben ne végezzen döntést;
- A súlyvonal irányára;
- A szomszédos fákra;
- A hőteherre;
- A fa egészségi állapota – nagyon vigyázzon, ha a törzsön vagy a fatönkөн elszáradt fa esetén sérüléseket észlel (kiszáradt, korhadt vagy elhalt fa)

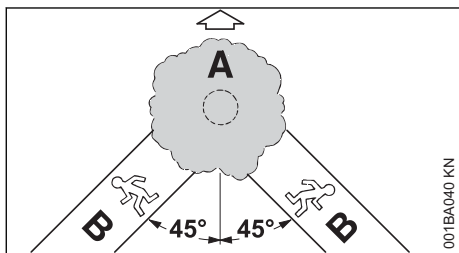

A Döntési irány

B Visszavonulási terület (a menekülési útvonalhoz hasonlóan)

- Minden egyes foglalkoztatott számára meg kell határozni a visszavonulási területet – körülbelül 45° ferde szögben a döntés irányához képest

- A visszavonulási területet tisztogassa meg, az akadályokat távolítsa el
- A szerszámokat és a gépeket biztos távolságban helyezze el – de ne a visszavonulási területen
- a döntésnél a ledőlő törzstől csakis oldalirányban tartózkodjon, és csakis oldalirányban menjen vissza a visszavonulási területre
- Meredek lejtőn a visszavonulási területet a lejtővel párhuzamosan jelölje ki
- visszamenetelkor ügyeljen a leeső gallyakra és vegye figyelembe a korona nagyságát

A munkaterület előkészítése a fatörzsnél

- Tisztítsa meg a munkaterületet a fatörzsénél, távolítsa el a zavaró ágakat, a bozótos részeket és az akadályokat – valamennyi dolgozó álljon biztonságosan
- A fatörzs alsó részét alaposan tisztogassa meg (pl. baltával) – a homok, a kövek és más idegentárgyak kicsorbitják a fűrészlánc élet

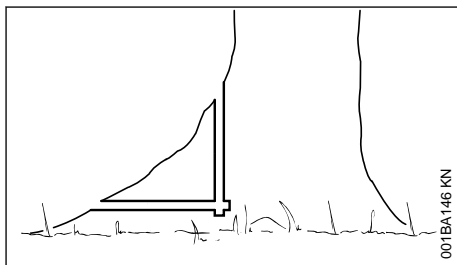

- fűrészlje be a nagy terpeszgyökereket: legelőször a legnagyobb terpeszgyökeret – először függőlegesen, azután vízszintesen fűrészlje be – kizárólag egészséges fa esetén

5.3 Hajk

A hajk előkészítése

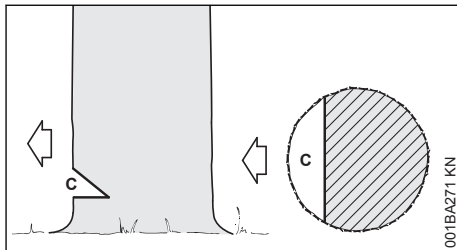

A hajk (C) a döntési irányt határozza meg.

Fontos:

- A hajk a döntési irányra merőleges legyen
- a talajhoz minél közelebb fűrészljen

- a törzs átmérőjének mintegy 1/5 - 1/3 részét vágja be

A döntési irány meghatározása – a burkolaton és a szellőzőházon található döntőléccel

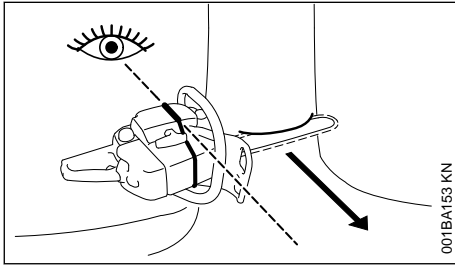

Ez a motorfűrész a burkolaton és a szellőzőházon döntőléccel van felszerelve. Dönthető rudakkal végzett munka.

Hajk bevágása

Hajkoláskor a motorfűrész úgy kell kiigazítani, hogy a hajk derékszöget zárjon be a döntési iránnyal.

Megengedett eltérő műveleti sorrendek alkalmazása a hajk alsó (vízszintes vágás), ill. felső (ferde vágás) bevágásakor – be kell tartani az adott országban érvényes döntéstechnikai előírásokat.

- ▶ Végezze el a hajkalap vágását (vízszintes vágás)
- ▶ Végezze el a felső vágást (ferde vágás) kb. 45- 60° szögben az alsó vágáshoz képest

Ellenőrizze a döntési irányt

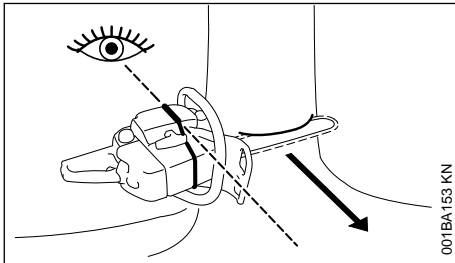

- ▶ Tegye a motorfűrész a vezetőlemezzel a hajkalapba. A döntőlécnek a meghatározott döntési irányba kell mutatnia – szükség esetén korrigálja a hajk megfelelő utánvágásával a szükséges döntési irányt

5.4 Szíjácsbevágások

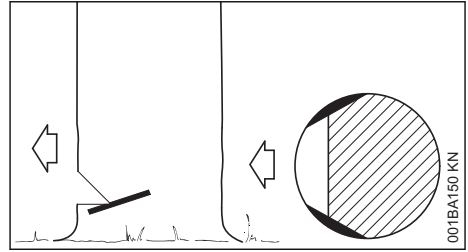

A szíjácsbevágás a hosszúrostos fafajták esetén a törzs döntések megakadályozza a szíjács felszakadását – fűrészljen be a törzs mindkét oldalán a hajkfenék magasságában a törzsátmérő mintegy 1/10-ig – vastagabb törzs esetén maximálisan a vezetőlemez szélességéig.

Ne végezzen szíjácsbevágást beteg fa esetén.

5.5 A döntő fűrészvágás alapjai

Tuskóméret

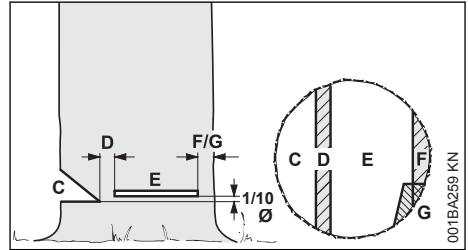

A **hajk (C)** a döntési irányt határozza meg.

A **törési lécc (D)** a fát csuklóként irányítja a földre.

- A törési lécc szélessége: a törzs átmérőjének kb. 1/10 része
- A törési léccet vízszintesen
- A törési léccet semmi esetre sem szabad a döntővágáskor befűrészelni – különben a döntési irány eltérhet az előre meghatározottól – **Balesetveszély!**
- az elkorhadt törzsek esetén szélesebb törési léccet hagyjon

A **döntő fűrészvágással (E)** a fát kidöntjük.

- tökéletesen vízszintesen
- A törzsátmérő 1/10-ével (min. 3 cm) a hajk (C) talpa felett

A **tartóheveder (F)** vagy a **biztonsági sáv (G)** védi a fát és megakadályozza annak korai eldőlését.

- A tartópánt szélessége: a törzsátmérő kb. 1/10... 1/5 része
- A döntővágás közben semmiképpen sem szabad a tartópántba fűrészelni

- korhadt törzsek esetén szélesebb törési lécet hagyjon

Beszúrás

- tehermentesítő vágásként a darabolásnál
- fafaragási munkáknál

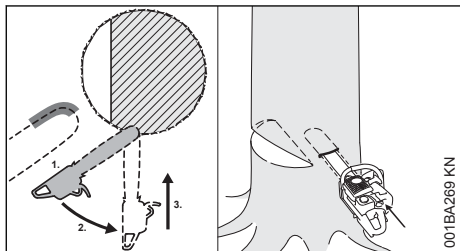

► kevésbé visszacsapódó fűrészláncot használjon és dolgozzon rendkívül óvatosan

1. A vezetőlemezt a csúcs alsó részével helyezze fel – ne a felső részével – **Visszacsapódás veszély!** Teljes gázzal fűrészeljen be annyira, hogy a vezetőlemez a szélessége kétszeresével helyezkedjen el a törzsen.
2. a vezetőlemezt lassan forgassa el beszúrási helyzetbe – **Visszaütés- vagy visszacsapódásveszély!**
3. óvatosan végezze a beszúrást – **Visszaütésveszély!**

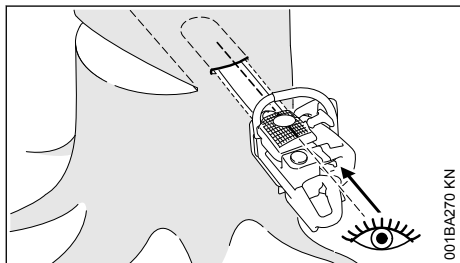

Ha lehetséges, akkor beszúrolécut kell használni. A beszúroléc és a vezetőlemez felső, illetve alsó oldala párhuzamos egymással.

A beszúráskor a beszúroléc segítségével párhuzamos, azaz minden pontban egyenlő vastagságú törési lécut lehet kialakítani. Ehhez a beszúrolécut a hajfenékvonallal párhuzamosan kell vezetni.

Döntőékek

A döntőéket lehetőség szerint idejében kell behelyezni, azaz akkor, amikor már nem lehet számítani arra, hogy valami akadályozni fogja a vágást. A döntőéket a döntővágásba kell

helyezni és alkalmas szerszámok segítségével behajtani.

Csak alumínium- vagy műanyag ékeket szabad használni – ne használjanak acél ékeket. Az acélékek súlyosan megrongálhatják a fűrészláncot és visszacsapódást okozhatnak.

A törzsátmérőnek és a vágási hézag szélességének megfelelő alkalmas döntőékeket (a döntővágáshoz (E) hasonlóan) kell választani.

A döntőék (a megfelelő szélesség és magasság) kiválasztásához forduljanak a STIHL márkakereskedőhöz.

5.6 Alkalmas döntővágás kiválasztása

Az alkalmas döntővágás kiválasztása ugyanazoktól a tényezőktől függ, mint amelyeket a döntési irány és a visszavonulási terület meghatározásakor kell figyelembe venni.

Ezeket a jellemzőket különbözőképpen szokták kifejezni. Ebben a használati utasításban csak a két leggyakoribb kifejezési formát ismertetjük:

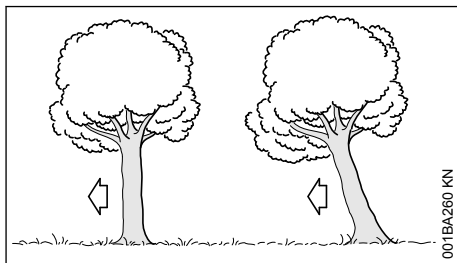

Bal oldalt:	Normál fa – egyenes koronájú, függőlegesen álló fa
Jobb oldalt:	Döntési irányba húzó fa – a fa koronája döntési irányba mutat

5.7 Döntővágás biztonsági sávval (normál fa)

A) Vékony törzsek

Ezt a döntővágást akkor kell végezni, ha a törzsátmérő kisebb a motorfűrész a vágási hosszánál.

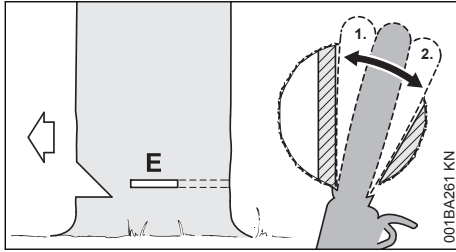

Mielőtt a döntő fűrészvágáshoz kezdene, figyelmeztetésként kiáltás hangosan: "Vigyázz!".

- ▶ Szúrja be a döntővágást (E) – ekkor teljesen szúrja be a vezetőlemezt
- ▶ A rönktámaszt a törési lécc mögött helyezze fel és használja azt forgáspontként – lehetőleg minél kevesebbszer állítsa utána a motorfűrész
- ▶ Alakítsa ki a döntővágást a törési léccig (1)
 - Eközben ne fűrészeljen a törési léccbe
- ▶ Alakítsa ki a döntővágást a biztonsági sávig (2)
 - Eközben ne fűrészeljen a biztonsági sávba

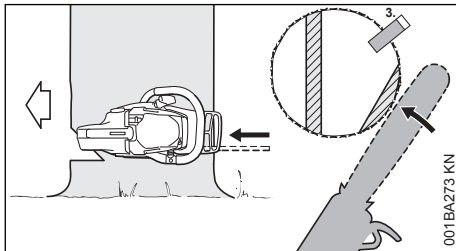

- ▶ Tegye be a döntőket (3)

Közvetlenül a fa döntése előtt figyelmeztetésként még egyszer kiáltás: "Vigyázz!".

- ▶ A biztonsági sávot kívülről, vízszintesen, a döntővágás síkjában, kinyújtott kézzel kell átvágni

B) Vastag törzsek

Ezt a döntővágást akkor végezze, ha a törzs átmérője nagyobb, mint a motorfűrész vágási hossza.

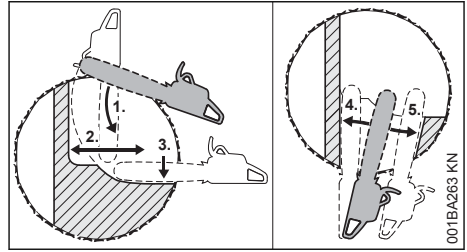

Mielőtt a döntő fűrészvágáshoz kezdene, figyelmeztetésként kiáltás hangosan: "Vigyázz!".

- ▶ A rönktámaszt a döntővágás magasságában helyezze fel és használja azt forgáspontként – minél kevesebbszer helyezze át a motorfűrész
- ▶ A vezetőlemezek csúcsa a törési lécc előtt hatol a fába (1) – vezesse a motorfűrész teljesen vízszintesen és minél szélesebb sugárban forgassa azt
- ▶ Alakítsa ki a döntővágást a törési léccig (2)
 - Eközben ne fűrészeljen a törési léccbe
- ▶ Alakítsa ki a döntővágást a biztonsági sávig (3)
 - Eközben ne fűrészeljen a biztonsági sávba

A döntővágást a törzs szemközti oldalán kell folytatni.

Ügyeljen arra, hogy a második vágás ugyanolyan magasságban legyen, mint az első.

- ▶ Döntővágás beszúrással
- ▶ Alakítsa ki a döntővágást a törési léccig (4)
 - Eközben ne fűrészeljen a törési léccbe
- ▶ Alakítsa ki a döntővágást a biztonsági sávig (5)
 - Eközben ne fűrészeljen a biztonsági sávba

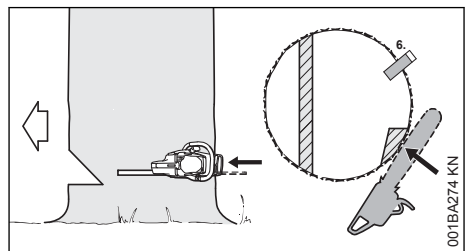

- ▶ Tegye be a döntőket (6)

Közvetlenül a fa döntése előtt figyelmeztetésként még egyszer kiáltás: "Vigyázz!".

- ▶ A biztonsági sávot kívülről, vízszintesen, a döntővágás síkjában, kinyújtott kézzel kell átvágni

5.8 Döntővágás tartópánttal (döntési irányba húzó fa)

A) Vékony törzsek

Ezt a döntővágást akkor kell végezni, ha a törzsátmérő kisebb a motorfűrész a vágási hosszánál.

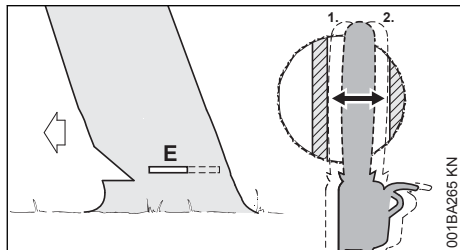

- ▶ Szúrja vezetőlemezt a törzsbe, amíg az ki nem lép a másik oldalon
- ▶ A törési (E) léccig alakítsa ki a döntővágást (1)
 - tökéletesen vízszintesen
 - Eközben ne fűrészljen a törési lécbe
- ▶ A tartópántig alakítsa ki a döntővágást (2)
 - tökéletesen vízszintesen
 - Eközben ne fűrészljen a tartópántba

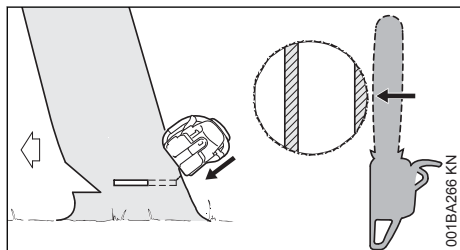

Közvetlenül a fa döntése előtt figyelmeztetésként még egyszer kiáltsa: "Vigyázz!".

- ▶ Kívülről, ferdén fent, kinyújtott karral vágja át a tartópántot

B) Vastag törzsek

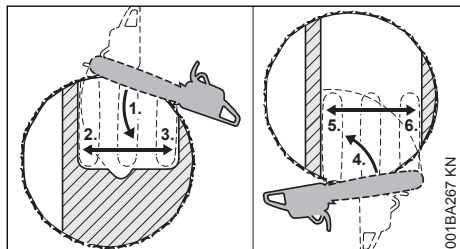

Ezt a döntővágást akkor végezze, ha a törzsátmérő nagyobb a motorfűrész vágási hosszánál.

- ▶ A rönktámaszt a tartóheveder mögött helyezze el és használja azt forgáspontként - minél kevesebbszer helyezze át a motorfűrész
- ▶ A vezetőlemez csúcsa a törési léccel elött hatoljon a fába (1) – a motorfűrész teljesen vízszintesen vezesse és lehetőleg minél szélesebb sugarú körben forgassa azt
 - Eközben ne fűrészljen a tartópántba és a törési lécbe
- ▶ Alakítsa ki a döntővágást a törési léccig (2)
 - Eközben ne fűrészljen a törési lécbe
- ▶ Alakítsa ki a döntővágást a tartópántig (3)
 - Eközben ne fűrészljen a tartópántba

A döntővágást a törzs szemközti oldalán kell folytatni.

Ügyeljen arra, hogy a második vágás ugyanolyan magasságban legyen, mint az első.

- ▶ A rönktámaszt a törési léccel mögött helyezze fel és használja azt forgáspontként – lehetőleg minél kevesebbszer állítsa utána a motorfűrész
- ▶ A vezetőlemez csúcsa a tartópánt elött hatoljon a fába (4) – a motorfűrész teljesen vízszintesen vezesse és lehetőleg minél szélesebb sugarú körben forgassa azt
- ▶ Alakítsa ki a döntővágást a törési léccig (5)
 - Eközben ne fűrészljen a törési lécbe
- ▶ Alakítsa ki a döntővágást a tartópántig (6)
 - Eközben ne fűrészljen a tartópántba

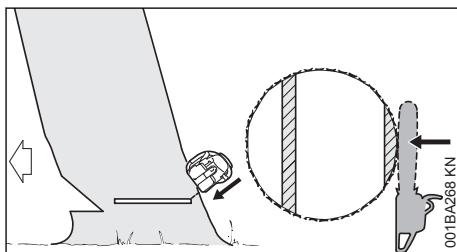

Közvetlenül a fa döntése előtt figyelmeztetésként még egyszer kiáltsa: "Vigyázz!".

- ▶ Kívülről, ferdén fent, kinyújtott karral vágja át a tartópántot

6 Vágóberendezés

A vágóberendezés a fűrészláncot, a vezetőlemezt és a lánckereket tartalmazza.

A berendezéssel együtt szállított vágóberendezés a motoros fűrésznek optimálisan megfelelő.

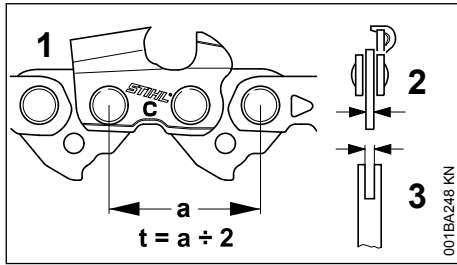

- A fűrészlánc (1), a lánckerék és a Rollomatic vezetőlemez vezetőcsillagának osztása (t) legyen ugyanakkora.
- A fűrészlánc (1) meghajtótágjainak vastagsága (2) a vezetőlemez (3) horonyszélességének megfelelő legyen.

Ha olyan komponensek használtak együtt, amelyek nem illenek egymáshoz, akkor a vágókészlet már rövid üzemeltetési idő után javíthatatlanul megsérülhet.

6.1 Láncvédő

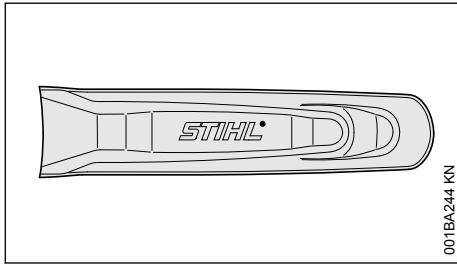

A berendezés készlete tartalmaz egy, a láncvédőhöz illő vágókészletet.

Amennyiben egy motorfűrészben különböző hosszúságú vezetőlemezeket használnak, úgy minden esetben olyan, hozzáillő láncvédőt kell használni, amely a teljes vezetőlemezt lefedi.

A láncvédőbe oldalt bevésték a hozzáillő vezetőlemezek hosszára vonatkozó adatokat.

90 cm-nél hosszabb vezetőlemezek esetén szükség van egy láncvédő hosszabbítóra. 120 cm-nél hosszabb vezetőlemezek esetén szükség van két láncvédő hosszabbítóra.

A felszereltségtől függően a láncvédő hosszabbító alap- vagy külön tartozék.

6.2 A láncvédő hosszabbító felhú-zása

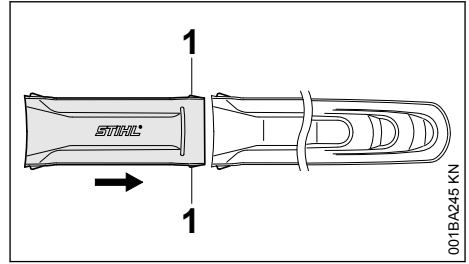

- ▶ Dugja össze a láncvédő hosszabbítót és a láncvédőt – a bekattintható peceknek (1) be kell kattanniuk a láncvédőben.

7 Vezetőlemez és fűrészlánc felszerelése

7.1 A lánckerékfedél leszerelése

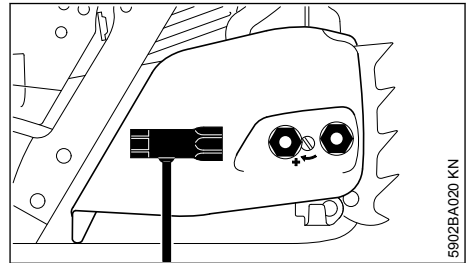

- ▶ A nem elveszthető anyacsavarokat csavarja el balra, annyira, hogy azok lazán lógnak a lánckerékházfedélben.
- ▶ Vegye le a lánckerékházfedelet az el nem veszthető anyacsavarokkal.

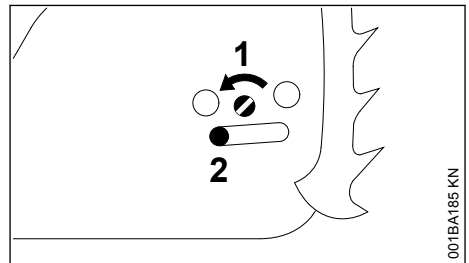

- ▶ A csavart (1) csavarja el balra, annyira, hogy a feszítőtolóka (2) balra, a gépház nyílásához kerüljön.

7.2 A láncfék oldása

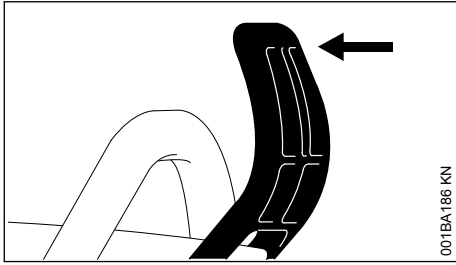

001BA186 KN

- ▶ Húzza a kézvédőt a fogantyúcső felé, amíg az hallhatóan be nem kattán – a láncfék kiold.

7.3 A fűrészlánc felhelyezése

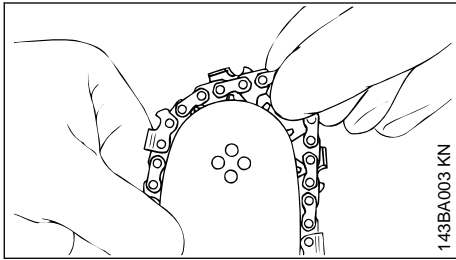

143BA003 KN



FIGYELMEZTETÉS

Vegyen fel védőkesztyűt – sérülésveszély áll fenn az éles fűrészfogak miatt.

- ▶ Fektesse fel a fűrészláncot a vezetőlemez csúcscsától kezdve.

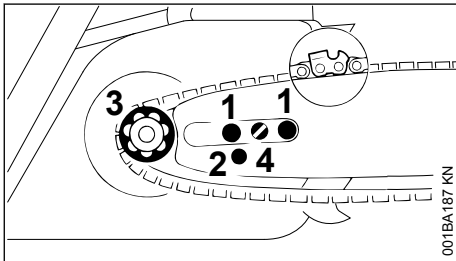

001BA187 KN

- ▶ A vezetőlemezt helyezze a csavar (1) fölé – a fűrészlánc vágóeleinek jobbra kell nézniük.
- ▶ A rögzítőfuratot (2) helyezze a feszítőtollatű csapjai fölé – a fűrészlánc eközben a lánckerék (3) fölött fekdjön.
- ▶ A csavart (4) csavarja el jobbra, annyira, hogy a fűrészlánc alul még egy kicsit belógjon – a meghajtótágok bütykei pedig a vezetőlemez hornyában helyezkedjenek el.
- ▶ Tegye vissza a lánckerékházfedelet – és kézzel enyhén húzza meg az anyacsavarokat (az

anyacsavarokat csak a fűrészlánc megfeszítését követően szabad szorosan meghúzni).

- ▶ A továbbiakban a "Fűrészlánc megfeszítése" című szakaszban leírtakat alkalmazza.

8 Fűrészlánc feszítése

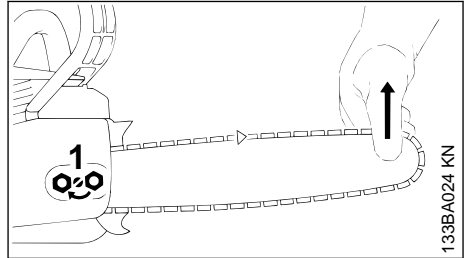

133BA024 KN

Az utánfeszítéshez a működés közben:

- ▶ A motort állítsuk le
- ▶ Az anyákat oldjuk
- ▶ A vezetőlemezt emeljük meg a csúcscsánál
- ▶ A csavarhúzóval forgassuk el a csavart (1) jobbra addig, míg a fűrészlánc a vezetőlemez alsó részén felfekszik
- ▶ A vezetőlemezt tartsuk továbbra is megemelve, és az anyákat húzzuk meg feszesen
- ▶ A továbbiakban: Lásd a "Fűrészlánc feszítésének ellenőrzése"

Egy új fűrészláncot gyakrabban kell utánfeszíteni, mint azt a fűrészláncot, mely már régebben használatra került!

- ▶ A láncfeszességet gyakran ellenőrizzük – lásd "Üzemeltetési tanácsok"

9 Fűrészlánc feszítésének ellenőrzése

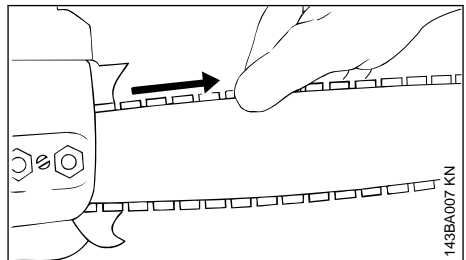

143BA007 KN

- ▶ Állítsuk le a motort
- ▶ Vegyünk fel védőkesztyűt
- ▶ A fűrészlánc a vezetőlemez alsó részére fekdjön fel – és a lánccsatlós láncfék esetén kézzel még a vezetőlemezen kihúzható legyen
- ▶ Ha szükséges, a fűrészláncot utána kell feszíteni

Egy új fűrészláncot gyakrabban kell utánfeszíteni, mint azt a láncot, mely már régebben használatra került.

- ▶ A láncfeszességet gyakran ellenőrizzük – lásd "Üzemeltetési tanácsok"

10 Üzemanyag

A motor működtetéséhez benzinből és motorolajból álló üzemanyag keverék szükséges.



FIGYELMEZTETÉS

Kerülje el az üzemanyag közvetlen bőrrel való érintkezését, az üzemanyag gőzöket pedig ne lélegezze be.

10.1 STIHL MotoMix

A STIHL cég a STIHL MotoMix használatát ajánlja. Ez az előre elkészített üzemanyag nem tartalmaz benzol-vegyületeket, ólommentes, magas oktánszámú és mindig a megfelelő keverési arányt biztosítja.

A motor maximális élettartamának biztosítása érdekében a STIHL MotoMix STIHL HP Ultra kétütemű motorolajjal van összekeverve.

A MotoMix nem minden országban kapható.

10.2 Üzemanyag keverése

TUDNIVALÓ

A nem megfelelő üzemanyag használata, vagy az előírásoktól eltérő keverési arány a hajtómű komoly károsodását okozhatja. A rosszabb minőségű benzin vagy motorolaj a motor, a tömitőgyűrűk, a vezetékek és az üzemanyagtartály károsodását okozhatja.

10.2.1 Benzin

Csakis **márkás benzint** használjon, amelynek oktánszáma legalább 90 ROZ – ólommentes vagy ólomozott.

A 10%-nál több alkoholt tartalmazó benzin a kézzel állítható gázosítóval rendelkező motoroknál működési zavarokat okozhat, ezért ilyen motorok üzemeltetéséhez nem szabad használni azt.

Az M-Tronic vezérléssel rendelkező motorok akár 27% alkoholt tartalmazó benzinnel (E27) is teljes teljesítményt biztosítanak.

10.2.2 Motorolaj

Amennyiben az üzemanyagot saját maga keveri, csak STIHL kétütemű motorolajat, vagy másik

nagy teljesítményű motorolajat szabad használni, a következő osztályokból: JASO FB, JASO FC, JASO FD, ISO-L-EGB, ISO-L-EGC vagy ISO-L-EGD.

A STIHL a STIHL HP Ultra kétütemű motorolaj vagy azzal egyenértékű nagy teljesítményű motorolaj használatát írja elő, hogy a gép teljes élettartamán keresztül biztosítani tudja az emissziós határértékeket.

10.2.3 Keverési arány

STIHL kétütemű motorolaj esetén 1:50; 1:50 = 1 rész olaj + 50 rész benzin

10.2.4 Példák

Benzinmennyiség STIHL kétütemű olaj

Líter	1:50 Líter	(ml)
1	0,02	(20)
5	0,10	(100)
10	0,20	(200)
15	0,30	(300)
20	0,40	(400)
25	0,50	(500)

- ▶ egy, az üzemanyag tárolására engedélyezett tartályba először a motorolajat, majd a benzint tölts be és alaposan keverje össze azokat

10.3 Az üzemanyag-keverék tárolása

A tárolás csakis az üzemanyag tárolására engedélyezett tartályban, száraz, hűvös és biztonságos helyen, fénytől és naptól védetten történjen.

Az üzemanyag-keverék elöregszik – csak néhány hétre szükséges üzemanyag-keverék mennyiséget készítsen el. Az üzemanyag-keveréket ne tárolja 30 napnál hosszabb ideig. A fény, napsugár, az alacsony vagy a magas hőmérséklet hatására az üzemanyag-keverék már rövidebb időn belül használhatatlanná válik.

A STIHL MotoMix azonban legalább 5 évig minden probléma nélkül tárolható.

- ▶ Az üzemanyag-keveréket tartalmazó tartályt tankolás előtt erősen rázza fel



FIGYELMEZTETÉS

A tartályban nyomás keletkezhet – a tartályt óvatosan nyissa fel.

- ▶ Az üzemanyagtartályt és a tárolóedényt időnként alaposan tisztítsa meg

A maradék üzemanyagot és a tisztításhoz használt folyadékot az előírásoknak és a környezetvédelmi szempontoknak megfelelően szállítsa el!

11 Üzemanyag betöltése



11.1 A berendezés előkészítése

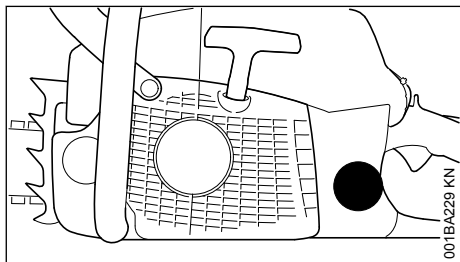

- ▶ A sapkát és annak környékét a tankolás előtt tisztogassa meg, hogy ne kerülhessen szennyeződés az üzemanyagtartályba.
- ▶ A berendezést úgy helyezze el, hogy a sapka felfelé álljon.

11.2 Eltérő jelölések a tanksapkákon

Előfordulhat, hogy a tanksapkákat és az üzemanyagtartályokat eltérően jelölik meg.

A kivételtől függően vagy van a tanksapkán és az üzemanyagtartályon jelölés, vagy nincs.

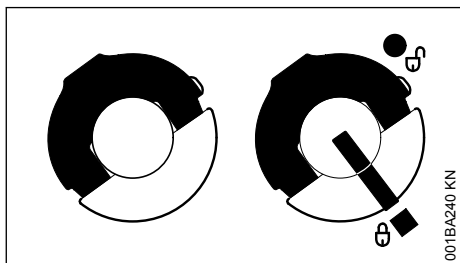

bal oldalt:	Tanksapka – jelölések nélkül
jobb oldalt:	Tanksapka – jelölésekkel a záron és az üzemanyagtartályon

11.3 Jelölés nélküli tanksapka

11.3.1 Nyitás

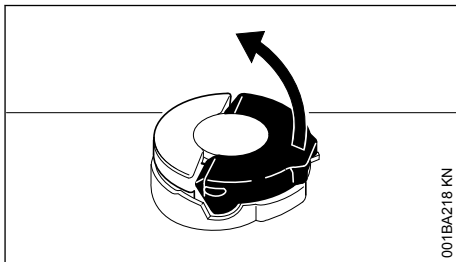

- ▶ Hajtsa fel a kengyelt, hogy merőlegesen álljon.

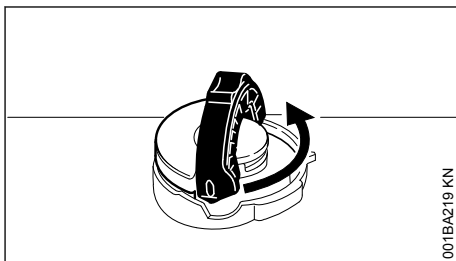

- ▶ Fordítsa el a tanksapkát az óramutató járásával ellentétes irányba (kb. 1/4 fordulattal).

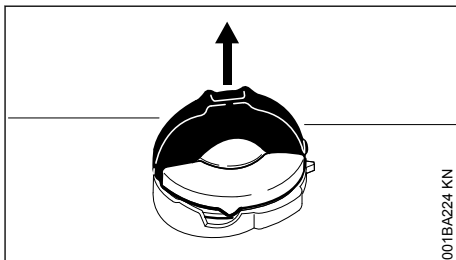

- ▶ Vegye le a tanksapkát.

11.3.2 Az üzemanyag betöltése

Tankoláskor az üzemanyag ne csepegjen le és a tartályt ne töltse csordultig.

A STIHL az üzemanyaghoz való STIHL betöltőrendszer (külön tartozék) használatát ajánlja.

- ▶ Az üzemanyag betöltése

11.3.3 Zárás

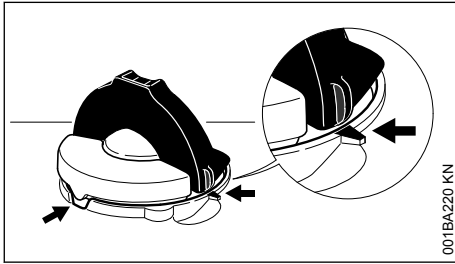

001BA220 KN

A kengyel függőleges helyzetben van:

- ▶ Tegye fel a tanksapkát – a tanksapkán és a betöltőcsokon lévő pozíciójelöléseknek egybe kell esniük.
- ▶ Ütközésig nyomja lefelé a tanksapkát.

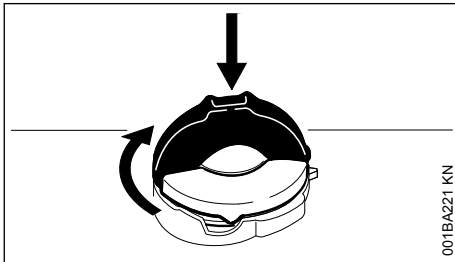

001BA221 KN

- ▶ A tanksapkát lenyomva tartva fordítsa el azt az óramutató járásával egyező irányba addig, hogy bekattanjon.

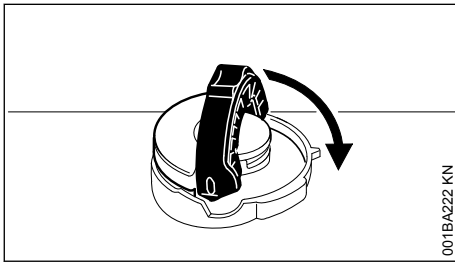

001BA222 KN

- ▶ Ütközésig csukja rá a kengyelt.

11.3.4 A reteszelés ellenőrzése

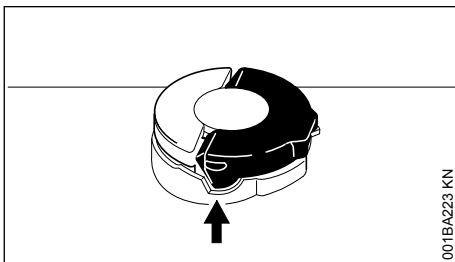

001BA223 KN

- A kengyel bütykének teljesen a mélyedésbe (nyíl) kell illeszkednie.

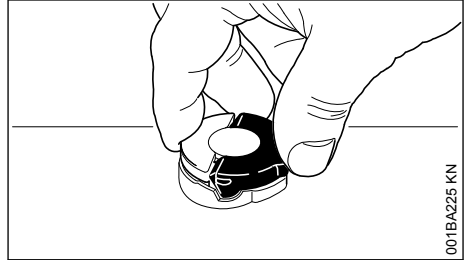

001BA225 KN

- ▶ Fogja meg a tanksapkát – az akkor reteszelődik szabályosan, ha sem mozogni, sem levenni nem lehet.

11.3.5 Ha a tanksapka mozgatható vagy levehető

A tanksapka alsó része elfordult a felső részhez képest:

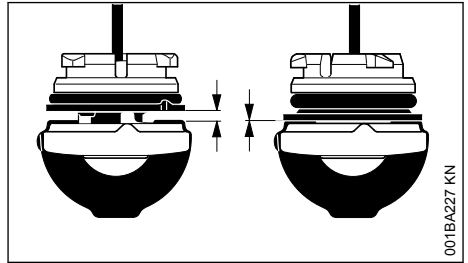

001BA227 KN

- bal oldalt: A tanksapka alsó része el van fordulva
- jobb oldalt: A tanksapka alsó része megfelelő helyzetben van.

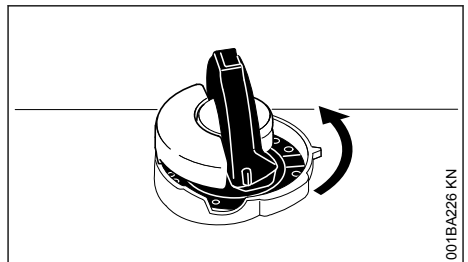

001BA228 KN

- ▶ Tegye fel a tanksapkát, majd forgassa az óramutató járásával ellentétes irányba addig, hogy belekapjon a betöltőcsok illesztésébe.
- ▶ Fordítsa tovább a tanksapkát az óramutató járásával ellentétes irányba (kb. 1/4 fordulattal) – a tanksapka alsó része ezáltal a megfelelő helyzetbe fordul.

- ▶ Fordítsa el a tanksapkát az óramutató járásával azonos irányba és zárja le – lásd a "Zárás" és az "A reteszelés ellenőrzése" c. fejezetet.

11.4 Jelöléssel ellátott tanksapka

11.4.1 Nyitás

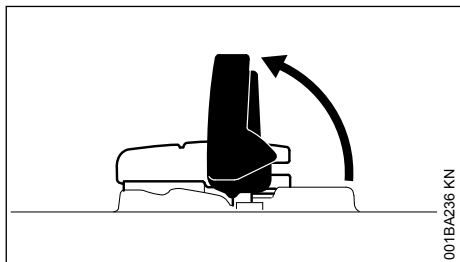

001BA236 KN

- ▶ Hajtsa fel a kengyelt.

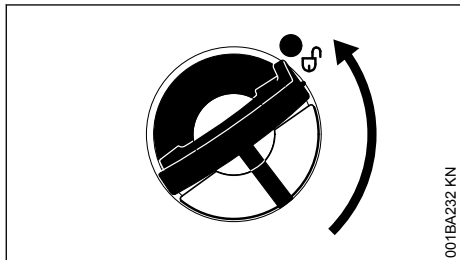

001BA232 KN

- ▶ Fordítsa el a tanksapkát (kb. 1/4 fordulattal).

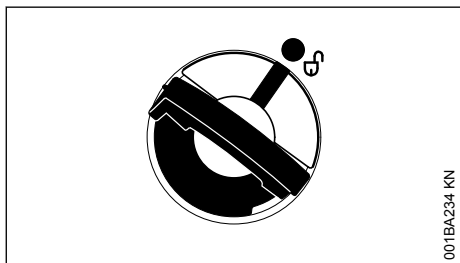

001BA234 KN

A tanksapkán és az üzemanyagtartályon lévő jelöléseknek egybe kell esniük.

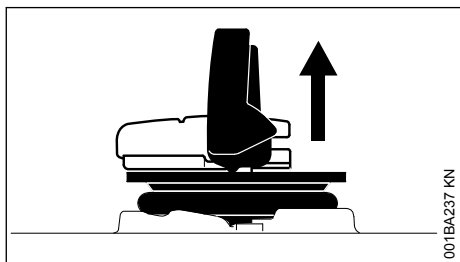

001BA237 KN

- ▶ Vegye le a tanksapkát.

11.4.2 Az üzemanyag betöltése

Tankoláskor az üzemanyag ne csepegjen le és a tartályt ne töltsé csordultig.

A STIHL az üzemanyaghoz való STIHL betöltőrendszer (külön tartozék) használatát ajánlja.

- ▶ Az üzemanyag betöltése

11.4.3 Zárás

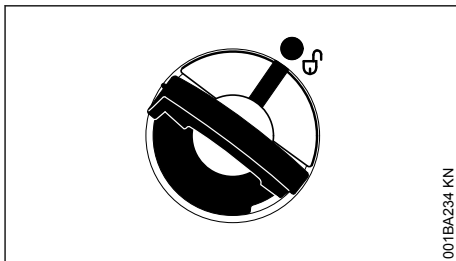

001BA234 KN

A kengyel függőleges helyzetben van:

- ▶ Tegye fel a tanksapkát – a tanksapkán és az üzemanyagtartályon lévő jelöléseknek egybe kell esniük.
- ▶ Ütközésig nyomja lefelé a tanksapkát.

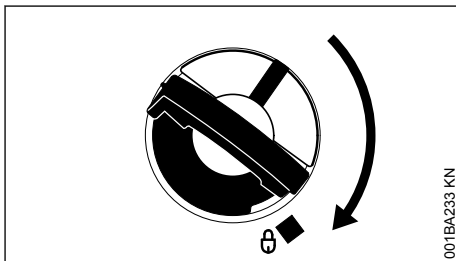

001BA233 KN

- ▶ A tanksapkát lenyomva tartva fordítsa el azt az óramutató járásával egyező irányba addig, hogy bekattanjon.

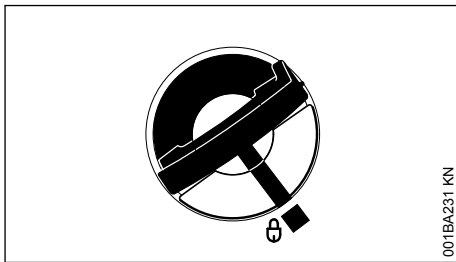

001BA231 KN

Ezután a tanksapkán és az üzemanyagtartályon lévő jelölések egybe fognak esni.

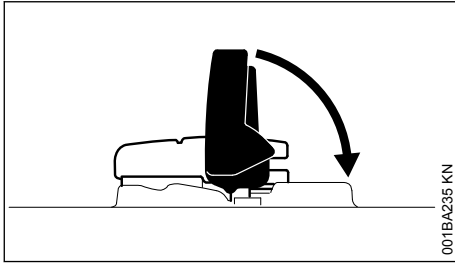

001BA235 KN

- ▶ Hajtsa le a kengyelt.

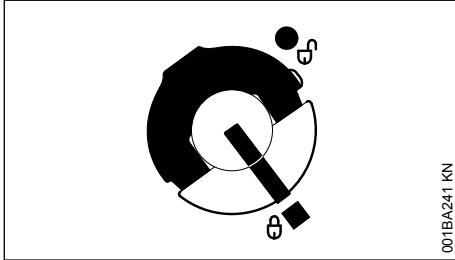

001BA241 KN

A tanksapka reteszeltődött.

11.4.4 Ha a tanksapka nem reteszeltődik az üzemanyagtartályon

A tanksapka alsó része elfordult a felső részhez képest.

- ▶ Vegye le a tanksapkát az üzemanyagtartályról és a felső oldaláról vizsgálja meg.

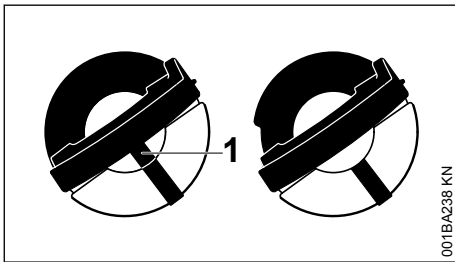

001BA238 KN

bal oldalt:	A tanksapka alsó része el van fordulva – a belső jelölés (1) egybeesik a külsővel.
jobb oldalt:	A tanksapka alsó része szabályos helyzetben van – a belső jelölés a kengyel alatt található. Az nem esik egybe a külső jelöléssel.

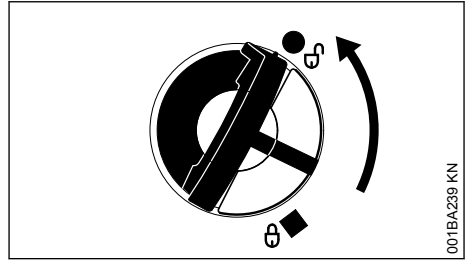

001BA239 KN

- ▶ Tegye fel a tanksapkát, majd forgassa az óramutató járásával ellentétes irányba addig, hogy belekapjon a betöltőcsokk illesztésébe.
- ▶ Fordítsa tovább a tanksapkát az óramutató járásával ellentétes irányba (kb. 1/4 fordulat) – a tanksapka alsó része ezáltal a megfelelő helyzetbe fordul.
- ▶ Fordítsa el a tanksapkát az óramutató járásával egyező irányba és zárja le – lásd a "Zárás" című fejezetet.

12 Lánckenőolaj

A fűrészléc és a vezetőlemez tartós, automatikus kenéséhez – kizárólag környezetbarát, minőségi lánckenőolajat használjon – lehetőleg a biológiaiul könnyen lebomló STIHL BioPlus-t.

TUDNIVALÓ

A biológiai lánckenőolajnak (pl. STIHL BioPlus) megfelelő mértékben időállóknak kell lennie. A kisebb mértékben időálló olaj gyorsabban elgyantásodik. Ennek következtében kemény, nehezen eltávolítható lerakódások képződnek, mindenek előtt a láncmeghajtás környezetében és a fűrészláncban – sőt az olajszivattyú is blokkolódhat emiatt.

A fűrészléc és a vezetőlemez élettartamát lényegében a kenőolaj minősége határozza meg – ezért kizárólag speciális lánckenőolajat használjon.

**FIGYELMEZTETÉS**

Fáradt olaj használata tilos! Ha a fáradt olaj hosszabb időn keresztül vagy ismételten érintkezik a bőrrel, bőrrákot okozhat, és a környezetre is káros!

TUDNIVALÓ

A fáradt olaj nem rendelkezik a szükséges kenési tulajdonságokkal, és alkalmatlan a lánckenésre.

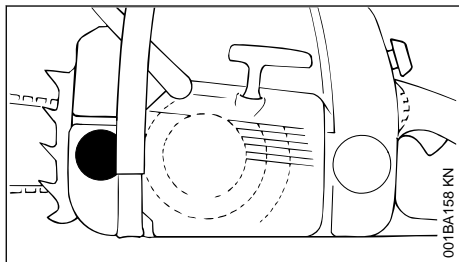
13 Lánckenőolaj betöltése**13.1 A berendezés előkészítése**

- ▶ A tartályzárát és annak környékét alaposan tisztogassuk meg, így szennyeződés nem kerülhet az olajtartályba
- ▶ A berendezést úgy helyezzük el, hogy a tartályzár felfelé mutasson
- ▶ A tartályzárát nyissuk ki

13.2 A lánckenőolaj betöltése

- ▶ Töltsük be a lánckenőolajat – minden alkalommal, amikor az üzemanyag betöltött

A betöltéskor a lánckenőolajat ne csepegtessük el és a tartályt ne töltsük fel egészen a tartály széléig.

A STIHL-cég a STIHL lánckenőolaj betöltésrendszer (külön rendelhető tartozék) használatát ajánlja.

- ▶ A tartályzárát zárjuk

Az olajtartályban még legyen maradék lánckenőolaj, amikor az üzemanyagtartály már teljesen kiürült.

Ha az olajtartályban az olaj mennyisége nem csökken, a zavar a kenőolaj-továbbításban lehet: a lánckenést ellenőrizzük,

ha szükséges, keressük fel a szakkereskedést. A STIHL-cég azt ajánlja, hogy a karbantartási munkálatokat és a javításokat csakis a STIHL szakkereskedéssel végeztessük el.

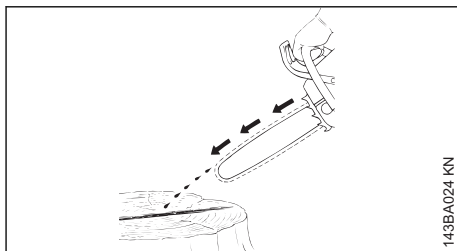
14 Lánckenés ellenőrzése

A fűrészláncnak mindig ki kell spriccelnie magából egy kevés olajat.

TUDNIVALÓ

Soha ne dolgozzon lánckenés nélkül! Szárazon futó lánc esetén a vágószerkezet már rövid idő alatt megjavíthatatlanul tönkremegy. A munkálatok megkezdése előtt mindig ellenőrizze a lánckenést és a tartályban levő olaj mennyiségét.

Valamennyi új fűrészlánc 2 - 3 perces bejáratási időt igényel.

A bejáratás után ellenőrizzük a lánccfeszeséget és ha szükséges, változtassunk rajta – lásd a "Fűrészlánc feszeségének ellenőrzése".

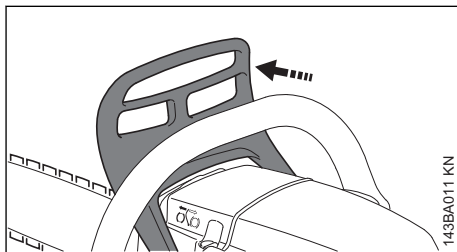
15 Lánccfék**15.1 A fűrészláncot blokkoljuk le**

- véshelyzetben
- beindításkor
- üresjáratú fordulatban

A kézvédőt bal kezünkkel nyomjuk a vezetőlemez csúcsa felé – vagy automatikusan a fűrészlánc visszacsapódása miatt: a fűrészlánc leblokkolódik – és leáll.

15.2 A láncfék kioldása

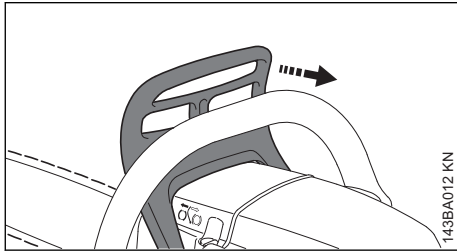

► Húzza a kézvédőt a fogantyúcsó felé

TUDNIVALÓ

A gázadagolás előtt (kivéve a működési ellenőrzést) és a fűrészelés megkezdése előtt a láncfék ki kell oldani.

A magasabb fordulatszám leblokkolt láncfék esetén (a fűrészlánc nyugalmi helyzetben) már rövid idő elteltével a hajtómű és a láncmeghajtás (kupplung, láncfék) károsodását okozza.

A láncfék automatikusan működésbe lép a fűrész megfelelően erős visszacsapódása esetén – a kézvédő tömegtehetetlensége miatt: A kézvédő előre ránt a vezetőlemez csúcsa felé – akkor is, ha a bal kéz nincs a fogantyúcsóvön a kézvédő mögött, mint pl. a döntővágáskor.

A láncfék csak akkor működik, ha a kézvédőn semmi sem lett megváltoztatva.

15.3 A láncfék működésének ellenőrzése

Minden alkalommal a munka megkezdése előtt: Blokkolja a láncfékét a motor üresjáratában (a kézvédőt nyomja a vezetőlemez csúcsa felé) és adjon röviden (max. 3 másodperc) teljes gázt – a fűrészlánc nem mozoghat. A kézvédő legyen tiszta és könnyen mozgatható.

15.4 A láncfék karbantartása

A láncfék súrlódás miatti kopásnak van kitéve (természetes kopás). Megfelelő működése érdekében gondoskodni kell annak rendszeres és képzett személy által elvégzett szakzerű karbantartásáról, ill. ápolásáról. A STIHL azt javasolja, hogy a karbantartást és a javítást kizárólag

STIHL márkaszervizzel végeztesse el. A következő időközöket feltétlenül be kell tartani:

Teljes idejű működtetés:	negyedévente
Rész-idejű működtetés:	félévente
Alkalmankénti használat:	évente

16 Téli működtetés



16.1 A gázosító előmelegítése

► Szerelje le a burkolatot – lásd a "Burkolat" címszónál.

16.1.1 +10 °C alatti hőmérsékleten

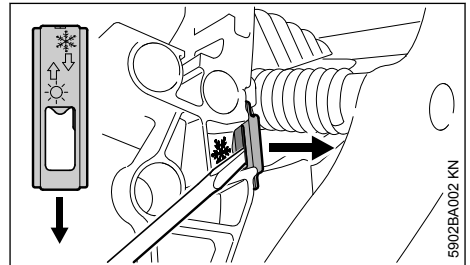

► A kombikulcssal vagy csavarhúzóval húzza ki a tolokát az ☀ (nyári működtetés) állásból.

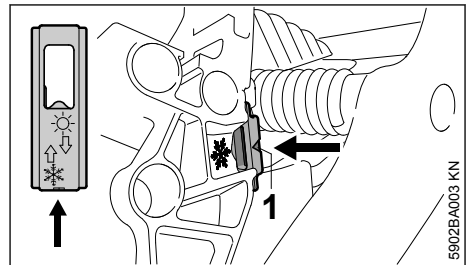

► Állítsa a tolokát a nyílással a motorfűrész irányába (téli működtetés) – a nyíl a * szimbólumra mutat – a tolokának hallhatóan be kell kattannia.

A "téli működtetés" állásban a nyílhegy (1) látható.

► Szerelje fel a burkolatot – lásd a "Burkolat" címszónál.

A gázosítót ekkor meleg levegő áramolja körül a henger környezetéből – így az nem jegesedik.

16.1.2 +20 °C alatti hőmérsékletnél

- ▶ Feltétlenül forgassa vissza a tolókát ☀ (nyári működtetés) állásba – ellenkező esetben túlmelegedés miatt a motorban üzemzavar léphet fel.

16.2 -10 °C alatti hőmérsékleten

Szélsőséges téli körülmények esetén (a hőmérséklet -10 °C alatt, por, vagy szálló hó) javasoljuk a rászerezhető "fedőlemezt" (külön tartozék).

Nem egyenletes üresjárat fordulat szám vagy rossz gyorsulás esetén

- ▶ Az üresjárat beállítócsavart (L) 1/4 fordulattal forgassa el az óramutató járásával ellentétesen.

Az üresjárat beállítócsavar (L) beállításának megváltoztatása után legtöbbször az üresjárat ütközőcsavar (LA) beállításának változtatása is szükséges, lásd: "A gázosító beállítása".

- ▶ Ha erősen lehűlt a motorfűrész (deres), akkor a motort a beindítás után magas üresjárat fordulatszámon (láncfék kioldva) melegítse fel üzemi hőmérsékletre.

16.3 Fedőlemez

A fedőlemez (külön tartozék) megakadályozza a por vagy a szálló hó bejutását a gépbe.

A fedél használatánál a tolattyút téli állásba kell állítani.

A motor esetleges üzemzavarai esetén először is meg kell vizsgálni, hogy kell-e használni a fedőlemezt.

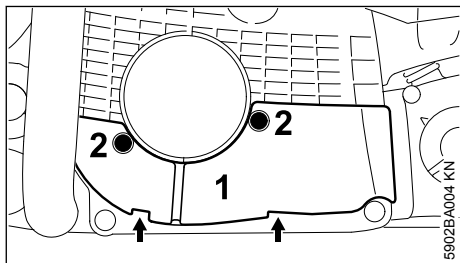
16.3.1 A fedőlemez felszerelése

- ▶ Tegye fel a fedőlemezt (1) a két füllel (nyílakkal jelölve) és rögzítse azt a csavarokkal (2).

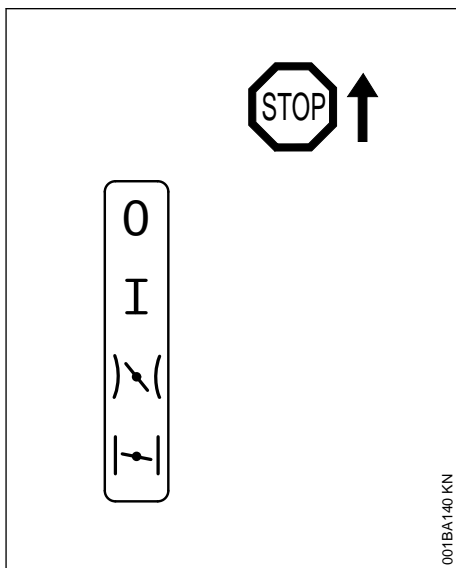
17 Motor beindítása / leállítása**17.1 A kombiemeltyű állásai**

Stop 0 – Motor ki – gyújtás kikapcsolva.

Üzemi állás I – A motor jár vagy indítható.

Startgáz $\swarrow \searrow$ – ebben az állásban kell indítani a meleg motort – a kombiemeltyű a gázemeltyű működésekor üzemi állásba ugrik.

Indítócsappantyú zárva $\swarrow \searrow$ – ebben az állásban kell indítani a hideg motort.

17.2 A kombiemeltyű beállítása

A kombiemeltyű üzemi állásból I az indítócsappantyú zárt állásába $\swarrow \searrow$ való átállításához egyidejűleg nyomja le a gázemeltyűzárát és a gázemeltyűt, majd tartsa lenyomva azokat – ezután állítsa be a kombiemeltyűt.

A startgázra $\swarrow \searrow$ való beállításához a kombiemeltyűt először az indítócsappantyú zárt $\swarrow \searrow$ állásába kell kapcsolni, majd a startgáz $\swarrow \searrow$ állásba kell nyomni azt.

A startgáz $\swarrow \searrow$ állásba történő átkapcsolás csak az indítócsappantyú zárt $\swarrow \searrow$ állásából lehetséges.

Ha lenyomja a gázemeltyűzárát és egyidejűleg enyhén megérinti a gázemeltyűt, akkor a kom-

biemelytű a startgáz \backslash / \backslash állásból üzemi I állásba ugrik.

A motor kikapcsolásához állítsa a kombiemelytűt Stop 0 állásba.

17.2.1 Indítócsappantyú zárva \backslash / \backslash állás

- hideg motornál
- ha az indítás után gázadáskor a motor leáll
- ha kiürül a tartály (a motor leáll)

17.2.2 Startgáz \backslash / \backslash állás

- meleg motornál (ha a motor már kb. egy perce működik)
- az első begyújtást követően
- az égéstér átszellőztetése után, ha a motor megszívta magát

17.3 Üzemanyagpumpa

Az üzemanyagpumpa harmonikáját legalább ötször nyomja meg – akkor is, ha a harmonika még fel van töltve üzemanyaggal:

- az első beindításkor
- ha kiürül a tartály (a motor leáll)

17.4 A motorfűrész tartása

Indításnál kétféleképpen tarthatja a motorfűrész.

17.4.1 A földön

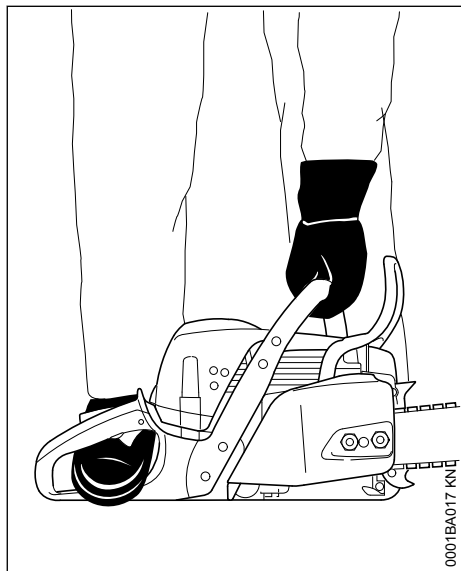

- ▶ A motorfűrész állítsa biztonságosan a földre – az stabilan álljon – a fűrészlánc semmilyen tárgyat nem éríthet, még a földet sem.

- ▶ A motorfűrész bal kézzel a fogantyúcsőnél fogva erősen nyomja a földre – hüvelykujja legyen a fogantyúcső alatt.
- ▶ Jobb lábbal lépjen a hátulsó fogantyúba.

17.4.2 A térdek vagy a combok között

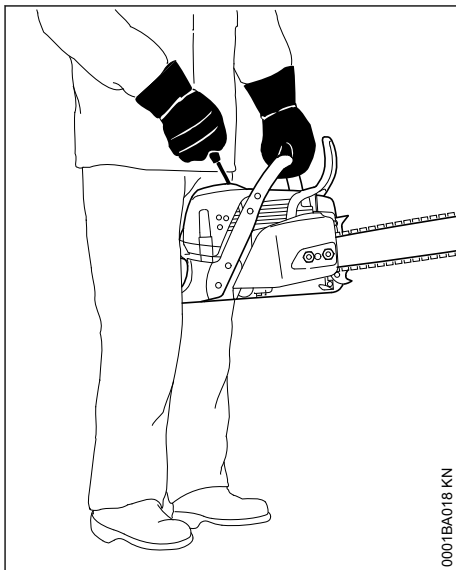

- ▶ Fogja a hátsó fogantyút térdei vagy combjai közé.
- ▶ A fogantyúcsövet tartsa erősen bal kézzel – hüvelykujja legyen a fogantyúcső alatt.

17.5 Berántás

17.5.1 Szabványos kiviteli változatok

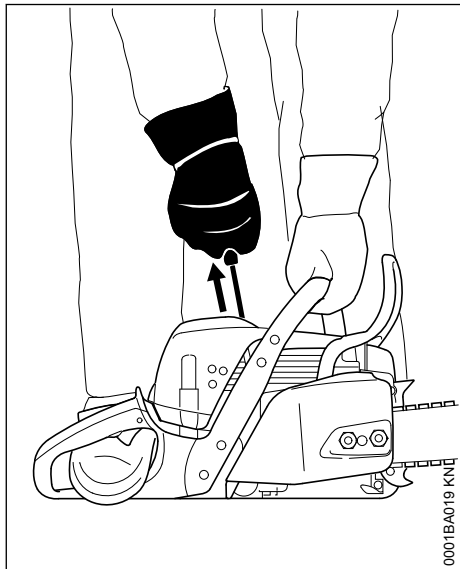

- ▶ Jobb kézzel húzza ki az indító fogantyút lassan az első érzékelhető megakadásig – majd húzza meg gyorsan és erőteljesen – miközben lefelé nyomja a fogantyúcsövet – de ne húzza ki a berántókötélet annak végéig – **Szakadásveszély!** Ne engedje visszarándulni az indítófogantyút – függőlegesen vezesse vissza, így a berántókötél megfelelően csavarodhat fel.

Új motor esetén, vagy ha hosszabb ideig nem használta a gépet és nincs hozzá kiegészítő kézi üzemanyagpumpa, akkor a berántókötélet adott esetben többször ki kell húzni, amíg elegendő üzemanyag nem jut a gépbe.

17.5.2 ErgoStartos kiviteli változatok



FIGYELMEZTETÉS

Ezt a berendezést nagyon egyszerűen és könnyen be lehet indítani, akár gyermekek is képesek erre – **Balesetveszély!**

Feltétlenül meg kell akadályozni, hogy gyermekek vagy más illetéktelen személyek megpróbálhassák beindítani a berendezést:

- a munkaszünetek alatt a berendezést nem szabad felügyelet nélkül hagyni;
- a munkát követően a berendezést biztos helyen kell tárolni.

Az ErgoStart a motorfűrészből a beindításához szükséges energiát raktároz el. Ezért a motor berántása és beindulása közt néhány másodperc telhet el.

Az ErgoStartos berendezések esetén a beindítás kétféleképpen történhet:

- ▶ Jobb kezével lassan és egyenletesen húzza meg az indítófogantyút – **vagy** – jobb kezével több rövid berántási lökettel húzza meg az indítófogantyút; eközben a kötelet mindig csak egy rövid szakaszon húzza ki.
- ▶ A beindításkor a fogantyúcsövet nyomja lefelé – a kötelet ne húzza ki a kötél végéig – **Szakadásveszély!**
- ▶ Ne engedje visszarándulni az indítófogantyút – függőlegesen vezesse vissza, így a berántókötél megfelelően csavarodhat fel.

17.6 A motorfűrészből a beindítása



FIGYELMEZTETÉS

A fűrészkilengési zónájában mások nem tartózkodhatnak.

17.6.1 Dekompresszor szeleppel felszerelt kiviteli változatok

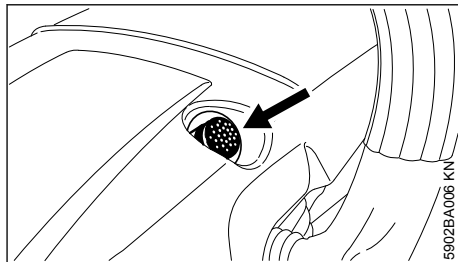

- ▶ Nyomja le a gombot, mire a dekompresszor szelep megnyílik.

Az első gyújtásnál a dekompresszor szelep automatikusan zárul. A gombot ezért minden további indítás előtt le kell nyomni.

17.6.2 Üzemanyagpumpával felszerelt kiviteli változatok

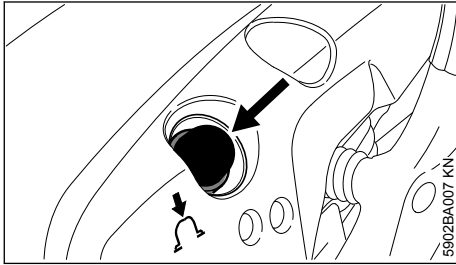

- ▶ Az üzemanyagpumpa harmonikáját legalább ötször nyomja meg – akkor is, ha a harmonika még fel van töltve üzemanyaggal.

17.6.3 Minden kiviteli változatonál

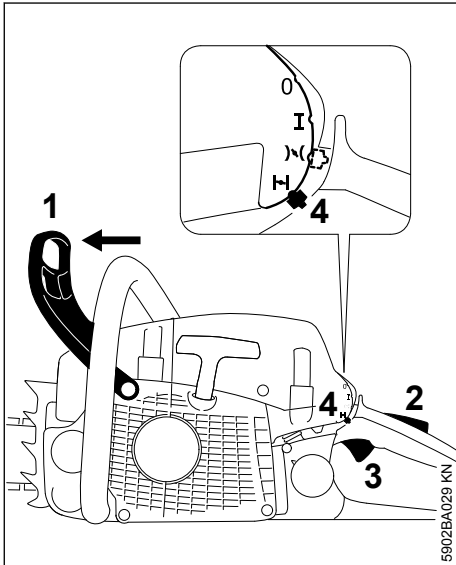

- ▶ Nyomja előre a kézvédőt (1) – a fűrészlánc reteszeliődik.
- ▶ Nyomja le egyszerre és tartsa lenyomva a gázemelőzárát (2), valamint a gázemelőzárát (3), majd állítsa a kombiemelőzárát (4) a kívánt állásba.

Indítócsappantyú zárva \curvearrowright állás

- hideg motornál (akkor is, ha a motor az indítás után gázadáskor leáll)

Startgáz \curvearrowright állás

- meleg motornál (ha a motor már kb. egy perce működik)
- ▶ Tartsa erősen a motorfűrészt és rántsa be azt.

17.7 Az első begyújtást követően

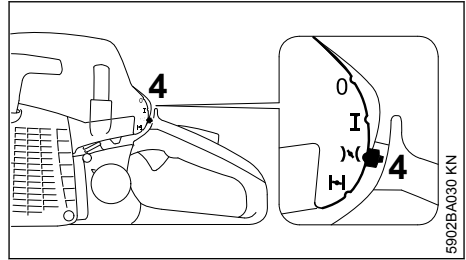

- ▶ Állítsa a kombiemelőzárát (4) Startgáz \curvearrowright állásba.
- ▶ Nyomja le a dekompreszor szelep gombját (a felszereltségtől függően).
- ▶ Tartsa erősen a motorfűrészt és rántsa be azt.

17.8 Amint a motor jár

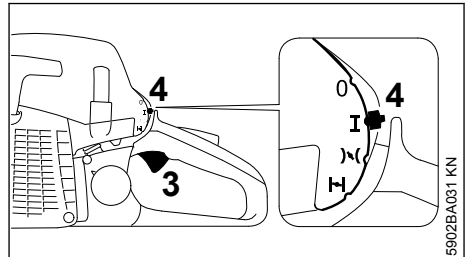

- ▶ Nyomja le a gázemelőzárát és egy pillanatra érintse meg a gázemelőzárát (3); a kombiemelőzárát (4) üzemi I állásba ugrik, a motor pedig üresjáratra kapcsol.

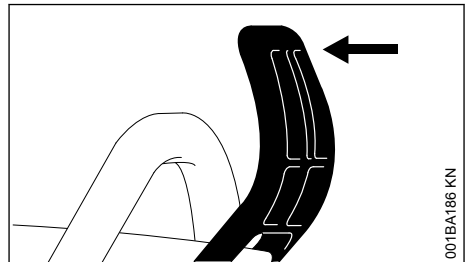

- ▶ Húzza a kézvédőt a fogantyúcső felé.

A láncfék kioldva – a motorfűrész használatra kész.

TUDNIVALÓ

Csak kioldott láncfék esetén szabad gázt adni. Magasabb motorfordulatszámon reteszelt láncfék esetén (a fűrészlánc nyugalmi helyzetben) a kuplung és a láncfék már rövid idő elteltével is károsodhat.

17.9 Nagyon alacsony hőmérsékleten

- ▶ A motort rövid ideig kis gázadással melegítse.
- ▶ Ha szükséges, állítsa át téli működtetésre, lásd: "Téli működtetés".

17.10 A motor leállítása

- ▶ Állítsa a kombiemeltyűt Stop 0 állásba.

Miután a kombiemeltyűt Startgáz $\backslash \{$ állásból Stop 0 állásba kapcsolták – egyidejűleg le kell nyomni a gázemelőzárát és a gázemelőt.

17.11 Ha a motor nem indul be

Ha az első begyújtás után a kombiemeltyű nem áll át időben az Indítócsappantyú zárt $\{ \backslash$ állásából a Startgáz $\backslash \{$ állásba, akkor valószínűleg megszívta magát a motor.

- ▶ Állítsa a kombiemeltyűt Stop 0 állásba.
- ▶ Szerelje ki a gyújtógyertyát – lásd: "Gyújtógyertya".
- ▶ Szárítsa ki a gyújtógyertyát.
- ▶ Húzza meg többször a berántó szerkezetet – az égéster átszellőztetése céljából.
- ▶ Szerelje vissza a gyújtógyertyát – lásd: "Gyújtógyertya".
- ▶ Állítsa a kombiemeltyűt Startgáz $\backslash \{$ állásba – hideg motor esetén is.
- ▶ Nyomja le a dekompresszor szelep gombját (a felszereltségtől függően).
- ▶ Rántsa be újra a motort.

18 Üzemeltetési tanácsok**18.1 Kezdeti üzemeltetéskor**

A gyárból újonnan kikerülő gépet a harmadik tartályfeltöltésig ne járassuk megterhelés nélkül magas fordulatszámmal, így a bejáratási időben a megterhelés nem túlságosan nagy feleslegesen. A bejáratási idő alatt a mozgatott részek működése összhangba kell kerüljön – a hajtóműben nagyobb a sűrűlódási ellenállás. A motor a maximális teljesítményét az 5 - 15-szöri tartályfeltöltésnyi bejáratás után éri el.

18.2 Munkavégzés közben**TUDNIVALÓ**

A porlasztót ne állítsuk hígabbra annak érdekében, hogy magasabb teljesítményt érjünk el – a motor esetleg megsérülhet – lásd "Porlasztó beállítása".

TUDNIVALÓ

Gázadagolás csakis oldott láncfék esetén. A magasabb fordulatszám leblokkolt láncfék esetén (a fűrészlánc nyugalmi helyzetben) már rövid idő elteltével a hajtómű és a láncmehajtás (kuplung, láncfék) károsodását okozza.

18.2.1 A láncfeszességet gyakran ellenőriz-zük

Egy új fűrészláncot gyakrabban utána kell feszíteni, mint azt, mely már hosszabb ideje működtetett.

18.2.2 Hideg állapotban

A fűrészlánc a vezetőlemez alsó részére fekszik fel, míg kézzel a vezetőlemez felett kihúzható. Ha szükséges, a fűrészláncot utána kell feszíteni – lásd "Fűrészlánc feszítése".

18.2.3 Üzemhőmérsékleten

A fűrészlánc kitágul és belóg. A vezetőlemez alsó részén elhelyezkedő meghajtótagok nem léphetnek ki a horonyból – a fűrészlánc különben lecsúszhat. A fűrészlánc utánfeszítése – lásd "Fűrészlánc feszítése".

TUDNIVALÓ

A lehűléskor a fűrészlánc összehúzódik. Egy nem lazított fűrészlánc a forgattyústengelyt és a csapágyat megsértheti.

18.2.4 Hosszabb idejű teljes gázzal történő működtetés után

A motort rövid ideig járassuk még üresjáratú fordulaton, míg a hő nagy része a hideg légáramlattal levezetődik, így a hajtóműnél elhelyezkedő alkotóelemek (gyújtóberendezés, porlasztó) nem terheltek meg túlságosan a hőtorlódás miatt.

18.3 Munkavégzés után

- ▶ A fűrészláncot lazítsuk, ha annak feszítése a munkavégzés közben az üzemhőmérsékleten történt

TUDNIVALÓ

A fűrészláncot a munkavégzés után feltétlenül újból lazítani kell! A lehüléskor a fűrészlánc összehúzódik. Egy nem lazított fűrészlánc a forgattyústengelyt és a csapágyat megsértheti.

18.3.1 Ha a gép rövid időre leállított

A motort engedjük lehűlni. A berendezést a következő használatig a feltöltött üzemyagtar-tállyal egy száraz, biztonságos, tűzveszélytől távoli helyen tároljuk.

18.3.2 Ha a gép hosszabb időre leállított

lásd "A berendezés tárolása"

19 Olajmennyiség beállítása

A beállítható olajszivattyú külön rendelhető felszerelés.

A különböző vágáshosszak, fafajták és munkatechnikák szerint a szükséges olajmennyiség változó.

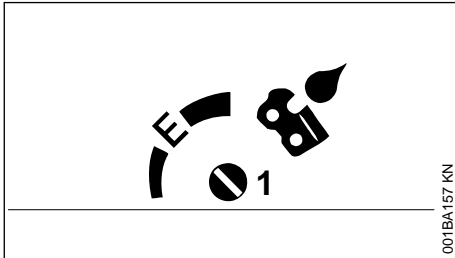

A beállítócsapszeggel (1) (a gép alsó részén) a szállított olaj mennyisége szükség szerint szabályozható.

Az Ematic-beállítás (E), közepső szállított olajmennyiség –

- ▶ A beállítócsapszeget forgassuk az „E” (Ematic-helyzetbe)

A szállított olajmennyiség növelése –

- ▶ A beállítócsapszeget forgassuk el az óramutató járásának irányába

A szállított olajmennyiség csökkentése –

- ▶ A beállítócsapszeget forgassuk el az óramutató járásával ellentétesen

TUDNIVALÓ

A fűrészlánc legyen mindig lánckenőolajjal benedvesítve.

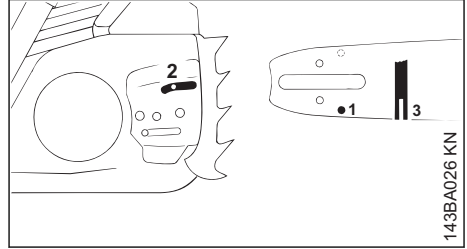
20 Vezetőlemez rendbentartása

- ▶ Fordítsa meg a vezetőlemezt – minden láncélezés és minden láncsere után – így elkerülhető a féloldalas elhasználódás, különösen az átfordulásnál és az alsó résznél
- ▶ Rendszeresen tisztítsa meg az olajbelépő furatot (1), az olajkilépő csatornát (2) és a vezetőlemez hornyát (3)
- ▶ Mérje meg a horonymélységet a reszelősablonon található mércével (külön rendelhető tartozék) azon a részen, ahol a futófelület kopása a legnagyobb

Lánc típus	Láncosztás	Minimális horonymélység
Picco	1/4" P	4,0 mm
Rapid	1/4"	4,0 mm
Picco	3/8" P	5,0 mm
Rapid	3/8"; 0.325"	6,0 mm
Rapid	0.404"	7,0 mm

Ha a horonymélység nem éri el ezt a méretet:

- ▶ Cserélje ki a vezetőlemezt

Különböen a vezetőszemek súrolják a horony alját – a fogláb és az összekötőszemek nem fekszenek fel a vezetőlemez futófelületére.

21 Burkolat**21.1 A burkolat leszerelése**

- ▶ Állítsa a kombiemeltyűt Stop 0 állásba.
- ▶ Nyomja előre az elülső kézvédőt – a fűrészlánc reteszeliődik.

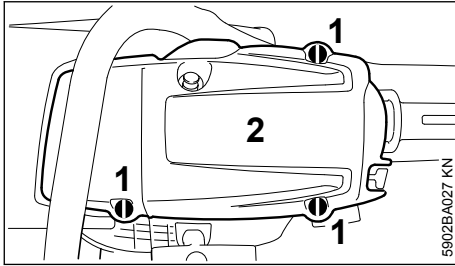

- ▶ Nyissa a zárat (1) – forgassa el azokat a kombikulccsal 1/4 fordulattal az óramutató járásával ellentétesen.
- ▶ Szerelje le a burkolatot (2).

21.2 A burkolat felszerelése

- ▶ Tegye fel a burkolatot.
- ▶ Reteszelje a zárat - forgassa el azokat 1/4 fordulattal balról jobbra.

22 Levegőszűrő rendszer

A levegőszűrő-rendszer a különböző szűrők beszerelésével a legkülönbözőbb üzemi feltételeknek megfelelően beállítható. Az átszerelés egyszerű.

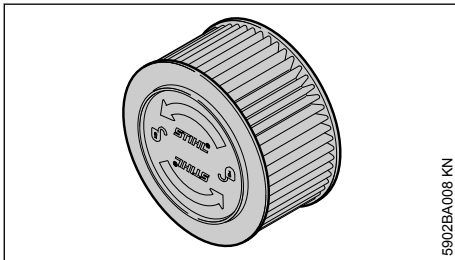

- ▶ HD2 szűrő: Univerzális szűrő majdnem minden használati feltételhez (a nagyon porostól a téli viszonyokig stb. bezárólag).

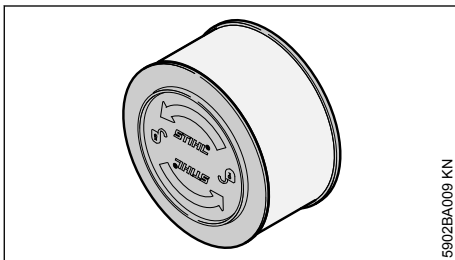

- ▶ Műanyag szövet szűrő: Használat rendkívüli feltételek, pl. szélsőséges téli időjárás esetén – mint például por vagy szálló hó. Nagyon poros feltételek esetén inkább nem alkalmas a használatra.

Száraz állapotban nagyon magas a STIHL szűrők élettartama.

- ▶ A STIHL szűrőket mindig szárazon használja.

Az elszennyeződött levegőszűrő csökkenti a motor teljesítményét, növeli az üzemanyag-fogyasztást és megnehezíti a beindítást.

23 Levegőszűrő tisztítása

23.1 Ha a motor teljesítménye érzékelhetően csökken

- ▶ Szerelje le a burkolatot – lásd a "Burkolat" címszónál

23.1.1 A levegőszűrő kiszerelése

- ▶ A levegőszűrő környékét tisztogassa meg a durvább szennyeződéstől.

TUDNIVALÓ

A levegőszűrő ki- és beszereléskor tilos számat használni – a levegőszűrő könnyen megsérülhet.

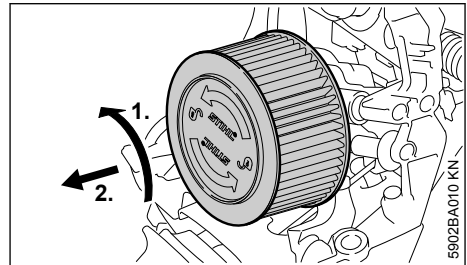

- ▶ Fordítsa el a levegőszűrőt 1/4 fordulattal az óramutató járásával ellentétesen, és a hátsó fogantyú irányába vegye le
- ▶ A sérült levegőszűrőt feltétlenül ki kell cserélni

23.1.2 Levegőszűrő tisztítása

- ▶ Kopogtassa le a levegőszűrőt
- ▶ Fújja be a levegőszűrőt kívülről szappanos vízzel vagy STIHL különleges tisztítószerrel
- ▶ Öblítse le a levegőszűrő külsejét meleg folyó víz alatt

TUDNIVALÓ

- Hagyja száradni a levegőszűrőt melegítés nélkül
- Ne olajozza meg a levegőszűrőt.

- ▶ Várja meg, amíg a levegőszűrő megszárad
- ▶ Levegőszűrő beszerelése

23.1.3 Levegőszűrő beszerelése

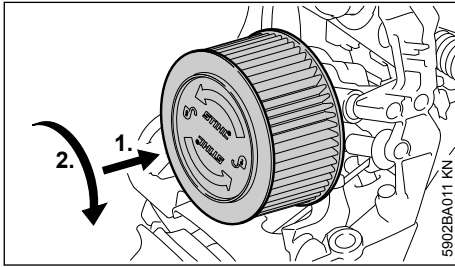

- ▶ Tegye fel a levegőszűrőt
- ▶ Nyomja a levegőszűrőt a szűrőház irányába, egyidejűleg pedig forgassa az óramutató járásával egyező irányba, hogy a levegőszűrő reteszelődjön – a "STIHL" feliratnak vízszintesen kell elhelyezkednie
- ▶ Szerelje fel a burkolatot – lásd a "Burkolat" címszónál.

24 A gázosító beállítása

24.1 Alapismeretek

A gázosító standardbeállítását már a gyárban elvégezték.

A gázosítót úgy állították be, hogy az a motor valamennyi üzemmódban optimális üzemaanyag-levegő keveréket kapjon.

Ennél a gázosítónál a beállítócsavarokkal csak szűk határok között lehet korrekciót végezni.

A gyújtásmodul korlátozza a maximális fordulatszámot. Ezért a maximális fordulatszámot nem lehet növelni a főállítócsavar (H) balról jobbra forgatásával (soványabb keverék).

24.2 Standardbeállítás

- ▶ Motor leállítása
- ▶ Ellenőrizze a levegőszűrőt – ha szükséges, tisztítsa meg vagy cserélje ki.

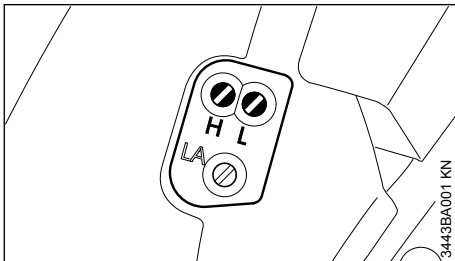

- ▶ A főállítócsavart (H) forgassa ütközésig az óramutató járásával ellentétesen – max. 3/4 fordulattal.

- ▶ Óvatosan csavarja be ütközésig az üresjárati beállítócsavart (L) az óramutató járásának irányába – azután 1/4 fordulattal csavarja vissza azt.

24.3 Az üresjárat beállítása

- ▶ Végezze el a standardbeállítást.
- ▶ Indítsa be a motort és járassa azt melegre.

24.3.1 A motor üresjáratban maradjon vagy a fűrészlánc üresjáratban fut.

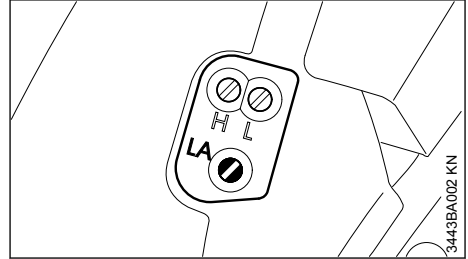

- ▶ Forgassa el ütközésig az üresjárati ütközőcsavart (LA) az óramutató járásának irányába vagy amíg a fűrészlánc is mozogni kezd – azután 1 1/2 fordulattal fogassa vissza azt.



FIGYELMEZTETÉS

Ha a fűrészlánc az üresjárati beállítás ellenére is forog, akkor javíttassa meg a motorfűrészt szakszervizben.

24.3.2 Üresjárati fordulatszám szabálytalan; nem megfelelő a gyorsulás (annak ellenére, hogy az üresjárati beállítócsavar beállítása = 1/4 fordulat).

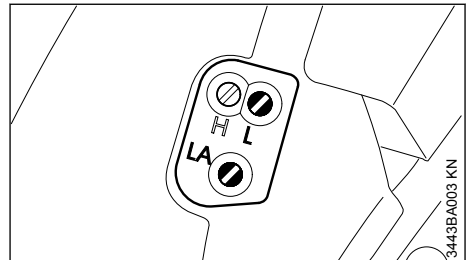

Az üresjárati keverékbeállítás túl sovány.

- ▶ Forgassa el az üresjárati állítócsavart (L) az óramutató járásával ellentétesen addig, hogy a motor járása egyenletes, a gyorsítás pedig megfelelő legyen.

Az üresjárati állítócsavar (L) beállításának minden egyes módosítása után általában szükség

van az üresjáratú ütközőcsavar (LA) beállításának változtatására is.

24.4 A gázosítóbeállítás korrekciója nagyobb tengerszint feletti magasságban történő használatkor

Ha a motor járása nem kielégítő, kis mértékű korrekcióra lehet szükség:

- ▶ Végezze el a standardbeállítást.
- ▶ Járassa melegre a motort.
- ▶ A főállítócsavart (H) forgassa el kissé az óramutató járásának irányába (soványabb keverék) – max. az ütközésig.

TUDNIVALÓ

Nagy tengerszint feletti magasságból való visszatérést követően a gázosítót vissza kell állítani a standardbeállításra.

Ha a beállítás túl sovány, akkor a hajtómű könnyen megsérülhet kenési elégtelenség és túlmelegedés miatt!

25 Gyújtógyertya

- ▶ Elégtelen motorteljesítmény, rossz beindítás vagy az üresjáratú fordulaton jelentkező zavarok esetén először a gyújtógyertyát ellenőrizzük
- ▶ Kb. 100 üzemóra leteltével cseréljük a gyújtógyertyát – erősen leégett elektródák esetén már hamarabb – csak a STIHL-cég által engedélyezett, zavarmentes gyújtógyertyát alkalmazzuk – lásd "Műszaki adatok"

25.1 A gyújtógyertya kiszerelése

- ▶ Vegye le a burkolatot – lásd a "Burkolat" címszónál.
- ▶ Állítsa a kombiemeltyűt Stop 0 állásba.

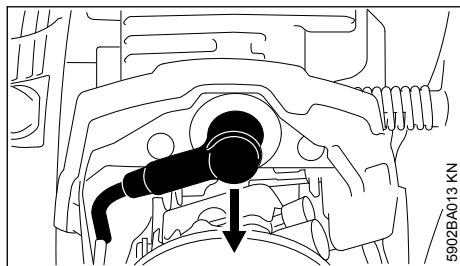

- ▶ Húzza le a gyújtógyertya dugaszt.
- ▶ A gyújtógyertya környékét tisztogassa meg a durvább szennyeződéstől.

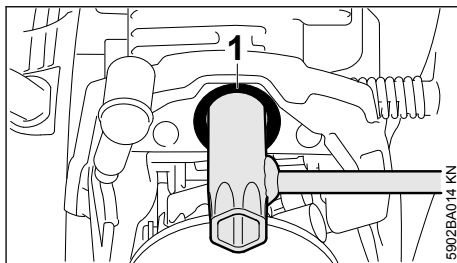

- ▶ Vezesse át a kombikulcsot a hüvelyen (1), majd fordítsa el azt, hogy illeszkedjen a gyújtógyertya hatszögletű részéhez.
- ▶ Ütközésig tolja a kombikulcsot a hengerre.
- ▶ Csavarja ki a gyújtógyertyát.

25.2 Gyújtógyertya ellenőrzése

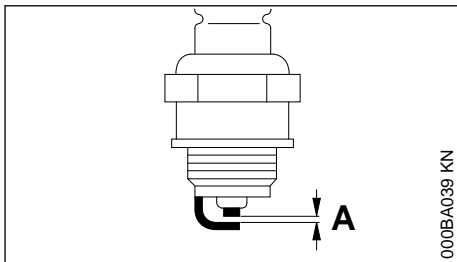

- ▶ Az elszennyeződött gyújtógyertyát tisztogassuk meg
- ▶ Az elektródatávolságot (A) ellenőrizzük – ha szükséges, állítsuk utána – a távolság értékére vonatkozóan lásd "Műszaki adatok"
- ▶ A gyújtógyertya elszennyeződését okozó körülményeket szüntessük meg

Az elszennyeződést okozhatják:

- túl sok motorolaj az üzemanyagban
- elszennyeződött levegőszűrő
- nem megfelelő üzemfeltételek

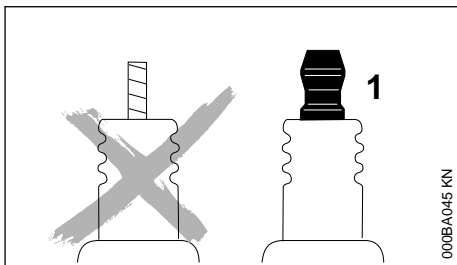

**FIGYELMEZTETÉS**

Nem fixen meghúzott vagy hiányzó csatlakozóanya (1) esetén szikra képződhet. Amennyiben a munkavégzés gyúlékony vagy robbanékony környezetben történik, tűzveszély vagy robbanások keletkezhetnek. Súlyos személyi sérülések vagy anyagi károk keletkezhetnek.

- ▶ Zavarmentesített, fix csatlakozóanyával rendelkező gyújtógyertyákat kell használni.

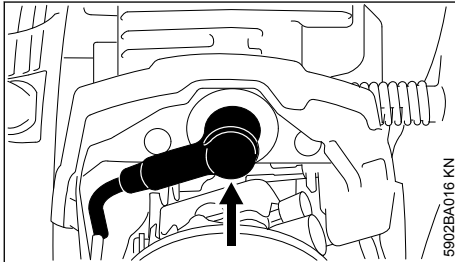
25.3 A gyújtógyertya beszerelése

- ▶ Vezesse át a gyújtógyertyát a hüvelyen és kézzel illessze a helyére azt.
- ▶ Húzza meg a gyújtógyertyát, majd szorosan nyomja rá arra a gyújtógyertya dugaszt.
- ▶ Szerelje fel a burkolatot – lásd a "Burkolat" címszónál.

26 A berendezés tárolása

Több mint kb. 30 naptól munkaszünet esetén

- ▶ Az üzemanyagtartályt jól szellőzött helyen ürítse ki és tisztogassa meg
- ▶ Az üzemanyagot az előírásoknak megfelelő és környezetvédelmi szempontok szerint távolítsa el
- ▶ Ha van kézi üzemanyagpumpája: Legalább 5-ször nyomja meg a kézi üzemanyagpumpát
- ▶ Indítsa be a motort és addig járassa üresjáraton, hogy a motor leálljon
- ▶ Szerelje le, tisztítsa meg és fújja be védőolajjal a fűrészláncot és a vezetőlemezt
- ▶ A berendezést alaposan tisztítsa meg, különösen a hengerbordákat és a levegőszűrőt
- ▶ ha bio-lánckenőolajat használ (pl. STIHL Bio-Plus-t), akkor töltsse fel teljesen a kenőolajtartályt
- ▶ A berendezést száraz és biztonságos helyen tárolja. Ügyeljen arra, hogy illetéktelenek (pl. gyermekek) ne férhessenek hozzá a berendezéshez.

27 Lánckerék ellenőrzése és cseréje

- ▶ Szerelje le a lánckerékfedelet, a fűrészláncot és a vezetőlemezt.
- ▶ A lánccféket oldja – a kézvédőt húzza a fogantyúcsó felé.

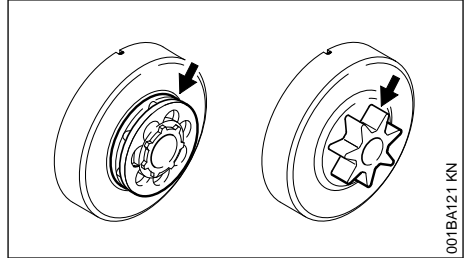
27.1 A lánckerék cseréje

- Két fűrészlánc elhasználódása után vagy már hamarabb.
- Ha a bejárati nyomok (nyílak) nagysága 0,5 mm-nél mélyebb – különben csökken a fűrészlánc élettartama – az ellenőrzéshez használja az ellenőrzőablont (külön tartozék).

A lánckerék védelme szempontjából előnyös, ha két fűrészláncot váltakozva használ.

A STIHL cég eredeti STIHL lánckerekek alkalmazását ajánlja; így biztosított a lánccfék legoptimálisabb működése.

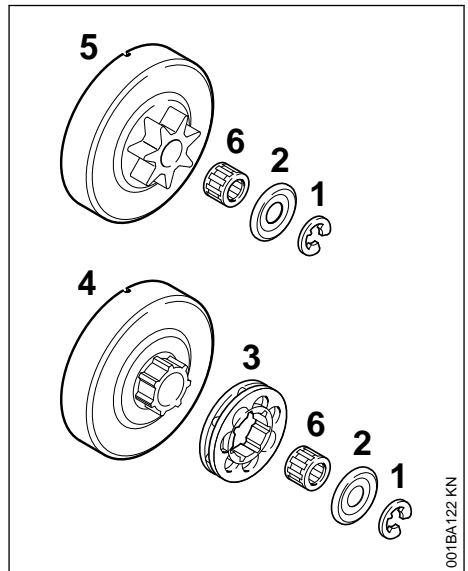

- ▶ A biztosítótárcsát (1) a csavarhúzóval nyomja le.
- ▶ A tárcsát (2) vegye le.
- ▶ A csillagkereket (3) húzza le.
- ▶ Vizsgálja meg a menetszűpófát a kupplungdobnál (4) – erős kopás esetén a kupplungdobot is cserélje.
- ▶ A kupplungdobot vagy a szelvénylánckereket (5) a tűgörgős kosárral (6) együtt húzza le a forgattyústengelyről – QuickStop Super láncfékrendszer esetén előbb nyomja le a gázemelőtűzarat.

27.2 A profillánckerék/a csillagkerék beszerelése

- ▶ A forgattyústengely csonkját és a tűgörgős kosarat tisztogassa meg és zsírozza be STIHL kenőzsírral (külön rendelhető tartozék).
- ▶ A tűgörgős kosarat tolja fel a forgattyústengely csonkjára
- ▶ A kupplungdobot ill. a szelvénylánckereket a felhelyezés után kb. 1 fordulattal forgassa el, hogy az olajszivattyú meghajtásához szükséges menesztő bekattanjon – QuickStop Super láncfékrendszer esetén előbb nyomja le a gázemelőtűzarat.
- ▶ Helyezze fel a csillagkereket – a lyukacsos részek kifelé mutassanak.
- ▶ A tárcsát és a biztosítótárcsát helyezze vissza a forgattyústengelyre.

28 Fűrészlánc ápolása és élezése

28.1 Könnyed fűrészelés megfelelően élezett fűrészláncal

A kifogástalanul élezett fűrészlánc már kis előretöltési erővel is könnyedén hatol a fába.

Ne dolgozzon életlen vagy sérült fűrészláncal, mert az túl nagy fizikai megterhelést, nagy rezgés általi terhelést, nem kielégítő vágásminőséget és fokozott kopást okoz.

- ▶ Tisztítsa meg a fűrészláncot.
- ▶ Ellenőrizze, hogy a fűrészlánc nem repedt-e, valamint hogy a szegecsek épek-e.
- ▶ Cserélje ki a sérült vagy elhasználódott lánctagokat, és az újakat igazítsa hozzá a többi lánctag alakjához és elhasználódottsági fokához – szükség esetén reszelje meg azokat.

A keményfém lapkás (Duro) fűrészláncok különösen kopásállóak. Az optimális élezési eredmény elérése érdekében a STIHL a STIHL márkaszervizt ajánlja.



FIGYELMEZTETÉS

Feltétlenül tartsa be a következőkben megadott szövegeket és méreteket. Ha a fűrészlánc rosszul élezett – mindenek előtt a túl alacsony mélység-határoló miatt – akkor nagyobb a veszélye a motorfűrész visszacsapódásának – **Sérülésveszély!**

28.2 Láncosztás

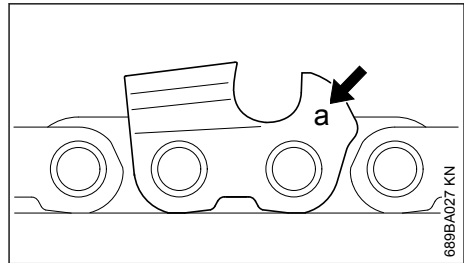

A láncosztás jelölése (a) be van vésvé minden vágófog mélység-határolójánál.

Jelölés (a)	Láncosztás	Hüvelyk	mm
7	1/4 P	1/4	6,35
1 vagy 1/4	1/4	1/4	6,35
6, P vagy PM	3/8 P	3/8	9,32
2 vagy 3/25	0,325		8,25
3 vagy 3/8	3/8	3/8	9,32
4 vagy 404	0,404		10,26

A reszelők átmérője a láncosztás szerint van meghatározva – lásd az "Élezőszerszámok" c. táblázatban.

Utánélezéskor be kell tartani a vágófog szögét.

28.3 Élezési és homlokszög

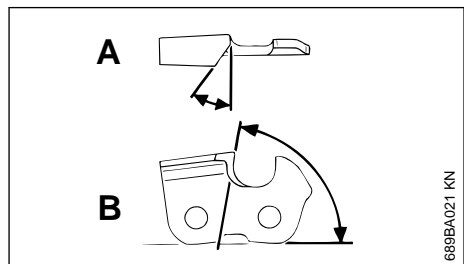

A Élezési szög

A STIHL fűrészláncokat 30° élezési szöggel élezi. Kivételt képeznek a hossztoló fűrészhez való láncok 10° élezési szögükkel. A hossztoló

fűrészhez való láncok megnevezésében "X" jelölés található.

B Homlokszög

Az előírt reszelőtartó és reszelőátmérő alkalmazása esetén automatikusan a megfelelő homlokszög adódik.

Fogalakok	Szög (°)	
	A	B
Micro = félvésőfog, pl. 63 PM3, 26 RM3, 36 RM	30	75
Super = teljes vésőfog, pl. 63 PS3, 26 RS, 36 RS3	30	60
Hossztoló fűrészhez való láncok, pl. 63 PMX, 36 RMX	10	75

A szögek legyenek azonosak a fűrészlánc valamennyi foga esetén. Ha a szögek nem egyformák: Durva és egyenetlen a fűrészlánc futása, fokozott a kopás – a fűrészlánc akár el is szakadhat.

28.4 Reszelőtartó

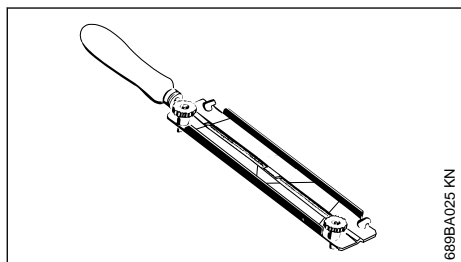

► Használjon reszelőtartót.

A fűrészláncot kézzel csak reszelőtartót használva élezze (külön tartozék, lásd az "Élezőszerszámok" c. táblázatot). A reszelőtartón megtalálhatók az élezési szögre vonatkozó jelölések.

Kizárólag speciális fűrészláncreszelőket használjon! Másfajta reszelők alakjuk és vágásmódjuk miatt alkalmatlanok.

28.5 A szögek ellenőrzése

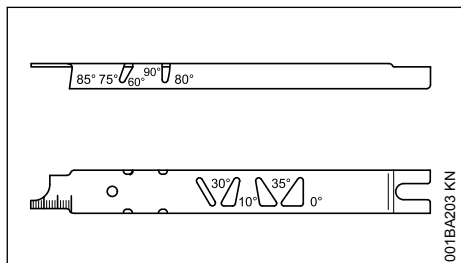

STIHL reszelősablón (külön tartozék, lásd az "Élezőszerszámok" c. táblázatot) – univerzális szerszám az élezési és homlokszög, a mélység-határoló-méret, a foghossz és a horonymélység ellenőrzésére, valamint a horony és az olajbetöltő furatok tisztítására.

28.6 Szabályos élezés

- Az élezőszerszámokat a láncosztásnak megfelelően válassza ki.
- Ha szükséges, fogja be satuba a vezetőlemez.
- A fűrészláncot blokkolja le – a kézvédőt húzza előre.
- A fűrészlánc továbbhúzásához a kézvédőt húzza a fogantyúcső felé: A láncfék kioldott. A Quickstop Super láncfék rendszer esetén nyomja meg a gázemelőtűzárát is.
- Gyakran élezzen, egyszerre csak keveset reszeljen le – az egyszerű utánélezéshez leggyakrabban elegendő két-három reszelőhúzás.

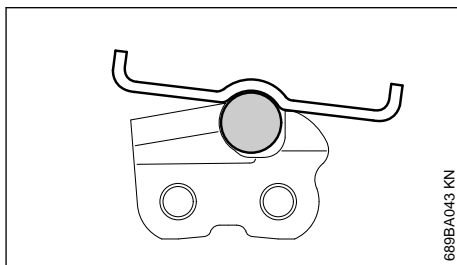
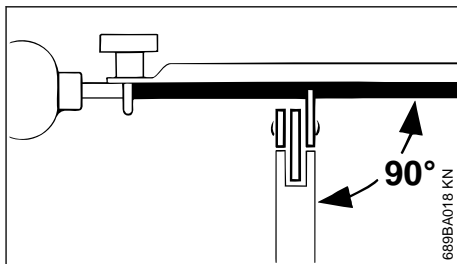

- A reszelő vezetése: **Vízszintesen** (a vezetőlemez oldalfelületéhez képest derékszögben) a megadott szögek szerint – a reszelőtartón levő jelöléseknek megfelelően – a reszelőtartót helyezze a fogtetőre és a mélység-határolóra.
- Csak belülről kifelé reszeljen.
- A reszelő csak előrenyomáskor reszel – visszahúzáskor emelje meg a reszelőt.
- Ne reszelje utána az összekötő- és a vezetőszemeket.

- ▶ A reszelőt rendszeres időközönként kissé fordítsa el az egyoldali elhasználódás elkerülésére.
- ▶ Távolítsa el a sorját egy darab keményfával.
- ▶ Ellenőrizze a szöveget a reszelősablon segítségével.

Valamennyi vágófog azonos hosszúságú legyen.

Egyenlőtlen foghosszúságok esetén a fogmagasságok is eltérőek, ami a fűrészlánc durva futását és a lánc szakadását okozhatja.

- ▶ Reszelje vissza az összes vágófogat a legrövidebb vágófog hosszúságára – a legjobb, ha ezt a munkát szakműhelyben, elektromos élezőkészülékkel végezteti el.

28.7 A mélységhatároló távolsága

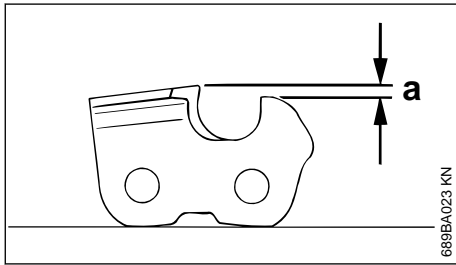

A mélységhatároló távolsága határozza meg a vágóél fába hatolási mélységét és ezáltal a forgács vastagságát.

a A mélységhatároló és a vágóél közti névleges távolság

Puhafa fagyos időszakon kívüli vágásakor ez a távolság maximum 0,2 mm-el (0,008") nagyobb lehet.

Láncosztás	Mélységhatároló Távolság (a)
Hüvelyk	mm (hüvelyk)
1/4 P	(6,35) 0,45 (0,018)
1/4	(6,35) 0,65 (0,026)
3/8 P	(9,32) 0,65 (0,026)
0,325	(8,25) 0,65 (0,026)
3/8	(9,32) 0,65 (0,026)
0,404	(10,26) 0,80 (0,031)

28.8 A mélységhatároló utánreszelése

A mélységhatároló távolsága a vágóél élezésekor csökken.

- ▶ Minden egyes élezés után ellenőrizze a mélységhatároló távolságát.

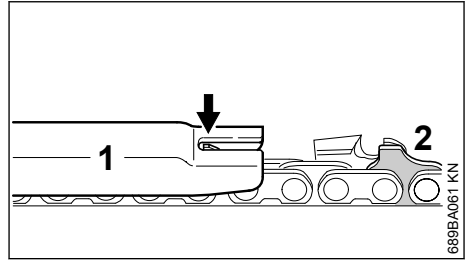

- ▶ Helyezze a fűrészláncra a láncosztásnak megfelelő reszelősablont (1) és nyomja azt a vizsgálandó vágófoghoz – ha a mélységhatároló túlnyúlik a reszelősablonon, akkor után kell reszelni azt.

Fűrészláncok bütykös vezetőszemmel (2) – a bütykös vezetőszem (2) felső része (szervizjelöléssel ellátva) a vágófog mélységhatárolójával egyidejűleg kerül megmunkálásra.

FIGYELMEZTETÉS

A bütykös vezetőszem további felületének megmunkálása tilos, mert az a motorfűrész visszacsapódásának veszélyét növelheti.

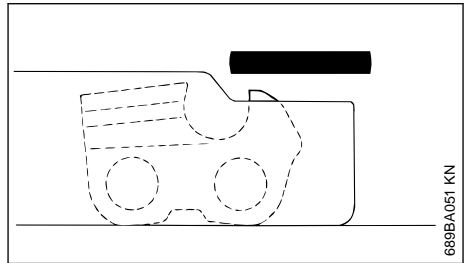

- ▶ Annyit reszeljen le a mélységhatárolóból, hogy az szintbe kerüljön a reszelősablonnal.

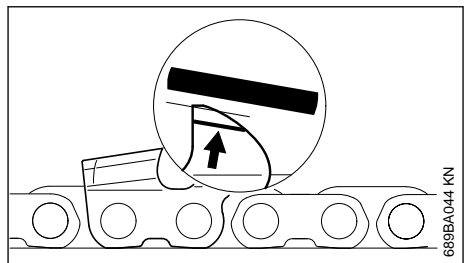

- ▶ Ezután reszelje le a mélységhatároló tetejét a szervizjelzéssel párhuzamosan (lásd nyíllal jelölve) ferdére – eközben a mélységhatároló legmagasabb részéből már ne reszeljen le.

**FIGYELMEZTETÉS**

A túl alacsonyan kialakított mélységhatároló miatt a motorfűrész könnyebben visszacsapódik.

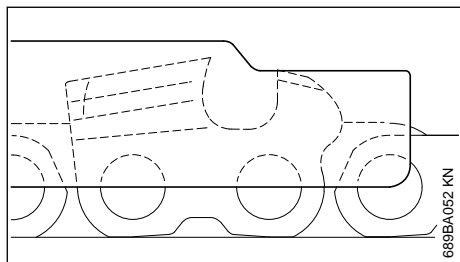

- ▶ Helyezze a reszelősablont a fűrészláncra – a mélységhatároló legmagasabb része legyen szintben a reszelősablonnal.
- ▶ Alaposan tisztítsa meg a fűrészláncot az élezés után, távolítsa el a rátapadt reszeléket vagy élezési port – és kenje meg alaposan a fűrészláncot.
- ▶ Hosszabb munkaszünet esetén tisztítsa meg a fűrészláncot, és beolajozva tárolja azt.

Élezőszerszámok (külön tartozék)

Láncosztás	Kerek reszelő Ø	Kerek reszelő	Reszelőtartó	Reszelősablon	Lapos reszelő	Élezőkészlet ¹⁾	
Hüvelyk (mm)	mm (hüvelyk)	Alkatrészszám	Alkatrészszám	Alkatrészszám	Alkatrészszám	Alkatrészszám	
1/4P	(6,35)	3,2 (1/8)	5605 771 3206	5605 750 4300	0000 893 4005	0814 252 3356	5605 007 1000
1/4	(6,35)	4,0 (5/32)	5605 772 4006	5605 750 4327	1110 893 4000	0814 252 3356	5605 007 1027
3/8 P	(9,32)	4,0 (5/32)	5605 772 4006	5605 750 4327	1110 893 4000	0814 252 3356	5605 007 1027
0,325	(8,25)	4,8 (3/16)	5605 772 4806	5605 750 4328	1110 893 4000	0814 252 3356	5605 007 1028
3/8	(9,32)	5,2 (13/64)	5605 772 5206	5605 750 4329	1110 893 4000	0814 252 3356	5605 007 1029
0,404	(10,26)	5,5 (7/32)	5605 772 5506	5605 750 4330	1106 893 4000	0814 252 3356	5605 007 1030

¹⁾Tartalmazza a reszelőtartót a kerek reszelővel, a lapos reszelőt és a reszelősablont.

29 Karbantartási és ápolási tanácsok

Az alábbiakban közölt adatok normális használati feltételek esetén érvényesek. Ha a munkakörülmények nehezebbek (nagyobb porképződés, erősebben gyantaképző fafajták, trópusi fafajok, stb.) és ha a gép napi használata hosszabb ideig tart, akkor a megadott időközöket ennek megfelelően rövidítsék le. Ha a gépet csak alkalmászerűen használja, akkor a megadott időközök annak megfelelően hosszabbak is lehetnek.		munkakezdés előtt	munkavégzés után ill. naponta	az üzemanyagtartály minden feltöltése után	hetente	havonta	évente	zavar esetén	károsodás esetén	ha szükséges!
teljes berendezés	Szemrevételezés (Állapot, tömítés)	X	X							
	tisztítás		X							
Gázemelő, gázemelőzár, szivatókar, indítócsappanyú-emelő stopkapcsoló, kombinált (a felszereltségtől függően)	Működés ellenőrzése	X	X							
Láncfék	Működés ellenőrzése	X	X							
	Ellenőriztesse márkakereskedésben ¹⁾									X
Kézi üzemanyagpumpa (ha van)	vizsgálja meg	X								
	Javítsa meg márkakereskedésben ¹⁾								X	
Szívófej/szűrő az üzemanyagtartályban	vizsgálja meg					X				
	tisztítás, a szűrőbetét cseréje					X	X			
	cseréje						X	X	X	
Üzemanyagtartály	tisztítás					X				
Kenőolajtartály	tisztítás					X				
Láncfés	vizsgálja meg	X								
Fűrészléc	ellenőrzés; ügyeljen az élességre is	X	X							
	Láncfészítés ellenőrzése	X	X							
	élezés									X
Vezetőlemez	ellenőrzés (elhasználódás, károsodás)	X								
	tisztítás és megfordítás									X
	sorjátlanítás				X					
	cseréje							X	X	

¹⁾ A STIHL a STIHL márkaszervizt ajánlja

²⁾ A Profi-motorfűrészek esetén (3,4 kW teljesítménytől) a hengerlábcsavakat 10 - 20 óranyi működés után erősen húzza meg

Az alábbiakban közölt adatok normális használati feltételek esetén érvényesek. Ha a munkakörülmények nehezebbek (nagyobb porképződés, erősebben gyantaképző fafajták, trópusi fafajok, stb.) és ha a gép napi használata hosszabb ideig tart, akkor a megadott időközöket ennek megfelelően rövidítsék le. Ha a gépet csak alkalmyszerűen használja, akkor a megadott időközök annak megfelelően hosszabbak is lehetnek.		munkakezdés előtt	munkavégzés után ill. naponta	az üzemanyagtartály minden feltöltése után	hetente	havonta	évente	zavar esetén	károsodás esetén	ha szükséges!
Lánckerék	vizsgálja meg				X					
Légszűrő	tisztítás							X		X
	csere								X	
Rezgéscsökkentő elemek	vizsgálja meg	X						X		
	cseréltesse ki márkaszerviz-zel ¹⁾								X	
A levegő bevezetése a szellő-zőházon	tisztítás		X		X					X
Hengerbordák	tisztítás		X			X				X
Gázosító	Üresjáratú fordulatszám ellenőrzése; a fűrészlánc eközben nem mozoghat	X		X						
	Állítsa be az üresjáratot; esetleg javíttassa meg a motorfűrész részét márkaszervizben ¹⁾									X
Gyújtógyertya	Az elektródátávolság utánállítása							X		
	csere 100 üzemóránként									
hozzáférhető csavarok és anyák (kivéve: beállítócsavarok)	utánhúzás ²⁾									X
Láncfogó	vizsgálja meg	X								
	csere								X	
Biztonsági felragasztás	csere								X	

30 Az elkopás csökkentése és a károsodások elkerülése

Az ebben a használati utasításban leírtak betartása esetén a gép túlzott mértékű elkopása és károsodása elkerülhető.

A berendezés használata, karbantartása és tárolása ugyanolyan gondosan történjen, mint az ebben a használati utasításban ismertetett.

Az összes olyan károsodásért, mely a biztonsági előírások, a használati utasítások vagy a karbantartási utasításban leírtak be nem tartása miatt

¹⁾ A STIHL a STIHL márkaszerviz ajánlja

²⁾ A Profi-motorfűrészek esetén (3,4 kW teljesítménytől) a hengerlábcsavarokat 10 - 20 óranyi működés után erősen húzza meg

történtek, a berendezés kezelője saját maga felőls. Ez mindenképp előtt akkor érvényes, ha:

- a STIHL-cég a berendezésen történt változtatásokat nem engedélyezte
- olyan szerszámok vagy tartozékok alkalmazottak, melyek a berendezéshez nem engedélyezettek, nem ahhoz tartoznak, vagy rosszabb minőségűek
- a berendezés nem rendelgetésének megfelelően alkalmazott
- a berendezés sport- vagy versenyszerű rendezvények esetén alkalmazott
- a berendezés elromlott alkatrészekkel is működtetett, és a károsodás emiatt történik

30.1 Karbantartási munkálatok

Valamennyi, a "Karbantartási- és ápolási tanácsok" fejezetben ismertetett munkálatot rendszeresen végezzük el. Ha a berendezés kezelője ezeket a karbantartási munkálatokat saját maga nem tudja elvégezni, ezeket a munkálatokat bízjuk a szakkereskedésre.

A STIHL-cég azt ajánlja, hogy a karbantartási munkálatokat és a javításokat csakis a STIHL-szakkereskedéssel végeztessük. A STIHL-szakkereskedések dolgozói rendszeres továbbképzésen vesznek részt, és ott a Műszaki Ismertetések is rendelkezésre állnak.

Ha ezekre a munkálatokra nem kerül sor, vagy ha ezek a munkálatok nem szakszerűen végzetek, károsodások történhetnek, melyekért maga a berendezés kezelője felelős. Ezek közé tartoznak többek között:

- a hajtómű olyan károsodásai, melyek a nem idejében, vagy a nem megfelelően elvégzett karbantartási munkálatok miatt történtek (pld. levegő- és üzemanyagszűrő), a porlasztó beállítása nem megfelelő, vagy a hűtőlevegő járatainak tisztítása nem megfelelő (beszívási nyílások, hengerfuratok)
- a helytelen tárolás miatt okozott rozsdásodás, és másfajta, annak következtében létrejött károsodások
- a berendezés károsodása, mely súlyosabb minőségű alkatrészek használata miatt történt

30.2 Elkopásnak kitett alkatrészek

A motoros berendezés egyes alkatrészei az előírásnak megfelelő használat esetén is természetes elkopásnak kitéttek, és ezek cseréje a használat módjának és idejének megfelelően egy bizonyos használati időszak leteltével szükséges. Ehhez tartozik többet közt a:

- fűrészlánc, vezetőlemez

- meghajtás alkatrészei (röpsúly-kupplung, kupplungbod, lánckerék)
- szűrő (levegő-, olaj-, üzemanyagszűrő)
- beindító berendezés
- gyújtógyertya
- rezgéscsökkentő rendszer rezgéscsökkentő elemei

31 Fontos alkatrészecskék

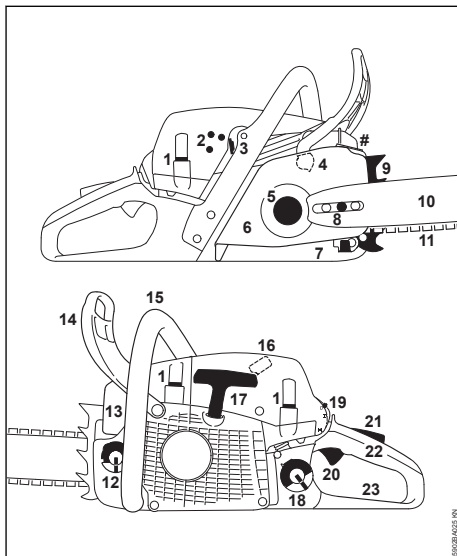

- 1 A burkolat zárókupajja
- 2 A gázosító beállítócsavarjai
- 3 Tolóka (nyári és téli működtetés)
- 4 Lánccfék
- 5 Lánckerék
- 6 Lánccerékfedél
- 7 Lánccfogó
- 8 Oldalsó láncceszítő
- 9 Rönktámasz
- 10 Vezetőlemez
- 11 Oilomatic fűrészlánc
- 12 Olajtáncelzáró
- 13 Kipufogó
- 14 Elülső kézvédő
- 15 Elülső fogantyú (fogantyúcső)
- 16 Gyújtógyertya dugasz
- 17 Indítófogantyú
- 18 Üzemanyagtartály-elzáró

- 19 Kombiemeltyű
- 20 Gázemeltyű
- 21 Gázemeltyűzár
- 22 Hátsó fogantyú
- 23 Hátsó kézvédő
- # Gépszám

32 Műszaki adatok

32.1 Hajtómű

STIHL egyhengeres kétütemű motor

32.1.1 MS 261

Löketterfogat:	50,2 cm ³
Hengerfurat:	44,7 mm
Dugattyúöket:	32 mm
Teljesítmény:	3,0 kW (4,1 PS)
	10000 1/min esetén
Üresjárat fordulatszám: ¹⁾	2800 1/min

32.2 Gyújtóberendezés

Elektronikusan vezérelt mágneses gyújtás

Gyújtógyertya (zavarvédett):	Bosch WSR 6 F, NGK BPMR 7 A
Elektródatávolság:	0,5 mm

32.3 Üzemanyagrendszer

Helyzetre érzéketlen membrános gázosító integrált üzemanyag-szivattyúval

Üzemanyagtartály űrtartalma: 500 cm³ (0,5 l)

32.4 Lánckenés

Fordulatszámfüggő, teljesen automatikus olajszivattyú forgódugattyúval - kiegészítésként kézi olajmennyiség-szabályozás

Olajtartály űrtartalma: 270 cm³ (0,27 l)

32.5 Súly

feltankolatlanul, vágókészlet nélkül
MS 261 4,9 kg

32.6 Vágókészlet

Előfordulhat, hogy a tényleges vágási hossz kisebb a megadottnál.

32.6.1 Rollomatic/Light 04 vezetőlemezek

Vágáshosszak (osztás: . 35, 40, 45, 50 cm 325"):
Horonyszélesség: 1,3 mm
Láncvezető: 10 fogú

32.6.2 Rollomatic vezetőlemezek

Vágáshosszak (osztás: . 40, 45, 50 cm 325"):
Horonyszélesség: 1,3 mm
Láncvezető: 11 fogú

32.6.3 Rollomatic/Light 04 vezetőlemezek

Vágáshosszak (osztás: . 35, 40, 45, 50 cm 325"):
Horonyszélesség: 1,6 mm
Láncvezető: 10 fogú

32.6.4 Rollomatic vezetőlemezek

Vágáshosszak (osztás: . 32, 37, 40, 45 cm 325"):
Horonyszélesség: 1,6 mm
Láncvezető: 11 fogú

32.6.5 Vezetőlemezek Duromatic

Vágáshosszak (osztás: . 37, 40, 45 cm 325"):
Horonyszélesség: 1,6 mm

32.6.6 .325" méretű fűrészláncok

Rapid Micro (23 RM) 3684 típus
Rapid Micro 3 (23 RM3) 3687 típus
Rapid Super (23 RS) 3637 típus
Rapid Duro 3 (23 RD3) 3665 típus
Rapid Micro Pro (23 RM Pro) 3693
Rapid Micro 3 Pro (23 RM3 Pro) 3695
Rapid Super Pro (23 RS Pro) 3690
Rapid Duro 3 Pro (23 RD3 Pro) 3696
Osztás: .325" (8,25 mm)
Vezetőszem vastagsága: 1,3 mm

Rapid Micro (26 RM) 3686 típus
Rapid Micro 3 (26 RM3) 3689 típus
Rapid Super (26 RS) 3639 típus
Osztás: .325" (8,25 mm)
Vezetőszem vastagsága: 1,6 mm

32.6.7 Lánckerék

7 fogú a .325"-hoz
Max. láncsebesség az ISO 11681 szerint: 24,4 m/s
Láncsebesség maximális teljesít- 21,7 m/s
ménynél:

¹⁾ A felszereltségnek megfelelően

¹⁾ az ISO 11681 szabvány szerint +/- 50 1/min

32.7 Zaj és rezgési értékek

További információk a 2002/44/EK irányelv munkaadókra vonatkozó, rezgéssel kapcsolatos előírásainak betartásáról webhelyen található

a www.stihl.com/vib

32.7.1 Zajszint L_{peq} az ISO 22868 szerint

MS 261 105 dB(A)

32.7.2 Zajteljesítményszint L_{weq} az ISO 22868 szerint

MS 261: 114 dB(A)

32.7.3 Rezgésérték $a_{hv,eq}$ az ISO 22867 szerint

	Fogantyú, balos	Fogantyú jobb
MS 261	3,5 m/s ²	3,5 m/s ²

A zajszint és zaj teljesítményszint K-érték a 2006/42/EK irányelv szerint = 2,0 dB(A); a rezgési szint K-érték a 2006/42/EK irányelv szerint = 2,0 m/s².

32.8 REACH

A REACH megnevezés az Európai Unió által meghatározott elírás a kémiai anyagok regisztrálásához, értékeléséhez és engedélyezéséhez.

Az 1907/2006 (EK) REACH-rendeletnek való megfeleléssel kapcsolatos információkért lásd: REACH-rendelet

www.stihl.com/reach

32.9 Kipufogógáz emissziós értéke

Az EU típusjóváhagyási eljárásában mért CO₂-érték a

www.stihl.com/co2

a termékspecifikus műszaki adatokban meghatározottak szerint.

A mért CO₂-értéket egy reprezentatív motoron, szabványosított vizsgálóeljárás szerint, laborkörülmények között határozták meg, és nem jelent kifejezett vagy hallgatólagos teljesítménygaranciát egy adott motorra vonatkozóan.

A jelen használati utasításban leírt rendeltetészerű használat és karbantartás által a kipufogógáz-emissziókra vonatkozó hatályos követelmények teljesülnek. A motoron végzett módosítások esetén az üzemeltetési engedély érvényét veszti.

33 Alkatrészbeszerzés

Kérjük, az alkatrész megrendeléséhez a motoros fűrész eladási megnevezését, a gép számát, és a vezetőlemez és a fűrészlánc számát az itt megjelölt sorokba írja be. Ezáltal az új vágóberendezés vásárlása egyszerűbb.

A vezetőlemez és a fűrészlánc könnyen elkopik. Az alkatrészek megrendelésekor elegendő, ha a motoros fűrész eladási megnevezését, az alkatrész-számot és az alkatrész megnevezését jelöljük meg.

Eladási megnevezés

Gép száma

Vezetőlemez száma

Fűrészlánc száma

34 Javítási tanácsok

Ennek a berendezésnek a kezelője csakis azokat a karbantartási és javítási munkálatokat végezheti el, melyek ebben a használati utasításban leírtak. Az ezen túlmenő javításokat csakis a szakkereskedés végezheti.

A STIHL-cég azt ajánlja, hogy a karbantartási munkálatokat és a javításokat csakis a STIHL-szakkereskedéssel végeztessük el. A STIHL-szakkereskedések dolgozói rendszeres továbbképzésen vesznek részt, és ott a műszaki ismertetések is rendelkezésre állnak.

A javítások esetén csakis olyan alkatrészek beszerelése engedélyezett, melyeket a STIHL-cég ehhez a berendezéshez kifejezetten engedélyezett, vagy melyek technikai szempontból egyenértékűek. Kizárólag nagyon jó minőségű alkatrészeket alkalmazunk. Máskülönbent balesetek történhetnek, vagy a berendezés megsérülhet.

A STIHL-cég az eredeti STIHL alkatrészek használatát ajánlja.

Az eredeti STIHL alkatrészek a STIHL alkatrészszámáról, a **STIHL** írásmódról, és általában a STIHL **GI** alkatrészjelről (kisebb alkatrészekon ez a jel egymagában is állhat) felismerhetőek.

35 Eltávolítása

A hulladékkezeléssel kapcsolatos információk a helyi hatóságoknál vagy STIHL márkaszervizben beszerezhetőek.

A szakszerűtlen ártalmatlanítás károsíthatja az egészséget és megterhelheti a környezetet.

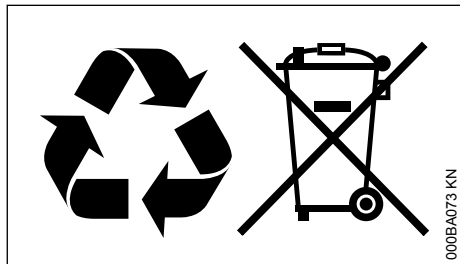

- ▶ A STIHL termékeket a csomagolással együtt vigye el újrahasznosítás céljából egy megfelelő gyűjtőhelyre a helyi előírásoknak megfelelően.
- ▶ Tilos a háztartási szemétként kidobni.

36 EK Megfelelőségi nyilatkozat

ANDREAS STIHL AG & Co. KG

Badstr. 115

D-71336 Waiblingen

Németország

teljes felelőssége tudatában kijelenti, hogy

Kivitel:	Motorfűrész
Gyártó márkaneve:	STIHL
Típus:	MS 261
Sorozatszám:	1141
Lökettérfogat:	50,2 cm ³

megfelel a 2011/65/EU, 2006/42/EK, 2014/30/EU és 2000/14/EK irányelvek vonatkozó rendelkezéseinek, tervezése és kivitelezése pedig összhangban áll az alábbi szabványok gyártás időpontjában érvényes verzióival:

EN ISO 11681-1, EN 55012, EN 61000-6-1

A mért és a garantált zajteljesítményszint megállapítása a 2000/14/EK irányelv V. függeléke szerint, az ISO 9207 szabványnak megfelelően történt.

Mért zajteljesítményszint

116 dB(A)

Garantált zajteljesítményszint

118 dB(A)

A termék EK minősítését végezte

KWF Services GmbH (NB 0363)

Spremlberger Straße 1

D-64823 Groß-Umstadt

Tanúsítási szám

K-EG-2023/5306

A műszaki dokumentációt őrzi:

ANDREAS STIHL AG & Co. KG

Produktzulassung

A gyártási év és a gép száma a berendezésen van feltüntetve.

Waiblingen, 2023. 08. 01.

ANDREAS STIHL AG & Co. KG

nevében

Robert Olma, Vice President, Regulatory Affairs & Global Governmental Relations

CE

37 Címek

www.stihl.com

www.stihl.com



0458-573-1121-D



0458-573-1121-D