

BR 800, BR 800 X

STIHL



2 - 24 Instruction Manual
24 - 49 Notice d'emploi



Contents

1	Introduction.....	2
2	Guide to Using this Manual.....	2
3	Safety Precautions and Working Techniques.....	2
4	Assembling the Unit.....	7
5	Adjusting the Throttle Cable.....	9
6	Fitting the Harness.....	9
7	Fuel.....	10
8	Fueling.....	11
9	Winter Operation.....	12
10	Information Before You Start.....	12
11	Starting / Stopping the Engine.....	13
12	Operating Instructions.....	16
13	Replacing the Air Filter.....	16
14	Engine Management.....	16
15	Adjusting the Carburetor.....	16
16	Spark Plug.....	16
17	Spark Arresting Screen in Muffler.....	17
18	Storing the Machine.....	18
19	Inspections and Maintenance by Dealer.....	18
20	Maintenance and Care.....	19
21	Main Parts.....	20
22	Specifications.....	21
23	Maintenance and Repairs.....	22
24	Disposal.....	22
25	STIHL Limited Emission Control Warranty Statement.....	22

Depending on the model concerned, the following pictograms may be attached to your machine.



Fuel tank; fuel mixture of gasoline and engine oil



Intake air: Winter operation



Intake air: Summer operation



Operate manual fuel pump

2.2 Symbols in text

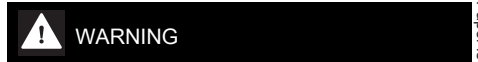

WARNING

Warning where there is a risk of an accident or personal injury or serious damage to property.



NOTICE

Caution where there is a risk of damaging the machine or its individual components.

2.3 Engineering improvements

STIHL's philosophy is to continually improve all of its products. For this reason we may modify the design, engineering and appearance of our products periodically.

Therefore, some changes, modifications and improvements may not be covered in this manual.

3 Safety Precautions and Working Techniques



Special safety precautions must be observed when working with a power tool.



It is important that you read the instruction manual before first use and keep it in a safe place for future reference. Non-observance of the instruction manual may result in serious or even fatal injury.

Observe all applicable local safety regulations, standards and ordinances.

If you have not used this model before: Have your dealer or other experienced user show you

1 Introduction

Dear Customer,

Thank you for choosing a quality engineered STIHL product.

It has been built using modern production techniques and comprehensive quality assurance. Every effort has been made to ensure your satisfaction and trouble-free use of the product.

Please contact your dealer or our sales company if you have any queries concerning this product.

Your

Dr. Nikolas Stihl

2 Guide to Using this Manual

2.1 Pictograms

The meanings of the pictograms attached to the machine are explained in this manual.

how it is operated or attend a special course in its operation.

Minors should never be allowed to use this product.

Keep bystanders, especially children, and animals away from the work area.

When the power tool is not in use, put it in a place where it does not endanger others. Secure it against unauthorized use.

The user is responsible for avoiding injury to third parties or damage to their property.

Do not lend or rent your power tool without the instruction manual. Be sure that anyone using your power tool understands the information contained in this manual.

The use of noise emitting power tools may be restricted to certain times by national or local regulations.

Do not operate your power tool if any of its components are damaged.

Do not use a pressure washer to clean your power tool. The solid jet of water may damage parts of the power tool.

3.1 Accessories and replacement parts

Only use parts and accessories that are explicitly approved for this power tool by STIHL or are technically identical. If you have any questions in this respect, consult a servicing dealer. Use only high quality parts and accessories in order to avoid the risk of accidents and damage to the machine.

STIHL recommends the use of original STIHL replacement parts and accessories. They are specifically designed to match the product and meet your performance requirements.

Never attempt to modify your machine in any way since this may increase the risk of personal injury. STIHL excludes all liability for personal injury and damage to property caused while using unauthorized attachments.

3.2 Physical Condition

To operate this power tool you must be rested, in good physical condition and mental health.

If you have any condition that might be aggravated by strenuous work, check with your doctor before operating a power tool.

Persons with pacemakers only: The ignition system of your power tool produces an electromagnetic field of a very low intensity. This field may interfere with some pacemakers. To reduce health risks, STIHL recommends that persons with pacemakers consult their physician and the pacemaker manufacturer before operating this power tool.

Do not operate the sprayer if you are under the influence of any substance (drugs, alcohol) which might impair vision, dexterity or judgment.

3.3 Intended Use

The blower is designed for blow-sweeping leaves, grass, paper and similar materials, e.g. in gardens, sports stadiums, car parks and driveways. It is also suitable for blow-sweeping forest paths.

Do not blow-sweep hazardous materials.

Do not use the machine for any other purpose because of the increased risk of accidents and damage to the machine. Never attempt to modify the product in any way since this may result in accidents or damage to the product.

3.4 Clothing and Equipment

Wear proper protective clothing and equipment.



Clothing must be sturdy but allow complete freedom of movement.

Wear snug-fitting clothing, an overall and jacket combination, do not wear a work coat.



Avoid clothing with loose drawstrings, laces and ribbons, scarves, neckties, jewelry or anything that could be sucked into the air intake in the side and bottom of the machine. Tie up and confine long hair so that it cannot be sucked into the machine.

Wear sturdy shoes with non-slip soles.



WARNING



To reduce the risk of eye injuries, wear close-fitting safety glasses in accordance with European Standard EN 166. Make sure the safety glasses are a comfortable and snug fit.

Wear hearing protection, e.g. earplugs or ear muffs.

STIHL offers a comprehensive range of personal protective clothing and equipment.

3.5 Transporting the Power Tool

Always shut off the engine.

Transporting in a vehicle:

- Properly secure your power tool to prevent turnover, fuel spillage and damage.

3.6 Fueling



Gasoline is an extremely flammable fuel. Keep clear of naked flames. Do not spill any fuel – do not smoke.

Always **shut off the engine** before refueling.

Do not fuel a hot engine – fuel may spill and **cause a fire**.

Always remove the power tool from your back and put it on the ground before refueling. Fuel the machine only when it is standing on the ground.

Open the fuel cap carefully to allow any pressure build-up in the tank to release slowly and avoid fuel spillage.

Fuel your power tool only in well-ventilated areas. If you spill fuel, wipe the machine immediately – if fuel gets on your clothing, change immediately.



Check for leakage. To reduce the **risk of serious or fatal burn injuries**, do not start or run the engine until leak is fixed.

Screw-type fuel cap



After fueling, tighten down the screw-type fuel cap as securely as possible.

This reduces the risk of unit vibrations causing the fuel cap to loosen or come off and spill quantities of fuel.

3.7 Before Starting

Check that your power tool is properly assembled and in good condition – refer to appropriate chapters in the instruction manual.

- Check the fuel system for leaks, paying special attention to visible parts such as the tank cap, hose connections and the manual fuel pump (on machines so equipped). If there are any leaks or damage, do not start the engine – **risk of fire**. Have your machine repaired by a servicing dealer before using it again.
- Throttle trigger must move freely and spring back to the idle position when released.

- The setting lever must move easily to **STOP** or **0**
- The blower tubes must be properly assembled.
- Keep the handles dry and clean – free from oil and dirt – for safe control of the power tool.
- Check that the spark plug boot is secure – a loose boot may cause arcing that could ignite leaking fuel-air mixture **and cause a fire**.
- Never attempt to modify the controls or the safety devices in any way.
- Check condition of blower housing.
- Check condition of harness straps and backpack – replace damaged or worn straps.

A worn blower housing (cracks, nicks, chips) may result in an increased risk of injury from thrown foreign objects. If the blower housing is damaged, consult your dealer – STIHL recommends you contact a STIHL servicing dealer.

To reduce the risk of accidents, do not operate your power tool if it is not in a safe condition.

For emergencies: Practice quickly opening the fastener on the waist belt, loosening the shoulder straps and setting down the unit.

3.8 Start the engine.

Start the engine at least 3 meters from the fueling spot, outdoors only.

Your power tool is designed to be operated by one person only. Do not allow other persons in the work area – even when starting.

Do not drop start the power tool – start the engine as described in the instruction manual.

Place the power tool on level ground, make sure you have secure footing, hold the power tool securely.

As soon as the engine starts, the air flow may throw small objects (e.g. stones) in your direction.

3.9 During Operation

In the event of impending danger or in an emergency, switch off the engine immediately by moving the setting lever to **STOP** or **0**.



To reduce the risk of injury from thrown objects, do not allow any other persons within 15 meters of your own position.

To reduce the risk of damage to property, also maintain this distance from other objects (vehicles, windows).



Do not direct the air blast towards bystanders or animals since the air flow can blow small objects at great speed – **risk of injury**.

When blow-sweeping (in open ground and gardens), watch out for small animals to avoid harming them.

Never leave a running machine unattended.

Take special care in slippery conditions – damp, snow, ice, on slopes and uneven ground.

Watch out for obstacles: Be careful of refuse, tree stumps, roots and ditches which could **cause you to trip or stumble**.

Never work on a ladder or any other insecure support.

Be particularly alert and cautious when wearing hearing protection because your ability to hear warnings (shouts, alarms, etc.) is restricted.

Work calmly and carefully – in daylight conditions and only when visibility is good. Stay alert so as not to endanger others.

To reduce the risk of accidents, take a break in good time to avoid tiredness or exhaustion.



Your power tool produces **toxic exhaust fumes** as soon as the engine is running. These fumes may be colorless and odorless and contain unburned hydrocarbons and benzol. Never run the engine indoors or in poorly ventilated locations, even if your model is equipped with a catalytic converter.

To reduce the risk of serious or fatal injury from breathing toxic fumes, ensure proper ventilation when working in trenches, hollows or other confined locations.

To reduce the risk of accidents, stop work immediately in the event of nausea, headache, visual disturbances (e.g. reduced field of vision), problems with hearing, dizziness, deterioration in ability to concentrate. Apart from other possibilities, these symptoms may be caused by an excessively high concentration of exhaust gases in the work area.

To reduce the risk of fire, do not smoke while operating or standing near your power tool. Note that combustible fuel vapor may escape from the fuel system.

If dust levels are very high, always wear a suitable respirator.

Operate your power tool so that it produces a minimum of noise and emissions – do not run the engine unnecessarily, accelerate the engine only when working.

After finishing work, put the unit down on a level, non-flammable surface. **To reduce the risk of fire**, do not put it down near easily combustible materials (e.g. wood chips, bark, dry grass, fuel).

If your power tool is subjected to unusually high loads for which it was not designed (e.g. heavy impact or a fall), always check that it is in good condition before continuing work – see also "Before Starting Work". Check the fuel system in particular for leaks and make sure the safety devices are working properly. Do not continue operating your power tool if it is damaged. In case of doubt, consult your servicing dealer.

3.10 Using the Blower

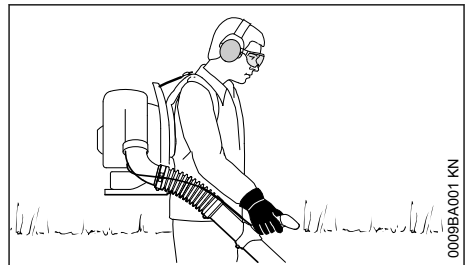

The machine is carried as a backpack. Hold and control the blower tube with your right hand on the control handle.

Walk slowly forwards as you work – observe the nozzle outlet at all times – do not walk backwards – **risk of stumbling**.

Always shut off the engine before taking the machine off your back.

3.11 Working Technique

To minimize blowing time, use a rake and broom to loosen dirt particles before you start blowing.

- If necessary, dampen the surface to be cleaned in order to avoid creating too much dust.
- Do not blow particles in the direction of bystanders, in particular in the direction of children, pets, open windows or freshly washed vehicles. Take special care in such situations.

- Remove the blow-swept debris in rubbish bins
 - do not blow it onto the neighbor's land.
- Operate your power tool at reasonable times only – not early in the morning, late at night or during midday rest periods when people could be disturbed. Observe local rest periods.
- Operate blowers at the lowest engine speed necessary to accomplish the task.
- Check your blower before starting work. Pay special attention to the muffler, air intakes and air filter.

3.12 Vibrations

Prolonged use of the power tool may result in vibration-induced circulation problems in the hands (whitefinger disease).

No general recommendation can be given for the length of usage because it depends on several factors.

The period of usage is prolonged by:

- Keeping your hands warm
- Work breaks

The period of usage is shortened by:

- Any personal tendency to suffer from poor circulation (symptoms: frequently cold fingers, itching).
- Low outside temperatures.
- Gripping force (a tight grip hinders circulation).

Continual and regular users should monitor closely the condition of their hands and fingers. If any of the above symptoms appear (e.g. tingling sensation in fingers), seek medical advice.

3.13 Maintenance and Repairs

Service the machine regularly. Do not attempt any maintenance or repair work not described in the instruction manual. Have all other work performed by a servicing dealer.

STIHL recommends that you have servicing and repair work carried out exclusively by an authorized STIHL servicing dealer. STIHL dealers are regularly given the opportunity to attend training courses and are supplied with the necessary technical information.

Only use high-quality replacement parts in order to avoid the risk of accidents and damage to the machine. If you have any questions in this respect, consult a servicing dealer.

STIHL recommends the use of genuine STIHL replacement parts. They are specifically designed to match your model and meet your performance requirements.

To reduce the risk of injury, **always shut off the engine** before carrying out any maintenance or repairs or cleaning the machine. – Exception: Carburetor and idle speed adjustments.

Do not turn the engine over on the starter with the spark plug boot or spark plug removed since there is otherwise a **risk of fire** from uncontained sparking.

Do not service or store your machine near open flames.

Check the fuel filler cap for leaks at regular intervals.

Use only a spark plug of the type approved by STIHL and make sure it is in good condition – see "Specifications".

Inspect the ignition lead (insulation in good condition, secure connection).

Check the condition of the muffler.

To reduce the **risk of fire and damage to hearing**, do not operate your machine if the muffler is damaged or missing.

Do not touch a hot muffler since **burn injury** will result.

Vibration behavior is influenced by the condition of the AV elements – check the AV elements at regular intervals.

Shut off the engine before rectifying problems.

Maintenance, replacement, or repair of the emission control devices and systems may be performed by any nonroad engine repair establishment or individual. However, if you make a warranty claim for a component which has not been serviced or maintained properly, STIHL may deny coverage.

For any maintenance please refer to the maintenance chart and to the warranty statement near the end of the instruction manual.

4 Assembling the Unit

4.1 Mounting the Hose Clamps and Pleated Hose

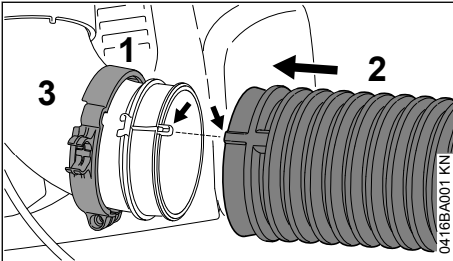

- ▶ Push the hose clamp (1) (with retainer for throttle cable) onto the elbow (3) – the positioning marks must face to the left.
- ▶ Push the pleated hose (2) over the elbow (3).

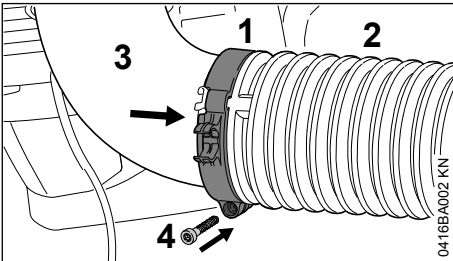

- ▶ Push the hose clamp (1) onto the pleated hose (2).
- ▶ Line up the positioning marks on the hose clamp (1) and elbow (3) – the screw lug faces down.
- ▶ Secure the hose clamp (1) with the screw (4).

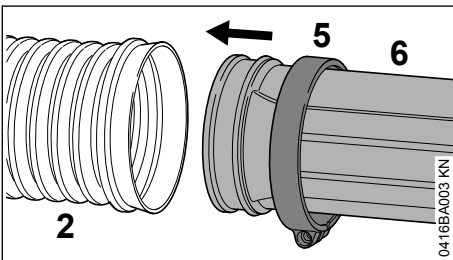

- ▶ Push the hose clamp (5) (without retainer for throttle cable) onto the blower tube (6) – the positioning marks must face to the right.
- ▶ Push the blower tube (6) into the pleated hose (2).

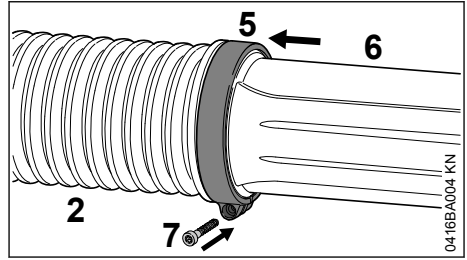

- ▶ Push the hose clamp (5) onto the pleated hose (2).
- ▶ Line up the hose clamp (5) and blower tube (6) – as shown.
- ▶ Secure the hose clamp (5) with the screw (7).

4.2 Mounting the Control Handle

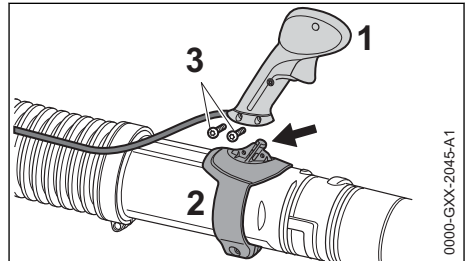

- ▶ Push the control handle (1) onto the mount (2).
- ▶ Insert and tighten down the screws (3) firmly.

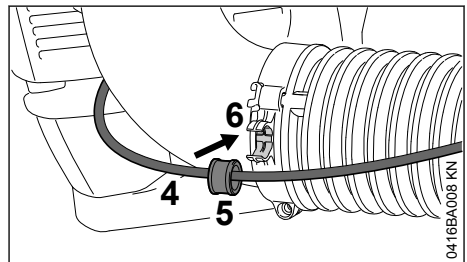

- ▶ Engage the throttle cable (4) with sleeve (5) in the retainer (6).

4.3 Adjusting the Control Handle

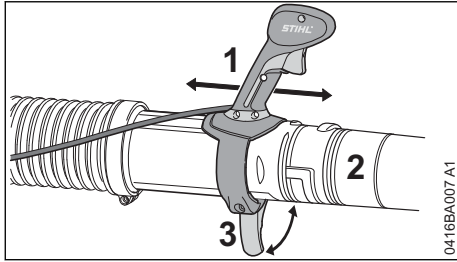

- ▶ Open the clamping lever (3).
- ▶ Move the control handle (1) along the blower tube (2) to the most comfortable position.
- ▶ Close the clamping lever (3).

4.4 Mounting the Nozzle (BR 800 C)

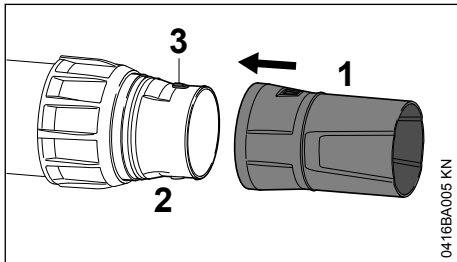

- ▶ Push the nozzle (1) onto the blower tube (2) and engage it on the lugs (3).

4.5 Mounting the Nozzle (BR 800 C)

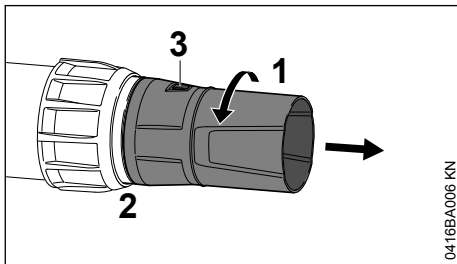

- ▶ Rotate the nozzle (1) in the direction of the arrow until the lugs (3) are covered.
- ▶ Pull the nozzle (1) off the blower tube (2).

4.6 Mounting the Nozzle (BR 800 X)

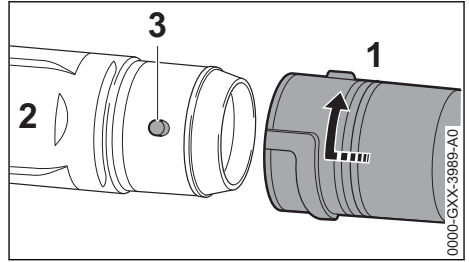

- ▶ Push the nozzle (1) onto the blower tube (2) and engage it on the lugs (3).
- ▶ Rotate the nozzle (1) in the direction of arrow as far as the stop.

4.7 Removing the Nozzle (BR 800 X)

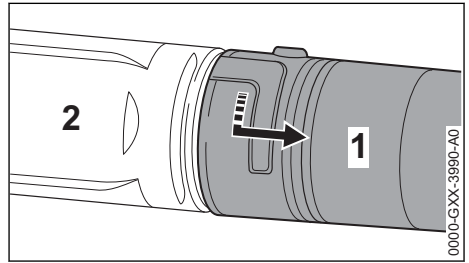

- ▶ Rotate the nozzle (1) in the direction of arrow as far as the stop.
- ▶ Pull the nozzle (1) off the blower tube (2).

4.8 Adjusting the Blower Tube (BR 800 C)

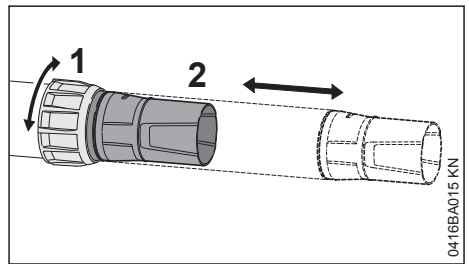

- ▶ Loosen the union nut (1).
- ▶ Pull the blower tube (2) out to the required length.
- ▶ Tighten the union nut (1).

4.9 Wear Mark on Nozzle

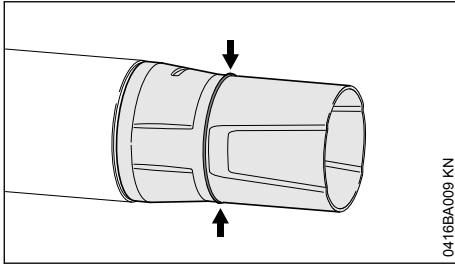

0416BA009 KN

The front end of the nozzle wears away due to abrasive ground contact during operation. The nozzle is subject to normal wear and tear and must be replaced when the wear mark is reached.

4.10 Transport Aid

The blower tube can be hooked to the blower housing for storage and transport.

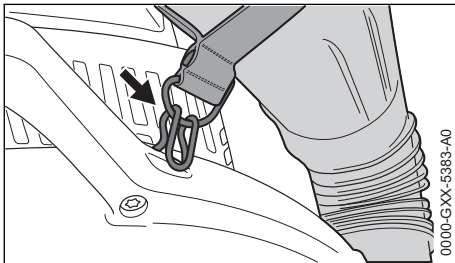

0000-GXX-5383-A0

- ▶ Attach D-ring to the hook on the blower housing.



WARNING

If the engine is started while the blower tube is still on the hook, air or dirt particles can be blown into the user's face and eyes.

- ▶ Unhook the blower tube before starting the engine.

NOTICE

If clothing or other objects are hung on the hook, the intake openings may be covered and cause the engine to overheat.

- ▶ Use the hook only for hanging up the blower tube for storage or transport.
- ▶ Do not hang clothing or other items on the hook.

5 Adjusting the Throttle Cable

It may be necessary to correct the adjustment of the throttle cable after assembling the machine or after a prolonged period of operation.

Adjust the throttle cable only when the unit is completely and properly assembled.

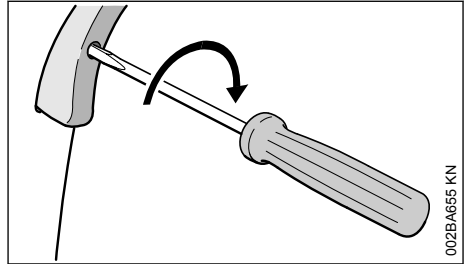

002BA655 KN

- ▶ Set the throttle trigger to the full throttle position.
- ▶ Carefully rotate the screw in the throttle trigger in the direction of the arrow until you feel initial resistance. Then rotate it another half turn in the same direction.

6 Fitting the Harness

6.1 Adjusting the Harness

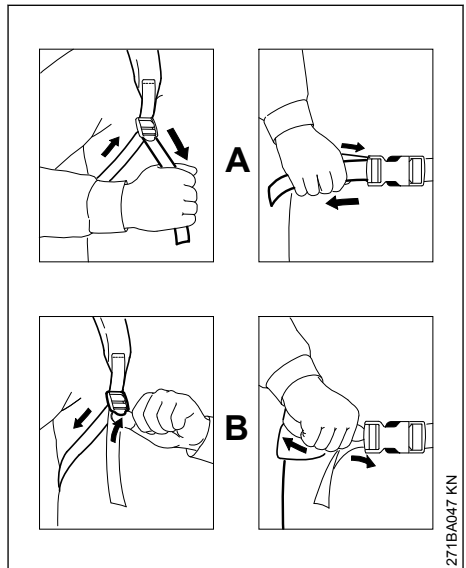

271BA047 KN

- A Pull the straps to tighten the harness

- B Lift the tabs of the adjusters to loosen the straps.**

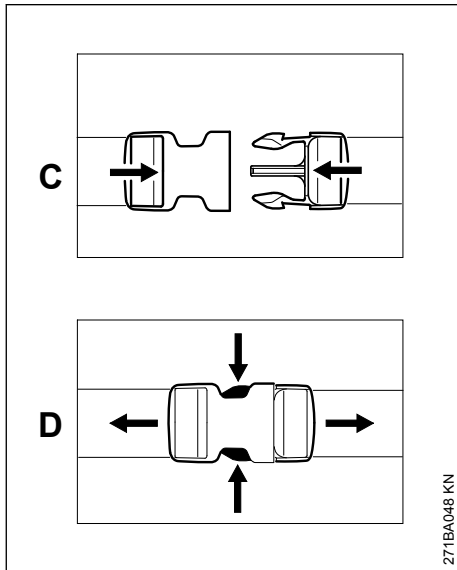

- C Close the buckle by pushing the two parts together.**
D Squeeze the hooks to open the buckle.

6.2 Fitting the Harness (BR 800 C)

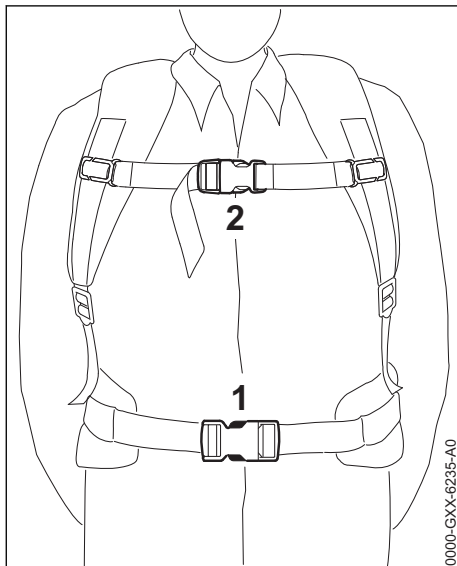

- Put the blower on your back.

- Close the buckle on the waist belt (1).
- Close the buckle on the chest strap (2).
- Tighten the straps until the waist belt fits snugly on your hips and the back plate is against your back.

6.3 Removing the Harness (BR 800 C)

- Loosen the straps.
- Open the buckles on the chest strap and waist belt.
- Take the blower off your back.

6.4 Fitting the Harness (BR 800 X)

- Put the blower on your back.
- Adjust straps until the back plate is against your back.

6.5 Removing the Harness (BR 800 X)

- Loosen the straps.
- Take the blower off your back.

7 Fuel

This engine is certified to operate on unleaded gasoline and with the mix ratio 50:1.

Your engine requires a mixture of high-quality premium gasoline and high-quality two-stroke air-cooled engine oil.

Use premium branded unleaded gasoline with a minimum octane rating of 89 (R+M)/2.

Note: Models equipped with a **catalytic converter** require **unleaded** gasoline. A few tankfuls of leaded gasoline can reduce the efficiency of the catalytic converter by more than 50%.

Fuel with a lower octane rating may result in pre-ignition (causing "pinging") which is accompanied by an increase in engine temperature. This, in turn, increases the risk of the piston seizure and damage to the engine.

The chemical composition of the fuel is also important. Some fuel additives not only detrimentally affect elastomers (carburetor diaphragms, oil seals, fuel lines etc.), but magnesium castings as well. This could cause running problems or even damage the engine. For this reason it is essential that you use only high-quality fuels!

Fuels with different percentages of ethanol are being offered. Ethanol can affect the running behaviour of the engine and increase the risk of lean seizure.

Gasoline with an ethanol content of more than 10% can cause running problems and major damage in engines with a manually adjustable carburetor and should not be used in such engines.

Engines equipped with M-Tronic can be run on gasoline with an ethanol content of up to 25% (E25).

Use only STIHL two-stroke engine oil or equivalent high-quality two-stroke air-cooled engine oils for mixing.

We recommend STIHL 50:1 two-stroke engine oil since it is specially formulated for use in STIHL engines.

To ensure the maximum performance of your STIHL engine, use a high quality 2-cycle engine oil. To help your engine run cleaner and reduce harmful carbon deposits, STIHL recommends using STIHL HP Ultra 2-cycle engine oil or ask your dealer for an equivalent fully synthetic 2-cycle engine oil.

To meet the requirements of EPA and CARB we recommend to use STIHL HP Ultra oil.

Do not use BIA or TCW (two-stroke water cooled) mix oils!

Use only **STIHL 50:1 heavy-duty engine oil** or an equivalent quality two-stroke engine oil for the fuel mix in models equipped with a **catalytic converter**.

Take care when handling gasoline. Avoid direct contact with the skin and avoid inhaling fuel vapour.

The canister should be kept tightly closed in order to avoid any moisture getting into the mixture.

The fuel tank and the canister in which fuel mix is stored should be cleaned from time to time.

7.1 Fuel mix ratio

Only mix sufficient fuel for a few days work, not to exceed 30 days of storage. Store in approved safety fuel-canisters only. When mixing, pour oil into the canister first, and then add gasoline.

Examples

Gasoline	Oil (STIHL 50:1 or equivalent high-quality oils)	
liters	liters	(ml)
1	0.02	(20)
5	0.10	(100)
10	0.20	(200)
15	0.30	(300)
20	0.40	(400)

Examples

25 0.50 (500)

Dispose of empty mixing-oil canisters only at authorized disposal locations.

8 Fueling



8.1 Preparations

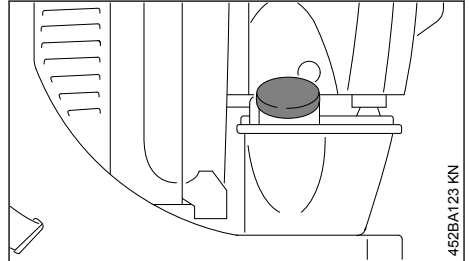

- ▶ Before fueling, clean the filler cap and the area around it to ensure that no dirt falls into the tank.

8.2 Opening screw-type tank cap

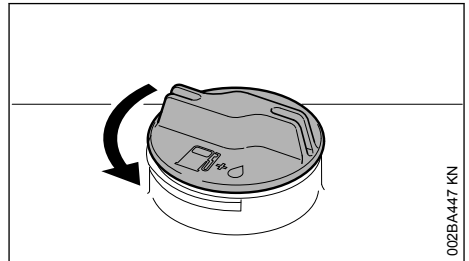

- ▶ Turn the cap counterclockwise until it can be removed from the tank opening.
- ▶ Remove the cap.

8.3 Filling up with fuel

Take care not to spill fuel while fueling and do not overfill the tank. STIHL recommends you use the STIHL filler nozzle (special accessory).

8.4 Closing screw-type tank cap

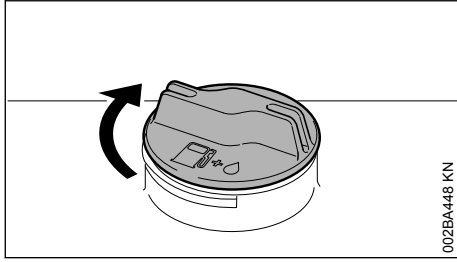

002BA448 KN

- ▶ Place the cap in the opening.
- ▶ Turn the cap clockwise as far as stop and tighten it down as firmly as possible by hand.

9 Winter Operation



9.1 At temperatures below +10°C

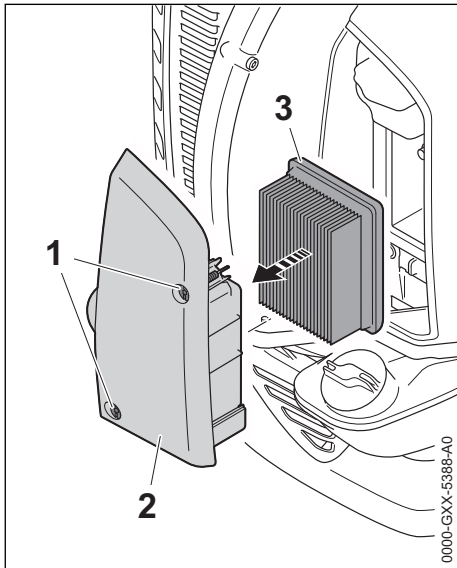

0000-GXX-5388-A0

- ▶ Loosen the screws (1).
- ▶ Remove the filter cover (2) together with the air filter (3).

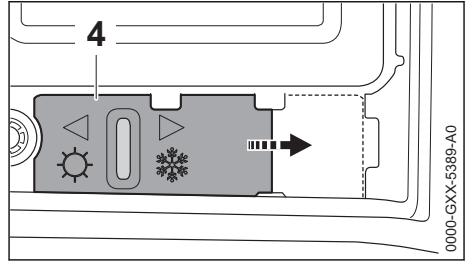

0000-GXX-5389-A0

- ▶ Move the shutter (4) to the right to position ❄️ (winter operation).
- ▶ Fit the filter cover (2) with air filter (3) in position.
- ▶ Insert the screws (1) and tighten them down firmly.

9.2 At temperatures above +20°C

- ▶ Move the shutter (4) to the left to position ☀️ (summer operation).

NOTICE

If the shutter (4) is not moved to position ☀️ at temperatures above 20°C, there is a risk of engine running problems caused by overheating.

10 Information Before You Start

NOTICE

With the engine stopped, check the following parts before starting and clean if necessary:

- Base plate
- Intake screen between backplate and engine

10.1 Positions of Setting Lever

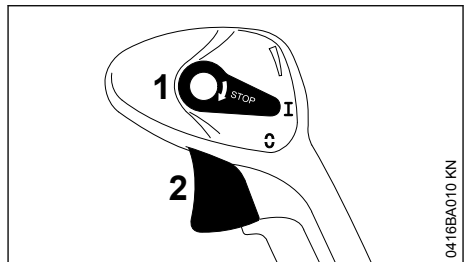

0416BA010 KN

- 1 Setting lever
- 2 Throttle trigger

Position "I"

Engine runs or is ready to start. Throttle trigger (2) can be moved to any position.

Position "0"

Ignition is interrupted, engine stops. The setting lever (1) is not locked in this position. It springs back to position "I". The ignition is switched on again.

Fixed throttle

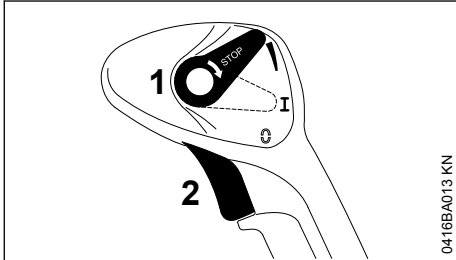

The throttle trigger (2) can be locked in any position.

To disengage the lock:

- ▶ Return the setting lever (1) to position "I".

11 Starting / Stopping the Engine

11.1 Starting the Engine

- ▶ Observe safety precautions.

NOTICE

Start your machine on a clean, dust-free surface only to ensure that no dust is sucked in.

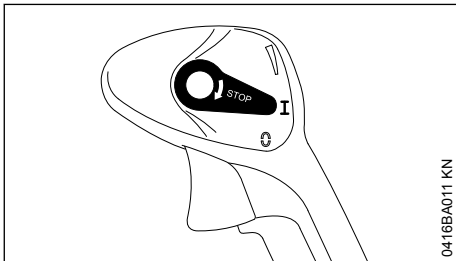

- ▶ Move the setting lever to I

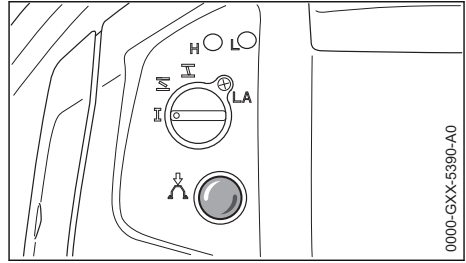

- ▶ Press the fuel pump bulb at least 6 times – even if the bulb is already filled with fuel.

11.1.1 Cold engine (cold start)

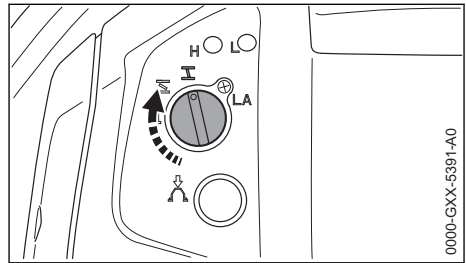

- ▶ Turn the choke knob to II.

11.1.2 Warm engine (warm start)

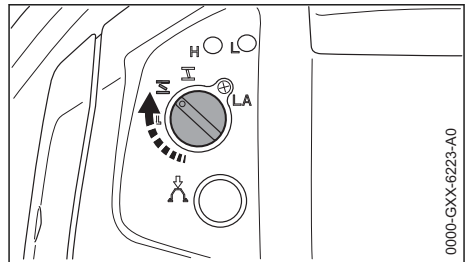

- ▶ Turn the choke knob to I.

Also use this setting if the engine has been running but is still cold.

11.1.3 Cranking



- ▶ Place the machine securely on the ground – make sure that bystanders are well clear of the nozzle outlet and
- ▶ take the blower tube off the hook on the blower housing (transport position).
- ▶ Make sure you have a firm footing: Hold the machine with your left hand on the housing and put one foot against the base plate to prevent it slipping.

Versions with Easy2Start (BR 800 C)

- ▶ Pull the starter grip steadily and quickly with your right hand. Do not pull out the starter rope to full length – **it might otherwise break.**
- ▶ Do not let the starter grip snap back. Guide it slowly back into the housing so that the starter rope can rewind properly.
- ▶ Continue cranking until the engine fires.

Versions without Easy2Start (BR 800 X)

- ▶ Pull the starter grip slowly with your right hand until you feel it engage and then give it a brisk strong pull. Do not pull out the starter rope to full length – **it might otherwise break.**
- ▶ Do not let the starter grip snap back. Guide it slowly back into the housing so that the starter rope can rewind properly.
- ▶ Continue cranking until the engine fires.

11.1.4 When engine begins to fire

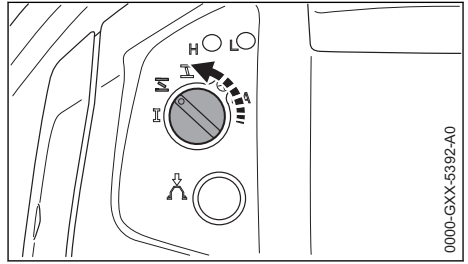

If the engine is **cold**:

- ▶ Turn the choke knob to **H** and continue cranking until the engine runs.

If the engine is **warm**:

- ▶ Continue cranking until the engine runs.

11.2 As soon as the engine runs

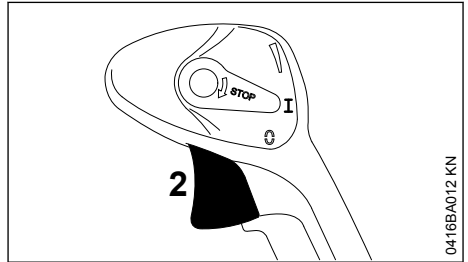

- ▶ Blip the throttle trigger (2) – the choke knob automatically returns to **I**

or

- ▶ Turn the choke knob to **I**.

The engine settles down to idling speed.

11.2.1 At very low outside temperatures

- ▶ Allow engine to run in the cold start position **H** until it almost stalls.
- ▶ If the engine stalls in the cold start position **H**, turn the choke knob to **H** and restart the engine.

11.3 Stopping the Engine

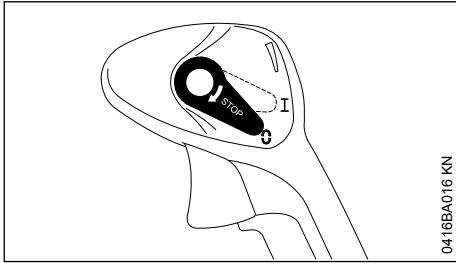

0416BA016 KN

- ▶ Push the setting lever in the direction of **C** – the engine stops – the setting lever then springs back automatically.

11.4 After Short Work Breaks (BR 800 C)

If the blower was running and the engine shut down, it can be restarted on your back after short work breaks.



0000-GXX-5395-A0

- ▶ Machine is on your back – make sure that bystanders are well clear of the nozzle outlet.
- ▶ Make sure you have a safe and secure footing.
- ▶ Hold blower tube with your right hand on the control handle.
- ▶ Pull the starter grip steadily and quickly with your left hand. Do not pull out the starter rope to full length – **it might otherwise break.**

- ▶ Do not let the starter grip snap back. Guide it slowly back into the housing so that the starter rope can rewind properly.
- ▶ Continue cranking until the engine runs.

11.5 If Engine Does Not Start

11.5.1 Choke knob

If you did not turn the choke knob to **I** quickly enough after the engine began to fire, the combustion chamber is flooded.

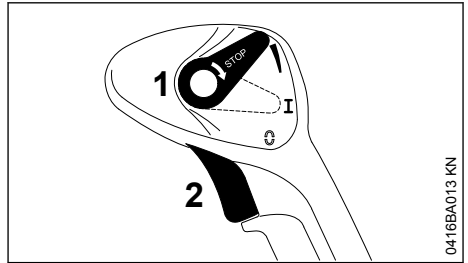

0416BA013 KN

- ▶ Push the setting lever (1) upwards. The throttle trigger (2) is in the full throttle position.
- ▶ Continue cranking until the engine runs.

11.5.2 Other Hints on Starting

If the engine does not start

- ▶ Check that all settings are correct.
- ▶ Check that there is fuel in the tank and refuel if necessary.
- ▶ Check that the spark plug boot is properly connected.
- ▶ Repeat the starting procedure.
- ▶ Check adjustment of throttle cable – see chapter on "Adjusting the Throttle Cable".

Engine stalls in cold start position **I** or under acceleration

- ▶ Turn the choke knob to **II** and continue cranking until the engine runs.

Engine does not start in warm start position **II**

- ▶ Move the choke knob to **I** and continue cranking until the engine runs.

Fuel tank run until completely dry

- ▶ After refueling, depress the manual fuel pump bulb at least 6 times – even if the bulb is already filled with fuel.
- ▶ Set the choke knob according to engine temperature.
- ▶ Now start the engine.

12 Operating Instructions

12.1 During Operation

After a long period of full throttle operation, allow the engine to run for a short while at idle speed so that engine heat can be dissipated by the flow of cooling air. This helps protect engine-mounted components (ignition, carburetor) from thermal overload.

12.2 After Finishing Work

Storing for a short period: Wait for the engine to cool down. Keep the machine in a dry place, well away from sources of ignition, until you need it again. For longer out-of-service periods – see "Storing the Machine".

13 Replacing the Air Filter

Dirty air filters reduce engine power, increase fuel consumption and make starting more difficult.

13.1 If There is a Noticeable Loss of Engine Power

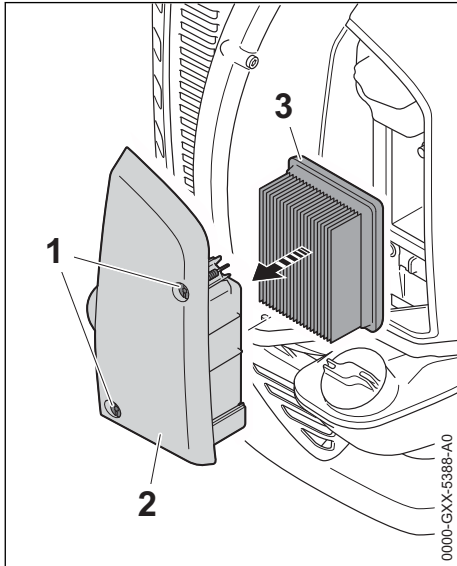

- ▶ Loosen the screws (1).
- ▶ Remove the filter cover (2) together with the air filter (3).
- ▶ Remove the air filter (3) from the filter cover.
- ▶ Replace a dirty or damaged air filter (3).
- ▶ Fit the new air filter (3) in the filter cover (2).

- ▶ Fit the filter cover (2) with air filter (3) in position.
- ▶ Insert the screws (1) and tighten them down firmly.

14 Engine Management

Exhaust emissions are controlled by the design of the engine and components (e.g. carburation, ignition, timing and valve or port timing).

15 Adjusting the Carburetor

15.1 Adjusting Idle Speed

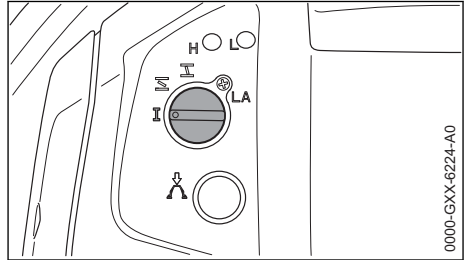

Engine stops while idling:

- ▶ Turn the idle speed screw (LA) slowly clockwise until the engine runs smoothly.

16 Spark Plug

- ▶ If the engine is down on power, difficult to start or runs poorly at idle speed, first check the spark plug.
- ▶ Fit a new spark plug after about 100 operating hours – or sooner if the electrodes are badly eroded. Install only suppressed spark plugs of the type approved by STIHL – see "Specifications".

16.1 Removing the Spark Plug

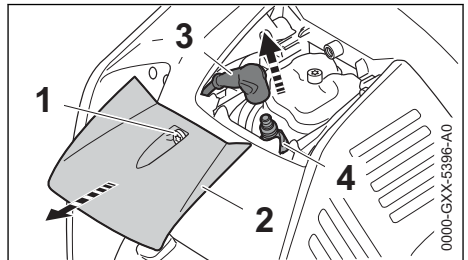

- ▶ Loosen the screw (1).
- ▶ Remove the cover (2).
- ▶ Pull off the spark plug boot (3).
- ▶ Unscrew the spark plug (4).

16.2 Checking the Spark Plug

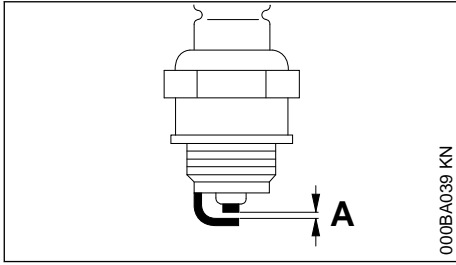

- ▶ Clean dirty spark plug.
- ▶ Check electrode gap (A) and readjust if necessary – see "Specifications".
- ▶ Rectify the problems which have caused fouling of the spark plug.

Possible causes are:

- Too much oil in fuel mix.
- Dirty air filter.
- Unfavorable running conditions.

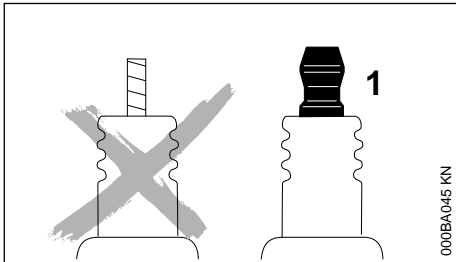

! WARNING

Arcing may occur if the adapter nut (1) is loose or missing. Working in an easily combustible or explosive atmosphere may cause a fire or an explosion. This can result in serious injuries or damage to property.

- ▶ Use resistor type spark plugs with a properly tightened adapter nut.

16.3 Installing the Spark Plug

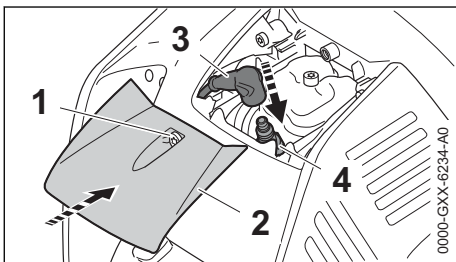

- ▶ Screw the spark plug (4) into the cylinder and fit the boot (3) (press it down firmly).
- ▶ Fit the cover (2).
- ▶ Insert and tighten down the screw (1).

NOTICE

If the blower is operated without the cover (2), the engine may overheat and this can result in engine damage.

- ▶ Operate your blower only with the cover fitted in position.

17 Spark Arresting Screen in Muffler

! WARNING

To reduce the risk of fire caused by hot particles escaping from the machine, never operate the machine without a spark arresting screen, or with the spark arresting screen damaged. Do not modify the muffler or spark arresting screen.

NOTICE

According to the law or regulations in some countries or federal states, certain operations may only be carried out if a properly serviced spark arresting screen is provided.

- ▶ If the engine is down on power, check the spark arresting screen in the muffler
- ▶ Wait for the muffler to cool down

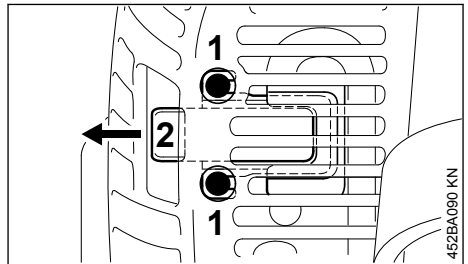

- ▶ Undo the screws (1)
- ▶ Remove the scoop (2)
- ▶ Remove the spark arresting screen
- ▶ Clean the spark arresting screen. If the screen is damaged or heavily carbonized, fit a new one

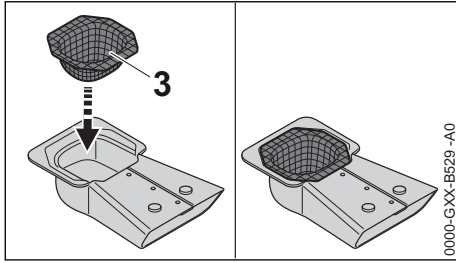

- ▶ Refit the spark arresting screen (3)
- ▶ Fit the scoop

18 Storing the Machine

If out of use for periods of about 30 days or longer

- ▶ Drain and clean the fuel tank in a well ventilated area.
- ▶ Dispose of fuel properly in accordance with local environmental requirements.
- ▶ If a manual fuel pump is fitted: Press the manual fuel pump at least 5 times.
- ▶ Start the engine and run it at idling speed until it stops
- ▶ Thoroughly clean the machine, especially the cylinder fins and air filter
- ▶ Store the machine in a dry and safe location. Keep out of the reach of children and other unauthorized persons

18.1 Hanging up the Blower

The hole (arrow) in the backplate can be used to hang up the blower.

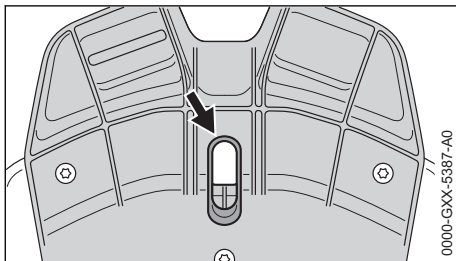

19 Inspections and Maintenance by Dealer

STIHL recommends that you have servicing and repair work carried out exclusively by an authorized STIHL servicing dealer.

19.1 Fuel Pickup Body in Tank

- ▶ Have the pickup body in the fuel tank replaced every year.

19.2 Spacer



To reduce the risk of damage to persons or objects from contact with hot parts, never operate the machine without a spacer, or with the spacer damaged.

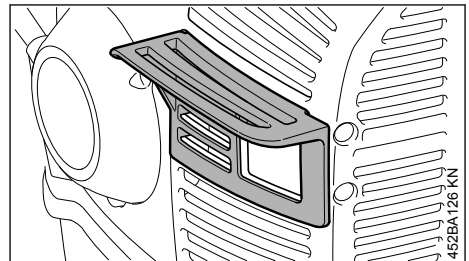

- ▶ Check spacer for damage.
- ▶ Have damaged spacer replaced immediately.

20 Maintenance and Care

The following intervals apply for normal operating conditions. The specified intervals must be shortened accordingly when working for longer than normal or under difficult cutting conditions (extensive dust, etc.).		Before starting work	At the end of work and/or daily	Whenever tank is refilled	Weekly	Monthly	Annually	If faulty	If damaged	As required
Complete machine	Visual inspection (condition, leaks)	X		X						
	Clean		X							
Control handle	Function test	X		X						
Air filter	replace							X	X	
Manual fuel pump	check	X								
	Have repaired by a specialist dealer ¹⁾								X	
Filter in fuel tank	Have checked by dealer ¹⁾							X		
	Have replaced by servicing dealer ¹⁾						X			X
Fuel tank	Clean					X				
Carburetor	Check idle speed	X		X						
	Readjust idle speed									X
Spark plug	Adjust electrode gap							X		
	Replace after every 100 hours of operation									
Intake port for cooling air	Visual inspection		X							
	Clean				X					
Valve clearance	If power is low or cranking effort very high, have valve clearance checked and, if necessary, adjusted by dealer ¹⁾									X
Spark arresting screen in muffler	Check if installed	X								
	Check or replace ¹⁾						X			
Spacer, shim	check	X								
	Have replaced by servicing dealer ¹⁾	X						X		
All accessible screws, nuts and bolts (not adjusting screws)	Tighten									X
Anti-vibration elements	check	X								
	Have replaced by servicing dealer ¹⁾							X	X	
Blower air intake shield	check	X		X						
	Clean									X

The following intervals apply for normal operating conditions. The specified intervals must be shortened accordingly when working for longer than normal or under difficult cutting conditions (extensive dust, etc.).		Before starting work	At the end of work and/or daily	Whenever tank is refilled	Weekly	Monthly	Annually	If faulty	If damaged	As required
Base plate	check	X		X						
	Clean									X
Throttle cable	set									X
Safety information label	replace							X		
1)STIHL recommends STIHL dealers										

21 Main Parts

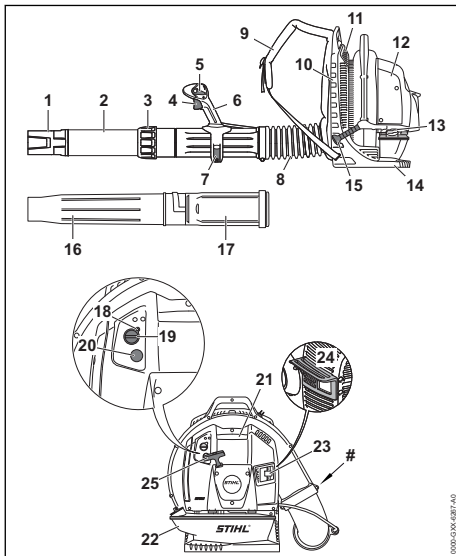

- 1 Straight Nozzle (BR 800 C)
- 2 Blower Tube (BR 800 C)
- 3 Union Nut (BR 800 C)
- 4 Throttle Trigger
- 5 Setting Lever
- 6 Control Handle
- 7 Quick-Release Clamp
- 8 Pleated Hose
- 9 Harness

- 10 Backplate
- 11 Intake Screen
- 12 Air Filter Cover
- 13 Fuel Filler Cap
- 14 Base Plate
- 15 Starter Grip (BR 800 C)
- 16 Straight Nozzle (BR 800 X)
- 17 Blower Tube (BR 800 X)
- 18 Carburetor Adjusting Screws
- 19 Choke Knob
- 20 Manual Fuel Pump
- 21 Spark Plug Boot
- 22 Fuel Tank
- 23 Muffler (with Spark Arresting Screen)
- 24 Spacer
- 25 Starter Grip (BR 800 X)
- # Serial Number

21.1 Definitions

- 1. Straight Nozzle (BR 800 C)
Aims and widens the airstream.
- 2. Blower Tube (BR 800 C)
Directs the airstream.
- 3. Union Nut (BR 800 C)
Allows simple adjustment of blower tube length.
- 4. Throttle Trigger
Controls the speed of the engine.
- 5. Setting Lever

- For run and stop. Sets the throttle to various positions or stops the engine.
6. **Control Handle**
Handle on the flexible hose to hold and direct the tube in the required direction. Designed to help protect against static electricity.
 7. **Quick-Release Clamp**
For adjusting the position of the Control Handle.
 8. **Pleated Hose**
For blowing in the desired direction.
 9. **Harness**
For carrying the unit.
 - 10 **Backplate**
 - . Helps protect the back of the user.
 - 11 **Intake Screen**
 - . Helps prevent leaves entering intake.
 - 12 **Air Filter Cover**
 - . Covers and protects the air filter element.
 - 13 **Fuel Filler Cap**
 - . For closing the fuel tank.
 - 14 **Base Plate**
 - . Helps prevent leaves entering intake.
 - 15 **Starter Grip (BR 800 C)**
 - . The grip of the pull starter, for starting the engine.
 - 16 **Straight Nozzle (BR 800 X)**
 - . Aims and widens the airstream.
 - 17 **Blower Tube (BR 800 X)**
 - . Directs the airstream.
 - 18 **Carburetor Adjusting Screws**
 - . For tuning the carburetor.
 - 19 **Choke Knob**
 - . Eases engine starting by enriching mixture.
 - 20 **Manual Fuel Pump**
 - . Provides additional fuel feed for a cold start.
 - 21 **Spark Plug Boot**
 - . Connects the spark plug with the ignition lead.
 - 22 **Fuel Tank**
 - . For fuel and oil mixture.
 - 23 **Muffler (with Spark Arresting Screen)**
 - . Muffler reduces exhaust noises and diverts exhaust gases away from operator.
Spark arresting screen is designed to reduce the risk of fire.
 - 24 **Spacer**
 - . Designed to reduce the risk of burns and fire.

25 Starter Grip (BR 800 X)

- . The grip of the pull starter, for starting the engine.

22 Specifications

22.1 EPA / CEPA

The Emission Compliance Period referred to on the Emissions Compliance Label indicates the number of operating hours for which the engine has been shown to meet Federal emission requirements.

Category

A = 300 hours
B = 125 hours
C = 50 hours

22.2 Engine

STIHL 4-MIX Engine

Displacement:	79.9 cc
Bore:	50 mm
Stroke:	40.7 mm
Idle speed:	2,500 rpm

22.3 Ignition System

Electronic magneto ignition

Spark plug (resistor type):	NGK CMR 6 H, BOSCH USR 4AC
Electrode gap:	0.5 mm

This spark ignition system meets all requirements of the Canadian Interference-Causing Equipment Standard CAN ICES-2/NMB-2.

22.4 Fuel System

All position diaphragm carburetor with integral fuel pump

Fuel tank capacity: 2000 cc (2.0 l)

22.5 Blowing Performance

Blowing force:	41 N
Air velocity:	89 m/s
Air flow rate:	1550 m ³ /h
Maximum air velocity:	107 m/s
Maximum air flow rate without blower tube:	2025 m ³ /h

22.6 Weight

dry:	
BR 800 C:	11.7 kg
BR 800 X:	10.5 kg

23 Maintenance and Repairs

Users of this machine may only carry out the maintenance and service work described in this user manual. All other repairs must be carried out by a servicing dealer.

STIHL recommends that you have servicing and repair work carried out exclusively by an authorized STIHL servicing dealer. STIHL dealers are regularly given the opportunity to attend training courses and are supplied with the necessary technical information.

When repairing the machine, only use replacement parts which have been approved by STIHL for this power tool or are technically identical. Only use high-quality replacement parts in order to avoid the risk of accidents and damage to the machine.

STIHL recommends the use of original STIHL replacement parts.

Original STIHL parts can be identified by the STIHL part number, the **STIHL** logo and the STIHL parts symbol  (the symbol may appear alone on small parts).

24 Disposal

Contact the local authorities or your STIHL servicing dealer for information on disposal.

Improper disposal can be harmful to health and pollute the environment.

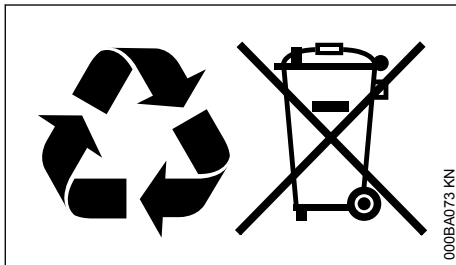

- ▶ Take STIHL products including packaging to a suitable collection point for recycling in accordance with local regulations.
- ▶ Do not dispose with domestic waste.

25 STIHL Limited Emission Control Warranty Statement

This statement is given voluntarily, based on the MOU (Memorandum of Understanding) as

agreed in April 1999 between Environmental Canada and STIHL Limited

Your Warranty Rights and Obligations

STIHL Limited is pleased to explain the Emission Control System Warranty on your equipment type engine. In Canada new 1999 and later model year small off-road equipment engines must be designed, built and equipped, at the time of sale, to meet the U.S. EPA regulations for small non road engines. The equipment engine must be free from defects in materials and workmanship which cause it to fail to conform with U.S. EPA standards for the first two years of engine use from the date of sale to the ultimate purchaser.

STIHL Limited must warrant the emission control system on your small off-road engine for the period of time listed below provided there has been no abuse, neglect or improper maintenance of your small off-road equipment engine.

Your emissions control system may include parts such as the carburetor or fuel-injection system, the ignition system, and catalytic converter. Also included may be hoses, belts, connectors or other emission-related assemblies.

Where a warrantable condition exists, STIHL Limited will repair your small off-road equipment engine at no cost to you, including diagnosis (if the diagnostic work is performed at an authorized dealer), parts, and labor.

Manufacturer's Warranty Coverage

In Canada 1999 and later model year small off-road equipment engines are warranted for two years. If any emission-related part on your engine is defective, the part will be repaired or replaced by STIHL Limited free of charge.

Owner's Warranty Responsibilities:

As the small off-road equipment engine owner, you are responsible for the performance of the required maintenance listed in your instruction manual. STIHL Limited recommends that you retain all receipts covering maintenance on your small off-road equipment engine, but STIHL Limited cannot deny warranty solely for the lack of receipts or for your failure to ensure the performance of all scheduled maintenance.

Any replacement part or service that is equivalent in performance and durability may be used in non-warranty maintenance or repairs, and

shall not reduce the warranty obligations of the engine manufacturer.

As the small off-road equipment engine owner, you should be aware, however, that STIHL Limited may deny you warranty coverage if your small off-road equipment engine or a part has failed due to abuse, neglect, improper maintenance or unapproved modifications.

You are responsible for presenting your small off-road equipment engine to a STIHL service center as soon as a problem exists. The warranty repairs will be completed in a reasonable amount of time, not to exceed 30 days.

If you have any questions regarding your warranty rights and responsibilities, please contact a STIHL customer service representative at www.stihl.ca

or you can write to:

STIHL Ltd.,
1515 Sise Road
Box 5666
CA-LONDON ONTARIO; N6A 4L6

Coverage by STIHL Limited

STIHL Limited warrants to the ultimate purchaser and each subsequent purchaser that your small off-road equipment engine will be designed, built and equipped, at the time of sale, to meet all applicable regulations. STIHL Limited also warrants to the initial purchaser and each subsequent purchaser that your engine is free from defects in materials and workmanship which cause the engine to fail to conform with applicable regulations for a period of two years.

Warranty Period

The warranty period will begin on the date the utility equipment engine is purchased by the initial purchaser and you have signed and sent back the warranty card to STIHL Ltd. If any emission-related part on your engine is defective, the part will be replaced by STIHL Limited at no cost to the owner. Any warranted part which is not scheduled for replacement as required maintenance, or which is scheduled only for regular inspection to the effect of "repair or replace as necessary" will be warranted for the warranty period. Any warranted part which is scheduled for replacement as required maintenance will be warranted for the period of time up to the first scheduled replacement point for that part.

Diagnosis

You, as the owner, shall not be charged for diagnostic labor which leads to the determination that a warranted part is defective. However, if you claim warranty for a component and the machine is tested as non-defective, STIHL Limited will charge you for the cost of the emission test. Mechanical diagnostic work will be performed at an authorized STIHL servicing dealer. Emission test may be performed either at

STIHL Incorporated,
536 Viking Drive, P.O. Box 2015,
Virginia Beach, VA 23452

or at any independent test laboratory.

Warranty Work

STIHL Limited shall remedy warranty defects at any authorized STIHL servicing dealer or warranty station. Any such work shall be free of charge to the owner if it is determined that a warranted part is defective. Any manufacturer-approved or equivalent replacement part may be used for any warranty maintenance or repairs on emission-related parts and must be provided without charge to the owner. STIHL Limited is liable for damages to other engine components caused by the failure of a warranted part still under warranty.

The following list specifically defines the emission-related warranted parts:

- Air Filter
- Carburetor (if applicable)
- Fuel Pump
- Choke (Cold Start Enrichment System) (if applicable)
- Control Linkages
- Intake Manifold
- Magneto or Electronic Ignition System (Ignition Module or Electronic Control Unit)
- Fly Wheel
- Spark Plug
- Injection Valve (if applicable)
- Injection Pump (if applicable)
- Throttle Housing (if applicable)
- Cylinder
- Muffler
- Catalytic Converter (if applicable)
- Fuel Tank
- Fuel Cap
- Fuel Line
- Fuel Line Fittings
- Clamps
- Fasteners

Where to make a Claim for Warranty Service

Bring the product to any authorized STIHL servicing dealer and present the signed warranty card.

Maintenance Requirements

The maintenance instructions in this manual are based on the application of the recommended 2-stroke fuel-oil mixture (see also instruction "Fuel"). Deviations from this recommendation regarding quality and mixing ratio of fuel and oil may require shorter maintenance intervals.

Limitations

This Emission Control Systems Warranty shall not cover any of the following:

1. repair or replacement required because of misuse, neglect or lack of required maintenance
2. repairs improperly performed or replacements not conforming to STIHL Limited specifications that adversely affect performance and/or durability, and alterations or modifications not recommended or approved in writing by STIHL Limited
3. replacement of parts and other services and adjustments necessary for required maintenance at and after the first scheduled replacement point

Table des matières

1	Préface.....	24
2	Indications concernant la présente Notice d'emploi.....	24
3	Prescriptions de sécurité et techniques de travail.....	25
4	Assemblage.....	30
5	Réglage du câble de commande des gaz.....	32
6	Utilisation du harnais.....	32
7	Carburant.....	33
8	Ravitaillement en carburant.....	35
9	Utilisation en hiver.....	35
10	Avant la mise en route – pour information.....	36
11	Mise en route / arrêt du moteur.....	36
12	Instructions de service.....	39
13	Remplacement du filtre à air.....	40
14	Gestion moteur.....	40
15	Réglage du carburateur.....	40
16	Bougie.....	40
17	Grille pare-étincelles dans le silencieux.....	41
18	Rangement.....	42

19	Contrôle et maintenance par le revendeur spécialisé.....	42
20	Instructions pour la maintenance et l'entretien.....	43
21	Principales pièces.....	45
22	Caractéristiques techniques.....	46
23	Instructions pour les réparations.....	46
24	Mise au rebut.....	47
25	Garantie de la Société STIHL Limited relative au système antipollution.....	47

1 Préface

Chère cliente, cher client,

nous vous félicitons d'avoir choisi un produit de qualité de la société STIHL.

Ce produit a été fabriqué avec les procédés les plus modernes et les méthodes de surveillance de qualité les plus évoluées. Nous mettons tout en œuvre pour que cette machine vous assure les meilleurs services, de telle sorte que vous puissiez en être parfaitement satisfait.

Pour toute question concernant cette machine, veuillez vous adresser à votre revendeur ou directement à l'importateur de votre pays.



Dr. Nikolas Stihl

2 Indications concernant la présente Notice d'emploi

2.1 Pictogrammes

Les pictogrammes appliqués sur la machine sont expliqués dans la présente Notice d'emploi.

Suivant la machine et son équipement spécifique, les pictogrammes suivants peuvent y être appliqués.



Carburant ; mélange d'essence et d'huile moteur



Préchauffage de l'air aspiré : utilisation en hiver



Préchauffage de l'air aspiré : utilisation en été



Actionner la pompe d'amorçage manuelle

2.2 Repérage des différents types de textes



AVERTISSEMENT

Avertissement contre un risque d'accident et de blessure ainsi que de graves dégâts matériels.

AVIS

Avertissement contre un risque de détérioration de la machine ou de certains composants.

2.3 Développement technique

La philosophie de STIHL consiste à poursuivre le développement continu de toutes ses machines et de tous ses dispositifs ; c'est pourquoi nous devons nous réserver tout droit de modification de nos produits, en ce qui concerne la forme, la technique et les équipements.

On ne pourra donc en aucun cas se prévaloir des indications et illustrations de la présente Notice d'emploi à l'appui de revendications quelconques.

3 Prescriptions de sécurité et techniques de travail



Des mesures de sécurité particulières sont nécessaires lorsqu'on travaille avec un dispositif à moteur.



Lire attentivement l'intégralité du mode d'emploi avant la première mise en service et le conserver en lieu sûr pour pouvoir le consulter ultérieurement. Le non-respect du mode d'emploi peut entraîner un danger de mort.

Respecter les consignes de sécurité nationales spécifiques, par exemple des caisses de prévoyance des accidents, des caisses d'assurance maladie, des autorités chargées de la protection du travail, etc.

Pour ceux qui travaillent avec l'appareil pour la première fois : Toute personne qui travaille avec l'appareil pour la première fois doit se faire expliquer par le vendeur ou par un autre spécialiste comment utiliser celui-ci en toute sécurité – ou alors participer à un stage de formation.

L'utilisation de l'appareil par des mineurs est interdites, sauf par des jeunes de plus de 16 ans qui sont formés sous surveillance.

Les enfants, les animaux et les spectateurs doivent être tenus à distance.

Arrêter l'appareil lorsqu'il n'est pas utilisé afin que personne ne soit exposé à des risques inutilisés. L'appareil doit être inaccessible aux personnes non autorisées.

L'utilisateur est responsable des accidents ou des risques que pourraient subir d'autres personnes ou leurs biens.

L'appareil ne doit être remis ou prêté qu'à des personnes qui sont familiarisées avec ce modèle et sa manipulation et toujours accompagné du mode d'emploi.

Il est possible que l'utilisation d'un équipement d'émission sonore soit limitée dans le temps par des réglementations nationales ou locales

L'appareil ne doit être mis en service que si aucun de ses composants n'est endommagé.

Ne pas utiliser de nettoyeur à haute pression pour nettoyer l'appareil. Le jet d'eau dure peut endommager certaines parties de l'appareil.

3.1 Accessoires et pièces de rechange

Il faut exclusivement monter des pièces ou des accessoires qui sont autorisés par STIHL pour cet appareil ou qui sont techniquement équivalents. Consulter un distributeur agréé pour toute question à ce sujet. N'utiliser que des pièces ou des accessoires de haute qualité. Dans le cas contraire, il y a un Risque d'accidents ou de dommages à l'appareil.

STIHL recommande d'utiliser des pièces et des accessoires originaux STIHL. Les propriétés de ceux-ci sont adaptées de manière optimale au produit et aux exigences de l'utilisateur.

N'apporter aucune modification à l'appareil – la sécurité risquerait d'en être affectée. STIHL exclut toute responsabilité pour les dommages corporels et matériels qui résultent de l'utilisation d'accessoires non homologués.

3.2 Condition physique

Quiconque utilise l'appareil doit être reposé, en bonne santé et en bonne condition physique.

Il est conseillé à toute personne qui ne doit pas se fatiguer pour des raisons de santé de consulter un médecin pour savoir si l'utilisation d'un dispositif à moteur ne présente aucun Risque.

Uniquement pour les personnes portant un stimulateur cardiaque : Le système d'allumage de cet appareil génère un champ électromagnétique de très faible intensité. Une influence sur certains types de stimulateurs cardiaques ne peut pas être totalement exclue. Pour écarter tout Risque pour la santé, STIHL recommande de consulter le médecin traitant ainsi que le constructeur du stimulateur cardiaque.

Il est interdit d'utiliser l'appareil après avoir consommé de l'alcool, des médicaments qui affectent la réactivité ou des drogues.

3.3 Utilisation comme prévu

Le souffleur permet d'enlever les feuilles, l'herbe, le papier et les matériaux similaires, par exemple dans les jardins, les stades de sport, les parkings ou les allées. Il est également adapté au nettoyage par soufflage des sentiers de chasse dans la forêt.

Ne pas souffler de matériaux dangereux pour la santé.

Il est interdit d'utiliser cet appareil pour d'autres travaux – cela pourrait causer des accidents ou détériorer l'appareil. Il ne faut apporter aucune modification produit – là aussi les conséquences peuvent être des accidents ou des dommages à l'appareil.

3.4 Vêtements et équipements

Porter des vêtements et de l'équipement conformes aux règlements.



Les vêtements doivent être appropriés et ne doivent pas être gênants. Vêtements serrés ou une combinaison, mais pas de manteau de travail.



Ne pas porter de vêtements dont les cordons, lacets et rubans, écharpes, cravates ou bijoux pourraient entrer dans l'ouverture d'admission d'air sur le côté et en bas de l'appareil. Attacher les cheveux longs ensemble et les fixer de manière à ce qu'ils soient au-dessus des épaules et ne puissent pas être tirés dans l'appareil.

Porter des chaussures robustes avec des semelles antidérapantes.



AVERTISSEMENT



Pour réduire le Risque de blessure oculaire, portez des lunettes de sécurité bien ajustées conformément à la norme EN 166. Veiller à ce que les

3 Prescriptions de sécurité et techniques de travail

lunettes de protection soient correctement installées.

Porter une protection "personnelle" contre le bruit - par exemple des capsules de protection auditive.

STIHL offre une gamme complète d'équipements de protection personnelle.

3.5 Transport de l'appareil

Il faut toujours arrêter le moteur.

Pendant le transport dans les véhicules :

- Caler l'appareil pour éviter qu'il ne bascule, qu'il soit endommagé et que du carburant s'écoule

3.6 Ravitaillement



L'essence est extrêmement inflammable – rester à distance de toute flamme vive, ne pas renverser de carburant, ne pas fumer.

Il faut **arrêter le moteur** avant le ravitaillement.

Ne pas faire le ravitaillement tant que le moteur est encore chaud, du carburant Risque de déborder – **Risque d'incendie !**

Avant de faire le ravitaillement, poser l'appareil sur le dos. Ne ravitailler l'appareil que lorsqu'il se trouve au sol.

Ouvrir le bouchon du réservoir avec prudence afin que la surpression puisse lentement se dissiper et pour éviter toute projection de carburant.

Le plein doit uniquement être effectué en un endroit bien ventilé. Si du carburant a été renversé, nettoyer immédiatement l'appareil et ne pas laisser le carburant entrer en contact avec les vêtements. Le cas échéant, les changer immédiatement.



Vérifier l'absence de fuites ! Ne pas démarrer le moteur si du carburant s'écoule – **Danger de mort par brûlures !**

Bouchon de réservoir à vis



Après avoir fait le ravitaillement, serrer le bouchon le plus fermement possible.

On réduit ainsi le Risque que le bouchon du réservoir se desserre sous l'effet des vibrations du moteur et que du carburant ne s'échappe.

3.7 Avant de démarrer

Vérifier le bon fonctionnement de l'appareil – observer le chapitre correspondant du mode d'emploi.

- Vérifier que le système de carburant ne fuit pas, en particulier les parties visibles telles que le bouchon du réservoir, les raccords de tuyau, la pompe à carburant manuelle (uniquement pour les dispositifs à moteur avec pompe à carburant manuelle). Ne pas démarrer le moteur en cas de fuites ou de dommages – **Risque d'incendie !** Faites réparer l'appareil par un revendeur spécialisé avant la mise en service
- La manette des gaz doit être facilement maniable et revenir d'elle-même à la position de ralenti
- Le levier de réglage doit pouvoir être facilement actionné jusqu'à **STOP** ou **0**
- Le système de soufflage doit être installé conformément à la réglementation
- Les poignées doivent être propres et sèches, exemptes d'huile et de carburant - important afin de garantir une conduite du dispositif à moteur en toute sécurité
- Vérifier la bonne assise de la fiche du câble d'allumage – une fiche relâchée peut provoquer des étincelles qui risquent d'enflammer le mélange carburant/air qui s'échappe – **Risque d'incendie !**
- N'apporter aucune modification aux dispositifs de commande et de sécurité
- Vérifier l'état du boîtier du souffleur
- Vérifier l'état du harnais et du cadre porteur - Remplacer un harnais endommagé ou usé

L'usure du boîtier du souffleur (fissures, écaillages) peut entraîner des risques de blessures dues à la fuite de corps étrangers. Si le boîtier du souffleur est endommagé, contacter un revendeur spécialisé, de préférence un distributeur STIHL

L'appareil ne doit être utilisé que s'il présente une parfaite sécurité de fonctionnement – **Risque d'accident !**

Pour le cas d'urgence : S'entraîner à ouvrir rapidement la boucle de la ceinture de hanche, à desserrer les bretelles et à poser l'appareil du dos.

3.8 Démarrer le moteur

Au moins à 3 mètres de distance du lieu d'avitaillement et ne pas démarrer dans un local fermé.

L'appareil est utilisé par une seule personne, aucune autre personne ne doit être tolérée dans la zone de travail, pas même lors du démarrage.

Ne pas démarrer le moteur de votre main - Démarrer le moteur comme indiqué dans le manuel d'instructions.

Uniquement sur un support plan, veiller à une position stable et sécurisée. Bien tenir l'appareil.

Après le démarrage du moteur, des objets (par exemple des pierres) peuvent être projetés vers le haut par le flux d'air qui gonfle.

3.9 Pendant le travail

En cas de danger imminent ou en cas d'urgence, arrêtez immédiatement le moteur - Mettez le levier de réglage sur **STOP** ou **0**.



Aucune autre personne n'est autorisée dans un rayon de 15 m - **Risque de blessure** par des objets lancés !

Maintenez également cette distance par rapport aux choses (véhicules, fenêtres) - **Risque de dommages aux biens !**



Ne jamais souffler en direction de personnes ou d'animaux - l'appareil peut projeter de petits objets à grande vitesse – **Risque de blessure !**

Lorsque vous soufflez (en plein air et dans les jardins), faites attention aux petits animaux afin de ne pas les mettre en danger.

Ne jamais laisser fonctionner l'appareil sans surveillance.

Prudence en présence de sol glissant, pluie, neige, verglas dans les pentes et/ou les terrains irréguliers – **Risque de glissade !**

Faites attention aux obstacles : Déchets, souches d'arbres, racines, fossés – **Risque de trébuchement !**

Ne pas travailler sur une échelle ou sur des endroits instables.

Une attention et une prudence accrues sont recommandées en portant une protection auditive, car la perception des bruits avertissant (cris, signal sonore, etc.) est limitée.

Travaillez calmement et prudemment - uniquement dans de bonnes conditions d'éclairage et de visibilité. Travaillez avec soin, ne mettez pas les autres en danger.

Prenez des pauses au bon moment pour éviter la fatigue et l'épuisement – **Risque d'accident !**



Le dispositif à moteur émet des gaz d'échappement toxiques dès que le moteur est en marche. Ces gaz peuvent être inodore et invisibles et contenir des hydrocarbures et du benzène non consommés. Ne jamais travailler avec l'appareil dans des locaux fermés ou mal ventilés, même s'il est équipé d'un catalyseur.

Il faut toujours veiller à un échange d'air suffisant lors des travaux dans des fossés, des puits ou dans un espace restreint – **Danger de mort par intoxication !**

Arrêter immédiatement le travail en cas de nausées, maux de tête, troubles de la vision (par exemple champ de vision rétréci), troubles de l'audition, vertiges, baisse de la capacité de concentration – ces symptômes peuvent notamment être provoqués par une concentration de gaz d'échappement – **Risque d'accident !**

Défense de fumer lors de l'utilisation de l'appareil et à proximité immédiate de celui-ci – **Risque d'incendie !** Des vapeurs d'essence inflammables peuvent s'échapper du circuit de carburant.

S'il y a production de poussière, il faut toujours porter un masque anti-poussière.

Faites fonctionner le dispositif à moteur avec peu de bruit et de gaz d'échappement - Ne faites pas tourner le moteur inutilement, n'accélérez que lorsque vous travaillez.

Après le travail, placer l'appareil sur une surface plane et ininflammable. Ne pas placer l'appareil à proximité de matériaux hautement inflammables (par exemple, copeaux de bois, écorces d'arbres, herbe sèche, carburant) - **Risque d'incendie !**

Si l'appareil a subi des contraintes inhabituelles (par exemple choc ou chute), il faut impérativement vérifier avant toute nouvelle utilisation s'il présente une parfaite sécurité de fonctionnement – voir aussi la section « Avant le démarrage ». Vérifier en particulier l'étanchéité du système de carburant et le fonctionnement des dispositifs de sécurité. Il ne faut en aucun cas continuer d'utiliser un appareil qui ne présente pas une parfaite sécurité de fonctionnement. En cas de doute, prendre contact avec un distributeur.

3.10 Utilisation du souffleur

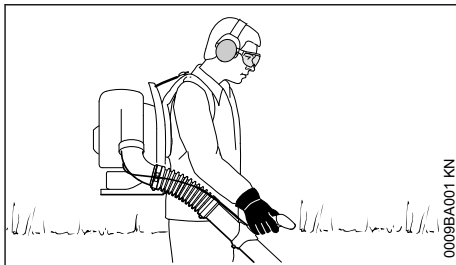

L'appareil est porté sur le dos. La main droite guide le tube de soufflage sur la poignée de commande.

Ne travailler que lentement en avançant - Observer toujours la zone de sortie du tube de soufflage - Ne pas reculer - **Risque de trébuchement !**

Éteindre le moteur avant de poser l'appareil du dos.

3.11 Technique de travail

Afin de réduire la durée du soufflage, utiliser un râteau ou un balai pour détacher les débris avant de les balayer avec le souffleur.

- le cas échéant, humecter la surface à balayer pour éviter un dégagement de poussière excessif ;
- ne pas diriger les saletés sur des personnes, des animaux domestiques ou bien des fenêtres ouvertes ou des voitures qui viennent d'être lavées. Balayer les saletés avec précaution, de telle sorte qu'elles ne présentent pas de risque pour autrui ;
- après avoir balayé avec le souffleur, ramasser les saletés et les mettre à la poubelle ; ne pas les souffler chez les voisins.
- utiliser les dispositifs à moteur seulement à des heures raisonnables – éviter de travailler tôt le matin, tard le soir ou à l'heure de la sieste pour ne pas risquer de déranger les voisins. Tenir compte des réglementations locales qui précisent les créneaux horaires à respecter pour le travail avec des dispositifs à moteur bruyants ;
- faire tourner les moteurs des souffleurs au régime le plus bas possible, juste suffisant pour l'exécution du travail prévu ;
- avant de l'utiliser, vérifier le souffleur, en particulier le silencieux, la prise d'air et le filtre à air.

3.12 Vibrations

Au bout d'une assez longue durée d'utilisation du dispositif, les vibrations peuvent provoquer une perturbation de l'irrigation sanguine des mains (« maladie des doigts blancs »).

Il n'est pas possible de fixer une durée d'utilisation valable d'une manière générale, car l'effet des vibrations dépend de plusieurs facteurs.

Les précautions suivantes permettent de prolonger la durée d'utilisation :

- garder les mains au chaud (porter des gants chauds) ;
- faire des pauses.

Les facteurs suivants raccourcissent la durée d'utilisation :

- tendance personnelle à souffrir d'une mauvaise irrigation sanguine (symptômes : doigts souvent froids, fourmillements) ;
- utilisation du dispositif à de basses températures ambiantes ;
- effort exercé sur les poignées (une prise très ferme gêne l'irrigation sanguine).

Si l'on utilise régulièrement le dispositif à moteur pendant de longues périodes et que les symptômes indiqués ci-avant (par ex. fourmillements dans les doigts) se manifestent à plusieurs reprises, il est recommandé de se faire ausculter par un médecin.

3.13 Maintenance et réparations

Le dispositif à moteur doit faire l'objet d'une maintenance régulière. Effectuer exclusivement les opérations de maintenance et les réparations décrites dans la Notice d'emploi. Faire exécuter toutes les autres opérations par un revendeur spécialisé.

STIHL recommande de faire effectuer les opérations de maintenance et les réparations exclusivement chez le revendeur spécialisé STIHL. Les revendeurs spécialisés STIHL participent régulièrement à des stages de perfectionnement et ont à leur disposition les informations techniques requises.

Utiliser exclusivement des pièces de rechange de haute qualité. Sinon, des accidents pourraient survenir et le dispositif risquerait d'être endommagé. Pour toute question à ce sujet, s'adresser à un revendeur spécialisé.

STIHL recommande d'utiliser des pièces de rechange d'origine STIHL. Leurs caractéristiques sont optimisées tout spécialement pour ce dispo-

sitif, et pour répondre aux exigences de l'utilisateur.

Pour la réparation, la maintenance et le nettoyage, toujours **arrêter le moteur – risque de blessure !** – Exception : réglage du carburateur et du ralenti.

Lorsque le câble d'allumage est débranché de la bougie ou que la bougie est dévissée, ne pas faire tourner le moteur avec le lanceur – **risque d'incendie** par suite d'un jaillissement d'étincelles d'allumage à l'extérieur du cylindre !

Ne pas procéder à la maintenance du dispositif à moteur à proximité d'un feu et ne pas non plus ranger le dispositif à moteur à proximité d'un feu.

Contrôler régulièrement l'étanchéité du bouchon du réservoir à carburant.

Utiliser exclusivement une bougie autorisée par STIHL – voir « Caractéristiques techniques » – et dans un état impeccable.

Vérifier le câble d'allumage (isolement dans un état impeccable, bon serrage du raccord).

S'assurer que le silencieux est dans un état impeccable.

Ne pas travailler avec la machine si le silencieux est endommagé ou manque – **risque d'incendie !** – **Lésions de l'ouïe !**

Ne pas toucher au silencieux très chaud – **risque de brûlure !**

L'état des éléments antivibratoires AV a une influence sur les caractéristiques du point de vue vibrations – c'est pourquoi il faut régulièrement contrôler les éléments AV.

Avant d'essayer d'éliminer tout dérangement, arrêter le moteur.

L'entretien, le remplacement ou la réparation des dispositifs et systèmes de contrôle des émissions peuvent être effectués par tout établissement de réparation de moteurs non routiers ou par un particulier. Toutefois, si vous faites une demande de garantie pour un composant qui n'a pas été réparé ou entretenu correctement, STIHL peut refuser la couverture.

Pour tout entretien, veuillez vous référer au tableau d'entretien et à la déclaration de garantie qui se trouvent à la fin du manuel d'instructions.

4 Assemblage

4.1 Montage des colliers de serrage et des tuyaux plissés

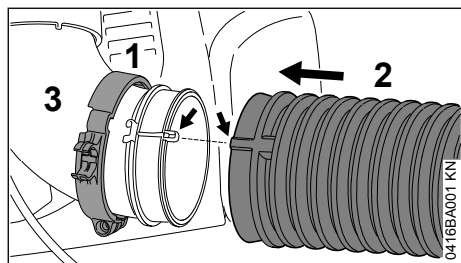

- ▶ Poussez le collier de serrage (1) (avec clip de retenue pour le câble d'accélérateur) avec les repères de position pointant vers la gauche sur le coude (3)
- ▶ Faites glisser le tuyau plissé (2) sur le coude (3)

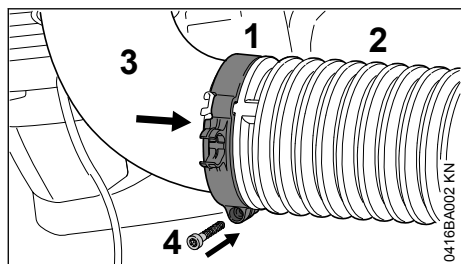

- ▶ Poussez le collier de serrage (1) sur le tuyau plissé (2)
- ▶ Alignez les repères de position du collier de serrage (1) et du coude (3) - l'œillet pointe vers le bas
- ▶ Fixez le collier de serrage (1) avec la vis (4)

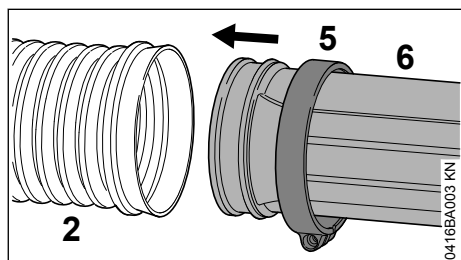

- ▶ Poussez le collier de serrage (5) (sans clip de retenue pour le câble d'accélérateur) avec les repères de position pointant vers la droite sur le tube de soufflage (6)
- ▶ Poussez le tube de soufflage (6) dans le tuyau plissé (2)

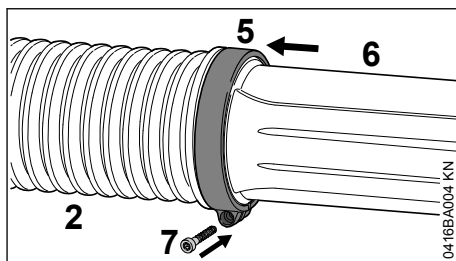

- ▶ Poussez le collier de serrage (5) sur le tuyau plissé (2)
- ▶ Alignez le collier de serrage (5) et le tuyau de soufflage (6) - comme indiqué sur la photo
- ▶ Fixez le collier de serrage (5) avec la vis (7)

4.2 Montage de la poignée de commande

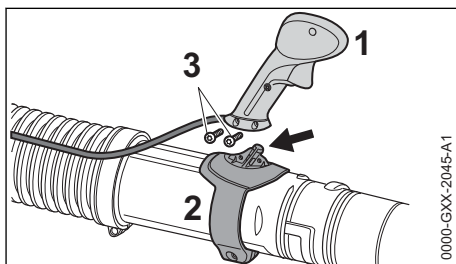

- ▶ Placez la poignée de commande (1) sur le support (2)
- ▶ Vissez et serrez les vis (3)

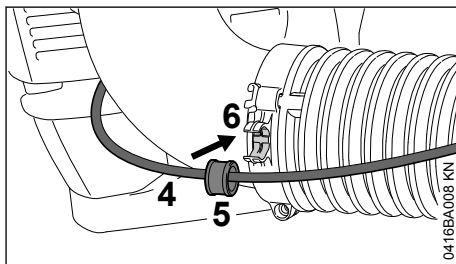

- ▶ Engagez le câble de l'accélérateur (4) avec la douille (5) dans le clip de retenue (6)

4.3 Réglage de la poignée de commande

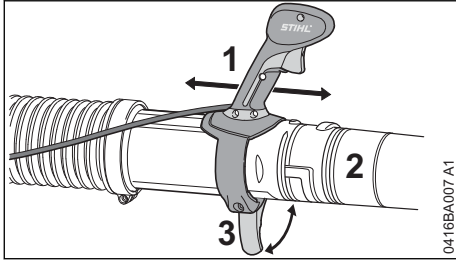

- ▶ Ouvrez le levier de serrage (3)
- ▶ Déplacez la poignée de commande (1) dans le sens longitudinal sur le tube de soufflage (2) et ajustez-le à la longueur du bras
- ▶ Fermez le levier de serrage (3)

4.4 Montage de la buse (BR 800 C)

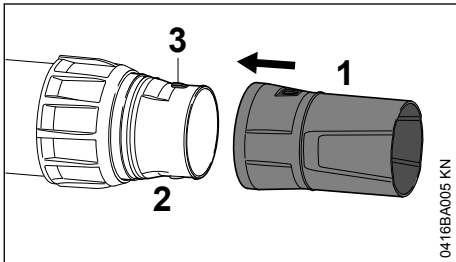

- ▶ Faites glisser la buse (1) sur le tuyau de soufflage (2) et verrouillez-la dans le tourillon (3)

4.5 Démontage de la buse (BR 800 C)

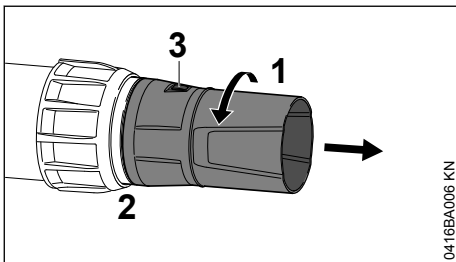

- ▶ Tournez la buse (1) dans le sens de la flèche jusqu'à ce que le tourillon (3) soit recouvert
- ▶ Retirez la buse (1) du tube de soufflage (2)

4.6 Montage de la buse (BR 800 X)

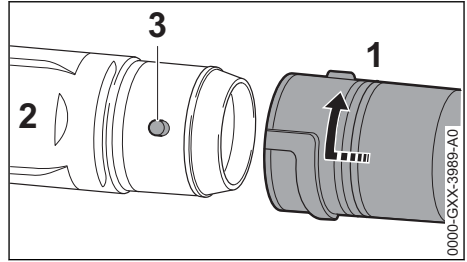

- ▶ Faites glisser la buse (1) sur le tuyau de soufflage (2) et verrouillez-la dans le tourillon (3)
- ▶ Tournez la buse (1) dans le sens de la flèche jusqu'à ce qu'elle s'arrête

4.7 Démontage de la buse (BR 800 X)

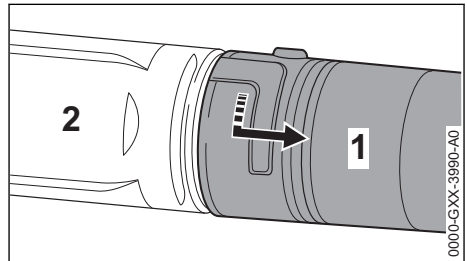

- ▶ Tournez la buse (1) dans le sens de la flèche jusqu'à ce qu'elle s'arrête
- ▶ Retirez la buse (1) du tube de soufflage (2)

4.8 Réglage du tube de soufflage (BR 800 C)

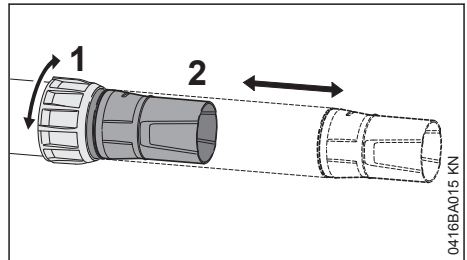

- ▶ Vissez l'écrou d'accouplement (1)
- ▶ Sortez le tube de soufflage (2) à la longueur souhaitée
- ▶ Fermez l'écrou d'accouplement (1)

4.9 Marque d'usure sur la buse

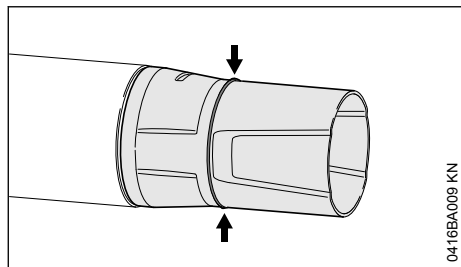

Pendant le travail, la partie avant de la buse est usée par le contact abrasif avec le sol. La buse est une pièce d'usure et doit être remplacée lorsque la marque d'usure est atteinte.

4.10 Aide aux transports

Le tube de soufflage peut être accroché au carter du souffleur pour le stockage et le transport.

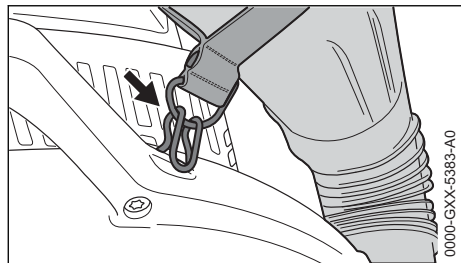

- Accrochez l'œillet sur le crochet du carter du souffleur



AVERTISSEMENT

Si le moteur est démarré et le tube de soufflage est branchée, des particules d'air ou de saleté peuvent être soufflées sur le visage et les yeux de l'utilisateur.

- Débranchez le tube de soufflage au démarrage du moteur

AVIS

Si des vêtements ou d'autres objets sont accrochés au crochet, les ouvertures d'admission d'air peuvent être couvertes et le moteur peut surchauffer.

- Utilisez le crochet uniquement pour accrocher le tube de soufflage pendant le stockage ou le transport
- N'accrochez pas de vêtements ou d'autres objets

5 Réglage du câble de commande des gaz

Après l'assemblage de la machine ou au bout d'une assez longue période d'utilisation de la machine, une correction du réglage du câble de commande des gaz peut s'avérer nécessaire.

Ne procéder au réglage du câble de commande des gaz qu'après l'assemblage intégral de la machine.

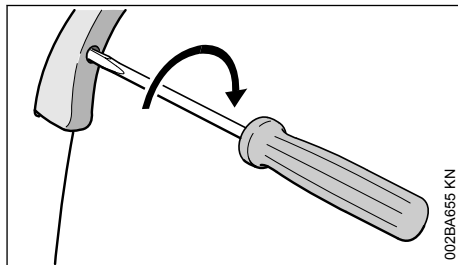

- Amener la gâchette d'accélérateur en position pleins gaz ;
- tourner la vis située dans la gâchette d'accélérateur dans le sens de la flèche, jusqu'au premier point dur. Ensuite, exécuter encore un demi-tour supplémentaire dans le même sens.

6 Utilisation du harnais

6.1 Réglage du harnais

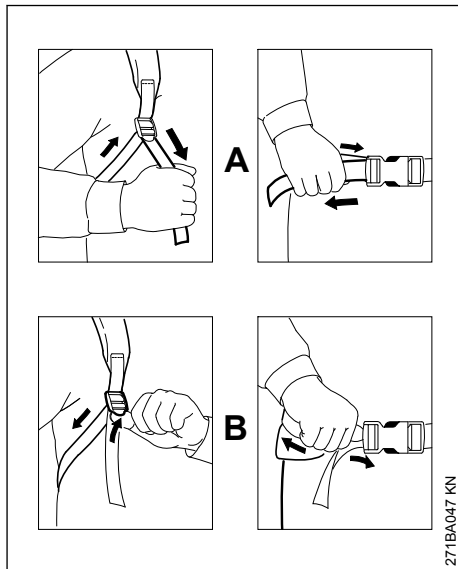

- A Tirez sur les sangles pour resserrer le harnais

- B** Soulevez les languettes des dispositifs de réglage pour desserrer les sangles.

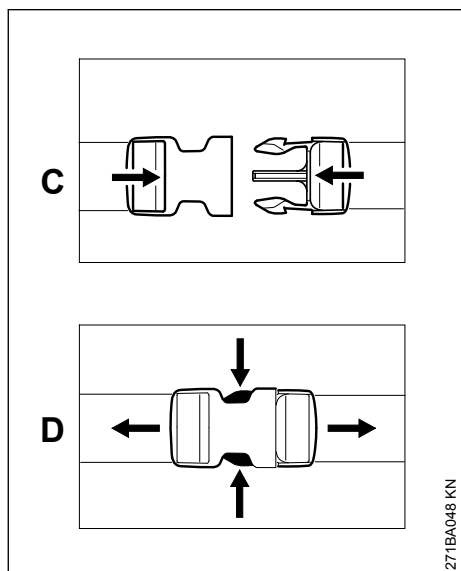

- C** Fermez la boucle en poussant les deux pièces l'une contre l'autre.
- D** Pressez les crochets pour ouvrir la boucle.

6.2 Mise en place du harnais (BR 800 C)

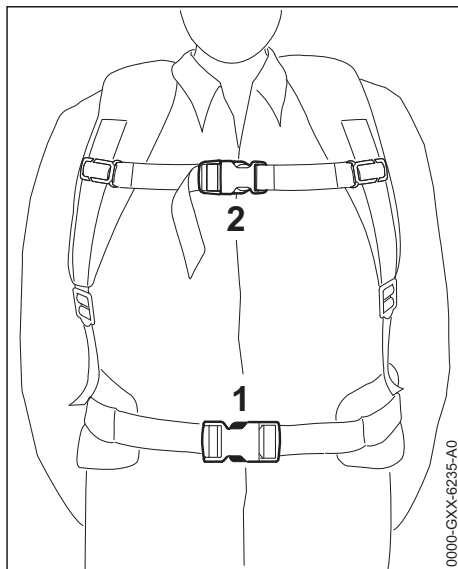

- ▶ Mettez le souffleur sur votre dos.
- ▶ Fermez la boucle de la ceinture (1).
- ▶ Fermez la boucle de la sangle pectorale (2).
- ▶ Serrez les sangles jusqu'à ce que la ceinture soit bien ajustée à vos hanches et que la plaque arrière soit contre votre dos.

6.3 Retrait du harnais (BR 800 C)

- ▶ Desserrez les sangles.
- ▶ Ouvrez les boucles de la sangle pectorale et de la ceinture.
- ▶ Enlevez le souffleur de votre dos.

6.4 Mise en place du harnais (BR 800X)

- ▶ Mettez le souffleur sur votre dos.
- ▶ Ajustez les sangles jusqu'à ce que la plaque arrière soit contre votre dos.

6.5 Retrait du harnais (BR 800 X)

- ▶ Desserrez les sangles.
- ▶ Enlevez le souffleur de votre dos.

7 Carburant

Ce moteur est homologué pour l'utilisation avec de l'essence sans plomb et un taux de mélange de 50:1.

Votre moteur doit être alimenté avec un mélange composé de supercarburant (premium gasoline)

de haute qualité et d'huile de haute qualité pour moteur deux-temps refroidi par air.

Utiliser du supercarburant de marque, sans plomb, dont l'indice d'octane atteint au moins 89 (R+M)/2.

Nota : Sur les machines munies d'un **catalyseur**, il faut faire le plein avec de l'essence **sans plomb**. Il suffirait de faire quelques fois le plein avec de l'essence plombée pour que l'efficacité du catalyseur se trouve réduite de plus de 50 %.

Du carburant à indice d'octane inférieur provoque un allumage anticipé (produisant un « cliquetis »), accompagné d'une élévation de la température du moteur. Cette surchauffe, à son tour, augmente le risque de grippage du piston et de détérioration du moteur.

La composition chimique du carburant est également importante. Certains additifs mélangés au carburant ne présentent pas seulement l'inconvénient de détériorer les élastomères (membranes du carburateur, bagues d'étanchéité, conduits de carburant etc.), mais encore les carters en magnésium. Cela peut perturber le fonctionnement ou même endommager le moteur. C'est pour cette raison qu'il est extrêmement important d'utiliser exclusivement des carburants de haute qualité !

Des carburants à différents teneurs en éthanol sont proposés. L'éthanol peut dégrader les caractéristiques de fonctionnement du moteur et accroît le risque de grippage par suite d'un appauvrissement excessif du mélange carburé.

De l'essence avec une teneur en éthanol supérieure à 10 % peut causer une dégradation des caractéristiques de fonctionnement et de graves endommagements sur les moteurs munis d'un carburateur à réglage manuel, et c'est pourquoi il n'est pas permis d'utiliser ce carburant sur de tels moteurs.

Les moteurs équipés du système de gestion moteur électronique M-Tronic peuvent fonctionner avec de l'essence contenant jusqu'à 25 % d'éthanol (E25).

Pour la composition du mélange, utiliser exclusivement l'huile STIHL pour moteur deux-temps ou de l'huile de marque de qualité équivalente pour moteur deux-temps refroidi par air.

Nous recommandons l'utilisation de l'huile STIHL 50:1 pour moteur deux-temps, car c'est la seule huile spécialement élaborée pour l'utilisation dans les moteurs STIHL.

Pour que le moteur STIHL atteigne les performances maximales, il faut utiliser de l'huile de haute qualité pour moteur deux-temps. Pour que le moteur fonctionne plus proprement et pour réduire la formation de dépôts de calamine nocifs, STIHL recommande d'utiliser de l'huile STIHL HP Ultra pour moteur deux-temps ou de demander au revendeur une huile équivalente, entièrement synthétique, pour moteur deux-temps.

Pour satisfaire aux exigences des normes EPA et CARB, il est recommandé d'utiliser de l'huile STIHL HP Ultra.

Ne pas utiliser d'huiles de mélange BIA ou TCW (pour moteurs deux-temps refroidis par eau) !

Pour composer le mélange des modèles à **catalyseur**, utiliser exclusivement **de l'huile moteur hautes performances STIHL 50:1** ou une huile de qualité équivalente pour moteur deux-temps.

Manipuler le carburant avec précaution. Éviter tout contact direct de la peau avec le carburant et ne pas inhaler les vapeurs de carburant.

Le bouchon du bidon doit être toujours bien serré, pour éviter que de l'humidité pénètre dans le mélange.

Il convient de nettoyer de temps en temps le réservoir à carburant et les bidons utilisés pour le stockage du mélange.

7.1 Taux de mélange

Ne mélanger que la quantité de carburant nécessaire pour quelques journées de travail ; ne pas dépasser une durée de stockage de 30 jours. Conserver le mélange exclusivement dans des bidons de sécurité homologués pour le carburant. Pour la composition du mélange, verser dans le bidon tout d'abord l'huile, puis rajouter l'essence.

Exemples

Essence	Huile (STIHL 50:1 ou huiles de haute qualité équivalentes)	
litres	litres	(ml)
1	0,02	(20)
5	0,10	(100)
10	0,20	(200)
15	0,30	(300)
20	0,40	(400)
25	0,50	(500)

Entreposer les bidons remplis de mélange exclusivement à un endroit autorisé pour le stockage de carburants.

8 Ravitaillement en carburant



8.1 Préparatifs

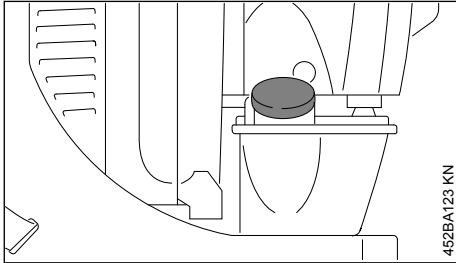

- ▶ Avant de faire le plein, nettoyer le bouchon du réservoir et son voisinage, afin qu'aucune impureté ne risque de pénétrer dans le réservoir.

8.2 Ouverture du bouchon de réservoir à carburant à visser

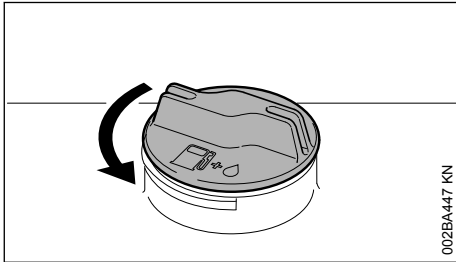

- ▶ Tourner le bouchon dans le sens inverse des aiguilles d'une montre jusqu'à ce qu'il puisse être enlevé de l'orifice du réservoir ;
- ▶ enlever le bouchon du réservoir.

8.3 Ravitaillement en carburant

En faisant le plein, ne pas renverser du carburant et ne pas remplir le réservoir jusqu'au bord. STIHL recommande d'utiliser le système de remplissage STIHL (accessoire optionnel).

8.4 Fermeture du bouchon de réservoir à carburant à visser

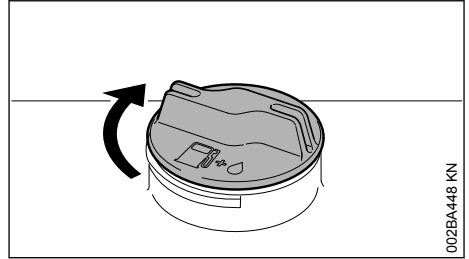

- ▶ Présenter le bouchon sur l'orifice ;
- ▶ tourner le bouchon dans le sens des aiguilles d'une montre, jusqu'en butée, puis le serrer le plus fermement possible, à la main.

9 Utilisation en hiver



9.1 À des températures inférieures à +10 °C

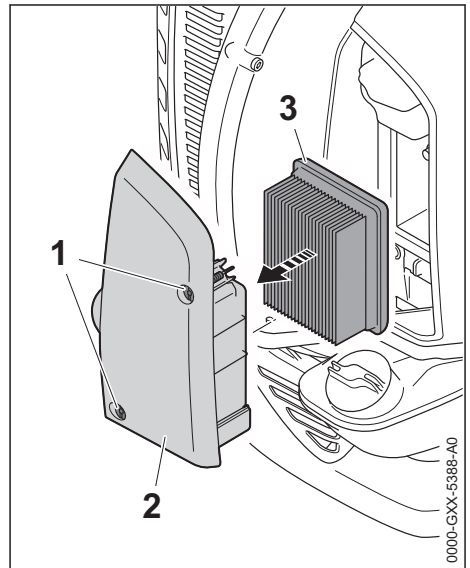

- ▶ Desserrer les vis (1).
- ▶ Enlever le couvercle de filtre (2) en bloc avec le filtre à air (3).

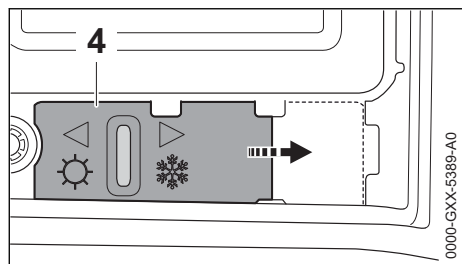

- ▶ Pousser le tiroir (4) vers la droite, dans la position ❄️ (utilisation en hiver).
- ▶ Monter le couvercle de filtre (2) en bloc avec le filtre à air (3).
- ▶ Visser et serrer les vis (1).

9.2 À des températures supérieures à +20 °C

- ▶ Pousser le tiroir (4) vers la gauche, dans la position ☀️ (utilisation en été).

AVIS

Si, à des températures supérieures à 20 °C, le tiroir (4) n'est pas placé dans la position ☀️, le moteur risque d'être détérioré par une surchauffe !

10 Avant la mise en route – pour information

AVIS

Avant la mise en route, avec le moteur arrêté, contrôler les pièces suivantes et les nettoyer si nécessaire :

- Plaque de base
- Grille de protection entre la plaque dorsale et le moteur

10.1 Positions du levier de réglage

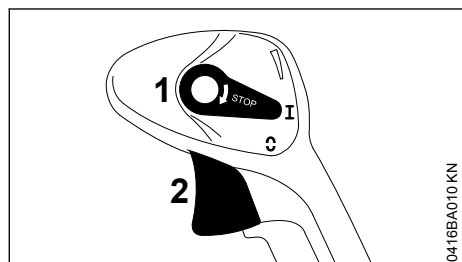

1 Levier de réglage

2 Gâchette d'accélérateur

Position « I »

Le moteur tourne ou est prêt au démarrage. La gâchette d'accélérateur (2) peut être actionnée en continu.

Position « C »

Le contact est coupé, le moteur s'arrête. Le levier de réglage (1) ne s'encliquette pas dans cette position, mais il revient en position « I », sous l'effet de son ressort. Le contact d'allumage est automatiquement remis.

Calage de la commande d'accélérateur

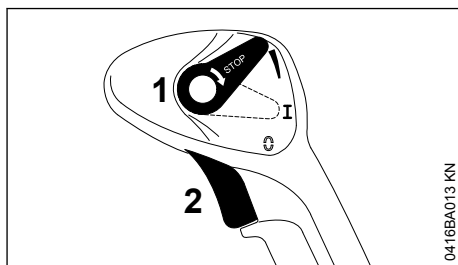

La gâchette d'accélérateur (2) peut être calée dans n'importe quelle position souhaitée.

Pour supprimer le calage :

- ▶ Ramener le levier de réglage (1) en position « I ».

11 Mise en route / arrêt du moteur

11.1 Mise en route du moteur

- ▶ Respecter les prescriptions de sécurité.

AVIS

Ne mettre la machine en marche que sur un sol propre et sans poussière, de telle sorte qu'elle n'aspire pas de poussière.

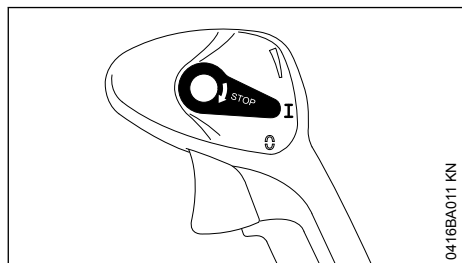

0418BA011 KN

- ▶ Le levier de réglage doit se trouver dans la position I.

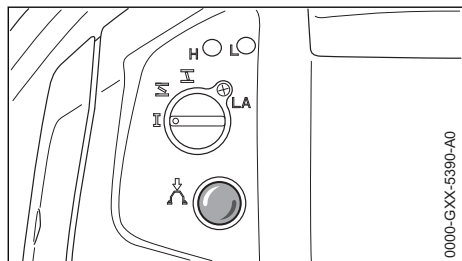

0000-GXX-5390-A0

- ▶ Enfoncer au moins 6 fois le soufflet de la pompe d'amorçage manuelle – même si le soufflet est rempli de carburant.

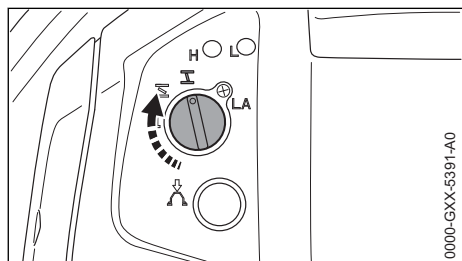
11.1.1 Moteur froid (démarrage à froid)

0000-GXX-5391-A0

- ▶ Tourner le bouton du volet de starter dans la position I.

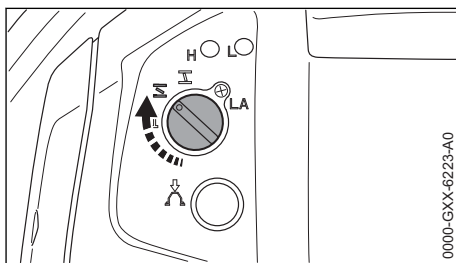
11.1.2 Moteur chaud (démarrage à chaud)

0000-GXX-6223-A0

- ▶ Tourner le bouton du volet de starter dans la position I.

Ce réglage est également valable si le moteur a déjà tourné mais est encore froid.

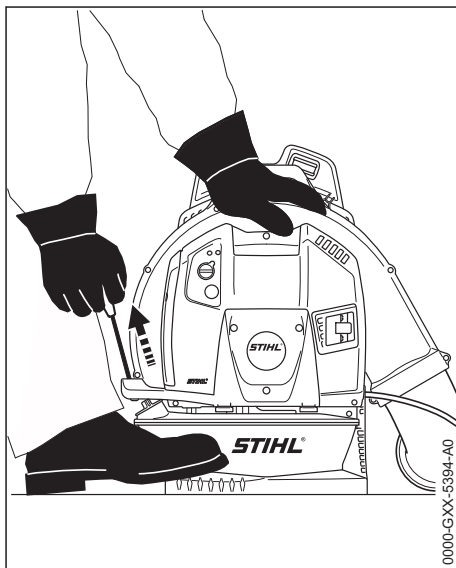
11.1.3 Lancement du moteur

0000-GXX-5394-A0

- ▶ Poser la machine sur le sol, dans une position sûre – en veillant à ce que personne ne se trouve dans la zone de la buse du tube de soufflage.
- ▶ Veiller à ce que le tube de soufflage ne soit pas accroché au crochet du carter de turbine (position de transport).
- ▶ Se tenir dans une position bien stable : tenir le carter de la machine de la main gauche et caler la machine avec un pied pour qu'elle ne risque pas de glisser.

Versions avec Easy2Start (BR 800 C)

- ▶ De la main droite, tirer régulièrement et rapidement la poignée du lanceur – ne pas sortir le câble sur toute sa longueur – **il risquerait de casser !**
- ▶ Ne pas lâcher la poignée du lanceur, mais la guider à la main dans le sens opposé à la traction, de telle sorte que le câble de lancement s'enroule correctement.
- ▶ Lancer le moteur jusqu'à ce qu'il démarre.

Versions sans Easy2Start (BR 800 X)

- ▶ De la main droite, tirer lentement la poignée du lanceur jusqu'au premier point dur perceptible puis tirer rapidement et vigoureusement – ne pas sortir le câble sur toute sa longueur – **il risquerait de casser !**
- ▶ Ne pas lâcher la poignée du lanceur, mais la guider à la main dans le sens opposé à la traction, de telle sorte que le câble de lancement s'enroule correctement.
- ▶ Lancer le moteur jusqu'à ce qu'il démarre.

11.1.4 Après le premier coup d'allumage

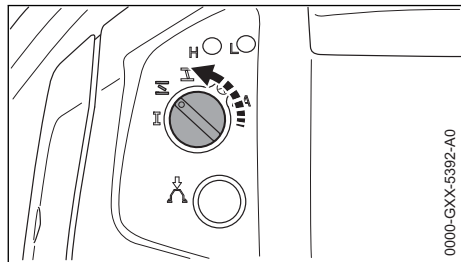

0000-GXX-5392-A0

Si le moteur est **froid** :

- ▶ Tourner le bouton du volet de starter en position **I** – relancer le moteur jusqu'à ce qu'il démarre.

Si le moteur est **chaud** :

- ▶ Relancer le moteur jusqu'à ce qu'il démarre.

11.2 Dès que le moteur tourne

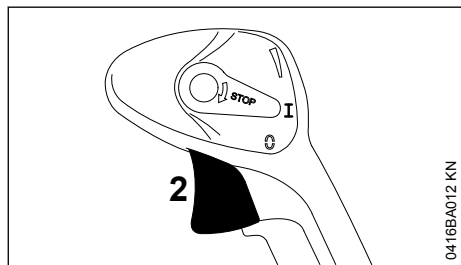

0416BA012 KN

- ▶ Actionner la gâchette d'accélérateur (2) – le bouton du volet de starter passe automatiquement en position « **I** »

ou bien

- ▶ Amener manuellement le bouton du volet de starter dans la position « **I** ».

Le moteur passe au ralenti.

11.2.1 À une température très basse

- ▶ Laisser le moteur tourner dans la position de démarrage à froid **I** jusqu'à ce qu'il s'arrête presque.
- ▶ Si le moteur cale dans la position de démarrage à froid **I**, tourner le bouton du volet de starter en position **O** et relancer le moteur.

11.3 Arrêt du moteur

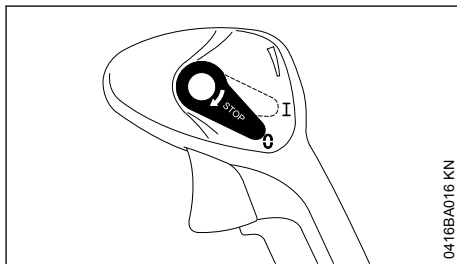

0416BA016 KN

- ▶ Actionner le levier de réglage en direction de « **O** » – le moteur s'arrête – après l'actionnement, le levier de réglage revient dans sa position initiale, sous l'effet de son ressort.

11.4 Après de courtes interruptions du travail (BR 800 C)

Si l'on a arrêté le moteur après un certain temps de fonctionnement du souffleur, après de courtes interruptions du travail, il est possible de relancer le moteur en portant le souffleur sur le dos.



0000-GX-X-5395-A0

- ▶ Porter la machine sur le dos – en veillant à ce qu'aucune autre personne ne se trouve dans la zone de la buse du tube de soufflage.
- ▶ Se tenir dans une position bien stable.
- ▶ Tenir le tube de soufflage par la poignée de commande.
- ▶ De la main droite, tirer régulièrement et rapidement la poignée du lanceur – ne pas sortir le câble sur toute sa longueur – **il risquerait de casser !**
- ▶ Ne pas lâcher la poignée du lanceur, mais la guider à la main dans le sens opposé à la traction, de telle sorte que le câble de lancement s'enroule correctement.
- ▶ Lancer le moteur jusqu'à ce qu'il démarre.

11.5 Si le moteur ne démarre pas

11.5.1 Bouton tournant du volet de starter

Après le premier coup d'allumage, le bouton du volet de starter n'a pas été tourné à temps en position , le moteur est noyé.

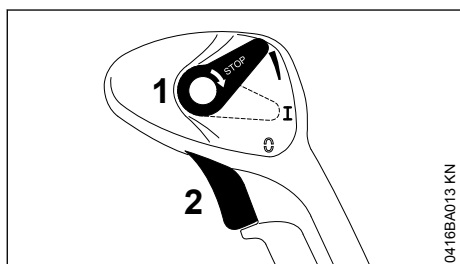

0416BA013 KN

- ▶ Pousser le levier de réglage (1) vers le haut. La gâchette d'accélérateur (2) se trouve en position « pleins gaz ».
- ▶ Lancer le moteur jusqu'à ce qu'il démarre.

11.5.2 Indications complémentaires concernant la mise en route du moteur

Si le moteur ne démarre pas

- ▶ Contrôler si tous les éléments de commande sont réglés correctement.
- ▶ Contrôler s'il y a du carburant dans le réservoir, refaire le plein si nécessaire.
- ▶ Contrôler si le contact du câble d'allumage est fermement emboîté sur la bougie.
- ▶ Répéter la procédure de mise en route du moteur.
- ▶ Contrôler le réglage du câble de commande des gaz – voir Réglage du câble de commande des gaz.

Si le moteur cale en position de démarrage à froid ou à l'accélération

- ▶ Tourner le bouton du volet de starter en position  – relancer le moteur jusqu'à ce qu'il démarre.

Si le moteur ne démarre pas dans la position de démarrage à chaud

- ▶ Tourner le bouton du volet de starter en position  – relancer le moteur jusqu'à ce qu'il démarre.

Si le moteur est tombé en panne sèche

- ▶ Après avoir fait le plein, enfoncer au moins 6 fois le soufflet de la pompe d'amorçage – même si le soufflet est rempli de carburant.
- ▶ Placer le bouton du volet de starter dans la position requise en fonction de la température du moteur.
- ▶ Remettre le moteur en marche.

12 Instructions de service

12.1 Au cours du travail

Après une assez longue phase de fonctionnement à pleine charge, laisser le moteur tourner au ralenti pendant quelques instants – le plus gros de la chaleur est alors dissipé par le flux d'air de refroidissement, ce qui évite une accumulation de chaleur qui soumettrait les pièces rapportées sur le bloc-moteur (allumage, carburateur) à des sollicitations thermiques extrêmes.

12.2 Après le travail

Pour une courte période d'immobilisation : laisser le moteur refroidir. Veiller à ce que le résér-

voir à carburant soit complètement rempli et, jusqu'à la prochaine utilisation, ranger la machine à un endroit sec, à l'écart de toute source d'inflammation. Pour une assez longue période d'immobilisation – voir « Rangement » !

13 Remplacement du filtre à air

Si le filtre à air est encrassé, la puissance du moteur baisse, la consommation de carburant augmente et la mise en route du moteur devient plus difficile.

13.1 Si la puissance du moteur baisse sensiblement

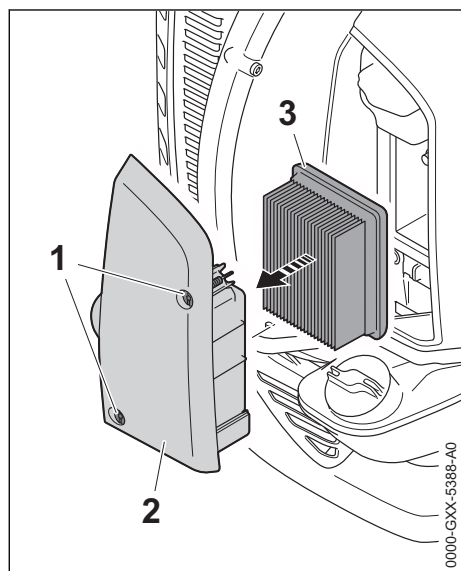

- ▶ Desserrer les vis (1).
- ▶ Enlever le couvercle de filtre (2) en bloc avec le filtre à air (3).
- ▶ Extraire le filtre (3) du couvercle de filtre (2).
- ▶ Remplacer le filtre à air (3) s'il est encrassé ou endommagé.
- ▶ Mettre le filtre à air (3) neuf dans le couvercle de filtre (2).
- ▶ Monter le couvercle de filtre (2) en bloc avec le filtre à air (3).
- ▶ Visser et serrer les vis (1).

14 Gestion moteur

La régulation des émissions de nuisances à l'échappement est assurée par la définition des paramètres et la configuration des composants

du moteur de base (par ex. carburation, allumage, calage de l'allumage et de la distribution),

15 Réglage du carburateur

15.1 Réglage du ralenti

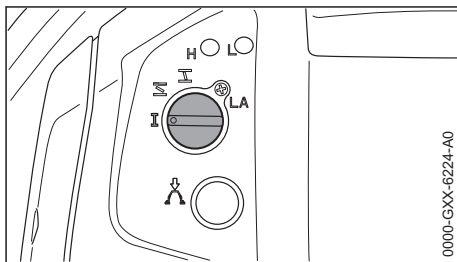

Si le moteur cale au ralenti :

- ▶ Tourner lentement la vis de butée de réglage de régime de ralenti (LA) dans le sens des aiguilles d'une montre jusqu'à ce que le moteur tourne rond.

16 Bougie

- ▶ En cas de manque de puissance du moteur, de difficultés de démarrage ou de perturbations au ralenti, contrôler tout d'abord la bougie ;
- ▶ après env. 100 heures de fonctionnement, remplacer la bougie – la remplacer plus tôt si les électrodes sont fortement usées – utiliser exclusivement les bougies antiparasitées autorisées par STIHL – voir « Caractéristiques techniques ».

16.1 Démontage de la bougie

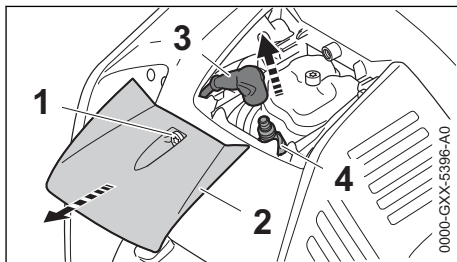

- ▶ Desserrer la vis (1).
- ▶ Enlever le couvercle (2).
- ▶ Enlever le contact de câble d'allumage (3) de la bougie.
- ▶ Dévisser la bougie (4).

16.2 Contrôler la bougie

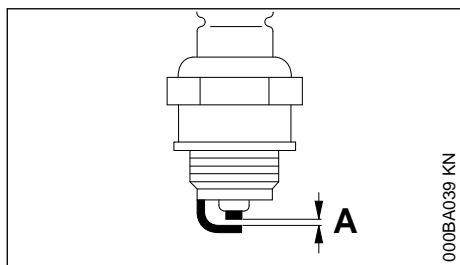

000BA039 KN

- ▶ Nettoyer la bougie si elle est encrassée ;
- ▶ contrôler l'écartement des électrodes (A) et le rectifier si nécessaire – pour la valeur correcte, voir « Caractéristiques techniques » ;
- ▶ éliminer les causes de l'encrassement de la bougie.

Causes possibles :

- trop d'huile moteur dans le carburant ;
- filtre à air encrassé ;
- conditions d'utilisation défavorables.

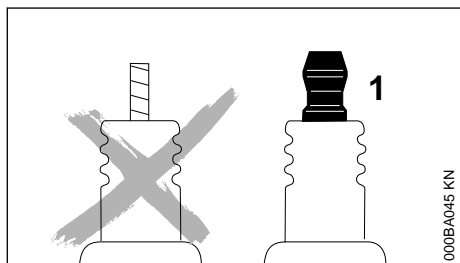

000BA045 KN



AVERTISSEMENT

Si l'écrou de connexion (1) manque ou n'est pas fermement serré, un jaillissement d'étincelles peut se produire. Si l'on travaille dans le voisinage de matières inflammables ou présentant des risques d'explosion, cela peut déclencher un incendie ou une explosion. Cela peut causer des dégâts matériels et des personnes risquent d'être grièvement blessées.

- ▶ Utiliser des bougies antiparasitées avec écrou de connexion fixe.

16.3 Montage de la bougie

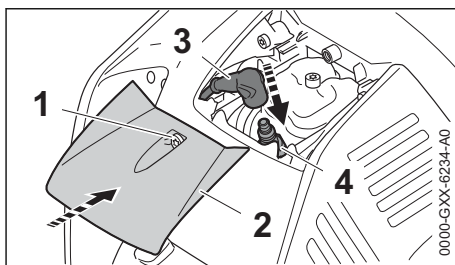

0000-GXX-6234-A0

- ▶ Visser la bougie (4) et presser fermement le contact de câble d'allumage (3) sur la bougie (4).
- ▶ Mettre le couvercle (2) en place.
- ▶ Engager la vis (1) et la serrer.

AVIS

Si l'on fait fonctionner le souffleur lorsque le couvercle est démonté, le moteur risque de trop chauffer et d'être détérioré.

- ▶ Ne jamais faire fonctionner le souffleur sans avoir monté le couvercle.

17 Grille pare-étincelles dans le silencieux



AVERTISSEMENT

Pour réduire le risque d'incendie causé par des particules chaudes s'échappant de la machine, ne faites jamais fonctionner la machine sans écran pare-étincelles ou si l'écran pare-étincelles est endommagé. Ne modifiez pas le silencieux ou votre écran pare-étincelles.

AVIS

Selon la loi ou les règlements de certains pays ou états fédéraux, certaines opérations ne peuvent être effectuées que si un écran pare-étincelles correctement entretenu est fourni.

- ▶ Si le moteur manque de puissance, vérifiez l'écran pare-étincelles dans le silencieux
- ▶ Attendez que le silencieux refroidisse

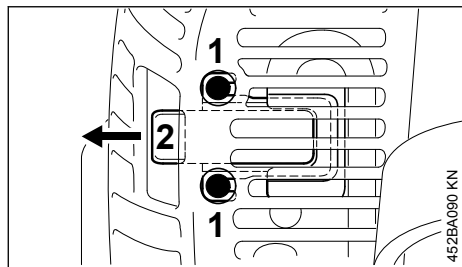

- ▶ Dévissez les vis (1)
- ▶ Retirez la pelle (2)
- ▶ Retirez l'écran pare-étincelles
- ▶ Nettoyez l'écran pare-étincelles. Si l'écran est endommagé ou fortement carbonisé, installez-en un nouveau

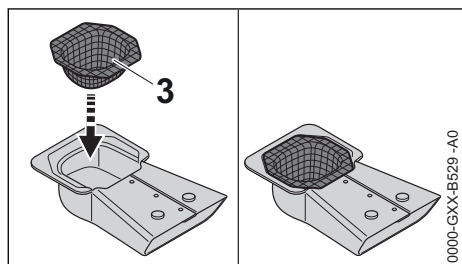

- ▶ Remettez en place l'écran pare-étincelles (3)
- ▶ Ajustez la pelle

18 Rangement

Pour un arrêt de travail d'env. 30 jours ou plus

- ▶ Vider et nettoyer le réservoir à carburant à un endroit bien aéré.
- ▶ Éliminer le carburant conformément à la législation et aux prescriptions pour la protection de l'environnement.
- ▶ Si la machine possède une pompe d'amorçage manuelle : appuyer au moins 5 fois sur le soufflet de la pompe d'amorçage manuelle.
- ▶ Mettre le moteur en route et laisser le moteur tourner au ralenti jusqu'à ce qu'il s'arrête.
- ▶ Nettoyer soigneusement la machine, en particulier les ailettes de refroidissement du cylindre et le filtre à air.
- ▶ Conserver la machine à un endroit sec et sûr. La ranger de telle sorte qu'elle ne puisse pas

être utilisée sans autorisation (par ex. par des enfants).

18.1 Suspension du souffleur

Le trou (flèche) de la plaque dorsale peut être utilisé pour suspendre le souffleur.

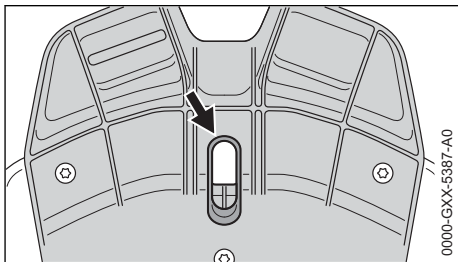

19 Contrôle et maintenance par le revendeur spécialisé

STIHL vous recommande de confier les travaux d'entretien et de réparation exclusivement à un distributeur STIHL agréé.

19.1 Crépine d'aspiration de carburant dans le réservoir

- ▶ Faites remplacer la crépine d'aspiration dans le réservoir de carburant chaque année.

19.2 Espaceur



Pour réduire le risque de dommages aux personnes ou aux objets par contact avec des pièces chaudes, n'utilisez jamais la machine sans espaceur ou avec un espaceur endommagé.

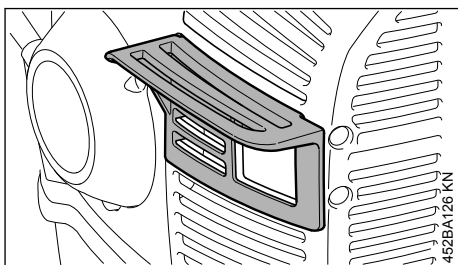

- ▶ Vérifiez que l'espaceur n'est pas endommagé.
- ▶ Si l'espaceur est endommagé, faites le remplacer immédiatement.

20 Instructions pour la maintenance et l'entretien

Les intervalles suivants s'appliquent à des conditions de fonctionnement normales. Si la durée de travail quotidienne est plus longue, les intervalles spécifiés doivent être raccourcis en conséquence lors d'un travail plus long que la normale ou dans des conditions de coupe difficiles (poussière importante, etc.).		Avant le travail	A la fin du travail et/ou quotidiennement	Chaque fois que le réservoir est rempli	Hebdomadaire	Mensuellement	Chaque année	En cas de défaillance	En cas de dommage	Suivant besoin
Machine complète	Inspection visuelle (état, fuites)	X		X						
	Nettoyer		X							
Poignée de commande	Test de fonctionnement	X		X						
Filtre à air	remplacer							X	X	
Pompe à essence manuelle	vérifier	X								
	Faire réparer par un revendeur spécialisé ¹⁾								X	
Filtre dans le réservoir de carburant	Faire vérifier par un concessionnaire ¹⁾							X		
	Faites remplacer par un concessionnaire ¹⁾						X			X
Réservoir de carburant	Nettoyer					X				
Carburateur	Vérifier vitesse de ralenti	X		X						
	Réajuster la vitesse du ralenti									X
Bougie d'allumage	Ajuster l'écartement des électrodes							X		
	Remplacez après toutes les 100 heures de fonctionnement									
Orifice d'admission pour l'air de refroidissement	Inspection visuelle		X							
	Nettoyer				X					
Jeu de soupapes	Si la puissance est faible ou si l'effort de démarrage est très élevé, faites vérifier le jeu des soupapes et, si nécessaire, faites-le régler par un revendeur spécialisé ¹⁾									X
Écran pare-étincelles dans le silencieux	Vérifier s'il est installé	X								
	Verifiez ou remplacez ¹⁾						X			
Espaceur, cale	vérifier	X								
	Faites remplacer par un concessionnaire ¹⁾	X						X		

Les intervalles suivants s'appliquent à des conditions de fonctionnement normales. Si la durée de travail quotidienne est plus longue, les intervalles spécifiés doivent être raccourcis en conséquence lors d'un travail plus long que la normale ou dans des conditions de coupe difficiles (poussière importante, etc.).		Avant le travail	A la fin du travail et/ou quotidiennement	Chaque fois que le réservoir est rempli	Hebdomadaire	Mensuellement	Chaque année	En cas de défaillance	En cas de dommage	Suivant besoin
Toutes les vis, écrous et boulons accessibles (pas les vis de réglage)	Serrer									X
Éléments anti-vibration	vérifier	X								
	Faites remplacer par un concessionnaire ¹⁾						X	X		
Grille de protection pour l'admission d'air du souffleur	vérifier	X	X							
	Nettoyer									X
Plaque de base	vérifier	X	X							
	Nettoyer									X
Câble de l'accélérateur	fixer									X
Étiquette d'information sur la sécurité	remplacer							X		
¹⁾ STIHL recommande de consulter les distributeurs agréés de STIHL										

21 Principales pièces

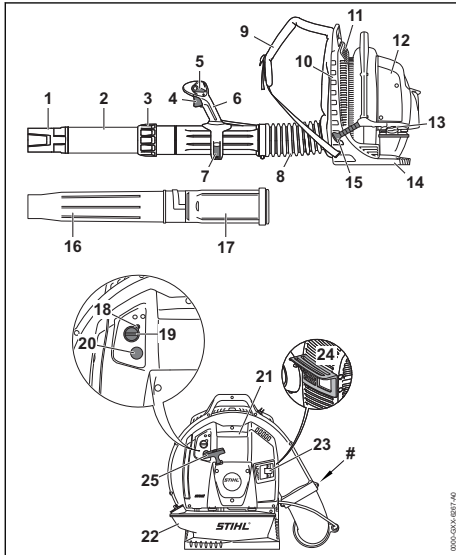

- 1 Buse droite (BR 800 C)
 - 2 Tube de soufflage (BR 800 C)
 - 3 Écrou-chapeau (BR 800 C)
 - 4 Gâchette d'accélérateur
 - 5 Levier de réglage
 - 6 Poignée de commande
 - 7 Mécanisme de serrage rapide
 - 8 Tuyau souple
 - 9 Harnais
 - 10 Plaque dorsale
 - 11 Grille d'aspiration
 - 12 Couvercle du filtre à air
 - 13 Bouchon du réservoir à carburant
 - 14 Plaque de base
 - 15 Poignée de lancement (BR 800 C)
 - 16 Buse droite (BR 800 X)
 - 17 Tube de soufflage (BR 800 X)
 - 18 Vis de réglage du carburateur
 - 19 Bouton du volet de starter
 - 20 Pompe d'amorçage manuelle
 - 21 Contact de câble d'allumage sur la bougie
 - 22 Réservoir à carburant
 - 23 Silencieux (avec grille pare-étincelles)
 - 24 Pièce d'écartement
- 25 Poignée de lancement (BR 800 X)
Numéro de série
- ### 21.1 Définitions
1. Buse droite (BR 800 C)
Permet l'orientation précise du flux d'air et élargit le flux d'air.
 2. Tube de soufflage (BR 800 C)
Canalise le flux d'air.
 3. Écrou-chapeau (BR 800 C)
Permet l'ajustage facile de la longueur du tube de soufflage.
 4. Gâchette d'accélérateur
Contrôle le régime du moteur.
 5. Levier de réglage
Pour positions marche et arrêt. Amène le papillon dans différentes positions ou arrête le moteur.
 6. Poignée de commande
Poignée située sur le tuyau souple, pour tenir et diriger le tube dans la direction requise. Conçue pour contribuer à la protection contre les charges électrostatiques.
 7. Mécanisme de serrage rapide
Pour ajuster la position de la poignée de commande.
 8. Tuyau souple
Pour orienter le flux d'air dans la direction souhaitée.
 9. Harnais
Pour porter l'ensemble sur le dos.
 10. Plaque dorsale
· Protège le dos de l'utilisateur.
 11. Grille d'aspiration
· Empêche que des feuilles pénètrent dans l'orifice d'aspiration.
 12. Couvercle du filtre à air
· Recouvre et protège le filtre à air.
 13. Bouchon du réservoir à carburant
· Pour fermer le réservoir à carburant.
 14. Plaque de base
· Empêche que des feuilles pénètrent dans l'orifice d'aspiration.
 15. Poignée de lancement (BR 800 C)
· La poignée du dispositif de lancement qui sert à la mise en route du moteur.
 16. Buse droite (BR 800 X)
· Permet l'orientation précise du flux d'air et élargit le flux d'air.

- 17 Tube de soufflage (BR 800 X)**
- Canalise le flux d'air.
- 18 Vis de réglage du carburateur**
- Pour le réglage du carburateur.
- 19 Bouton du volet de starter**
- Facilite le démarrage du moteur par un enrichissement du mélange carburé.
- 20 Pompe d'amorçage manuelle**
- Assure une alimentation en carburant supplémentaire pour le démarrage à froid.
- 21 Contact de câble d'allumage sur la bougie**
- Connecte la bougie avec le câble d'allumage.
- 22 Réservoir à carburant**
- Pour le mélange d'essence et d'huile.
- 23 Silencieux (avec grille pare-étincelles)**
- Le silencieux atténue les bruits d'échappement et dirige les gaz d'échappement dans le sens opposé à l'utilisateur.
La grille pare-étincelles sert à réduire le risque d'incendie.
- 24 Pièce d'écartement**
- Conçue pour réduire les risques de brûlure et d'incendie.
- 25 Poignée de lancement (BR 800 X)**
- La poignée du dispositif de lancement qui sert à la mise en route du moteur.

22 Caractéristiques techniques

22.1 EPA / CEPA

L'étiquette d'homologation relative aux émissions de nuisances à l'échappement indique le nombre d'heures de fonctionnement durant lequel ce moteur satisfait aux exigences des normes anti-pollution fédérales.

Catégorie

A = 300 heures
B = 125 heures
C = 50 heures

22.2 Moteur

Moteur STIHL 4-MIX

Cylindrée :	79,9 cc
Alésage :	50 mm
Course :	40,7 mm
Vitesse de ralenti :	2500 tr/min

22.3 Système d'allumage

Allumage magnéto électronique

Bougie d'allumage (type NGK CMR 6 H, de résistance) : BOSCH USR 4AC
Distance entre les électrodes : 0,5 mm

Ce système d'allumage par étincelle répond à toutes les exigences de la norme canadienne sur le matériel brouilleur CAN ICES-2/NMB-2.

22.4 Système d'alimentation en carburant

Carburateur à diaphragme toutes positions avec pompe à carburant intégrée

Capacité du réservoir de carburant : 2000 cc (2,0 l)

22.5 Performances de soufflage

Force de souffle :	41 N
Vitesse de l'air :	89 m/s
Débit d'air :	1550 m ³ /h
Vitesse maximale de l'air :	107 m/s
Débit d'air maximum sans tube de soufflage :	2025 m ³ /h

22.6 Poids

sec :	
BR 800 C :	11,7 kg
BR 800 X :	10,5 kg

23 Instructions pour les réparations

L'utilisateur de ce dispositif est autorisé à effectuer uniquement les opérations de maintenance et les réparations décrites dans la présente Notice d'emploi. Les réparations plus poussées ne doivent être effectuées que par le revendeur spécialisé.

STIHL recommande de faire effectuer les opérations de maintenance et les réparations exclusivement chez le revendeur spécialisé STIHL. Les revendeurs spécialisés STIHL participent régulièrement à des stages de perfectionnement et ont à leur disposition les informations techniques requises.

Pour les réparations, monter exclusivement des pièces de rechange autorisées par STIHL pour ce dispositif ou des pièces similaires du point de vue technique. Utiliser exclusivement des pièces de rechange de haute qualité. Sinon, des accidents pourraient survenir et le dispositif risquerait d'être endommagé.

STIHL recommande d'utiliser des pièces de rechange d'origine STIHL.

Les pièces de rechange d'origine STIHL sont reconnaissables à leur référence de pièce de rechange STIHL, au nom **STIHL** et, le cas échéant, au symbole d'identification des pièces de rechange STIHL  (les petites pièces ne portent parfois que ce symbole).

24 Mise au rebut

Pour obtenir de plus amples informations concernant la mise au rebut, consulter les services publics locaux ou un revendeur spécialisé STIHL.

Si l'on ne respecte pas la réglementation pour la mise au rebut, cela risque de nuire à la santé et à l'environnement.

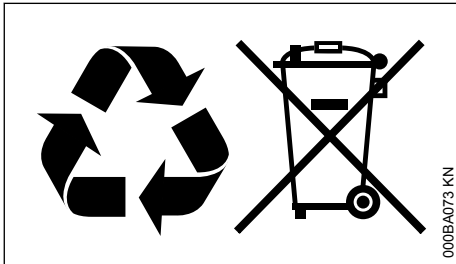

- ▶ Remettre les produits STIHL, y compris l'emballage, à une station de collecte et de recyclage, conformément aux prescriptions locales.
- ▶ Ne pas les jeter avec les ordures ménagères.

25 Garantie de la Société STIHL Limited relative au système antipollution

Cette déclaration est fournie volontairement et elle se base sur l'accord conclu en avril 1999 entre l'Office de l'Environnement du Canada et STIHL Limited.

Vos droits et obligations dans le cadre de la garantie

STIHL Limited expose ici la garantie relative au système antipollution du moteur de votre type de moteur. Au Canada, sur le plan construction et équipement, les moteurs neufs de petits dispositifs à moteur non-routiers, du millésime 1999 ou d'un millésime ultérieur, doivent, au moment de la vente, être conformes aux dispositions U.S. EPA pour petits moteurs qui ne sont pas destinés à des véhicules routiers. Le moteur du dispositif doit être exempt de vices de matériaux et de fabrication qui entraîneraient une non-confor-

mité avec les dispositions U.S. EPA au cours des deux premières années de service du moteur, à dater de la vente au consommateur final.

Pour la période ci-dessus, STIHL Limited doit assumer la garantie sur le système antipollution du moteur de votre petit dispositif non-routier, à condition que votre moteur n'ait pas été utilisé de façon inadéquate et que sa maintenance n'ait pas été négligée ou incorrectement effectuée.

Votre système antipollution peut comprendre aussi des pièces telles que le carburateur ou le système d'injection de carburant, l'allumage et le catalyseur. Il peut aussi englober des flexibles, courroies, raccords et autres composants influant sur les émissions de nuisances.

Dans un cas de garantie, STIHL Limited devra réparer le moteur de votre dispositif non-routier et ce, gratuitement pour vous. La garantie englobe le diagnostic (s'il est exécuté par un revendeur autorisé) ainsi que les pièces et la main-d'œuvre.

Durée de la garantie du fabricant

Au Canada, les moteurs de petits dispositifs à moteur non-routiers, du millésime 1999 ou d'un millésime ultérieur, bénéficient d'une garantie de deux ans. Si une pièce du système antipollution du moteur de votre dispositif s'avère défectueuse, elle est réparée ou remplacée gratuitement par STIHL Limited.

Obligations du propriétaire :

En tant que propriétaire du moteur du petit dispositif à moteur non-routier, vous êtes responsable de l'exécution de la maintenance indispensable prescrite dans la notice d'emploi de votre dispositif. STIHL Limited recommande de conserver toutes les quittances des opérations de maintenance exécutées sur le moteur de votre dispositif non-routier. STIHL Limited ne peut toutefois pas vous refuser une garantie sur votre moteur pour la seule raison que des quittances manqueraient ou que vous auriez négligé d'assurer l'exécution de toutes les opérations de maintenance prévues.

Pour la maintenance ou les réparations qui ne sont pas effectuées sous garantie, il est permis d'employer des pièces de rechange ou des méthodes de travail assurant une exécution et une longévité équivalant à celles de l'équipement de première monte et ce, sans que cela réduise,

pour le fabricant du moteur, l'obligation de fournir une garantie.

En tant que propriétaire du petit dispositif à moteur non-routier, vous devez toutefois savoir que STIHL Limited peut vous refuser la garantie si le moteur ou une partie du moteur de votre dispositif tombe en panne par suite d'une utilisation inadéquate, d'un manque de précaution, d'une maintenance incorrecte ou de modifications non autorisées.

Vous êtes tenu d'amener le moteur de votre petit dispositif à moteur non-routier à un centre de Service Après-Vente STIHL dès qu'un problème survient. Les travaux sous garantie seront exécutés dans un délai raisonnable qui ne devra pas dépasser 30 jours.

Si vous avez des questions concernant vos droits et obligations dans le cadre de la garantie, veuillez consulter un conseiller du Service Après-Vente STIHL (www.stihl.ca)

ou écrire à :

STIHL Ltd.,
1515 Sise Road
Box 5666
CA-LONDON ONTARIO ; N6A 4L6

Étendue de la garantie fournie par STIHL Limited

STIHL Limited garantit à l'acheteur final, et à tout acquéreur ultérieur, que le moteur de votre petit dispositif non-routier satisfait à toutes les prescriptions en vigueur au moment de la vente, sur le plan construction, fabrication et équipement. STIHL Limited garantit en outre au premier acquéreur et à tous les acquéreurs ultérieurs, pour une période de deux ans, que votre moteur est exempt de tout vice de matériaux et de tout vice de fabrication entraînant une non-conformité avec les prescriptions en vigueur.

Période de garantie

La période de garantie commence le jour où le premier acheteur fait l'acquisition du moteur du dispositif et où vous avez retourné à STIHL Ltd. la carte de garantie portant votre signature. Si une pièce faisant partie du système antipollution de votre dispositif est défectueuse, la pièce est remplacée gratuitement par STIHL Limited. Durant la période de garantie, une garantie est fournie pour toute pièce sous garantie qui ne doit pas être remplacée à l'occasion d'une opération de maintenance prescrite ou pour laquelle « la réparation ou le remplacement, si nécessaire » n'est prévu qu'à l'occasion de l'inspection péri-

odique. Pour toute pièce sous garantie qui doit être remplacée dans le cadre d'une opération de maintenance prescrite, la garantie est fournie pour la période qui précède le premier remplacement prévu.

Diagnostic

Les coûts occasionnés pour le diagnostic ne sont pas facturés au propriétaire, si ce diagnostic confirme qu'une pièce sous garantie est défectueuse. Si, par contre, vous revendiquez un droit à la garantie pour une pièce et qu'une défectuosité n'est pas constatée au diagnostic, STIHL Limited vous facturera les coûts du test des émissions de nuisances. Le diagnostic de la partie mécanique doit être exécuté par un revendeur spécialisé STIHL. Le test des émissions de nuisances peut être exécuté soit par

STIHL Incorporated,
536 Viking Drive, P.O. Box 2015,
Virginia Beach, VA 23452,

soit par un laboratoire indépendant.

Travaux sous garantie

STIHL Limited doit faire éliminer les défauts sous garantie par un revendeur spécialisé STIHL ou par une station de garantie. Tous les travaux seront effectués sans facturation au propriétaire, si l'on constate qu'une pièce sous garantie est effectivement défectueuse. Toute pièce autorisée par le fabricant ou pièce de rechange équivalente peut être utilisée pour toute opération de maintenance ou réparation sous garantie touchant une pièce du système antipollution et elle doit être mise gratuitement à la disposition du propriétaire, si la pièce en question est encore sous garantie. STIHL Limited assume la responsabilité de dommages causés à d'autres composants du moteur par la pièce encore couverte par la garantie.

La liste suivante précise les pièces couvertes par la garantie antipollution :

- Filtre à air
- Carburateur (le cas échéant)
- Pompe d'amorçage manuelle
- Starter (système d'enrichissement de démarrage à froid) (le cas échéant)
- Tringleries de commandé
- Coude d'admission
- Volant magnétique ou allumage électronique (module d'allumage ou boîtier électronique)
- Rotor
- Bougie
- Injecteur (le cas échéant)

- Pompe d'injection (le cas échéant)
- Boîtier de papillon (le cas échéant)
- Cylindre
- Silencieux
- Catalyseur (le cas échéant)
- Réservoir à carburant
- Bouchon du réservoir à carburant
- Conduit de carburant
- Raccords du conduit de carburant
- Colliers
- Pièces de fixation

Pour faire valoir un droit à la garantie

Présenter le dispositif à un revendeur spécialisé STIHL, avec la carte de garantie signée.

Prescriptions de maintenance

Les prescriptions de maintenance qui figurent dans la présente Notice d'emploi présument que l'on utilise le mélange d'essence et d'huile prescrit pour moteur deux-temps (voir aussi chapitre « Carburant »). En cas d'utilisation de carburants et d'huiles d'autre qualité ou d'un taux de mélange différent, il peut être nécessaire de raccourcir les intervalles de maintenance.

Restrictions

Cette garantie sur le système antipollution ne couvre pas :

1. les réparations et remplacements nécessaires par suite d'une utilisation inadéquate ou bien d'une négligence ou de l'omission des opérations de maintenance indispensables ;
2. les réparations exécutées incorrectement ou les remplacements effectués avec des pièces non conformes aux spécifications de STIHL Limited et ayant un effet défavorable sur le rendement et/ou la longévité, et les transformations ou modifications que STIHL Limited n'a ni recommandées, ni autorisées par écrit ;
3. le remplacement de pièces et d'autres prestations de services et réglages qui s'avèrent nécessaires dans le cadre des travaux de maintenance indispensables, à l'échéance du premier remplacement prévu, et par la suite.

www.stihl.com



0458-490-8221-B



0458-490-8221-B