

FCB-KM

STIHL



2 - 17 Használati utasítás



Tartalomjegyzék

1	Előszó.....	2
2	Kombinált rendszer.....	2
3	Ehhez a használati utasításhoz.....	2
4	Biztonsági előírások és munkatechnika.....	2
5	Alkalmazás.....	6
6	Megengedett kombimotorok.....	9
7	A berendezés kiegészítése.....	9
8	A kombinált szerszám felszerelése.....	10
9	A kés felszerelése.....	10
10	Motor beindítása / leállítása.....	11
11	A berendezés tárolása.....	11
12	A kerék cseréje.....	12
13	A kötény cseréje.....	12
14	A kés cseréje.....	13
15	A kopásvédő vizsgálata és cseréje.....	13
16	Karbantartási és ápolási tanácsok.....	13
17	Az elkopás csökkentése és a károsodások elkerülése.....	14
18	Fontos alkotórészek.....	15
19	Műszaki adatok.....	15
20	Javítási tanácsok.....	16
21	Eltávolítása.....	16
22	EK Megfelelőségi nyilatkozat.....	16
23	A gyártó UK/CA megfeleléségi nyilatkozata.....	17
24	Címek.....	17

1 Előszó

Tisztelt Vevő!

Köszönjük, hogy a STIHL minőségi termékét választotta.

Ez a termék modern gyártási technikával és széleskörű minőségbiztosítási intézkedések mentén készült. Cégünk mindent megtesz azért, hogy Ön ezzel a berendezéssel elégedett legyen és azzal probléma nélkül dolgozhasson.

Ha a berendezéssel kapcsolatban kérdései lennének, kérjük, forduljon a kereskedőjéhez, vagy közvetlenül cégünk képviselőjéhez.

Tisztelettel,

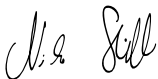

Dr. Nikolas Stihl

2 Kombinált rendszer

A STIHL kombinált rendszereiben különböző kombimotorokat és kombinált szerszámokat állítanak össze egyetlen motoros berendezéssé. A kombimotor **és** a kombinált szerszám működőké-

pes egységét ebben a használati utasításban motoros berendezésnek nevezzük.

Ennek megfelelően a kombimotor és a kombinált szerszám használati utasításai együttesen alkotják a motoros berendezésre vonatkozó teljes használati utasítást.

Az első üzembe helyezés előtt figyelmesen olvassa el **mindkét** használati utasítást, és gondosan őrizze meg azokat a későbbi használatához.

3 Ehhez a használati utasításhoz

3.1 Képjelzések

A berendezésen található összes képjelzés jelentése ebben a használati utasításban részletesen ismertetett.

3.2 Szövegrészek megjelölése



FIGYELMEZTETÉS

Vigyázat, baleset- és személyi sérülésveszély, valamint jelentős anyagi károk történhetnek.

TUDNIVALÓ

Vigyázat, a berendezés vagy annak egyes alkotórészei megsérülhetnek.

3.3 Műszaki továbbfejlesztés

A STIHL-cég valamennyi gépének és munkaeszközének állandó továbbfejlesztésén fáradozik; ezért a gép alakjára, technikájára és felszerelésére vonatkozóan a változtatás jogát fenntartjuk.

Ezért az ebben a használati utasításban közölték alapján, és az ábrák szerint támasztott követeléseinek eleget tenni nem tudunk.

4 Biztonsági előírások és munkatechnika



A szegélyvágóval történő munka során különleges biztonsági előírások szükségesek, mivel a munkavégzés a kés nagyon magas fordulatszáma mellett éles szélű szerszámmal történik.



Az első üzembe helyezést megelőzően minden esetben figyelmesen át kell olvasni mindkét használati utasítást (a Kombimotorét és a Kombiszerszámét) és megbízható helyen kell őrizni azokat a későbbi használatához.

A használati utasítások be nem tartása életveszélyt okozhat.

A motoros berendezést csakis olyan személyeknek adja oda vagy adja kölcsön, akik ezt a kivételt és annak kezelését jól ismerik – minden esetben adja át a KombiMotor és a KombiSzerszám használati utasítását is.

A szegélyvágót csak út-, virágágy- és pázsítszegély nyírására használja.

Más célra nem használható a motoros berendezés – **Balesetveszély!**

Csakis olyan késeket vagy tartozékokat alkalmazzon, amelyek használatát a STIHL ehhez a motoros berendezéshez engedélyezte, vagy amelyek műszaki szempontból egyenértékűek. Az ezzel kapcsolatos kérdéseikkel forduljanak a márkaszervizhez.

Csak nagyon jó minőségű szerszámokat és tartozékokat használjon. Különböző balesetek adódhatnak, vagy a motoros berendezésben károk keletkezhetnek.

A STIHL eredeti STIHL szerszámok és tartozékok használatát ajánlja. Azok tulajdonságai szempontjából optimálisan megfelelnek a termékek és a felhasználó követelményeinek.

A szegélyvágó védőeleme nem védi a berendezés kezelőjét minden, a kés által felvert idegen tárgyval (kő, üveg, drót, stb.) szemben. Ezek a tárgyak könnyen visszapatthanak, a berendezés kezelőjének sérülést okozva.

A berendezésen ne végezzen semmiféle változtatást – az a biztonságot veszélyeztetheti. Azokért a személyi sérülésekért és anyagi károkért, amelyek a nem engedélyezett adapterek használata miatt következnek be, a STIHL semmiméni felelősséget nem vállal.

A berendezés tisztításához ne használjon magasnyomású tisztítóberendezést. Az erős víz-sugár megrongálhatja a berendezés alkatrészeit.

4.1 Ruházat és felszerelés

Viseljen az előírásnak megfelelő ruházatot és felszerelést.



A ruházat legyen a célnak megfelelő, és ne akadályozza a mozgásban. Testhez simuló ruházat – egybeszabott overall, nem munkaköpeny.

Ne viseljen olyan ruházatot, amely beakadhat fába, bozótkba vagy a gép mozgó alkatrészeibe. Sál, nyakkendő és ékszer viselete is tilos. A

hosszú haját úgy kösse össze és úgy rögzítse, hogy az a váll felett legyen.



Viseljen érdes, csúszásgátló talpú és fém orrbetétes védőcsizmát.



FIGYELMEZTETÉS



A szemsérülések veszélyének elkerülése érdekében az EN 166 (Kanadában a CSA Z94) szabvány szerinti, szorosan az archoz simuló védőszemüveget kell viselni. Ügyeljen a védőszemüveg szabályos illeszkedésére.

Viseljen "személyi" hallásvédőt – pl. hallásvédő tokot.

Viseljen arcvédőt és ügyeljen annak szabályos illeszkedésére. Az arcvédő nem elegendő a szem védelmére.



Ellenálló anyagú (pl. bőr) erős munkakesztyűt kell viselni.

A STIHL a személyi védőfelszerelések széles skáláját kínálja.

4.2 A motoros berendezés szállítása

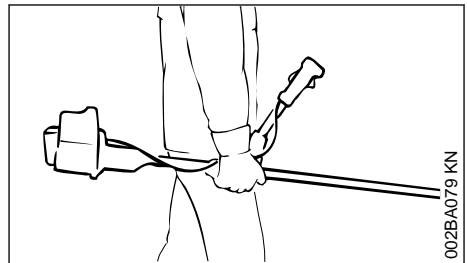
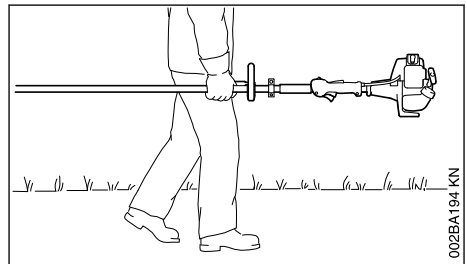

Mindig állítsa le a motort.

A motoros berendezést kiegyensúlyozva, a száránál fogva vigye – a vágószerszám előre mutasson.

A forró gépkatrészeket tilos megérinteni – **Égésveszély!**

Járműveken: Ügyeljen arra, hogy a berendezés ne dőljön el, ne sérülhessen meg és az üzemaanyag ne folyhasson ki belőle.

4.3 Teendők a beindítás előtt

Ellenőrizni kell a motoros berendezést az üzembiztos állapot szempontjából – figyelembe kell venni a Kombimotor és a Kombiszerszám használati utasításainak megfelelő fejezeit:

- Kés: szabályos felszerelés, szoros illeszkedés és kifogástalan állapot (tisztá, könnyű járású és nincs deformálódva)
- Vizsgálja meg a védőberendezéseket a sérülések, illetve a kopás szempontjából. A berendezést nem szabad sérült védővel működtetni - a megrongálódott alkatrészeket ki kell cserélni
- a kezelő és biztonsági berendezéseket nem szabad módosítani – a munkát csak felszerelt védővel szabad végezni
- A fogantyúk legyenek tiszták és szárazak, olaj- és szennyeződésmentesek – ez fontos a motoros berendezés biztonságos kezeléséhez
- A hevedert és a fogantyú(ka)t a testméretnek megfelelően állítsa be.

A motoros berendezést kizárólag üzembiztos állapotban szabad működtetni – **Balesetveszély!**

A hevederek használatakor adódó vészhelyzet esetére: Gyakorolja be a berendezés gyors levételét. Gyakorlás közben a berendezést ne ejtse a földre, nehogy a gép megrongálódjon.

4.4 A berendezés tartása és vezetése

Mindig ügyeljen arra, hogy stabilan és biztonságosan álljon.

A motoros berendezést mindkét kézzel, a fogantyúknál fogva tartsa.

4.4.1 Körfogantyús kiviteleknél

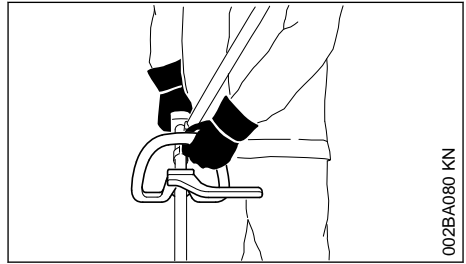

A körfogantyús és a kengyeles körfogantyús (előtolási korlátozóval) kiviteleknél a bal keze a körfogantyún, jobb keze pedig a kezelő fogantyún legyen – akkor is, ha balkezes.

4.4.2 Kétkézkes fogantyúval felszerelt kiviteleknél

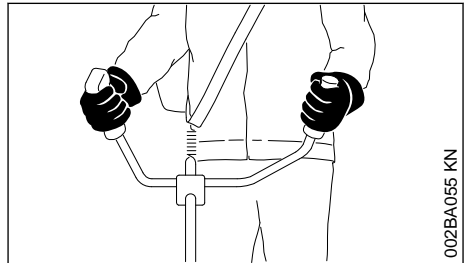

Jobb keze a kezelő fogantyún, bal keze pedig a fogantyúcső fogantyúján legyen.

4.5 Munkavégzés közben

Ha veszély fenyeget, ill. vészhelyzetben azonnal állítsa le a motort – a kombitolókat / a stopkapcsolót / a stopgombot állítsa 0 ill. **STOP** állásba.

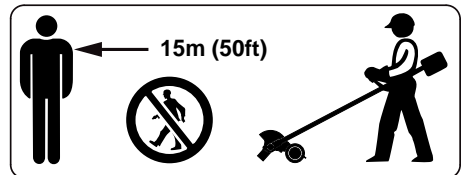

A használat helyszíne körüli széles területen a szanaszét repülő tárgyak balesetveszélyt okozhatnak, ezért 15 m sugarú körön belül további személyek nem tartózkodhatnak. Ezt a távolságot más tárgyakhoz (járművek, ablaküveg) képest is be kell tartani – **Anyagi kár veszélye!** A veszélyeztetés nem kizárható 15 m-nél nagyobb távolság esetén sem.



Ne érjen a késhez – **Sérülésveszély!**

Ügyeljen a motor kifogástalan üresjárati fordulatszámára, hogy a kés a gázemelő elengedése után már ne mozogjon. Az üresjárati fordulatszámot rendszeresen ellenőrizze, ill. állítsa be. Ha a kés üresjárásban mégis tovább fogogna, akkor szakszervízben javíttassa meg azt – lásd a KombiMotor használati utasítását.



Sose dolgozzon a berendezéshez és a vágószerszámhoz tartozó védő nélkül – az elpattanó tárgyak miatt **Sérülésveszély!**



A hajtómű az üzemeltetés közben felforrósodik. Ne érintse meg a hajtóműházat – **Égési sérülés veszély!**

Legyen óvatos jeges talajon, nedvesség, hó esetén, lejtőn, egyenetlen felületen stb. – **Csúszásveszély!**

Ügyeljen az akadályokra: fatörzsekre, gyökerekre – **Botlásveszély!**



Ellenőrizze a terepet: A kemény tárgyak – kövek, fém tárgyak és hasonlók könnyen elpattanhatnak – 15 m-nél nagyobb távolságra is – **Sérülésveszély!** – és a vágószerszámok, továbbá más tárgyak (pl. parkoló járművek, ablaküveg) sérülését okozhatják (anyagilag kár).



Semmi esetre sem szabad a földfelszín felett vagy közvetlenül az alatt fektetett kábelek vagy vezetékek közelében dolgozni – **Aramütésveszély!** Amennyiben a KombiSzerszám hozzáér ezekhez a vezetékekhez vagy tönkreteszí azokat, úgy életveszélyes vagy **halálos sérülés** következhet be.

Mindig ügyeljen arra, hogy stabilan és biztonságosan álljon.

Átláthatatlan, sűrűn benőtt területeken különös elővigyázatossággal dolgozzon.

Ha hallásvédőt visel, akkor még nagyobb figyelem és körültekintés szükséges – mivel a veszélyt jelző zajok (kiáltások, jelzőhangok és hasonlók) kevésbé észlelhetők.

Idejében tartson munkaszünetet a fáradtság és a kimerültség elkerülése érdekében – **Balesetveszély!**

Nyugodtan és megfontoltan dolgozzon – csak jó fény- és látási viszonyok mellett. Körültekintően dolgozzon, ne veszélyeztessen másokat.

Amikor a motor jár, a késeket tilos megérinteni. Ha a kés idegen tárgy miatt leblokkol, akkor a motort azonnal állítsa le - és csak azután távolítsa el az idegen tárgyat – **Sérülésveszély!**

A kés blokkolásával egyidejű gázadagolás növeli a motor terhelését és csökkenti a motor üzemi fordulatszámát. Ez a kuplung állandó csúszása miatt túlmelegedést és fontos működési egységek (pl. a kuplung, a gépház műanyagból készült alkotórészei) károsodását okozza, pl. üresjárásban a kés mozgása miatt – **Sérülésveszély!**

Ha a motoros berendezés nem rendeltetésszerű igénybe vételnek volt kitéve (pl. erőszakos hatások, ütés vagy esés miatt), akkor a további használat előtt feltétlenül ellenőrizze, hogy a berendezés üzembiztos állapotban van-e – lásd még a „Beindítás előtt” című részt is. Feltétlenül ellenőrizze a biztonsági berendezések pontos működését. Azokat a motoros berendezéseket, amelyek működése már nem üzembiztos, semmi esetre sem szabad tovább használni. Késég esetén forduljon a márkakereskedőhöz.

A késeket rendszeresen, rövid időközönként és az érzékelhető elváltozás esetén azonnal ellenőrizze:

- Állítsa le a motort, tartsa megbízhatóan a berendezést, a kést pedig fékezés céljából nyomja a gyepehez
- Végezze el az állapot és a szoros illeszkedés ellenőrzését, ügyeljen a repedésekre is.
- azonnal cserélje ki a sérült kést, még csekély hajszárepidések esetén is

A vágószerszám és a védő körüli részt a munkavégzés közben is rendszeresen meg kell tisztítani.

- Állítsa le a motort
- Viseljen védőkesztyűt
- Távolítsa el a fűvet, a gyomot és a rátapadt (összecsomósodott) földet stb.

A vágószerszám cseréjéhez állítsa le a motort – **Sérülésveszély!**

A sérült vagy szakadozott késeket ne használja tovább és azokat ne javítsa meg – például forrasztással vagy kiigazítással – alakváltozás (kiegyensúlyozatlanság).

A fellazult részecskék vagy töredékek könnyen leválhatnak és nagy sebességgel a kezelőszemélyhez vagy másokhoz csapódhatnak – **Igen súlyos sérülés veszély!**

Ha forgó fém vágószerszám kőbe vagy kemény tárgyba ütközik, akkor szikra képződhet, miáltal gyúlékony anyagok bizonyos körülmények között

tűzet foghatnak. A száraz növényzet és a bozót is nagyon gyúlékony, különösen a forró, száraz időjárási viszonyok mellett. Tűzveszély esetén ne használja a fém vágószerszámot gyúlékony anyag, ill. száraz növényzet vagy bozót közelében. Feltétlenül érdeklődjön az illetékes erdészetről, hogy van-e tűzveszély.

4.6 Munkavégzés után

Miután befejezte a munkát, illetve mielőtt magára hagyná a berendezést: Állítsa le a motort.

A munkavégzés befejeztével a KombiSzerszámot rendszeresen meg kell tisztítani a portól, a piszoktól, a földtől és a növényrészekről – kesztyűt kell használni - **Sérülésveszély!**

A tisztításhoz nem szabad zsíroló szert használni.

A fém anyagú vágószerszámok felületét alapos tisztítást követően be kell nedvesíteni korrózióvédő szerrel.

4.7 Karbantartás és javítások

Rendszeresen tartsa karban a motoros berendezést. Csak a kombinált szerszám és a kombimotor használati utasításaiban ismertett karbantartási, illetve javítási munkákat szabad elvégezni. Minden más munkát szakszervizzel végeztessen.

A STIHL javasolja, hogy a karbantartást és a javítást kizárólag STIHL szakszervizben végeztesse. A STIHL szakszervizek dolgozói rendszeres továbbképzésen vesznek részt, és ismerik a műszaki információkat.

Kizárólag nagyon jó minőségű alkatrészeket használjon. Különben balesetek történhetnek, vagy károsodhat a berendezés. Esetleges kérdéseivel forduljon szakkereskedéshez.

A STIHL az eredeti STIHL alkatrészek használatát ajánlja. Ezek az alkatrészek a berendezéshez kiválóan alkalmasak, és a felhasználó igényeihez vannak szabva.

Javítási, karbantartási és tisztítási munkálatok esetén mindig állítsa le a motort - **Sérülésveszély!**

4.8 Vágószerszámok és védőberendezések

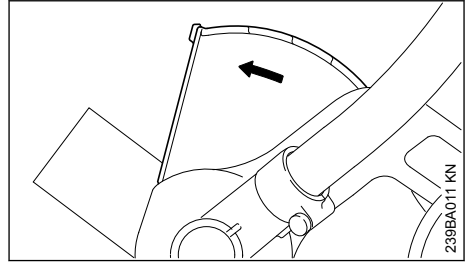

A védőn található nyíl a kés forgásirányába mutat – lásd: "Alkalmazás".

A szegélyvágót csak a védőre erősített köténnyel működtesse – lásd: "A kötény cseréje".

A kést szabályosan kezelje – lásd: "Alkalmazás".

A legjobb vágási teljesítmény: Teljes gázzal és egyenletes előtolással.

A STIHL eredeti STIHL kés használatát ajánlja – lásd: "Külön tartozékok".

Csakis olyan védőket vagy adaptereket alkalmazzon, melyek használatát a STIHL cég ehhez a motoros berendezéshez engedélyezte, vagy amelyek műszaki szempontból ezzel egyenértékűek.

5 Alkalmazás

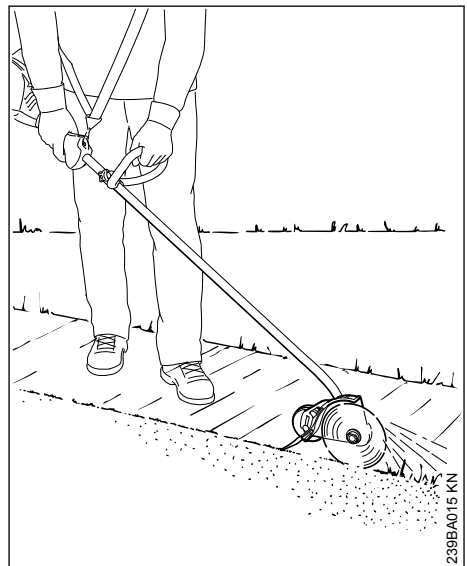

A szegélyvágó zöldterületek szegélyeinek éles szegélyű nyírására alkalmas. Ezzel a készülékkel vágható majd valamennyi fű- és gyomnövény-féleség vagy lágyszárú növény.

5.1 Előkészületek

A nagyon száraz munkafelületet enyhén locsoljuk meg vízzel: ez kissé felpuhítja a padlót, kevesebb por keletkezik! - A benedvesített lágyszárú növények könnyebben vághatók.



FIGYELMEZTETÉS

Távolítson el minden akadályt vagy tárgyat a munkaterületről.

- ▶ Határozza meg a vágás haladási irányát – a berendezést mindig teste jobb oldalán vezesse

5.2 A vágási mélység beállítása

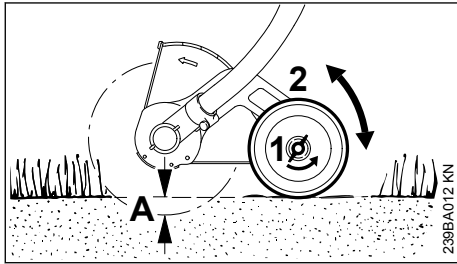

- ▶ Állítsa le a motort
- ▶ Lazítsa meg a szárnyas anyát (1) jobbról balra
- ▶ Tolja el a kereket (2): felfelé – a vágási mélység (A) növekszik; lefelé – a vágási mélység (A) csökken

Szabályos beállítás

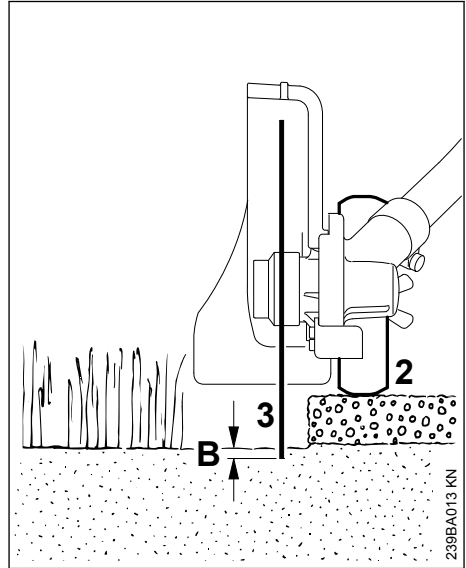

A vágási mélységet befolyásolják a talaj egyenetlenségei, a testmagasság és a kezelőszemélyzet tartása munka közben, ezért :

- ▶ A kereket (2) annyira tolja el, hogy a kés (3) normál munkatartásban a talajt csupán érintse vagy legfeljebb 5 mm mélységig (B) hatoljon a talajba

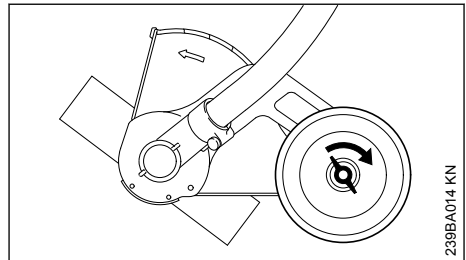

- ▶ Húzza meg a szárnyas anyát, balról jobbra forgatva azt
- ▶ normál munkatartásban még egyszer ellenőrizze a vágási mélységet – szükség esetén állítsa utána azt

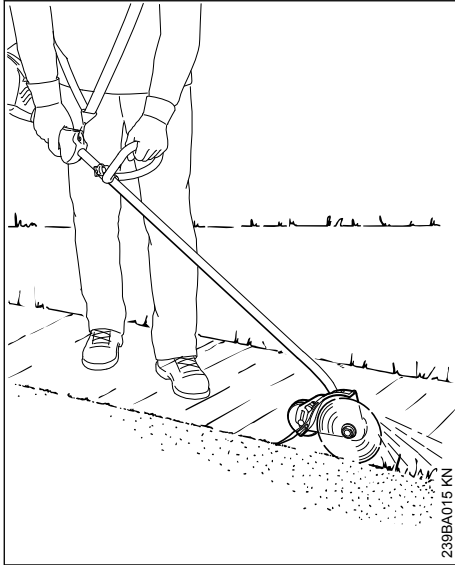

FIGYELMEZTETÉS

A védőt nem szabad elállítani.

Azt a gyárban úgy állították be, hogy a védőn vagy annak nyitott oldalán található nyíl a kezelőszemélytől ellenkező irányba mutasson. Csak így biztosított, hogy a lehordott és levágott anyag a berendezéstől, illetve a kezelő személytől ellenkező irányba dobódjon.

5.3 Szegélyvágás

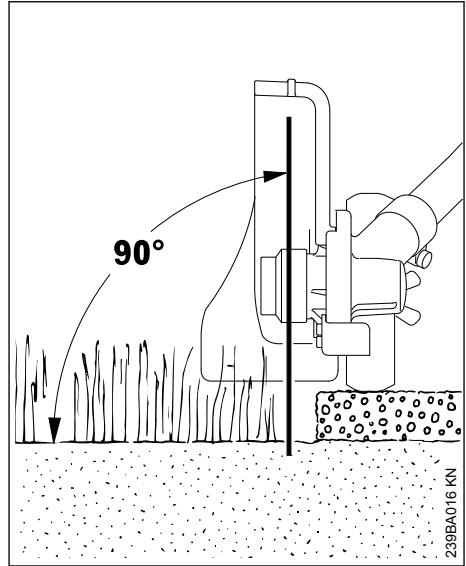

- ▶ Motor indítása
- ▶ legalább félgázt adva kezdje meg a vágást és állandóan teljes gázzal vágjon
- ▶ A berendezést merőlegesen vezesse
- ▶ Az előtolási erőt úgy válassza meg, hogy a motor fordulatszáma lényegesen ne csökkenjen – ne nagy erővel nyomja a berendezést
- ▶ A megválasztott előtolási sebesség ne legyen nagyobb a normál lépés sebességénél
- ▶ Ne nyomja a kést a talajba
- ▶ A berendezést csak előre tolja, ne húzza azt maga felé
- ▶ egyenletesen vágjon – így csökkentheti a munkamenetek számát

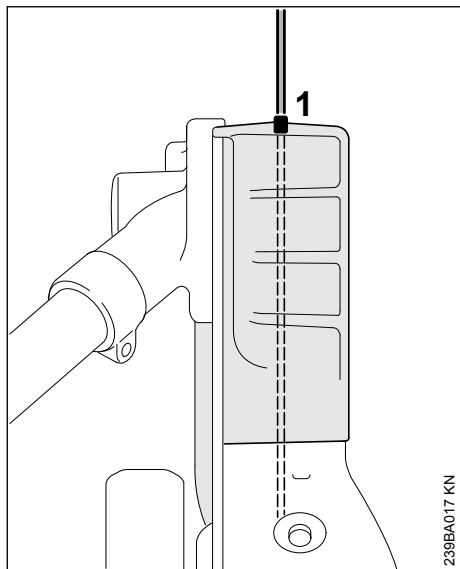

- ▶ A kést az irányzóéc (1) segítségével igazítsa a vágási szegélyhez

6 Megengedett kombimotorok

6.1 KombiMotorok

Csak olyan KombiMotorokat szabad használni, amelyeket a STIHL szállított vagy kifejezetten engedélyezett a felszereléshez.

Ezt a KombiSzerszámot csak a következő KombiMotorokkal szabad használni:

STIHL KM 56 R, KM 85 R, KM 94 R, KM 111 R, KM 131, KM 131 R, KM 235 R, KMA 130 R, KMA 135 R, KMA 80.0 R, KMA 120.0 R, KMA 200.0 R

! FIGYELMEZTETÉS

A körfogantyús berendezésekre fel kell szerelni a kengyelt (az előtolási korlátozót).

6.2 Oszthatószáras motoros kaszák

A KombiSzerszám felszerelhető a STIHL gyártmányú oszthatószáras (T modellek) motoros kaszákra is (alap motoros berendezések).

Ezért ennek a KombiSzerszámnak a használata kiegészítőleg engedélyezett még a következő berendezéseken:

STIHL FR 131 T

! FIGYELMEZTETÉS

A kengyel (előtolási korlátozó) használatához figyelembe kell venni a berendezés használati utasítását.

7 A berendezés kiegészítése

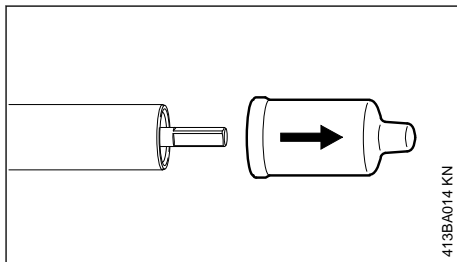

- ▶ Húzza le a védőkupakokat a szár végeiről és őrizze meg azokat a későbbi használatához – lásd az "A berendezés tárolása" c. fejezetet.

7.1 A szár összekapcsolása a hajtóművel

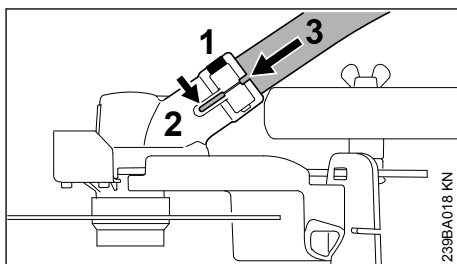

- ▶ A szorítócsavart (1) a hajtóművön lazítsa meg – de ne csavarja ki.
 ▶ Hajlított végével előre dugja a szarat (3) a hajtóműbe (2); közben forgassa azt kissé előre.
 ▶ Ütközésig tolja be a szarat (3).
 ▶ A felfekvésig csavarja be a szorítócsavart (1) – még ne húzza meg azt!

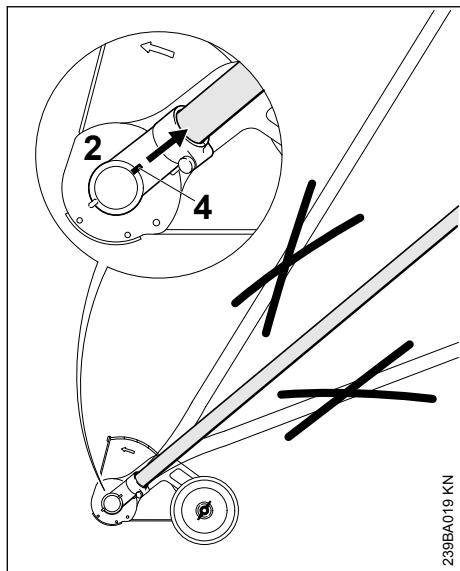

239BA019 KN

- ▶ A hajtóművet (2) a száron igazítsa ki, oly módon, hogy a lécs (4) a szárral vonalban álljon.
- ▶ Húzza meg szorosan a szorítócsavart.

8 A kombinált szerszám felszerelése

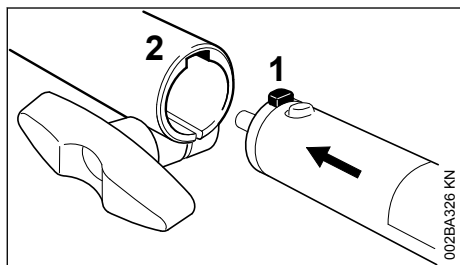

002BA326 KN

- ▶ Ütközésig tolja a száron lévő csapot (1) a kuplungkarom hornyába (2).

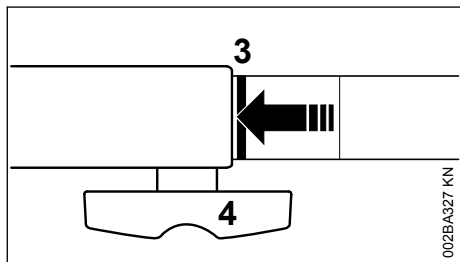

002BA327 KN

Szabályosan betölt helyzetben a piros vonalnak (3 = nyílhegy) egy vonalba kell esnie a kuplungkarommal.

- ▶ A szorítócsavart (4) **szorosan** meg kell húzni.

8.1 A kombinált szerszám leszerelése

- ▶ A szárat fordított sorrendben kell leszerelni.

9 A kés felszerelése

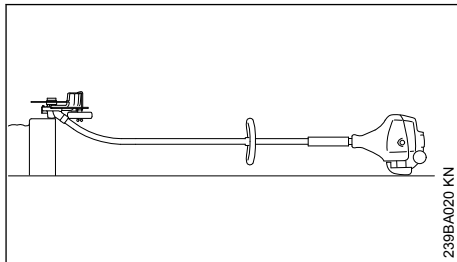

239BA020 KN

- ▶ A szegélyvágót úgy kell lerakni, hogy a kés befogója (1) felfelé mutasson.

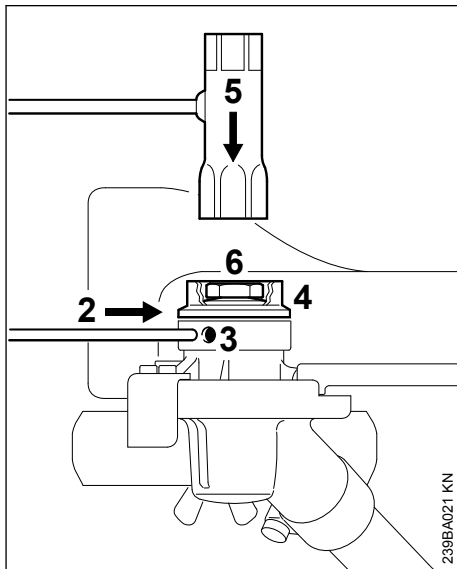

239BA021 KN

- ▶ A dugaszoló tuskét (2) ütközésig dugja a furatba (3) – enyhén nyomja, majd a nyomótárcsával (4) kissé forgassa azt ide-oda, amíg a tengely nem blokkolódik.
- ▶ Húzza a kombikulcsot (5) az anyacsavarra (6).
- ▶ Balról jobbra forgatva lazítsa meg az anyacsavart (balmenetes) és csavarja le azt.
- ▶ Vegye le a nyomótárcsát.

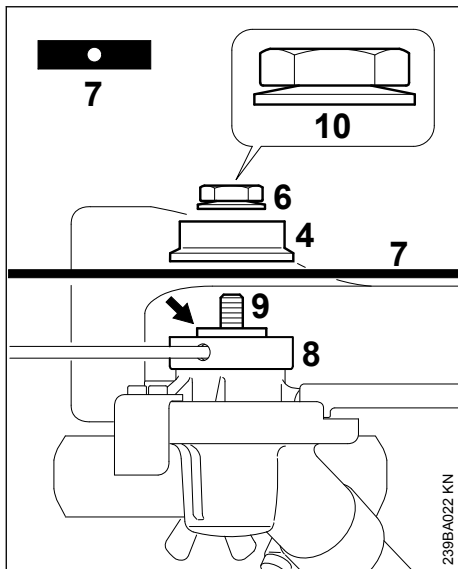

- ▶ Tegye a kést (7) a nyomótányérra (8).

! FIGYELMEZTETÉS

A perem (nyílal jelölve) nyúljon a kés furatába.

- ▶ Húzza a nyomótárcsát (4) a tengelyre (9), majd reteszelve a tengelyt.
- ▶ Az anyát (6) jobbról balra forgatva csavarja fel a tengelyre és húzza meg azt.

! FIGYELMEZTETÉS

Amennyiben az anyacsavaron (6) lévő tányérrugó (10) feszítőereje gyengül, úgy az anyacsavart ki kell cserélni!

10 Motor beindítása / leállítása

10.1 A motor beindítása

A berendezést elvileg a kombimotor, illetve az alapterendezés kezelési tudnivalói alapján kell beindítani!

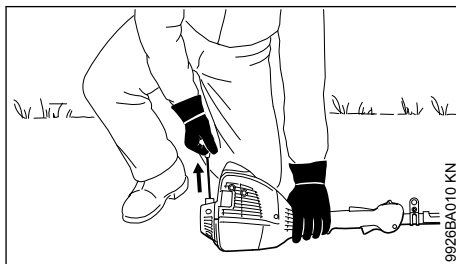
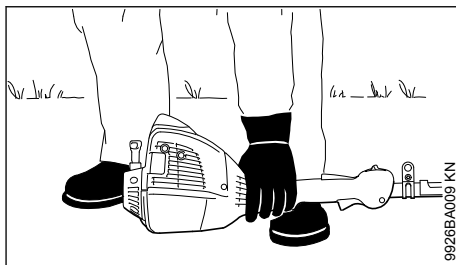

- ▶ A berendezést helyezze biztosan a földre.

A kés ne érjen a földhöz, és ne érintsen más tárgyat sem – **Balesetveszély!**

- ▶ vegyen fel biztos helyzetet – Lehetőségek: állva, lehajolva vagy térdén állva
- ▶ Bal kezével **szorosan** nyomja a berendezést a talajhoz – eközben ne érintse meg a kezelőfogantyún található kezelőelemeket – lásd a kombimotor, illetve az alap motoros berendezés használati utasítását.

TUDNIVALÓ

A lábbal a szárra lépni vagy arra térdelni tilos!

! FIGYELMEZTETÉS

A motor berántásakor előfordulhat, hogy a beindulást követően a kés forog – ezért mindjárt a beindulást követően röviden érintse meg a gázemelőt – a motor üresjáratba kapcsol.

A további indítási folyamatot a kombimotor, illetve az alapterendezés használati utasításában ismertettük.

10.2 Állítsa le a motort.

- ▶ Lásd a kombimotor, illetve az alapterendezés használati utasítását.

11 A berendezés tárolása

Több mint kb. 30 naptól munkaszünet esetén

- ▶ A kést vegye le, tisztogassa meg és ellenőrizze
- ▶ amennyiben a kombinált szerszámot és a kombimotort külön tárolják: Húzza fel a védőkupakot a szárra, biztosítva a kapcsoló védelmét a szennyeződéssel szemben
- ▶ A berendezést száraz és biztonságos helyen tárolja. Ügyeljen arra, hogy illetéktelenek (pl. gyermekek) ne férhessenek hozzá a berendezéshez.

12 A kerék cseréje

Ha elkopott a kerék, akkor cseréltesse ki azt szakszervizben. A STIHL azt javasolja, hogy a karbantartást és a javítást kizárólag STIHL márkaszervizzel végeztesse el.

12.1 Futóbicikli

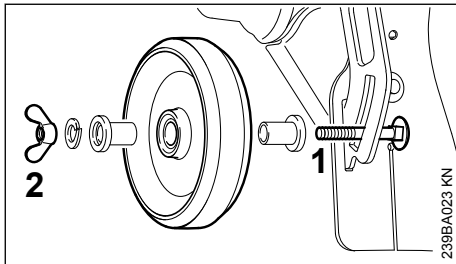

- ▶ A csavar (1) menetének vége deformált, nehogy a szárnyas anya (2) elveszen

A szárnyas anyát csak nagyon nagy erőfeszítéssel lehet a csavarról lecsavarni. Amennyiben ezt követően az alkatrészeket ismét összeszerelik, úgy többé nem biztosított a szárnyas anya "elvesztés elleni védelme". Ebben az esetben a csavart és a szárnyas anyát szakszervizben újra kell cserélni.

13 A kötény cseréje

13.1 A kötény leszerelése

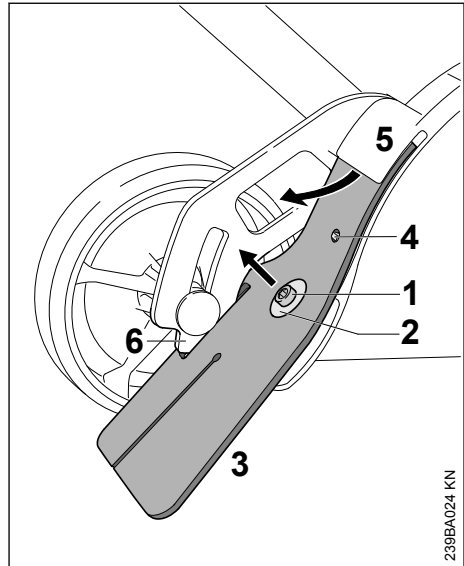

- ▶ A csavart (1) lazítsa meg és csavarja ki
- ▶ Vegye le a tárcsát (2).
- ▶ Húzza ki a kötényt (3) a szegmensből (6) és a védő hézagából (5).

13.2 A kötény felszerelése

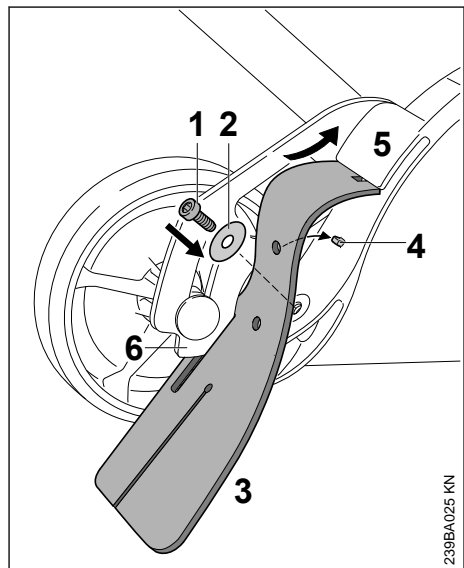

- ▶ Ahhoz, hogy a kötényt könnyen be lehessen tolni a védőn lévő hézagba, annak felső részét vékony rétegben be kell kenni gyantamentes olajjal.
- ▶ Fűzze a kötényt (3) a szegmensbe (6), majd tolja azt a védő hézagába (5) – a kötényben lévő furatnak rögzülnie kell a tűskében (4).
- ▶ Húzza az alátétkarikát (1) a csavarra (2)
- ▶ Csavarja be és húzza meg a csavart (1)

14 A kés cseréje

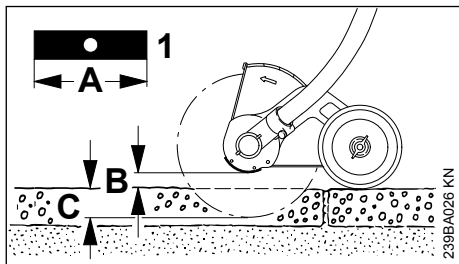

Meggörbült vagy berepedezett kést nem szabad kiegyengetni vagy megforrasztani – **Törésveszély!** Azt ki kell cserélni – lásd: "A kés felszerelése".

A STIHL csak a következő eredeti STIHL kések használatát ajánlja:

Hossz	Vastagság	Jelölés
200 mm	2,4 mm	4133 / 01
200 mm	3,8 mm	4133 / 02

A kést nem szabad utánélezni!

- ▶ Cserélje ki a kést (1), ha annak hossza (A) már nem elegendő ahhoz, hogy a talajtól mért megfelelő távolság (B) esetén be lehessen állítani a vágási mélységet (C).

14.1 A kiegyensúlyozatlanság vizsgálata

A kiegyensúlyozatlanság elkerülése érdekében:

- ▶ Szakszervizben vizsgáltassa meg a kést STIHL kiegyensúlyozógéppel (külön tartozék) a kiegyensúlyozatlanság szempontjából – a STIHL a STIHL szakszervizeket ajánlja – kiegyensúlyozatlanság esetén cserélje ki a kést, lásd: "A kés felszerelése".

15 A kopásvédő vizsgálata és cseréje

15.1 A kopásvédő vizsgálata

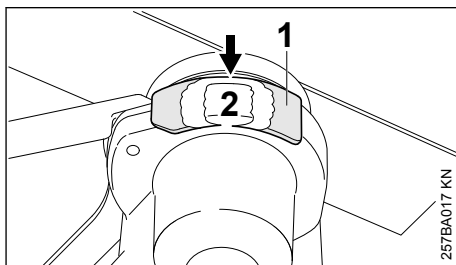

- ▶ A motoros berendezés üzembe helyezését megelőzően vizsgálja meg a kopásvédőt (1) a sérülések szempontjából.
- ▶ A kopásvédőt legkésőbb akkor kell kicserélni, amikor a hajtómű (2) láthatóvá válik (nyíllal jelölve).

TUDNI VALÓ

Ha a kopott védőket nem cserélik ki időben, akkor a hajtómű súlyosan megrongálódik.

15.2 A kopásvédő cseréje

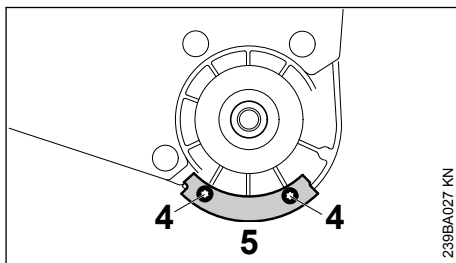

- ▶ A kés leszerelése – lásd: "A kés felszerelése"
- ▶ Csavarja ki a csavarokat (4).
- ▶ A kopásvédő (5) cseréje
- ▶ A csavarokat (4) csavarja be és húzza meg.
- ▶ A kés szerelése – lásd: "A kés felszerelése"

16 Karbantartási és ápolási tanácsok

A következő adatok szokásos használati körülményekre vonatkoznak. Ha a munkakörülmények nehezebbek (nagyobb a porképződés, stb.) és ha a gép napi igénybe vétele hosszú, akkor a megadott időközöket ennek megfelelően rövidítse le.

Hozzáférhető csavarok és anyák

- ▶ Vizsgálja meg és szükség esetén húzza utána.

Futókerék

- ▶ Szemrevételezés, munkakezdés előtt
- ▶ a szárnyas anya szoros illeszkedésének vizsgálata, munkakezdése előtt
- ▶ Szükség esetén cseréltesse ki – lásd: „A kerék cseréje”.

Kötény

- ▶ Szemrevételezés, munkakezdés előtt
- ▶ Sérülés esetén cserélje ki – lásd: „A kötény cseréje”.

Kés

- ▶ Szemrevételezés, munkakezdés előtt
- ▶ a szoros illeszkedés vizsgálata, munkakezdése előtt .
- ▶ Szükség esetén vizsgáltassa meg a kiegyensúlyozatlanság szempontjából; kiegyensúlyozatlanság esetén cserélje ki – lásd: „A kés cseréje”.
- ▶ Sérülés esetén cserélje ki – lásd: „A kés cseréje”.

Kopásvédő

- ▶ vizsgálat munkakezdése előtt
- ▶ Szükség esetén cserélje ki – lásd: „A kopásvédő vizsgálata és cseréje”

Biztonsági matrica

- ▶ Cserélje ki az olvashatlan biztonsági matricákat.

17 Az elkopás csökkentése és a károsodások elkerülése

Elkerülhető a berendezés túlzott kopása és károsodása, ha betartják a jelen használati utasításban, illetve a kombimotor használati utasításában közölt előírásokat.

A berendezés használata, karbantartása és tárolása ugyanolyan gondosan történjen, mint ahogy azt ezekben a használati utasításokban leírtuk.

Az összes olyan károsodásért, amelyek a biztonsági előírások, a használati utasítások vagy a karbantartási utasításban leírtak be nem tartása miatt történtek, a berendezés kezelője saját maga felelős. Ez mindenek előtt akkor érvényes, ha:

- A STIHL cég a berendezésen történt változtatásokat nem engedélyezte.
- Olyan szerszámokat, vagy adaptereket használt, amelyek a berendezéshez nem engedélyezettek, nem ahhoz tartoznak, vagy rosszabb minőségűek.

- A berendezést nem rendeltetés szerint használták.
- A berendezést sport- vagy versenyszerű rendezvényeken használták.
- A berendezést meghibásodott alkatrészekkel működtették, és a rongálódás emiatt történt.

17.1 Karbantartási munkák

Valamennyi, a "Karbantartási- és ápolási tudnivalók" fejezetben ismertetett munkát rendszeresen végezze el. Ha a berendezés kezelője ezeket a karbantartási munkát saját maga nem tudja elvégezni, akkor bizza azokat szakszervizre.

A STIHL javasolja, hogy a karbantartást és a javítást kizárólag STIHL szakszervizben végeztesse. A STIHL szakszervizek dolgozói rendszeres továbbképzésen vesznek részt, és ismerik a műszaki információkat.

Ha ezekre a munkálatokra nem kerül sor, vagy ha ezeket a munkákat nem szakszerűen végezték el, akkor károsodások történhetnek, amelyekért a berendezés kezelője felelős. Ide soroljuk többek között:

- A helytelen tárolás miatt keletkező rozsdásodást, és másfajta, annak következtében létrejött károsodásokat.
- A berendezés rongálódását, amely rosszabb minőségű alkatrészek használata miatt történt.

17.2 Gyorsan kopó alkatrészek

A berendezés egyes alkatrészei előírászerű használat esetén is természetes kopásnak vannak kitéve, így a berendezés használati módjától és időtartamától függően ezeket idejében ki kell cserélni. Ide tartoznak többek között:

- Kések (valamennyi típus)
- A kés rögzítőelemei
- Vágószerszám-védők (védő, kötény)
- Kopásvédő

18 Fontos alkotórészek

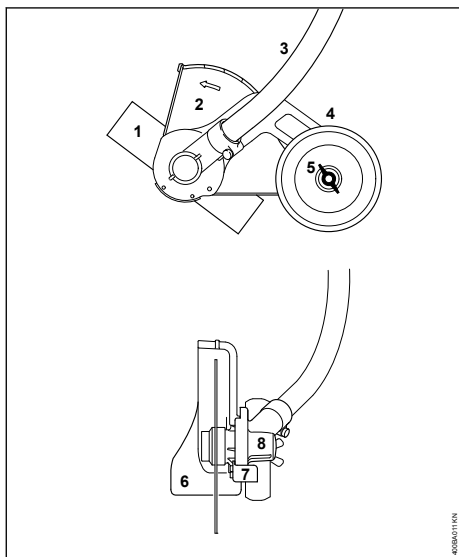

- 1 Kés
- 2 Védő
- 3 Szár
- 4 Kerék
- 5 Szárnyas anya
- 6 Kötény
- 7 Kopásvédő
- 8 Hajtás

19 Műszaki adatok

19.1 Fordulatszám

A KombiMotorral felszerelt vágószerszám hajtótengelyének max. fordulatszáma:

KM 56 R:	8100 1/min
KM 85 R:	8500 1/min
KM 94 R:	8300 1/min
KM 111 R:	8000 1/min
KM 131:	8500 1/min
KM 131 R:	8500 1/min
KM 235.0 R:	9000 1/min
KMA 130 R:	6900 1/min
KMA 135 R:	6900 1/min
KMA 80.0 R:	6900 1/min
KMA 120.0 R:	6900 1/min
KMA 200.0 R:	6800 1/min

Az oszthatószeres STIHL motoros kaszáknál alkalmazott vágószerszám hajtótengelyének max. fordulatszáma (T modellek):

FR 131 T: 8100 1/min

19.2 Súly

védővel és késsel: 2,0 kg

19.3 Zaj és rezgési értékek

A zaj- és rezgésértékek meghatározása az FCB-KM KombiSzerszámmal felszerelt motoros berendezések esetén az üresjárati és a névleges maximális fordulatszámon való üzemeltetéskor ugyanazoknál az alkatrészeknél történik.

További információk a 2002/44/EK irányelv munkaadókra vonatkozó, rezgéssel kapcsolatos előírásainak betartásáról webhelyen található

a www.stihl.com/vib

19.3.1 Zajszint L_{peq} az ISO 11201 szerint

KM 56 R körfogantyúval:	94 dB(A)
KM 85 R körfogantyúval:	96 dB(A)
KM 111 R körfogantyúval:	95 dB(A)
KM 131 kétkezes fogantyúval:	97 dB(A)
KM 131 R körfogantyúval:	98 dB(A)
KM 235.0 R körfogantyúval:	99 dB(A)
KMA 130 R körfogantyúval:	78 dB(A)
KMA 135 R körfogantyúval:	79 dB(A)
KMA 80.0 R körfogantyúval:	82 dB(A)
KMA 120.0 R körfogantyúval:	82 dB(A)
KMA 200.0 R körfogantyúval:	80 dB(A)
FR 131 T:	97 dB(A)

19.3.2 Zajszint L_{peq} az ISO 11789 szerint

KM 94 R körfogantyúval:	92 dB(A)
-------------------------	----------

19.3.3 Zajteljesítményszint L_{weq} az ISO 3744 szerint

KM 56 R körfogantyúval:	104 dB(A)
KM 85 R körfogantyúval:	108 dB(A)
KM 111 R körfogantyúval:	105 dB(A)
KM 131 kétkezes fogantyúval:	106 dB(A)
KM 131 R körfogantyúval:	106 dB(A)
KM 235.0 R körfogantyúval:	108 dB(A)
KMA 130 R körfogantyúval:	93 dB(A)
KMA 135 R körfogantyúval:	99 dB(A)
KMA 80.0 R körfogantyúval:	98 dB(A)
KMA 120.0 R körfogantyúval:	98 dB(A)
KMA 200.0 R körfogantyúval:	97 dB(A)
FR 131 T:	106 dB(A)

19.3.4 Zajteljesítményszint L_{weq} az ISO 11789 szerint

KM 94 R körfogantyúval:	104 dB(A)
-------------------------	-----------

19.3.5 Rezgésérték $a_{hv,eq}$ az ISO 11789 szerint

	Fogantyú, balos	Fogantyú, jobb
KM 56 R körfogantyúval:	5,5 m/s ²	6,6 m/s ²

	Fogantyú, balos	Fogantyú jobb
KM 85 R körfogantyúval:	3,2 m/s ²	6,0 m/s ²
KM 111 R körfogantyúval:	3,8 m/s ²	3,0 m/s ²
KM 131 kétkaros fogantyúval:	3,0 m/s ²	3,4 m/s ²
KM 131 R körfogantyúval:	4,1 m/s ²	4,5 m/s ²
KM 235 R körfogantyúval:	4,8 m/s ²	4,8 m/s ²
FR 131 T:	2,6 m/s ²	2,4 m/s ²

19.3.6 Rezgésérték $a_{hv,eq}$ az ISO 22867 szerint

	Fogantyú, balos	Fogantyú jobb
KM 94 R körfogantyúval:	3,8 m/s ²	4,3 m/s ²

19.3.7 Rezgésérték $a_{hv,eq}$ az EN 20643 szerint:

	Fogantyú, balos	Fogantyú jobb
KMA 130 R körfogantyúval:	3,5 m/s ²	2,0 m/s ²
KMA 135 R körfogantyúval:	1,8 m/s ²	3,6 m/s ²
KMA 80.0 R körfogantyúval:	3,5 m/s ²	1,8 m/s ²
KMA 120.0 R körfogantyúval:	3,9 m/s ²	1,7 m/s ²
KMA 200.0 R körfogantyúval:	3,7 m/s ²	2,8 m/s ²

A zajszint és zaj teljesítményszint K--érték a 2006/42/EK irányelv szerint = 2,0 dB(A); a rezgési szint K--érték a 2006/42/EK irányelv szerint = 2,0 m/s².

19.4 REACH

A REACH megnevezés az Európai Unió által meghatározott elírás a kémiai anyagok regisztrálásához, értékeléséhez és engedélyezéséhez.

Az 1907/2006 (EK) REACH-rendeletnek való megfeleléssel kapcsolatos információkért lásd: REACH-rendelet

www.stihl.com/reach

20 Javítási tanácsok

Ennek a berendezésnek a kezelője csakis azokat a karbantartási és javítási munkálatokat végezheti el, melyek ebben a használati utasításban leírtak. Az ezen túlmenő javításokat csakis a szakkereskedés végezheti.

A STIHL-cég azt ajánlja, hogy a karbantartási munkálatokat és a javításokat csakis a STIHL-szakkereskedéssel végeztessük el. A STIHL-szakkereskedések dolgozói rendszeres továbbképzésen vesznek részt, és ott a műszaki ismertetések is rendelkezésre állnak.

A javítások esetén csakis olyan alkatrészek beszerelése engedélyezett, melyeket a STIHL-cég ehhez a berendezéshez kifejezetten engedélyezett, vagy melyek technikai szempontból egyenértékűek. Kizárólag nagyon jó minőségű alkatrészeket alkalmazzunk. Máskülönbent balesetek történhetnek, vagy a berendezés megsérülhet.

A STIHL-cég az eredeti STIHL alkatrészek használatát ajánlja.

Az eredeti STIHL alkatrészek a STIHL alkatrészszámról, a **STIHL** írásmódról, és általában a STIHL  alkatrészjelről (kisebb alkatrészekeken ez a jel egymagában is állhat) felismerhetők.

21 eltávolítása

A hulladékkezeléssel kapcsolatos információk a helyi hatóságoknál vagy STIHL márkaszervizben beszerezhetők.

A szakszerűtlen ártalmatlanítás károsíthatja az egészséget és megterhelheti a környezetet.

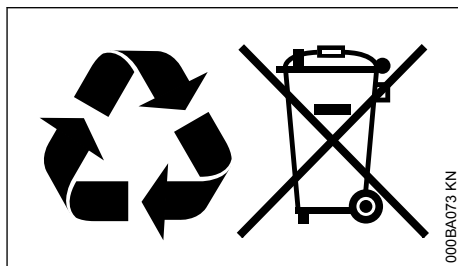

- ▶ A STIHL termékeket a csomagolással együtt vigye el újrahasznosítás céljából egy megfelelő gyűjtőhelyre a helyi előírásoknak megfelelően.
- ▶ Tilos a háztartási szemétkébe kidobni.

22 EK Megfelelőségi nyilatkozat

ANDREAS STIHL AG & Co. KG
Badstr. 115
D-71336 Waiblingen

Németország

teljes felelőssége tudatában nyilatkozik, hogy a

Kivitel: KombiSzerszám, sze-
gélyvágó
Gyártó márkanéve: STIHL
Típus: FCB-KM
Sorozatszám: 4180

megfelel a 2006/42/EK irányelvek vonatkozó elő-
írásainak, tervezése és kivitelezése pedig össz-
hangban áll az alábbi szabványok gyártás idő-
pontjában érvényes verzióival:

EN ISO 12100 (az említett KM- és FR jelű beren-
dezésekkel együtt)

EN ISO 12100, EN 60335-1, EN 50636-2-92 (az
említett KMA-jelű berendezésekkel együtt)

A műszaki dokumentációt őrzi:

ANDREAS STIHL AG & Co. KG
Produktzulassung

A gyártás éve a berendezésen van feltüntetve.

Waiblingen, 2022. 09. 19.

ANDREAS STIHL AG & Co. KG

nevében



Robert Olma, Vice President, Regulatory Affairs
& Global Governmental Relations

ANDREAS STIHL AG & Co. KG

A gyártás éve a berendezésen van feltüntetve.

Waiblingen, 2022. 09. 19.

ANDREAS STIHL AG & Co. KG

nevében



Robert Olma, Vice President, Regulatory Affairs
& Global Governmental Relations

24 Címek

www.stihl.com

23 A gyártó UK/CA megfeleléségi nyilatkozata

ANDREAS STIHL AG & Co. KG

Badstr. 115

D-71336 Waiblingen

Németország

teljes felelőssége tudatában nyilatkozik, hogy a

Kivitel: KombiSzerszám, sze-
gélyvágó
Gyártó márkanéve: STIHL
Típus: FCB-KM
Sorozatszám: 4180

megfelel az Egyesült Királyság Supply of Machi-
nery (Safety) Regulations 2008 rendeletének
vonatkozó rendelkezéseinek, és az alábbi szab-
ványoknak a gyártás időpontjában hatályos vál-
tozataival összhangban tervezték és gyártották:

EN ISO 12100 (az említett KM- és FR jelű beren-
dezésekkel együtt)

EN ISO 12100, EN 60335-1, EN 50636-2-92 (az
említett KMA-jelű berendezésekkel együtt)

A műszaki dokumentációt őrzi:

www.stihl.com



0458-471-1121-B



0458-471-1121-B