

BR 500, 550, 600

STIHL



2 - 18 Használati utasítás



Tartalomjegyzék

1	Előszó.....	2
2	Erre a használati útmutatóra vonatkozó információk.....	2
3	Áttekintés.....	3
4	Biztonsági tudnivalók.....	4
5	A fűvóberendezés használatra kész állapotba hozása.....	8
6	A fűvóberendezés összeszerelése.....	8
7	A fűvóberendezés beállítása a felhasználó számára.....	9
8	Keverjen üzemanyagot és tankolja meg a fűvóberendezést.....	10
9	A motor indítása és leállítása.....	11
10	A fűvóberendezés vizsgálata.....	12
11	Munkavégzés a fűvóberendezéssel.....	12
12	Munka után.....	13
13	Szállítás.....	13
14	Tárolás.....	13
15	Tisztítás.....	14
16	Karbantartás.....	14
17	Javítás.....	14
18	Hibaelhárítás.....	15
19	Műszaki adatok.....	15
20	Pótalkatrészek és tartozékok.....	17
21	Ártalmatlanítás.....	17
22	EK Megfelelőségi nyilatkozat.....	17
23	A gyártó UK/CA megfelelőségi nyilatkozata.....	18
24	Címek.....	18

1 Előszó

Tisztelt Vásárlónk!

Örömkre szolgál, hogy STIHL-termék mellett döntött. Termékeink fejlesztése és gyártása csúcsmínőségben történik, ügyfeleink szükségleteinek megfelelően. Így magas megbízhatóságú termékek jönnek létre, amelyek az extrém igénybevétel próbáját is kiállják.

A STIHL a szervizelés terén is csúcsmínőséget nyújt Önnek. Márkaszervizeink szakértő tanácsadást és betanítást, valamint átfogó műszaki segítséget nyújtanak.

A STIHL elkötelezett a környezettel szembeni fenntartható és felelősségteljes eljárások mellett. A jelen használati utasítás támogatást ad, hogy Ön biztonságos és környezetbarát módon használhassa STIHL-termékét, annak hosszú élettartamán keresztül.

Köszönjük bizalmát és sok örömet kívánunk a STIHL-termék használatához.



Dr. Nikolas Stihl

FONTOS! HASZNÁLAT ELŐTT OLVASSA EL, ÉS ŐRIZZE MEG.

2 Erre a használati útmutatóra vonatkozó információk

2.1 A figyelmeztetések jelölése a szövegben

FIGYELMEZTETÉS

- Olyan veszélyekre utal, amelyek súlyos sérüléseket vagy halált okozhatnak.
 - ▶ A megnevezett intézkedésekkel súlyos sérülések vagy halál kerülhető el.

TUDNIVALÓ

- Olyan veszélyekre utal, amelyek anyagi károkat okozhatnak.
 - ▶ A megnevezett intézkedésekkel anyagi károk kerülhetők el.

2.2 Szimbólumok a szövegben

 Ez a szimbólum e használati útmutató egyik fejezetére utal.

3 Áttekintés

3.1 Fúvóberendezés

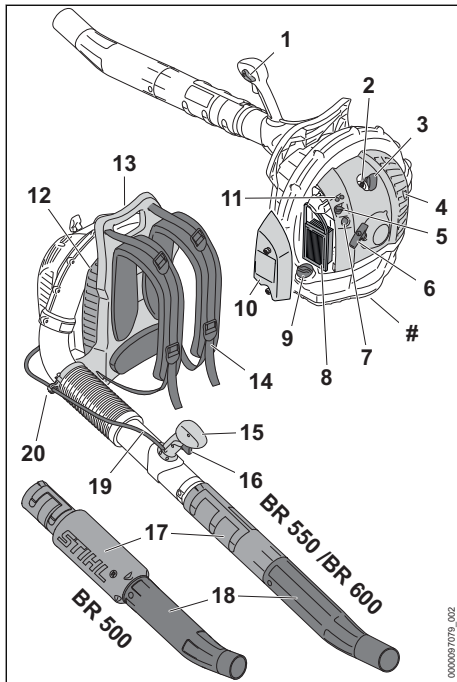

1 Kombiemeltyű

A kombiemeltyű a motor üzemeltetésére és leállítására szolgál. A kombiemeltyű a gázemeltyű reteszelésére szolgál.

2 Gyújtógyertya

A gyújtógyertya meggyújtja a üzemanyag-levegő keveréket a motorban.

3 Gyújtógyertya-dugasz

A gyújtógyertya-dugasz összeköti a gyújtóvezetékét a gyújtógyertyával.

4 Hangtompító

A hangtompító csökkenti a fúvóberendezés zajkibocsátását.

5 Az indítócsappantyú emeltyűje

Az indítócsappantyú emeltyűje az indítási folyamat beállítására szolgál.

6 Berántófogantyú

A berántófogantyú a motor indítására szolgál.

7 Kézi üzemanyagpumpa

A kézi üzemanyagpumpa megkönnyíti a motor indítását.

8 Légszűrő

A légszűrő kiszűri a motor által beszívott levegőt.

9 Az üzemanyagtartály zárósapkája

Az üzemanyagtartály zárósapkája lezárja az üzemanyagtartályt.

10 Szűrőfedél

A szűrőfedél letakarja a légszűrőt.

11 A gázosító beállítócsavarjai

A gázosító beállítócsavarjai a gázosító beállítására szolgálnak.

12 Védőrács

A védőrács védi a felhasználót a fúvóberendezés mozgó részeitől.

13 Fogantyú

A fogantyú a fúvóberendezés hordozására szolgál.

14 Heveder

A heveder biztosítja az fúvóberendezés súlyának elosztását a testen.

15 Kezelőfogantyú

A kezelőfogantyú a fúvóberendezés kezelésére és vezetésére szolgál.

16 Gázemeltyű

A gázemeltyű a motor gyorsítására szolgál.

17 Fúvócső

A fúvócső vezeti a légáramlatot.

18 Fúvóka

A fúvóka vezeti és fókuszálja a légáramlatot.

19 Gázbovden

A gázbovden köti össze a gázemeltyűt a motorral.

20 Gázbovden-tartó

A gázbovden-tartó rögzíti a gázbovdent.

Teljesítménytábla a gépszámmal

3.2 Szimbólumok

Ezek a szimbólumok lehetnek a fúvóberendezésen és a következőt jelenthetik:



Garantált zajteljesítményszint dB(A)-ban a 2000/14/EK irányelv szerint, az elektromos termékek zajkibocsátásának összehasonlíthatóságához.









Ez a szimbólum jelöli az üzemanyagtartályt.



Ez a szimbólum jelöli a kézi üzemanyagpumpát.



A kombatolóka ezen állásban üzemel a motor.

-  A kombitolóka ezen állásában áll le a motor. A kombitolóka ezen állásában áll le a motor.
-  A kapcsolófedél karjának ezen állásában indul be a motor.
-  A kapcsolófedél karjának ezen állásában történik a motor előkészítése az indításra.
-  Ebben a helyzetben a tolóka téli működésben van.
-  Ebben a helyzetben van a tolóka nyári működésben.
-  A terméket ne dobja a háztartási szemétkébe.

4 Biztonsági tudnivalók

4.1 Figyelmeztető szimbólumok

A fűvóberendezésen lévő figyelmeztető szimbólumok jelentése:

-  Tartsa be a biztonsági előírásokat és azok intézkedéseit.
-  Olvassa el, értse meg, és tartsa meg a használati utasítást.
-  Viseljen védőszemüveget és hallásvédőt.
-  Tartsa be a felvert tárgyakra vonatkozó biztonsági előírásokat és azok intézkedéseit.
-  Ne lélegezze be a kipufogógázokat.
-  Biztosítsa a hosszú haját, hogy az ne csipódhessen be a fűvóberendezésbe.
-  Tartsa be a biztonsági távolságot.

4.2 Rendeltetésszerű használat

A STIHL BR 500, BR 550 és BR 600 fűvóberendezés a lomb, levágott fű, papírdarabok és hasonlók elfújására használható.

▲ FIGYELMEZTETÉS

- Amennyiben a fűvóberendezést nem rendeltetés szerint használják, súlyos vagy halálos személyi sérülések és anyagi károk keletkezhetnek.

- ▶ A fűvóberendezést a jelen használati utasításban leírt módon használja.

4.3 A felhasználóval szemben támasztott követelmények

▲ FIGYELMEZTETÉS

- A felhasználók oktatás nélkül nem tudják a fűvóberendezés veszélyeit felismerni vagy felbecsülni. A felhasználó vagy más személyek súlyos személyi sérüléseket szenvedhetnek el vagy meg is halhatnak.
 - ▶ Olvassa el, értse meg, és tartsa meg a használati utasítást.



- ▶ Amennyiben a fűvóberendezést továbbadja más személynek: Adja át vele együtt a használati útmutatót is.

- ▶ Bizonyosodjon meg arról, hogy a felhasználó megfelel a következő követelményeknek:

- A felhasználó kikapient.
- A felhasználó fizikai, érzékszervi és szellemi képességeinél fogva kezelni tudja a fűvóberendezést, és dolgozni tud vele. Amennyiben a felhasználó fizikai, érzékszervi vagy szellemi képességeinél fogva korlátozottan képes erre, a felhasználó csak felügyelet mellett vagy egy felelős személy utasításai szerint dolgozhat a berendezéssel.
- A felhasználó képes felismerni és felbecsülni a fűvóberendezés veszélyeit.
- A felhasználó nagykorú vagy a felhasználó a nemzeti jogszabályok szerint felügyelet mellett képzést fog kapni a szakmára.
- A felhasználó részesült STIHL márkaszerviz általi oktatásban, mielőtt először használná a fűvóberendezést.
- A felhasználó nem áll alkohol, orvosságok vagy drogok hatása alatt.

- ▶ Amennyiben bizonytalanságok merülnének fel: Forduljon STIHL márkaszervizhez.

- A fűvóberendezés gyújtóberendezése elektromágneses erőteret gerjeszt. Az elektromágneses erőteret befolyásolhatja a szívritmus-szabályozókat. A felhasználó súlyos vagy halálos sérülést szenvedhet.

- ▶ Ha a felhasználó szívritmus-szabályozót hord: Bizonyosodjon meg arról, hogy a berendezés a szívritmus-szabályozóra nincs hatással.

4.4 Ruházat és felszerelés

▲ FIGYELMEZTETÉS

- Munkavégzés közben a hosszú haj becsípődhet a fűvóberendezésbe. A felhasználó súlyos sérülést szenvedhet.
 - ▶ A hosszú hajat úgy kell összekötni és rögzíteni, hogy a haj a váll felett legyen, és ne húzassa be a fűvóberendezés.



- A munkavégzés során a tárgyak nagy sebességgel repülhetnek fel. A kezelő megsérülhet.
 - ▶ Viseljen szorosan illeszkedő védőszemüveget. A megfelelő védőszemüvegek megfelelnek az EN 166 szabványnak vagy a nemzeti előírásoknak és a megfelelő jelöléssel kaphatók a kereskedésekben.
- ▶ Viseljen hosszú nadrágot.
- Munka közben zaj keletkezik. A zaj halláskárosodást okozhat.
 - ▶ Viseljen hallásvédőt.



- Munkavégzés közben por kavarodhat fel. A belélegzett por károsíthatja az egészséget és allergiás reakciókat válthat ki.
 - ▶ Ha por keveredik fel: Viseljen porvédőmaszkot.
- A nem megfelelő ruházat beakadhat fába, bozóttba és a fűvóberendezésbe. A nem megfelelő ruházatot viselő kezelők súlyosan megsérülhetnek.
 - ▶ Viseljen testhez simuló ruházatot.
 - ▶ Vegye le a sálakat és az ékszereket.
- Ha a kezelő nem megfelelő lábbelit visel, elcsúszhat. A kezelő megsérülhet.
 - ▶ Viseljen kemény, zárt lábbelit recézett talppal.

4.5 Munkaterület és környezet

▲ FIGYELMEZTETÉS

- A beavatatlan személyek, a gyermekek és állatok nem tudják a fűvóberendezés és a felrepített tárgyak veszélyeit felismerni és felbecsülni. A beavatatlan személyek, a gyermekek és állatok súlyos sérüléseket szenvedhetnek és anyagi károk keletkezhetnek.

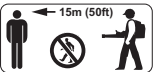

- ▶ A beavatatlan személyeket, a gyermekeket és állatokat tartsa 15 m-es körzetben távol a munkaterülettől.

- ▶ A tárgyaktól 15 m-es távolságot kell tartani.
- ▶ Ne hagyja őrizetlenül a fűvóberendezést.

- ▶ Gondoskodjon róla, hogy a gyermekek ne tudjanak a fűvóberendezéssel játszani.
- Amikor a motor jár, forró kipufogógázok áramlanak a hangtompítóból. A forró kipufogógázok meggyújthatnak gyúlékony anyagokat és tüzet okozhatnak.
 - ▶ Tartsa távol a kipufogógáz sugarát a gyúlékony anyagoktól.

4.6 Biztonságos állapot

A fűvóberendezés akkor van biztonságos állapotban, amikor a következő feltételek teljesülnek:

- A fűvóberendezés sértetlen.
- A fűvóberendezés tiszta.
- Nem lép ki üzemanyag a fűvóberendezésből.
- Az üzemanyagtartály zárósapkája le van zárva.
- A kezelőelemek működnek és nincsenek módosítva.
- Nem lépte túl a kopási határt.
- Ehhez a fűvóberendezéshez illő, eredeti STIHL tartozék van rászerezve.
- A tartozék megfelelően van beszerelve.

▲ FIGYELMEZTETÉS

- Nem biztonságos állapotban az alkatrészek esetleg a továbbiakban nem működnek megfelelően, és a biztonsági berendezések hatástalanná válnak, valamint üzemanyag léphet ki. Súlyos vagy halálos személyi sérülések következhetnek be.
 - ▶ Ne dolgozzon sérült fűvóberendezéssel.
 - ▶ Ha üzemanyag lép ki a fűvóberendezésből: Ne dolgozzon a fűvóberendezéssel, és keressen fel egy STIHL márkaszervizt.
 - ▶ Zárja le az üzemanyagtartály zárósapkáját.
 - ▶ Ha a fűvóberendezés piszkos: Tisztítsa meg a fűvóberendezést.
 - ▶ Amennyiben a kezelőelemek nem működnek: Ne dolgozzon a fűvóberendezéssel.
 - ▶ Kizárólag ehhez a fűvóberendezéshez illő, eredeti STIHL tartozékokat szereljen fel.
 - ▶ A tartozékokat a jelen használati utasításban vagy a tartozék használati utasításában leírt módon szerelje fel.
 - ▶ Ne dugjon tárgyakat a fűvóberendezés nyílásaiba.
 - ▶ Az elhasználdott vagy megrongálódott táblákat ki kell cserélni.
 - ▶ Amennyiben bizonytalanságok merülnének fel: Forduljon STIHL márkaszervizhez.

4.7 Üzemanyag és tankolás

▲ FIGYELMEZTETÉS

- Az ehhez a fűvőberendezéshez használt üzemanyag benzin és kétütemű motorolaj keverékéből áll. Az üzemanyag és a benzin rendkívül gyúlékony. Ha az üzemanyag vagy a benzin nyílt lánggal vagy forró tárgyakkal kerül kapcsolatba, az üzemanyag és a benzin tüzet és robbanásokat okozhatnak. Súlyos, akár halálos személyi sérülések következhetnek be, és anyagi károk keletkezhetnek.
 - ▶ Óvja az üzemanyagot és a benzint a nyílt lángtól és hőtől.
 - ▶ Ne csepegtesse el az üzemanyagot és a benzint.
 - ▶ Ha kilocsant az üzemanyag: Ronggyal törölje fel az üzemanyagot és a motort csak akkor próbálja meg indítani, amikor a fűvőberendezés minden alkatrésze száraz.
 - ▶ Dohányozni tilos.
 - ▶ Ne tankoljon láng közelében.
 - ▶ Tankolás előtt állítsa le a motort és várja meg, amíg lehűl.
 - ▶ A tankolási helytől legalább 3 méter távolságban indítsa csak be a motort.
- A belélegzett üzemanyaggőzök és benzingőzök mérgezőek lehetnek.
 - ▶ Ne lélegezze be az üzemanyaggőzöket és a benzingőzöket.
 - ▶ Tankoljon jól szellőző helyen.
- Munka közben a fűvőberendezés felmelegszik. Az üzemanyag kitágul és az üzemanyagtartályban túlnyomás alakulhat ki. Amikor az üzemanyagtartály zárósapkáját kinyitják, az üzemanyag kifröccsenhet. A kifröccsenő üzemanyag meggyulladhat. A felhasználó súlyos sérülést szenvedhet.
 - ▶ Először hagyja lehűlni a fűvőberendezést és aztán nyissa ki az üzemanyagtartály zárósapkáját.
- Az a ruhadarab, amely érintkezésbe került az üzemanyaggal vagy a benzinnel, könnyebben gyullad meg. Súlyos, akár halálos személyi sérülések következhetnek be, és anyagi károk keletkezhetnek.
 - ▶ Ha a ruha érintkezésbe kerül az üzemanyaggal vagy a benzinnel: Cseréljen ruhát.
- Az üzemanyag, a benzin és a kétütemű motorolaj veszélyeztethetik a környezetet.
 - ▶ Ne csepegtesse el az üzemanyagot, a benzint és a kétütemű motorolajat.
 - ▶ Az üzemanyagot, a benzint és a kétütemű motorolajat előírás szerint és környezetbarát módon ártalmatlanítsa.

- Ha üzemanyag, benzin és a kétütemű motorolaj bőrrel vagy a szemmel kerül érintkezésbe, bőr- és szemirritáció következhet be.
 - ▶ Kerülje az érintkezést az üzemanyaggal, a benzinnel és a kétütemű motorolajjal.
 - ▶ Amennyiben érintkezésbe került a bőrrel: Mossa le az érintett bőrfelületet bő vízzel és szappannal.
 - ▶ Amennyiben érintkezésbe került a szemmel: Öblítse a szemet minimum 15 percen át bő vízzel és forduljon orvoshoz.
- A fűvőberendezés gyújtóberendezése szikrát gerjeszt. A szikrák kifelé távoznak, és gyúlékony vagy robbanékony környezetben tüvzszeket és robbanásokat okozhatnak. Súlyos, akár halálos személyi sérülések következhetnek be, és anyagi károk keletkezhetnek.
 - ▶ A használati utasításban megadott gyújtógyertyát használjon.
 - ▶ Csavarja be a gyújtógyertyát és húzza meg szorosra.
 - ▶ Erősen nyomja rá a gyújtógyertya dugaszt.
- Ha a fűvőberendezést olyan üzemanyaggal tölti meg, amelyet nem megfelelő benzinnel vagy nem megfelelő kétütemű motorolajjal keverték, vagy nem megfelelő a benzin és a kétütemű motorolaj keverési aránya, a fűvőberendezés megrongálódhat.
 - ▶ Az üzemanyagot a jelen használati utasításban leírt módon keverje.
- Ha az üzemanyagot hosszabb ideig fogja tárolni, a benzin és a kétütemű motorolaj keveréke szétválhat vagy előregedhet. Ha a fűvőba kevert vagy régi tüzelőanyagot tankolnak, a fűvőberendezés megrongálódhat.
 - ▶ Mielőtt megtankolná a fűvőberendezést: Keverje át az üzemanyagot.
 - ▶ Olyan benzinből és kétütemű motorolajból álló keveréket használjon, amely nem régebbi 30 napnál (STIHL MotoMix: 5 év).

4.8 Munkálatok

▲ FIGYELMEZTETÉS

- Ha a felhasználó nem megfelelően indítja a motort, a felhasználó elveszítheti az uralmát a fűvőberendezés felett. A felhasználó súlyos sérülést szenvedhet.
 - ▶ A motort a jelen használati utasításban leírt módon indítsa.
- A felhasználó bizonyos helyzetekben nem tud koncentrált odafigyeléssel tovább dolgozni. A kezelő megbotolhat, eleshet és súlyosan megsérülhet.
 - ▶ Nyugodtan és megfontoltan dolgozzon.

- ▶ Amennyiben a fény- és látásviszonyok gyengék: Ne dolgozzon a fűvóberendezéssel.
- ▶ A fűvóberendezéssel egyedül dolgozzon.
- ▶ Vállmagasság felett dolgozni tilos.
- ▶ Úgyeljen az akadályokra.
- ▶ A talajon állva dolgozzon és tartsa meg egyensúlyát. Ha a magasban kell dolgoznia: Használjon emelő munkaállványt vagy egy biztonságos állványt.
- ▶ Ha fáradtság jelei jelentkeznének: Iktasson be egy szünetet.
- ▶ Szélirányba fújjon.
- Ha a motor jár, kipufogógázokat bocsát ki. A belélegzett kipufogógázok mérgező hatással lehetnek személyekre.
 - ▶ Ne lélegezze be a kipufogógázokat.
 - ▶ A fűvóberendezést jól szellőző helyen használja.
 - ▶ Ha rosszul érzi magát, fejfájás, látási zavarok, hallási zavarok vagy szédülés jelentkezne: Hagyja abba a munkát és forduljon orvoshoz.
- A munkavégzés során a tárgyak nagy sebességgel repülhetnek fel. Személyek és állatok sérüléseket szenvedhetnek és anyagi károk keletkezhetnek.



- ▶ Ne fújjon emberek, állatok és tárgyak irányába.

- Ha a felhasználó hallásvédőt visel és a motor jár, a felhasználó kevésbé hallja és kevésbé tudja felmérni a zajokat.
 - ▶ Nyugodtan és megfontoltan dolgozzon.
- Amennyiben a fűvóberendezés munkavégzés közben változik vagy szokatlanul viselkedik, előfordulhat, hogy a fűvóberendezés nincs biztonságos állapotban. Súlyos személyi sérülések és anyagi károk keletkezhetnek.
 - ▶ Hagyja abba a munkát és forduljon STIHL márkaszervizhez.
- Munkavégzés közben a fűvóberendezés rezgéseket generálhat.
 - ▶ Tartson munkaközi szüneteket.
 - ▶ Amennyiben vérkeringési zavarok tünetei jelentkeznek: Forduljon orvoshoz.
- A felkavart portól a fűvóberendezés elektrosztatikus feltöltődhet. Bizonyos környezeti körülmények (pl. száraz környezet) a fűvóberendezés hirtelen kisülését eredményezhetik és szikrák keletkezhetnek. A szikrák gyúlékony vagy robbanékony környezetben tűzveszélyeket és robbanásokat okozhatnak. Súlyos, akár halálos személyi sérülések következhetnek be, és anyagi károk keletkezhetnek.

- ▶ Ne dolgozzon gyúlékony vagy robbanékony környezetben.
- A felhasználó veszélyes helyzetben pánikba eshet és előfordulhat, hogy nem veszi le a hordozórendszert. A felhasználó súlyos sérülést szenvedhet.
 - ▶ Gyakorolja a hordozórendszer levételét.

4.9 Szállítás

▲ FIGYELMEZTETÉS

- Szállítás közben a fűvóberendezés felborulhat vagy mozoghat. Személyi sérülések és anyagi károk keletkezhetnek.
 - ▶ Állítsa le a motort.
 - ▶ Biztosítsa a fűvóberendezést feszítőhevederekkel, szíjjal vagy egy hálóval úgy, hogy ne tudjon felborulni vagy mozogni.
- A motor járatása után a hangtompító és a motor forró lehet. A kezelő megégetheti magát.
 - ▶ A fűvóberendezést a hátán vigye.

4.10 Tárolás

▲ FIGYELMEZTETÉS

- A gyermekek nem tudják a fűvóberendezés veszélyeit felismerni és felbecsülni. A gyermekek súlyos sérüléseket szenvedhetnek.
 - ▶ Állítsa le a motort.
 - ▶ A fűvóberendezést gyermekek elől elzárva tárolja.
- A fűvóberendezés elektromos érintkezői és fém alkatrészei nedvesség hatására berozsásodhatnak. A fűvóberendezés megromlásodhat.
 - ▶ A fűvóberendezést tisztán és szárazon tárolja.

4.11 Tisztítás, karbantartás és javítás

▲ FIGYELMEZTETÉS

- Amennyiben tisztítás, karbantartás vagy javítás során jár a motor, a fűvóberendezés akaratlanul elindulhat. Súlyos személyi sérülések és anyagi károk keletkezhetnek.
 - ▶ Állítsa le a motort.
 - ▶ Húzza le a gyújtógyertya-dugaszt.
- A motor járatása után a hangtompító és a motor forró lehet. Égési sérüléseket szenvedhetnek el.
 - ▶ Várjon, amíg a hangtompító és a motor lehűlnek.
- A dörzshatású tisztítószer, a vízsugárral való tisztítás vagy a hegyes tárgyak megsért-

hetik a fűvőberendezést. Amennyiben a fűvőberendezést nem a jelen használati utasításban leírtak szerint tisztítja, előfordulhat, hogy az alkatrészek nem működnek megfelelően és a biztonsági berendezések hatástalanná válnak. Súlyos személyi sérülések következhetnek be.

► A fűvőberendezést a jelen használati utasításban leírt módon tisztítsa.











■ Amennyiben a fűvőberendezést nem a jelen használati utasításban leírtak szerint tartja karban vagy javítja, előfordulhat, hogy az alkatrészek nem működnek megfelelően és a biztonsági berendezések hatástalanná válnak. Súlyos vagy halálos személyi sérülések következhetnek be.

► A fűvőberendezést karbantartását és javítását a jelen használati utasításban leírt módon végezze.

5 A fűvőberendezés használatra kész állapotba hozása

5.1 A fűvőberendezés használatra kész állapotba hozása

Minden munkakezdés előtt a következő lépéseket kell megtenni:

- Bizonyosodjon meg róla, hogy a fűvőberendezés biztonságos állapotban van,  4.6.
- Tisztítsa meg a fűvőberendezést,  15.1.
- Szerelje fel a fűvőcsövet,  6.2.
- A kezelő fogantyú felszerelése  6.1.
- Szerelje fel a fűvőkát,  6.3.
- A fűvőberendezés megtankolása,  8.2.
- A hordozórendszer felvétele,  7.1.
- A kezelő fogantyú beállítása,  7.3.
- A fűvőcső beállítása,  7.4.
- Kezelőelemek vizsgálata,  10.1.
- Amennyiben a lépéseket nem lehet foganatosítani: Ne használja a fűvőberendezést – forduljon egy STIHL márkaszervizhez.

6 A fűvőberendezés össze-szerelése

6.1 A kezelő fogantyú felszerelése

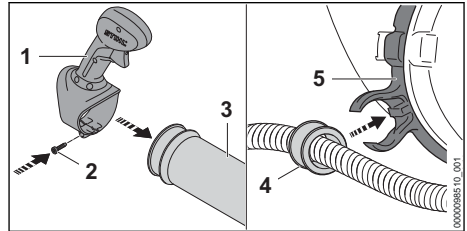

- Tolja a kezelő fogantyút (1) a fűvőcsőre (3).
- Csarvarja be a csavart (2) és húzza meg szorosan.
- Nyomja be a hüvelyt (4) a gázbovden-tartóba (5).
A hüvely hallhatóan bekattan.

6.2 A fűvőcső felszerelése

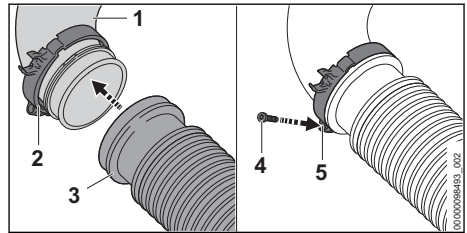

- A „bilincses gázbovden-tartót” (2) tolja rá a könyök (1).
- Tolja a harmonikatömlőt (3) a könyökre (1). A harmonikatömlő (3) körben egy szintben lezárja a könyököt (1).
- A „bilincses gázbovden-tartót” (2) tolja rá ütközésig a harmonikatömlőre (3) és úgy igazítsa be, hogy a csavarszem (5) lefelé nézzen.
- Csarvarja be a csavart (4) és húzza meg szorosan.

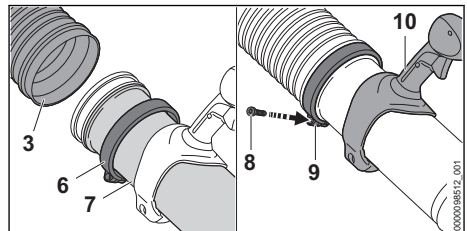

- Tolja rá a bilincset (6) a fűvőcsőre (7).
- Ütközésig tolja be a fűvőcsövet (7) a harmonikatömlőbe (3).

- ▶ Igazítsa be a fűvőcsövet (7) úgy, hogy a fogantyú (10) felfelé nézzen.
- ▶ A bilincset (6) tolja rá ütközésig a harmonikatömlőre (3) és úgy igazítsa be, hogy a csavar szem (9) lefelé nézzen.
- ▶ Csavarja be a csavart (8) és húzza meg szorosra.

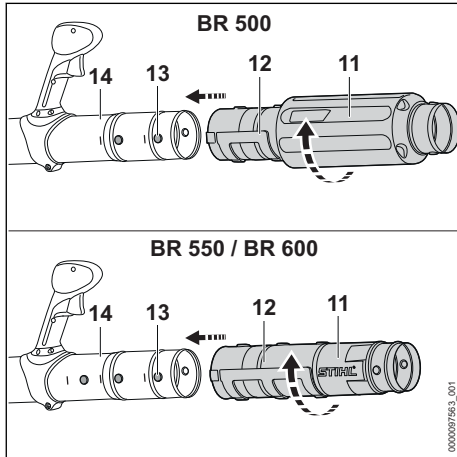

- ▶ Hozza a csapot (13) és a hornyot (12) egy magasságba.
- ▶ Tolja a fűvőcsövet (11) a kívánt pozícióig a fűvőcsőre (14).
- ▶ Forgassa a fűvőcsövet (11) addig, hogy bekatantjon.

6.3 Szerelje fel a fűvőkát

- ▶ Állítsa le a motort.

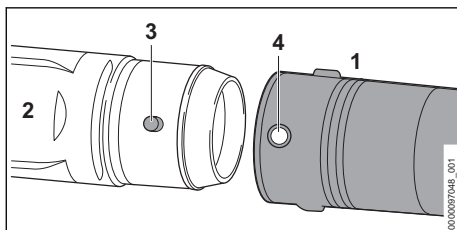

- ▶ Hozza a lyukat (4) és a csapot (3) egy magasságba.
- ▶ Tolja a fűvőkát (1) a fűvőcsőre (2). A fűvőka (1) bekattan. A fűvőkát nem kell többé leszerelni.

7 A fűvőberendezés beállítása a felhasználó számára

7.1 A hordozórendszer felvétele és beállítása

- ▶ Vegye fel a fűvőberendezést a hátára.

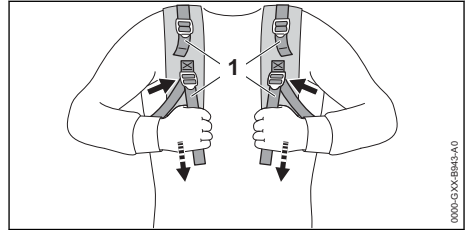

- ▶ Feszítse meg a hevedereket (1) annyira, hogy a hátpárna a hátán felfeküdjön.

A csípőheveder felvétele és beállítása

A csomag piactól függően tartalmazhatja a csípőhevedert is.

- ▶ Vegye fel a fűvőberendezést a hátára.

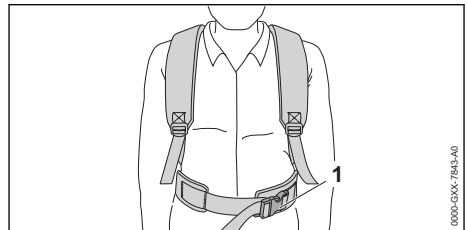

- ▶ Zárja a csípőhevederen lévő zárat (1).

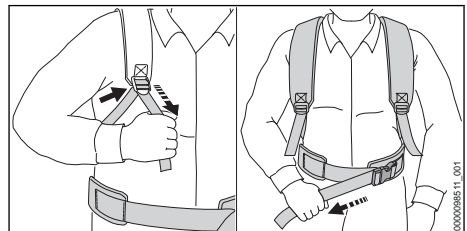

- ▶ Feszítse meg a hevedert addig, míg a csípőheveder a csípőn, a hátpárna pedig a hátán nincs elhelyezve.

7.2 A hordozórendszer lerakása

- ▶ Állítsa le a motort.
- ▶ Lazítsa meg az öveket.
- ▶ Ha van: Nyissa ki a csípőhevederen lévő zárat.
- ▶ Tegye le a hátáról a fűvőberendezést.

7.3 A kezelő fogantyú beállítása

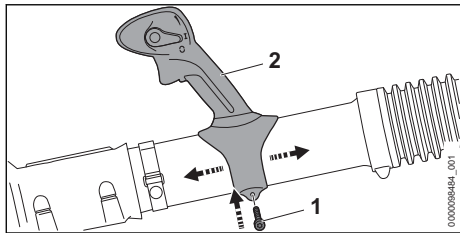

- ▶ Lazítsa meg a csavart (1).
- ▶ Tolja a kezelőfogantyút (2) a kívánt pozícióba.
- ▶ Húzza meg a csavart (1) annyira, hogy a kezelőfogantyút (2) ne lehessen elforgatni a fűvőcső körül.

7.4 A fűvőcső beállítása

A fűvőcsövet a felhasználó testméretétől és a használatától függően 3 helyzetbe lehet beállítani. A pozíciók meg vannak jelölve a fűvőcsövön.

- ▶ Állítsa le a motort.

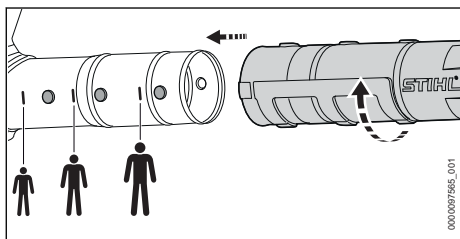

- ▶ Állítsa be a fűvőcsövet a kívánt pozícióba.

8 Keverjen üzemanyagot és tankolja meg a fűvőberendezést

8.1 Üzemanyag keverése

Az ehhez a fűvőberendezéshez szükséges üzemanyag benzin és kétütemű motorolaj 1:50 keverési arányú keverékéből áll.

A STIHL a készre kevert STIHL MotoMix üzemanyagot ajánlja.

Amennyiben az üzemanyagot saját maga keveri, csak STIHL kétütemű motorolajat, vagy másik nagy teljesítményű motorolajat szabad használnia, a következő osztályokból: JASO FB, JASO FC, JASO FD, ISO-L-EGB, ISO-L-EGC vagy ISO-L-EGD.

A STIHL a STIHL HP Ultra kétütemű motorolaj vagy azzal egyenértékű nagy teljesítményű motorolaj használatát írja elő, hogy a gép teljes

élettartamán keresztül biztosítani tudja az emissziós határértékeket.

- ▶ Bizonyosodjon meg arról, hogy a benzin oktánszáma legalább 90 ROZ, a benzin alkoholtartalma pedig legfeljebb 10 % (Brazília esetén: 27%).
- ▶ Bizonyosodjon meg arról, hogy az alkalmazott kétütemű motorolaj megfelel az elvárásoknak.
- ▶ A kívánt üzemanyag-mennyiségtől függően határozza meg az 1:50 arányú keverékhez a kétütemű motorolaj és a benzin helyes mennyiségét. Példák üzemanyag-keverékre:
 - 20 ml kétütemű motorolaj, 1 liter benzin
 - 60 ml kétütemű motorolaj, 3 liter benzin
 - 100 ml kétütemű motorolaj, 5 liter benzin
- ▶ Öntsön először kétütemű motorolajat, majd benzint egy tiszta, üzemanyag tárolására jóváhagyott kannába.
- ▶ Keverje át az üzemanyagot.

8.2 A fűvőberendezés megtankolása

- ▶ Állítsa le a motort.
- ▶ Helyezze a fűvőberendezést egy sík felületre úgy, hogy az üzemanyagtartály zárósapkája felfelé nézzen.
- ▶ Tisztítsa meg az üzemanyagtartály zárósapkája környékét nedves kendővel.

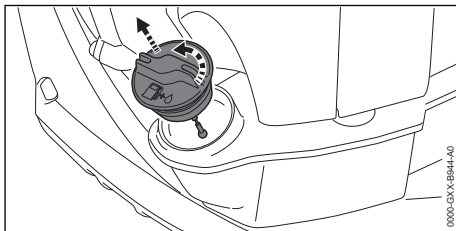

- ▶ Forgassa addig az üzemanyagtartály zárósapkáját az óramutató járásával ellentétes irányba, hogy az üzemanyagtartály zárósapkáját le lehessen venni.
- ▶ Vegye le az üzemanyagtartály zárósapkáját.

TUDNIVALÓ

- Az üzemanyag-keverék fény, napsütés és szélsőséges hőmérsékletek hatására gyorsabban különválhat vagy elöregedhet. Keveretlen üzemanyag vagy régi üzemanyag használata esetén, a fűvőberendezést megrongálódhat.
 - ▶ Keverje át az üzemanyagot.
 - ▶ Ne tankolja be az üzemanyagot, ha azt 30 napnál (STIHL MotoMix esetén: 5 év) hosszabb ideig tárolták.
- ▶ Töltse be az üzemanyagot úgy, hogy az ne loccsanjon ki, és az üzemanyagtartály szélétől legalább 15 mm szabadon maradjon.

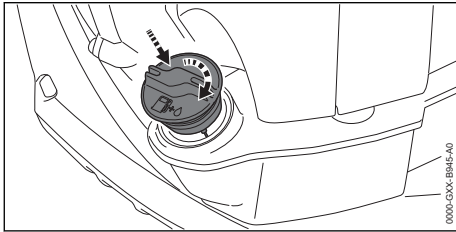

- ▶ Helyezze fel az üzemanyagtartály zárósapkáját az üzemanyagtartályra.
- ▶ Forgassa el az üzemanyagtartály zárósapkáját az óramutató járásával megegyező irányba és húzza meg kézzel. Az üzemanyagtartály le van zárva.

9 A motor indítása és leállítása

9.1 Válassza ki a megfelelő indítási folyamatot

Mikor kell a motort az indításra felkészíteni?

A motort elő kell készíteni indításra, ha a következő feltételek teljesülnek:

- A motornak környezeti hőmérséklete van.
- ▶ Készítse fel a motort az indításra, 9.2 majd indítsa be a motort, 9.3.

Mikor lehet a motort azonnal elindítani?

A motort azonnal be lehet indítani, ha a következő feltételek egyike fennáll:

- A motort azonnal be lehet indítani, ha a motor legalább 1 percig futott és csak egy rövid munkamegszakítás miatt állították le.
- A motor az első gyorsuláskor az indítás után leállt.
- A motor leállt, mert az üzemanyagtartály üres volt.
- ▶ Motor indítása, 9.3.

9.2 A motor előkészítése indításra

- ▶ Válassza ki a megfelelő indítási folyamatot.
- ▶ Állítsa a fűvőberendezést sík talapzatra.

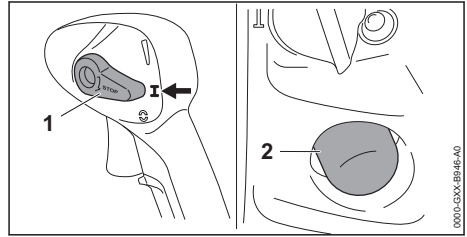

- ▶ Állítsa a kombiemeltyűt (1) **I** állásba.
- ▶ Legalább 6 alkalommal nyomja meg a kézi üzemanyagpumpát (2).

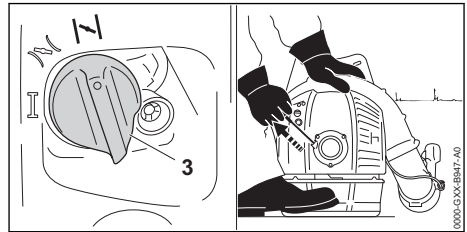

- ▶ Állítsa az indítócsappantyú emeltyűjét (3) **N** állásba.
- ▶ Bal kézzel a motornál nyomja a talajhoz a fűvőberendezést, jobb lábbal pedig lépjen rá a fenéklemezre.
- ▶ Jobb kézzel húzza ki a berántó fogantyút lassan az érzékelhető megakadásig.
- ▶ Addig húzza ki gyorsan és kísérvé vissza a berántófogantyút, amíg a motor egyszer be nem indul és le nem áll.

9.3 Motor indítása

- ▶ Válassza ki a megfelelő indítási folyamatot.
- ▶ Állítsa a fűvőberendezést sík talapzatra, és tegye le a fűvőcsövet a talajra.

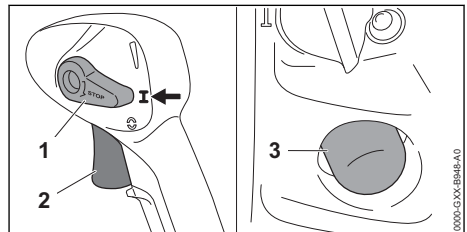

- ▶ Állítsa a kombiemeltyűt (1) **I** állásba.
- ▶ Legalább 6 alkalommal nyomja meg a kézi üzemanyagpumpát (3).

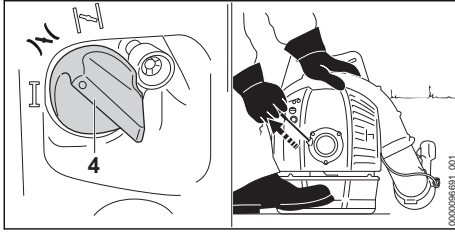

- ▶ Állítsa az indítócsappantyú emeltyűjét (4) **I** állásba.
- ▶ Bal kézzel a motornál nyomja a talajhoz a fűvóberendezést, jobb lábbal pedig lépjen rá a fenéklemezre.
- ▶ Jobb kézzel húzza ki a berántó fogantyút lassan az érzékelhető megakadásig.
- ▶ Addig húzza ki gyorsan és kísérelje vissza a berántófogantyút, amíg a motor járni nem kezd.
- ▶ Nyomja le röviden a gázemeltyűt (2). Az indítócsappantyú emeltyűje (4) állásba ugrik **I**. A motor üresjáraton jár.

9.4 Állítsa le a motort

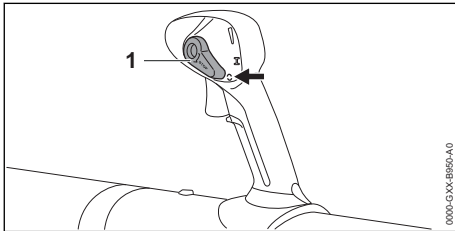

- ▶ Állítsa a kombiemeltyűt (1) **I** állásba. A motor leáll és a kombiemeltyű (1) visszaugrik **I** állásba.
- ▶ Amennyiben a motor nem áll le:
 - ▶ Állítsa az indítócsappantyú emeltyűjét **I** állásba. A motor leáll.
 - ▶ Ne használja a fűvóberendezést – forduljon egy STIHL márkaszervizhez. A kombiemeltyű meghibásodott.

10 A fűvóberendezés vizsgálata

10.1 Kezelőelemek vizsgálata

Állítsa le a motort

- ▶ Motor indítása.
- ▶ Állítsa a kombiemeltyűt **I** állásba. A motor leáll.

- ▶ Amennyiben a motor nem áll le:
 - ▶ Állítsa az indítócsappantyú emeltyűjét **I** állásba. A motor leáll.
 - ▶ Ne használja a fűvóberendezést – forduljon egy STIHL márkaszervizhez. A kombiemeltyű meghibásodott.

10.2 A fűvóka ellenőrzése

- ▶ Állítsa le a motort.

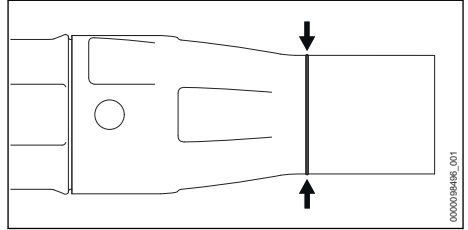

- ▶ Ellenőrizze le, hogy a fűvócsövön lévő kopásjelölés látható-e.
- ▶ Amennyiben a fűvócsövön lévő kopásjelölés nem látszik: Ne használja a fűvóberendezést és forduljon STIHL.
- ▶ Amennyiben bizonytalanságok merülnének fel: Forduljon STIHL márkaszervizhez.

11 Munkavégzés a fűvóberendezéssel

11.1 A fűvóberendezés tartása és vezetése

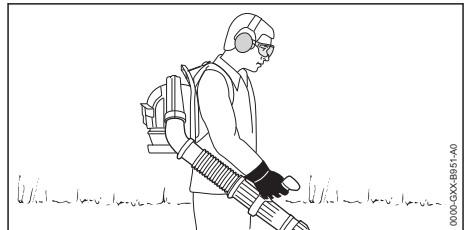

- ▶ A fűvóberendezést a hátán vigye.
- ▶ A fűvóberendezést úgy tartsa a jobb kezével a kezelőfogantyúnál fogva, hogy a hüvelykujja körbefogja a kezelőfogantyút.

11.2 Fűvás

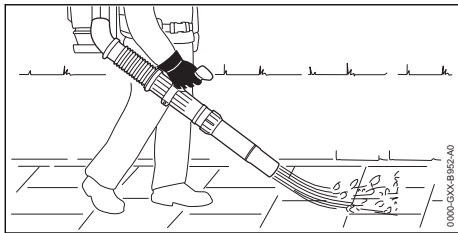

- ▶ Irányítsa a fűvókát a talajra.
- ▶ Lassan és céltudatosan haladjon előre.

11.3 Téli működtetés beállítása

Amennyiben + 10 °C alatti hőmérsékletben dolgozik, a gázosító bejegesedhet. Ahhoz, hogy a gázosítót kiegészítőleg a motor környezetéből származó meleg levegő áramolja körbe, be kell állítania a téli működtetést*.

TUDNIVALÓ

- Ha 10 °C feletti hőmérsékleten téli működésben dolgozik, akkor a motor túlmelegedhet*.
- ▶ Állítsa be a nyári működést*.

- ▶ Állítsa le a motort.

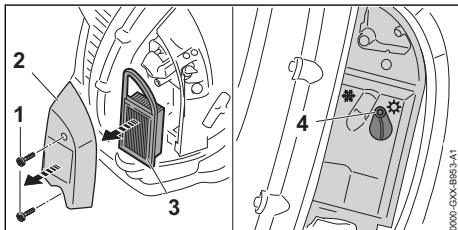

- ▶ Csavarja ki a csavarokat (1).
- ▶ Vegye le a szűrőfedelelet (2) és a légszűrőt (3).
- ▶ Tisztítsa meg a levegőszűrő (3) környékét nedves kendővel vagy ecsettel.
- ▶ Lazítsa meg a csavart (4).

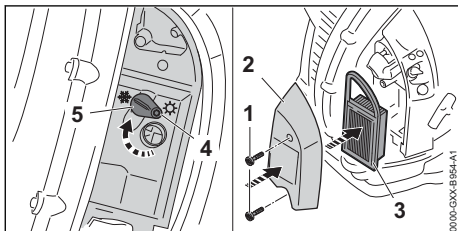

- ▶ Állítsa a fedelet (5) a téli .működtetés állásba*.
- ▶ Húzza meg a csavart (4) szorosan.

- ▶ Helyezze be a levegőszűrőt (3) és tegye fel a szűrőfedelelet (2).
- ▶ Csavarja be a csavarokat (1) és húzza meg szorosan.

12 Munka után

12.1 Munkavégzés után

- ▶ Állítsa le a motort.
- ▶ Hagyja lehűlni a fűvóberendezést.
- ▶ Ha a fűvóberendezés nedves: Hagyja a fűvóberendezést megszáradni.
- ▶ Tisztítsa meg a fűvóberendezést.

13 Szállítás

13.1 A fűvóberendezés szállítása

- ▶ Állítsa le a motort.

A fűvóberendezés hordozása

- ▶ A fűvóberendezést a hátán vigye és tartsa a fűvócsövet jobb kezével a kezelőfogantyúnál fogva, vagy a fogantyúnál fogva vigye.

A fűvóberendezés szállítása járműben

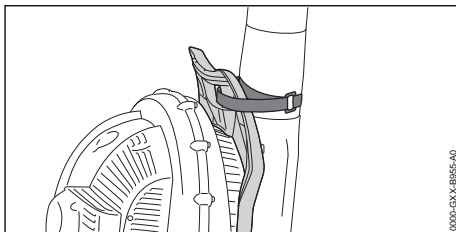

- ▶ Rögzítse a fűvócsövet a hátlap fogantyúján lévő rögzítőszalaggal.
- ▶ Biztosítsa a fűvóberendezést álló helyzetben úgy, hogy az ne tudjon felborulni vagy mozogni.

14 Tárolás

14.1 A fűvóberendezés tárolása

- ▶ Állítsa le a motort.

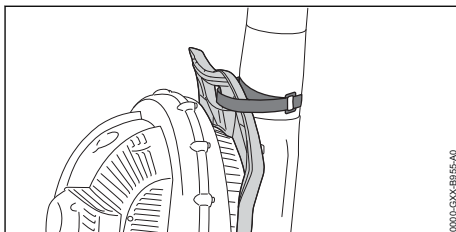

- ▶ Rögzítse a fűvócsövet a hátlap fogantyúján lévő rögzítőszalaggal.

- ▶ A fűvőberendezést úgy tárolja, hogy a következő feltételek teljesüljenek:
 - A fűvőberendezés nem tud felborulni és nem tud mozogni.
 - A fűvőberendezés gyermekektől távol tartandó.
 - A fűvőberendezés tiszta és száraz.
- ▶ Amennyiben a fűvőberendezést 30 napnál több ideig kívánja tárolni:
 - ▶ Nyissa ki az üzemanyagtartály zárósapkáját.
 - ▶ Ürítse le az üzemanyagtartályt.
 - ▶ Zárja le az üzemanyagtartályt.
 - ▶ Ha van kézi üzemanyagpumpája: Legalább 5-ször nyomja meg a kézi üzemanyagpumpát.
 - ▶ Indítsa be a motort, és hagyja üresjárásban járni, amíg a motor le nem áll.

15 Tisztítás

15.1 A fűvőberendezés tisztítása

- ▶ Állítsa le a motort.
- ▶ Hagyja lehűlni a fűvőberendezést.
- ▶ A fűvőberendezést nedves ruhával tisztítsa meg.
- ▶ Tisztítsa meg a szellőzőnyílásokat ecsettel.
- ▶ A védőrácsot ecsettel vagy puha kefével tisztítsa meg.

15.2 Gyújtógyertya tisztítása

- ▶ Állítsa le a motort.
- ▶ Hagyja lehűlni a fűvőberendezést.

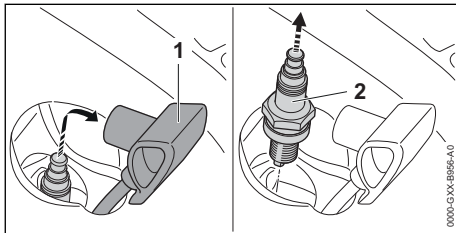

- ▶ Húzza le a gyújtógyertya-dugaszt (1).
- ▶ Amennyiben a gyújtógyertya (2) környéke bepiszkolódott: Tisztítsa meg a gyújtógyertya (2) környékét nedves kendővel.
- ▶ Csavarja ki a gyújtógyertyát (2).
- ▶ Tisztítsa meg a gyújtógyertyát (2) kendővel.
- ▶ Ha a gyújtógyertya (2) berozsdásodott: Cseréljen gyújtógyertyát (2).
- ▶ Csavarja be a gyújtógyertyát (2) és húzza meg szorosra.
- ▶ Erősen nyomja fel a gyújtógyertya-dugaszt (1).

16 Karbantartás

16.1 Karbantartási időközök

A karbantartási időközök a környezeti feltételek és a munkafeltételek függvényei. A STIHL cég az alábbi karbantartási időközöket ajánlja:

A teljesítmény hiánya vagy a megnövekedett induló erő esetén

- ▶ STIHL márkaszervizzel ellenőriztesse a szelephézagot és szükség esetén állítsa be.

Minden 100. üzemóra után

- ▶ Cseréljen gyújtógyertyát.

Minden 150. üzemóra után

- ▶ Tisztítsa ki az égésteret STIHL márkaszervizben.

Havonta

- ▶ Tisztítsa ki az üzemanyagtartályt egy STIHL márkaszervizben.
- ▶ Tisztítsa ki az üzemanyagtartályban lévő szívófejet egy STIHL márkaszervizben.

Évente

- ▶ Vizsgáltsa meg a fűvőberendezést egy STIHL márkaszervizben.
- ▶ Cseréltesse ki az üzemanyagtartályban lévő szívófejet egy STIHL márkaszervizben.

16.2 A gázbovden beállítása

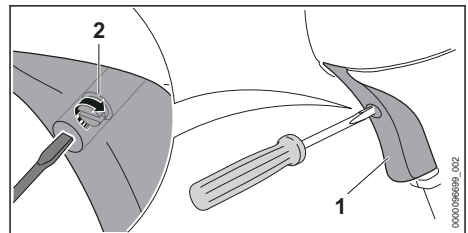

- ▶ Nyomja le a gázemelőt (1) és tartsa lenyomva.
- ▶ Forgassa el a csavart (2) az érezhető ellenállásig az óramutató járásával egyező irányba.
- ▶ Fordítsa tovább a csavart (2) egy fél fordulattal az óramutató járásával egyező irányba.

17 Javítás

17.1 A fűvőberendezés javítása

A felhasználó nem tudja a fűvőberendezést saját maga megjavítani.

- ▶ Ha a fűvőberendezés megsérült: Ne használja a fűvőberendezést és forduljon STIHL márkaszervizhez.

18 Hibaelhárítás

18.1 A fűvőberendezés üzemzavarainak elhárítása

A legtöbb üzemzavarnak ugyanaz az oka.

- ▶ Végezze el a következő lépéseket:
 - ▶ Cserélje ki a levegőszűrőt.
 - ▶ Tisztítsa meg vagy cserélje ki a gyújtógyertyát.
 - ▶ Állítsa be a téli vagy nyári működtetést.
 - ▶ Az üresjárat beállítása.
- ▶ Amennyiben a zavar továbbra is fennáll: Végezze el a következő táblázatban található lépéseket.

Üzemzavar	Oka	Megoldás
A motor nem indul be.	Nincs elég üzemanyag az üzemanyagtartályban.	▶ Keverjen üzemanyagot és tankolja meg a fűvőberendezést.
	A gázosító túl forró.	▶ Hagyja lehűlni a fűvőberendezést. ▶ Mielőtt beindítaná a motort: Legalább 10-szer nyomja le a kézi üzemanyagpumpát.
	A gázosító bejegesedett.	▶ Hagyja, hogy a fűvőberendezés felmelegedjen + 10 °C-ra.
A motor üresjáraton rendszertelenül jár.	A gázosító bejegesedett.	▶ Hagyja, hogy a fűvőberendezés felmelegedjen + 10 °C-ra.
A motor üresjáraton leáll.	A gázosító bejegesedett.	▶ Hagyja, hogy a fűvőberendezés felmelegedjen + 10 °C-ra.
A motor nem éri el a maximális fordulatszámot.	A gázbovden nincs megfelelően beállítva.	▶ Állítsa be a gázbovdent.

18.2 Levegőszűrő cseréje

A levegőszűrő nem tisztítható. Amennyiben a motorteljesítmény csökken vagy a levegőszűrő károsodott, akkor a levegőszűrőt ki kell cserélni.

- ▶ Állítsa le a motort.

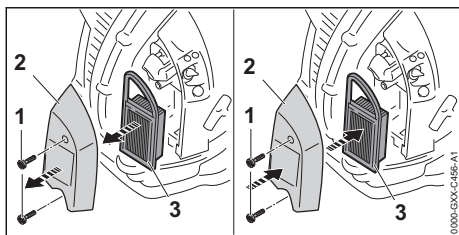

- ▶ Csavarja ki a csavarokat (1).
- ▶ Vegye le a szűrőfedelelet (2).
- ▶ Tisztítsa meg a levegőszűrő (3) környékét nedves kendővel vagy ecsettel.
- ▶ Vegye ki a levegőszűrőt (3).
- ▶ Helyezzen be új levegőszűrőt (3) és tegye fel a szűrőfedelelet (2).
- ▶ Csavarja be a csavarokat (1) és húzza meg szorosra.

18.3 Az üresjárat beállítása

- ▶ Motor indítása.

- ▶ Melegítse be a motort kb. 1 perc hosszan, gázadásokkal.

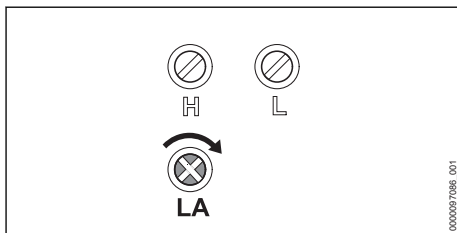

A motor üresjáratban egyenetlenül jár vagy leáll

- ▶ Addig forgassa el lassan az óramutató járásának megfelelően az üresjáratú ütközőcsavart LA, hogy a motor egyenletesen járjon.

19 Műszaki adatok

19.1 STIHL BR 500 fűvőberendezés

- Lökéttér fogat: 64,8 cm³
- Teljesítmény: 2 kW (2,7 PS) 5300 1/perc
- Üresjáratú fordulatszám az ISO szerint: 2500 1/min
- Engedélyezett gyújtógyertyák:
 - – NGK CMR6H, a STIHL-től
 - – Bosch USR 4AC, a STIHL-től
- A gyújtógyertya elektródátávolsága: 0,5 mm
- Fűvőerő: 22 N

- Maximális légsebesség: 93 m/s
- Átlagos levegősebesség: 77 m/s
- Légáteresztés: 925 m³/h
- Maximális légáteresztés (fűvóberendezés nélkül): 1380 m³/h
- Súly üres üzemanyagtartállyal: 10,4 kg
- Üzemanyagtartály maximális úrtartalma: 1400 cm³ (1,4 l)

19.2 STIHL BR 550 fűvóberendezés

- Lökettérfogat: 64,8 cm³
- Teljesítmény: 2,5 kW (3,4 PS) 6000 1/perc
- Üresjárat fordulat szám az ISO szerint: 2500 1/min
- Engedélyezett gyújtógyertyák:
 - NGK CMR6H, a STIHL-től
 - Bosch USR 4AC, a STIHL-től
- A gyújtógyertya elektródatávolsága: 0,5 mm
- Fűvóerő: 27 N
- Maximális légsebesség: 113 m/s
- Átlagos levegősebesség: 94 m/s
- Légáteresztés: 930 m³/h
- Maximális légáteresztés (fűvóberendezés nélkül): 1490 m³/h
- Súly üres üzemanyagtartállyal: 10,1 kg
- Üzemanyagtartály maximális úrtartalma: 1400 cm³ (1,4 l)

19.3 STIHL BR 600 fűvóberendezés

- Lökettérfogat: 64,8 cm³
- Teljesítmény: 2,8 kW (3,8 PS) 7200 1/perc
- Üresjárat fordulat szám az ISO szerint: 2500 1/min
- Engedélyezett gyújtógyertyák:
 - NGK CMR6H, a STIHL-től
 - Bosch USR 4AC, a STIHL-től
- A gyújtógyertya elektródatávolsága: 0,5 mm
- Fűvóerő: 32 N
- Maximális légsebesség: 106 m/s
- Átlagos levegősebesség: 89 m/s
- Légáteresztés: 1150 m³/h
- Maximális légáteresztés (fűvóberendezés nélkül): 1720 m³/h
- Súly üres üzemanyagtartállyal: 10,3 kg
- Üzemanyagtartály maximális úrtartalma: 1400 cm³ (1,4 l)

19.4 Zaj- és rezgésértékek

A zajszint K-értéke 2 dB(A). A zajteljesítményszint K-értéke 2 dB(A). A rezgésértékek K-értéke 2 m/s².

A STIHL hallásvédő viselését javasolja.

BR 550

- Zajszint L_{peq} az DIN EN ISO 22868 szerint mérve: 90 dB(A).

- Zajteljesítményszint L_{WA} az DIN EN ISO 22868 szerint mérve: 100 dB(A).
- Rezgésérték ahv, eq az DIN EN ISO 22867 szerint mérve:
 - Szabványos kivitel: Kezelőfogantyú: 1,4 m/s².
 - Kétkezes fogantyús kivitel: Kezelőfogantyú: 1,6 m/s².
 - Kétkezes fogantyús kivitel: Bal oldali fogantyú: 1,9 m/s².

BR 550

- Zajszint L_{peq} az DIN EN ISO 22868 szerint mérve: 98 dB(A).
- Zajteljesítményszint L_{weq} az DIN EN ISO 22868 szerint mérve: 108 dB(A).
- Rezgésérték ahv, eq az DIN EN ISO 22867 szerint mérve:
 - Szabványos kivitel: Kezelőfogantyú: 1,6 m/s².
 - Kétkezes fogantyús kivitel: Kezelőfogantyú: 1,4 m/s².
 - Kétkezes fogantyús kivitel: Bal oldali fogantyú: 2,1 m/s².

BR 600

- Zajszint L_{peq} az DIN EN ISO 22868 szerint mérve: 100 dB(A)
- Zajteljesítményszint L_{weq} az DIN EN ISO 22868 szerint mérve: 108 dB(A)
- Rezgésérték ahv, eq az DIN EN ISO 22867 szerint mérve:
 - Szabványos kivitel: Kezelőfogantyú: 1,8 m/s².
 - Kétkezes fogantyús kivitel: Kezelőfogantyú: 2,5 m/s².
 - Kétkezes fogantyús kivitel: Bal oldali fogantyú: 2,1 m/s².

A 2002/44/EK irányelv munkaadókra vonatkozó rezgéssel kapcsolatos előírásainak betartásáról szóló információk a www.stihl.com/vib webhelyen található.

19.5 REACH

A REACH megnevezés az Európai Unió által meghatározott előírás a kémiai anyagok regisztrálásához, értékeléséhez és engedélyezéséhez.

A REACH rendelet betartásához szükséges információkról a www.stihl.com/reach oldalon tájékozódhat.

19.6 Kipufogógáz emissziós értékek

Az EU típusjóvá hagyási eljárásában mért CO₂-érték a www.stihl.com/co2 webhelyen, a ter-

mékre jellemző Műszaki adatok c. részben megtalálható.

A mért CO₂-értéket egy reprezentatív motoron, szabványosított vizsgálóeljárás szerint, laborkörülmények között határozták meg, és nem jelent kifejezett vagy hallgatólagos teljesítménygaranciát egy adott motorra vonatkozóan.

A jelen használati utasításban leírt rendeltetészerű használat és karbantartás által a kipufogógáz-emissziókra vonatkozó hatályos követelmények teljesülnek. A motoron végzett módosítások esetén az üzemeltetési engedély érvényét veszti.

20 Pótalkatrészek és tartozékok

20.1 Pótalkatrészek és tartozékok

STIHL Ezek a szimbólumok eredeti STIHL pótalkatrészeket és eredeti STIHL tartozékokat jelölnek.

A STIHL eredeti STIHL pótalkatrészek és eredeti STIHL tartozékok használatát ajánlja.

A STIHL a folyamatos piacfigyelés ellenére sem tudja megítélni más gyártók pótalkatrészeit és tartozékait megbízhatóság, biztonság és alkalmaság tekintetében, valamint a STIHL nem tud azok alkalmazásáért felelősséget vállalni.

Eredeti STIHL pótalkatrészek és eredeti STIHL tartozékok STIHL márkakereskedésben kaphatók.

21 Ártalmatlanítás

21.1 Fűvóberendezés ártalmatlanítása

A hulladékkezeléssel kapcsolatos információk a helyi hatóságoknál vagy STIHL márkaszervizben beszerezhetőek.

A szakszerűtlen ártalmatlanítás károsíthatja az egészséget és megterhelheti a környezetet.

- ▶ A STIHL termékeket a csomagolással együtt vigye el újrahasznosítás céljából egy megfelelő gyűjtőhelyre a helyi előírásoknak megfelelően.
- ▶ Tilos a háztartási szemétként kidobni.

22 EK Megfelelőségi nyilatkozat

22.1 STIHL BR 500, 550, 600 fűvóberendezés

ANDREAS STIHL AG & Co. KG
Badstraße 115
D-71336 Waiblingen

Németország

teljes felelőssége tudatában kijelenti, hogy

- Kivitel: Fűvóberendezés
- Gyártó márkaneve: STIHL
- Típus: BR 500, BR 550, BR 600
- Sorozatszám: 4282

megfelel a 2011/65/EU, 2006/42/EK, 2014/30/EU és 2000/14/EK irányelvek vonatkozó rendelkezéseinek, tervezése és kivitelezése pedig összhangban áll az alábbi szabványok gyártás időpontjában érvényes verzióival: EN ISO 12100, EN 15503, EN 55012, EN 61000-6-1.

A mért és a garantált zajteljesítményszint meghatározása a 2000/14/EK irányelv V függeléké szerint történt.

BR 500

- Mért zajteljesítményszint: 100 dB(A)
- Garantált zajteljesítményszint: 102 dB(A)

BR□550, BR□600

- Mért zajteljesítményszint: 108 dB(A)
- Garantált zajteljesítményszint: 110 dB(A)

A műszaki dokumentációt az ANDREAS STIHL AG & Co. KG Produktzulassung részlege őrzi.

A gép gyártási éve, a gyártó ország és a gép száma a fűvóberendezésen vannak feltüntetve.

Waiblingen, 2022. 08. 01.

ANDREAS STIHL AG & Co. KG

nevében 

Robert Olma, Vice President, Regulatory Affairs & Global Governmental Relations

23 A gyártó UK/CA megfelelőségi nyilatkozata

23.1 STIHL BR 500, 550, 600 fűvóberendezés



ANDREAS STIHL AG & Co. KG
Badstraße 115
D-71336 Waiblingen

Németország

teljes felelőssége tudatában kijelenti, hogy

- Kivitel: Fűvóberendezés
- Gyártó márkaneve: STIHL
- Típus: BR 500, BR 550, BR 600
- Sorozatszám: 4282

megfelel az Egyesült Királyság The Restriction of the Use of Certain Hazardous Substances in Electrical and Electronic Equipment Regulations 2012, Supply of Machinery (Safety) Regulations 2008, Supply of Machinery (Safety) Regulations 2008 és Noise Emission in the Environment by Equipment for use Outdoors Regulations 2001 rendeleteinek, és a gyártás napján érvényes következő szabványok verzióinak megfelelően lett kifejlesztve és gyártva: EN ISO 12100, EN 15503, EN 55012, EN 61000-6-1.

A mért és a garantált zajteljesítményszint meghatározása az Egyesült Királyság Noise Emission in the Environment by Equipment for use Outdoors Regulations 2001, Schedule 8 rendelete szerint történt.

BR 500

- Mért zajteljesítményszint: 100 dB(A)
- Garantált zajteljesítményszint: 102 dB(A)

BR□550, BR□600

- Mért zajteljesítményszint: 108 dB(A)
- Garantált zajteljesítményszint: 110 dB(A)

A műszaki dokumentációt az ANDREAS STIHL AG & Co. KG őrzi.

A gép gyártási éve, a gyártó ország és a gép száma a fűvóberendezésen vannak feltüntetve.

Waiblingen, 2022. 08. 01.

ANDREAS STIHL AG & Co. KG

nevében 

Robert Olma, Vice President, Regulatory Affairs
& Global Governmental Relations

24 Címek

www.stihl.com

www.stihl.com



0458-452-1121-I



0458-452-1121-I