

iMOW® 5.0 EVO,  
6.0 EVO, 7.0 EVO

**STIHL**



2 - 52      Instruction Manual  
52 - 107    Notice d'emploi



## Contents

1	Introduction.....	2
2	Guide to Using this Manual.....	2
3	Main Parts.....	3
4	Safety Symbols.....	5
5	IMPORTANT SAFETY INSTRUCTIONS....	6
6	Battery Safety.....	10
7	Docking Station and Power Supply Safety .....	11
8	Maintenance, Repair and Storage.....	13
9	Operating Principle.....	14
10	Before Starting Work.....	15
11	Installing the Docking Station.....	16
12	Installing the Perimeter Wire.....	22
13	Completing the Perimeter Wire Installation .....	31
14	Installing the Guide Wire.....	33
15	Electrically Connecting the Docking Station .....	35
16	Charging the Robotic Mower.....	37
17	Securing the Bluetooth® Interface.....	38
18	Light Patterns on the Robotic Mower and Docking Station.....	39
19	Operating and Adjusting the Robotic Mower .....	39
20	Stopping the Robotic Mower and Activating the Disabling Device.....	41
21	Transporting.....	41
22	Storing the Robotic Mower and Docking Station.....	42
23	Cleaning.....	44
24	Inspection and Maintenance, Replacing the Blades.....	45
25	Troubleshooting Guide.....	47
26	Specifications.....	48
27	Replacement Parts and Equipment.....	51
28	Decommissioning and Disposal.....	51
29	Addresses.....	52
30	Open Source Software.....	52

## 1 Introduction

Thank you for your purchase. The information contained in this manual will help you receive maximum performance and satisfaction from your STIHL robotic mower and, if followed, reduce the risk of injury from its use.

### IMPORTANT

#### READ CAREFULLY BEFORE USE

#### KEEP FOR FUTURE REFERENCE



Because a robotic mower is a high-speed cutting tool, designed for operation independent from the active control or supervision of an operator, special safety precautions must be

observed to reduce the risk of personal injury.



Read this instruction manual thoroughly before setting up your robotic mower and periodically thereafter. Follow all safety precautions. Careless or improper use of the robotic mower can cause serious or fatal injury.

This robotic mower has a GPS receiver and can also connect to the Internet over a wireless network or cellular network, allowing the operator to track mowing activity and modify certain settings using the STIHL MY iMOW® app.

For convenience, a Quick Reference Guide is included with your iMOW®. It contains basic information about installation. Detailed information is provided in the respective chapters of this manual.

Discuss activation, setup, and operation of your robotic mower with your authorized STIHL iMOW® servicing dealer. Use the MY iMOW® app to activate the robotic mower and configure your mowing settings. STIHL recommends having an authorized STIHL iMOW® servicing dealer install your docking station and mowing area.

Do not lend or rent your robotic mower without this instruction manual. Allow only persons who fully understand the information in this manual to set up, operate or maintain the robotic mower. The operator must be familiar with the robotic mower's controls before starting work.

For further information, or if you do not understand any of the instructions in this manual, please refer to the MY iMOW® app, go to [www.stihl.ca](http://www.stihl.ca) or [info.myimow.stihl.com](mailto:info.myimow.stihl.com) or contact your authorized STIHL iMOW® servicing dealer.

## 2 Guide to Using this Manual

### 2.1 Signal Words

This manual contains safety information that requires your special attention. Such information is introduced with the following symbols and signal words:



#### DANGER

- Indicates a hazardous situation which, if not avoided, will result in death or serious injury.



#### WARNING

- Indicates a hazardous situation which, if not avoided, could result in death or serious injury.

**NOTICE**

- Indicates a risk of property damage, including damage to the machine or its individual components.

**2.2 Symbols in Text**

The following symbol is included to assist you with the use of the manual:

- 📖 Refers to a designated chapter or sub-chapter in this instruction manual.

**2.3 Important Terminology**

The terms "operation", "use" and "usage" in this manual include all work on the robotic mower, docking station, power supply, connecting cord, guide wire and perimeter wire as well as all iMOW® accessories.

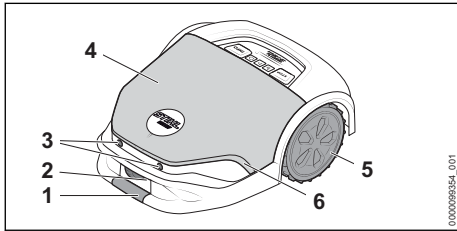
**3 Main Parts****3.1 Robotic Mower**

- 1 Front Carrying Handle (Integrated)**  
Lift and transport the robotic mower by simultaneously grasping the integrated front and rear handles.
- 2 Charging Contacts**  
Electrical contacts in the robotic mower for connecting to the docking station for charging.
- 3 Ultrasonic Sensors**  
Detect obstacles.
- 4 Hood**  
Covers the mower's internal parts and features a bump sensor to detect obstacles in the mowing area.
- 5 Rear Wheels**  
The mower's drive wheels.
- 6 Light Strip**  
Shows the robotic mower's status.

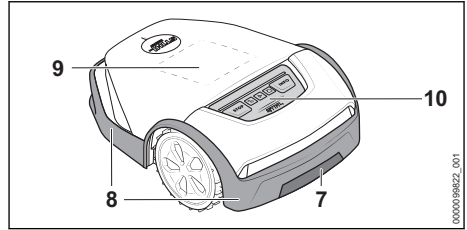

- 7 Rear Carrying Handle (Integrated)**  
Lift and transport the robotic mower by simultaneously grasping the integrated front and rear handles.
- 8 Protective Strip**  
Reduces the risk of thrown objects and inadvertent blade contact.
- 9 Matrix Display**  
Shows the robotic mower's status.
- 10 Control Panel**  
The control panel features push buttons and a rain sensor.

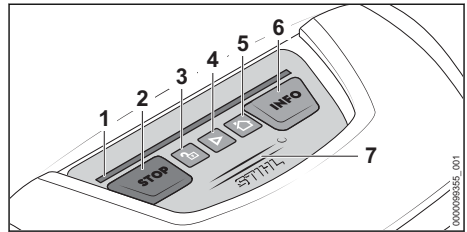
**3.2 Control Panel**

- 1 Light Strip**  
Shows the robotic mower's status and signals which key combination to press for a certain action.
- 2 STOP Button**  
Pressing the button stops the robotic mower and mowing blades. Holding the button activates the disabling device.
- 3 UNLOCK Button**  
Unlocks the robotic mower when pressed with the keys indicated by the light strip.
- 4 START Button**  
Starts mowing operations.
- 5 HOME Button**  
Returns the robotic mower to the docking station or cancels the current mowing job if the robotic mower is in the docking station.

**6 INFO Button**

Starts voice output about the current status of the robotic mower.

**7 Rain Sensor**

Detects rain and moisture and adjusts the mowing plan accordingly, based on user preferences.

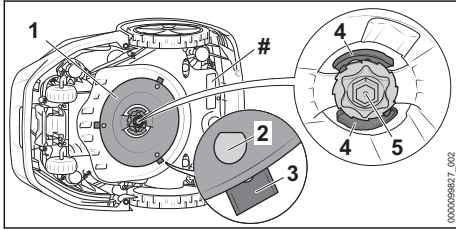
**3.3 Mowing Deck****1 Blade Disk**

Serves to attach the mowing blades.

**2 L-Pins**

Pins for mounting the mowing blades.

**3 Mowing Blades**

Metal blades for cutting grass.

**4 Levers**

The levers secure the nut.

**5 Nut**

The nut secures the blade disk.

**# Rating Plate**

Contains electrical information and the product's serial number.

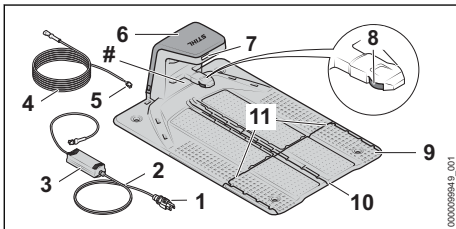
**3.4 Docking Station and Power Supply****1 Plug**

Connects the power supply cord to an electrical outlet.

**2 Power Supply Cord**

Supplies the docking station with electricity when plugged into an electrical outlet.

**3 Power Supply**

Supplies electricity to the docking station when plugged into an electrical outlet.

**4 Connecting Cord**

Connects the power supply to the docking station.

**5 Connector**

Connects the power supply cord to the docking station.

**6 Cover**

Covers the charging contacts and other electronics of the docking station.

**7 LED**

Indicates the operating status of the docking station and perimeter wire signal.

**8 Charging Contacts**

Electrical contacts for connecting the docking station to the robotic mower for charging.

**9 Base Plate**

Base of the docking station.

**10 Middle Wire Channel**

For securing the guide wire in the base plate. The guide wire is routed in the middle wire channel.

**11 Outer Wire Channel**

For securing the perimeter wire in the base plate. The perimeter wire is routed in the outer wire channel.

**# Rating Plate**

Contains electrical information and the product's serial number.

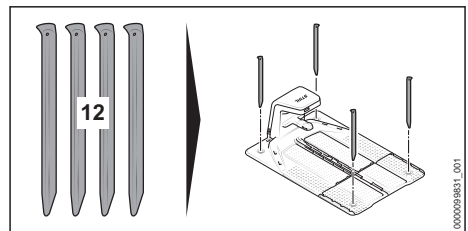
**12 Ground Stakes**

Four ground stakes secure the docking station to the ground.

## 3.5 iMOW® Ruler and Installation Kit

### iMOW® Ruler

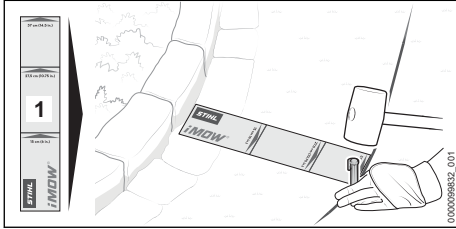

#### 1 iMOW® Ruler

Helps ensure proper spacing when installing the perimeter wire.

#### Installation Kit (Accessory)

An installation kit is required to set up the mowing area and use the robotic mower. Appropriate installation kits are available as accessories for different garden sizes.

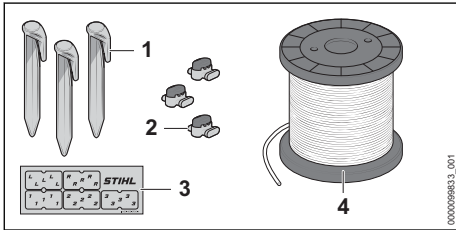

#### 1 Wire Stakes

Used to secure the perimeter wire and guide wire.

#### 2 Wire Connectors

Electrical connectors used to link sections of perimeter wire and guide wire.

#### 3 Cable Markers

Serve to mark wire ends on the inside of the docking station. They facilitate the assignment of the wire ends when connecting to the correct terminal.

#### 4 Wire Coil

The wire coil is required to install the perimeter wire and guide wire.

## 4 Safety Symbols

### 4.1 Robotic Mower, Docking Station, Power Supply and Battery

The following safety symbols are found on the robotic mower, docking station, power supply and/or battery:



To reduce the risk of injury, follow the specified safety precautions.



Read and follow all safety precautions in the instruction manual. Improper use can lead to serious or fatal personal injury or property damage.



To reduce the risk of personal injury from thrown objects, inspect the mowing area and remove stones, pieces of metal, glass, wire and other objects that could be thrown by the blades,  5.5.3.



To reduce the risk of laceration injuries, keep hands, feet and other body parts away from the mowing blades. Never put hands or feet under the mower, particularly during operation. Never attempt to clear clippings or debris from the blade disk, mowing blades or from under the mowing deck without first switching off the robotic mower and activating the disabling device,  5.5.3.



To reduce the risk of personal injury, keep bystanders, especially children, and animals away from the robotic mower during operation. Do not operate the robotic mower when children or pets are or may be in the mowing area or vicinity,  5.5.3.



To reduce the risk of personal injury, keep children away from the mower during operation. Do not operate the mower when children are or may be in the mowing area or vicinity,  5.5.3.



To reduce the risk of injury to animals, keep dogs and other pets away from the mower during operation. Do not operate the mower when animals are or may be in the mowing area or vicinity,  5.5.3.



Never stand on, sit on or attempt to ride the robotic mower or allow others to do so. Serious personal injury and damage to the robotic mower could result,  5.5.3.



Always disable the robotic mower by activating the disabling device before lifting, transporting, storing, cleaning, inspecting, servicing, repairing, or when there is changed or unusual behavior,  5.5.3.



To reduce the risk of personal injury or property damage from a short circuit, fire or explosion, never remove the battery from the robotic mower. Never attempt to immerse the battery in water or other liquids, **!** 6.1.



To reduce the risk of personal injury or property damage from fire, explosion or burns, including chemical burns, do not disassemble the battery or attempt to crush, drop, damage or heat it above 212 °F (100 °C). Never expose the robotic mower or its battery to fire or incinerate, **!** 6.1.

## 5 IMPORTANT SAFETY INSTRUCTIONS

### 5.1 Intended Use

#### ▲ WARNING

- This robotic mower is intended for autonomous, programmable lawn care. Use for other purposes may increase the risk of personal injury and property damage.
- The STIHL docking station and the DM210A-420AC power supply unit are designed for charging the STIHL AAI lithium ion battery inside the robotic mower and supplying low voltage electrical current to the perimeter wire and guide wire. Use of the docking station or power supply for any purpose not authorized or intended may result in serious injury or death.
- Improper or unauthorized use of the robotic mower, its battery, or docking station and power supply could result in personal injury or property damage. Use the robotic mower, docking station and power supply only as described in this manual.
- The battery is installed in the robotic mower at the factory and should only be removed by an authorized STIHL iMOW® servicing dealer.
- The robotic mower must be activated with the MY iMOW® app. You can also configure the robotic mower in the app.

### 5.2 Installer / Operator

#### ▲ WARNING

- The installer must be in good physical condition and mental health. To reduce the risk of personal injury:
  - ▶ Do not install while under the influence of any substance (drug, alcohol or medication, etc.) that might impair vision, balance, dexterity or judgment.

- The operator must recognize and assess the risks involved in using the robotic mower, docking station and power supply.
- Do not permit minors to set up or control the robotic mower or any of its components.
- During installation, operation, cleaning, maintenance and transportation of the robotic mower, keep your balance, maintain secure footing and do not run.
- According to STIHL's current information, the electric motor of this robotic mower should not interfere with a pacemaker.
  - ▶ However, persons with a pacemaker or other implanted medical device should consult their physician and device manufacturer before operating this robotic mower.

### 5.3 Personal Protective Equipment

#### ▲ WARNING

- To reduce the risk of personal injury, always wear proper clothing and protective apparel when:
  - Installing the docking station and setting up the robotic mower for operation
  - Installing or repairing the perimeter wire
  - Entering the mowing area or approaching the mower while in operation
  - Replacing the mowing blades
  - Inspecting or cleaning the robotic mower
- To reduce the risk of eye injury:
  - ▶ Wear goggles or close-fitting protective glasses with adequate side protection that are impact-rated and marked as complying with CSA Z94 when setting up the docking station and robotic mower, installing or repairing the perimeter wire, inspecting or cleaning the mower, replacing the mowing blades and any time you are in the mowing area during operation.
- Good footing is very important. To help maintain a secure footing and reduce the risk of injury:
  - ▶ Always wear substantial footwear with non-slip soles. Do not wear sandals, flip-flops, open-toed or similar footwear.
- To improve your grip and help protect your hands:
  - ▶ Always wear heavy-duty, non-slip work gloves made of leather or another wear resistant material when setting up the docking station and robotic mower, installing or repairing the perimeter wire, inspecting or cleaning the mower, replacing the mowing blades and any other time you are handling the robotic mower.

- To reduce the risk of personal injury:
  - ▶ Wear long pants to perform any installation, setup, inspection, service, maintenance or cleaning activities.
  - ▶ Secure hair above shoulder level before performing any installation, setup, inspection, service, maintenance or cleaning activities, and before approaching the robotic mower while in operation.

## 5.4 Robotic Mower

### ▲ WARNING

- Serious laceration injuries will result if the mowing blades contact you while they are moving. To reduce the risk of such injuries:
  - ▶ Keep hands, feet and other parts of your body away from the mowing blades.
  - ▶ Never touch the moving mowing blades with your hand or any other part of your body.
- To reduce the risk of personal injury to the operator and bystanders:



- ▶ Always activate the disabling device before assembling, transporting, adjusting, inspecting, cleaning, servicing, maintaining or storing.
  - ▶ Never lift the robotic mower or reach under the hood to clear clippings or debris, or for any other reason, without first activating the disabling device and confirming that the mowing blades have come to a complete stop.
- Although certain unauthorized attachments may fit STIHL robotic mowers, their use may be extremely dangerous. Only attachments supplied by STIHL or expressly approved by STIHL for use with this specific iMOW® model are recommended.
    - ▶ Use only attachments supplied or expressly approved by STIHL.
    - ▶ Never modify this robotic mower or its software in any way.
    - ▶ Never attempt to modify or override the robotic mower's controls or safety devices in any way.
    - ▶ Never use a robotic mower that has been modified or altered from its original design.
  - If the robotic mower is dropped or subjected to similar heavy impacts:
    - ▶ Check that it is undamaged, in good condition and functioning properly before continuing work.
    - ▶ Check that the controls and safety devices are working properly.
- ▶ Check the MY iMOW® app for error messages.
  - ▶ Never work with a damaged or malfunctioning robotic mower.
  - ▶ Never use or charge a robotic mower if the hood or housing is cracked, deformed or excessively hot, if battery fluid is leaking from the battery compartment, or if the battery is otherwise damaged. A damaged battery increases the risk of personal injury and property damage from short circuit, fire or explosion.
  - ▶ In case of doubt, have the robotic mower checked by your authorized STIHL iMOW® servicing dealer before using it.
- If the robotic mower is damaged, not working properly or has been immersed in water or other liquids, its components, including its battery, may no longer function properly and safety devices may be inoperative. To reduce the risk of personal injury and property damage:
    - ▶ Never immerse the robotic mower in water or other liquids.
    - ▶ Take the robotic mower to your authorized STIHL iMOW® servicing dealer to be checked before further use.
  - Genuine STIHL replacement parts are specifically designed to match your robotic mower and meet safety and performance requirements. Use of parts that are not authorized or approved by STIHL may cause serious or fatal injury or property damage.
    - ▶ STIHL recommends that only identical replacement parts be used.

## 5.5 Using the Robotic Mower

### 5.5.1 Before Operation

### ▲ WARNING

- Misuse or unauthorized use may result in personal injury and property damage.
  - ▶ Use the robotic mower only as described in this instruction manual.
  - ▶ With the help of the perimeter wire, define the mowing area as described in this instruction manual. Using the perimeter wire, mark off designated areas that the robotic mower must not mow.
  - ▶ Do not operate the robotic mower on gravel or crushed stone.
- The perimeter wire, guide wire or the wire stakes may pose a tripping hazard if they are improperly installed.

- ▶ Route the perimeter wire and guide wire flat on the ground or in the ground using a wire-laying machine.
- ▶ Drive the wire stakes completely into the ground at the recommended intervals, ensuring that the wire is secure and flat.
- If a gardening tool is used in the mowing area, the tool can strike and damage the perimeter wire, guide wire or wire stakes. Objects can be ejected at high speed. This may result in personal injury and property damage.
  - ▶ Avoid contacting the perimeter wire when de-thatching or aerating the lawn. Also use caution when operating a line trimmer near the perimeter wire.
- Severe weather can damage the robotic mower or blow debris and foreign objects into the mowing area. To reduce the risk of property damage and personal injury from thrown objects:
  - ▶ If there is a risk of lightning storm, unplug the power supply from the electrical outlet.
  - ▶ After a storm or severe weather, check that the robotic mower, docking station and power supply is functioning properly and is in good condition.
  - ▶ Remove any foreign objects from the mowing area.
- Using a robotic mower that is modified, damaged, improperly adjusted or maintained, or not completely and securely assembled can lead to a malfunction and increase the risk of serious personal injury or death.
  - ▶ Never operate a robotic mower that is modified, damaged, improperly maintained or not completely and properly assembled.
  - ▶ Regularly check your robotic mower for proper condition and operation.
  - ▶ Never attempt to modify or override the controls or safety devices in any way.
  - ▶ If your robotic mower or any part is damaged or does not function properly, take it to your authorized STIHL iMOW® servicing dealer. Do not use the robotic mower until the problem has been corrected.
- To help reduce the risk of serious personal injury or death from unintentional starting:



- ▶ Always activate the disabling device before assembling, transporting, adjusting, inspecting, cleaning, servicing, maintaining or storing the robotic mower.

## 5.5.2 Working Conditions

### ▲ WARNING

- Sparks generated from operation of the robotic mower may be capable of igniting combustible gases, liquids, vapors, dusts or other combustible materials and substances. To reduce the risk of fire and explosion:
  - ▶ Never operate the robotic mower in a location where combustible gases, liquids, vapors, dusts or other combustible materials and substances are present.
  - ▶ Read and follow recommendations issued by government authorities (e.g., CCOHS) for identifying and avoiding the hazards of combustible gases, liquids, vapors, dusts or other combustible materials and substances.
- If a rotating metal blade strikes a rock or other hard object, sparks may be created, which can ignite flammable materials under certain circumstances. Flammable materials can include dry vegetation and brush, particularly when weather conditions are hot and dry.
  - ▶ When there is a risk of fire or wildfire, do not use the robotic mower around flammable materials or around dry vegetation or brush.
  - ▶ Contact your local fire authorities or the Canadian Forest Service if you have any question about whether vegetation and weather conditions are suitable for the use of a metal blade.
- Use of this robotic mower can generate dust and other substances containing chemicals known to cause respiratory problems, cancer, birth defects and other reproductive harm.
  - ▶ Consult governmental agencies such as ECCC, CCOHS and PHAC and other authoritative sources on hazardous materials if you are unfamiliar with the risks associated with the particular substances you are cutting or with which you are working.
- Inhalation of certain dusts, especially organic dusts such as mold or pollen, can cause susceptible persons to have an allergic or asthmatic reaction. Substantial or repeated inhalation of dust or other airborne contaminants, especially those with a smaller particle size, may cause respiratory or other illnesses.
  - ▶ Control dust at the source where possible.
  - ▶ When respirable dust or other particulate matter cannot be kept at or near background levels, always wear a respirator that is approved by PHAC and rated for work-

site-specific conditions when entering the mowing area. Follow the recommendations of governmental authorities (e.g., CCOHS/PHAC) and occupational and trade associations.

- If the vegetation being cut or the surrounding ground is coated with a chemical substance, such as a pesticide, fertilizer or herbicide:
  - ▶ Read and follow the instructions and warnings that accompanied the substance coating the vegetation or surrounding ground.

### 5.5.3 Operating Instructions

## **▲ WARNING**

- You will be able to start the robotic mower or change its mowing plan through the MY iMOW® app. To reduce the risk of personal injury:
  - ▶ Keep bystanders, especially children, and pets out of the mowing area during operation.
  - ▶ Do not operate the mower when children or pets are or may be in the mowing area or vicinity.
- In the event of an emergency:
  - ▶ Push the STOP button to stop the mower and its cutting attachment. Unlock by pushing the UNLOCK button and the key combination indicated by the light strip.
- The mowing blades continue to rotate for a short period after the motor is switched off. This is known as the "flywheel effect." To reduce the risk of serious personal injury from contact with the cutting attachment:
  - ▶ Activate the disabling device and wait for the mowing blades to stop before lifting or carrying the mower. Never attempt to lift or tilt the robotic mower while it is running.
- The rotating mowing blades may throw or fling foreign objects directly or by ricochet. Objects that are thrown or flung, including broken blades, may result in serious or fatal injury to the operator or bystanders. To reduce the risk of severe personal injury:



- ▶ Inspect the mowing area. Remove stones, pieces of metal, glass, wire or other objects that could be thrown or flung by the cutting attachment, damage the cutting attachment or cause damage to property (e.g., parked vehicles, windows).
- ▶ Remove objects from the mowing area such as toys, balls, lawn furniture, landscape ornaments, flower pots, garden hoses, lawn equipment and anything else that could impede the proper operation of the robotic

mower or become entangled in its blades.



- ▶ Keep bystanders, especially children, and pets away from the mower during operation. Any person who enters the mowing area during operation of the mower must wear proper eye protection and proper protective equipment as specified in this instruction manual.
- ▶ Never allow the robotic mower to operate if you know that animals or persons are or may be in the mowing area.
- ▶ Never allow children or anyone else to ride on, approach or play with the robotic mower. Keep children and other bystanders out of the mowing area while the mower is in operation.

- Activate the disabling device:



- ▶ Before lifting, carrying or transporting the robotic mower.
  - ▶ Before removing blockages or objects near the mower deck or mowing blades.
  - ▶ Before mounting, removing, inspecting or cleaning the mowing blades.
  - ▶ Before reaching under the mower for any reason.
  - ▶ Before checking or cleaning the robotic mower.
- Stop and inspect the robotic mower for damage if it hits a foreign object or exhibits unusual operating behavior, such as abnormal vibration. After disabling the robotic mower, inspect the cutting assembly (mowing blades, nut and blade disk). If the unit continues to function abnormally, take it to an authorized STIHL iMOW® servicing dealer for service before restarting and allowing the robotic mower to operate.
  - To reduce the risk of severe personal injuries from unintentional starting:



- ▶ Never touch the mowing blades with your hands, feet or any other part of your body without first de-activating the machine. Activate the disabling device and confirm that the mowing blades have stopped.
- Damaged or loose mowing blades may vibrate, crack, break or come off the robotic mower, which may result in serious or fatal injury.
    - ▶ Make sure the mowing blades are undamaged and properly mounted before starting work.
    - ▶ If the mowing blades loosen after being properly mounted, stop work immediately and have the robotic mower repaired by

your authorized STIHL iMOW® servicing dealer.

- ▶ Never use a robotic mower with loose or damaged blades.
- ▶ Never use a robotic mower if the L-pins holding the mowing blades are more than half worn.
- ▶ Replace the entire mowing deck (blade disk with L-pins, mowing blades, levers and nut) if the L-pins securing the mowing blades are worn or damaged,  24.

## DANGER

- To reduce risk of electrocution:



- ▶ Never operate this robotic mower in the vicinity of any wires or cables that may be carrying electric current. Look carefully for concealed wires before starting work.

## 6 Battery Safety

### 6.1 Warnings and Instructions

The battery is installed in the robotic mower at the factory and may be removed only by an authorized STIHL iMOW® servicing dealer.

## WARNING

- Read and follow the safety precautions on the battery and all warnings and instructions in this manual.
- Use of unauthorized batteries can damage the power tool and result in fire, explosion and personal injury and property damage.
  - ▶ Use only genuine STIHL AAI series batteries with this robotic mower.
  - ▶ Have the battery removed by an authorized STIHL iMOW® servicing dealer when the battery is depleted or the mower reaches the end of its useful life. Never attempt to remove the battery or open the robotic mower's hood for any reason.
- Use of STIHL AAI series batteries for any purpose other than powering this STIHL robotic mower could be extremely dangerous.
- Use of an unauthorized charging device can damage the battery and result in fire, explosion and personal injury and property damage.
  - ▶ Charge the battery inside the robotic mower only with a genuine STIHL docking station and DM210A-420AC power supply.
- The battery contains safety features and devices which, if damaged, may allow the battery to generate heat, rupture, leak, ignite or explode.



- ▶ Never heat the battery above 212 °F (100 °C).
- ▶ Never incinerate or place the battery on or near fires, stoves or other high-temperature locations.
- ▶ Never use or charge a malfunctioning, damaged, cracked, leaking or deformed battery.
- ▶ Never open, disassemble, crush, drop, subject to heavy impact or otherwise damage the battery.
- ▶ Never expose the battery to microwaves or high pressures.
- ▶ Never insert objects into the battery's cooling slots.
- Extreme temperatures may cause the battery to generate heat, rupture, leak, ignite or explode, resulting in severe or fatal personal injury and property damage.
  - ▶ Never charge, use or store the battery outside the specified ambient temperature limits,  26.6.
- To reduce the risk of personal injury and property damage in the event the battery emits smoke, has an unusual smell or feels unusually hot while using, charging or storing:
  - ▶ Immediately discontinue using or charging the battery. Contact the authorities in the event of fire or explosion.
- To reduce the risk of a short circuit, which could lead to electric shock, fire and explosion:
  - ▶ Keep the battery dry.
  - ▶ Never immerse any STIHL battery in water or other liquids.
  - ▶ Never bridge the battery terminals with wires or other metallic objects.
  - ▶ Protect the battery from exposure to corrosive agents such as garden chemicals and de-icing salts.
  - ▶ Protect the battery from exposure to conductive liquids such as salt water.
  - ▶ Do not attempt to repair, open or disassemble the battery.
- Leaking battery fluid is potentially harmful and can cause skin and eye irritation, chemical burns and other serious personal injury.
  - ▶ Avoid contact with skin and eyes.
  - ▶ Use an inert absorbent such as sand on spilled battery fluid.
  - ▶ In the event of accidental contact, immediately rinse the contact area thoroughly with mild soap and water.
  - ▶ If fluid gets into your eye(s): do not rub. Rinse water over the open eye(s) for at least 15 minutes and seek medical attention.



- A battery fire can be dangerous. To reduce the risk of severe personal injury and property damage in the event of fire:
  - ▶ Evacuate the area. Fire can spread rapidly. Stay clear of any vapors generated and maintain a safe distance.
  - ▶ Contact the fire department.
  - ▶ Although water can be used to put out a battery fire, use of a multi-purpose dry chemical fire extinguisher is preferable.
  - ▶ Consult the fire department regarding proper disposal of a burned battery.

## 7 Docking Station and Power Supply Safety

### 7.1 Warnings and Instructions

#### **▲ WARNING**

- To reduce the risk of fire, electric shock and other personal injury or property damage:
  - ▶ Read and follow all cautionary markings on the docking station, power supply, robotic mower and battery and all instructions in this manual before using the docking station.
  - ▶ Use the STIHL Docking Station and DM210A-420AC power supply unit only for charging the STIHL iMOW® 5.0 EVO, 6.0 EVO, 7.0 EVO robotic mower. Using the docking station or power supply for other purposes is prohibited and may lead to fire, explosion or electric shock, resulting in serious or fatal personal injury and property damage.
  - ▶ Do not handle the docking station or power supply with wet hands.
  - ▶ Never use a damaged or improperly functioning docking station or power supply.
  - ▶ Never use or charge a robotic mower if the hood or housing is cracked, deformed or excessively hot, if battery fluid is leaking from the battery compartment, or if the battery is otherwise damaged. A damaged battery increases the risk of personal injury and property damage from short circuit, fire or explosion.
  - ▶ Operate the docking station and power supply only within the specified ambient temperature limits,  26.6.
  - ▶ Children should be supervised by a responsible person to ensure that they do not play with the docking station or power supply.
  - ▶ Connect the power supply cord only to a properly covered Class A Ground Fault Cir-

cuit Interruptor (GFCI) receptacle that has an enclosure that is weatherproof with an attachment plug cap inserted or removed. Do not use with receptacles that are weatherproof only when the receptacle is covered (attachment plug cap not inserted and receptacle cover closed).

- ▶ If too many devices are connected to a power strip, electrical components can be overloaded during charging, leading to overheating and fire. If using a power strip, never exceed its total capacity.
- ▶ Do not operate a docking station or power supply that has received a sharp or heavy blow, has been dropped or is otherwise damaged or not functioning properly in any way.
- ▶ Do not attempt to repair, open or disassemble the docking station or power supply.
- To reduce the risk of electric shock or fire from a short circuit:
  - ▶ Never bridge the charging contacts of the docking station with wires or other metallic objects.
- The docking station and power supply heat up during the charging process. To reduce the risk of fire:
  - ▶ Allow the docking station and power supply to cool down normally. Do not cover them.
- The docking station can produce sparks which may ignite combustible gases, liquids, vapors, dusts or other combustible materials. To reduce the risk of fire and explosion:
  - ▶ Do not operate in a location where combustible gases, liquids, vapors, dusts or other combustible materials are present.
- Using a damaged power supply cord or plug may result in fire, electric shock and other serious personal injury or property damage. To reduce these risks:



- ▶ Check the power supply cord and plug before use and regularly thereafter for damage. If damaged, immediately disconnect from the electrical outlet.
- ▶ Replace the power supply if the power supply cord or plug is damaged. The connecting cord can be replaced separately.
- ▶ Unplug the power supply from the electrical outlet when the docking station is not in use for charging or mowing operations.
- ▶ Never jerk the power supply cord to disconnect it from the electrical outlet. To unplug, grasp the plug, not the power supply cord.

- ▶ Do not use the power supply cord for carrying or hanging up the power supply.
- ▶ Make sure the power supply cord is located or marked so that it will not be stepped on, tripped over, come in contact with sharp objects or moving parts, or otherwise be subjected to damage or stress.
- An extension cord should not be used unless absolutely necessary. Overloading an extension cord can result in overheating and fire. If an extension cord must be used:
  - ▶ Use only a properly wired 16 gauge (AWG 16) or heavier gauge extension cord and the cord length should not exceed 75 ft.
  - ▶ Never use an extension cord with a wattage rating lower than the wattage on your power supply's rating plate.
  - ▶ Never use an extension cord if the blades on its plug are different from the blades on the charger plug in number, size or shape.
  - ▶ Do not link (chain) extension cords.
- In case of fire, or if the docking station or power supply emits smoke, has an unusual smell, feels hot or appears abnormal in any other way:
  - ▶ Immediately disconnect the power supply from the outlet and prepare to contact the authorities in the event of fire or explosion.
  - ▶ Have the docking station and power supply inspected and repaired by an authorized STIHL iMOW® servicing dealer before use.
- To reduce the risk of electric shock and other personal injury or property damage when mounting the power supply:
  - ▶ Ensure that no electrical cables, pipes or other service lines run behind the wall where the power supply is to be mounted.
  - ▶ Mount the charger only as described in this manual.
- Fluctuations in the electrical supply may damage the power supply or result in improper functioning of the robotic mower.
  - ▶ Always connect the power supply to a properly installed electrical outlet.

## ▲ WARNING

- To reduce the risk of fire, electric shock and other personal injury or property damage:
  - ▶ Insert the power supply only into a covered Class A GFCI receptacle that has an enclosure that is weatherproof with an attachment plug cap inserted or removed. Do not use with receptacles that are weatherproof only when the receptacle is covered

(attachment plug cap not inserted and receptacle cover closed).

- ▶ Mount the power supply unit at a height greater than 1 foot (0.3 m) from the ground surface.
- ▶ Route the connecting cord and power supply cord so that they are not on a permanently wet surface.
- ▶ Set up the docking station and power supply in a location where they will not be damaged by other landscaping activities, such as trimming or edging.
- ▶ Route the connecting cord and power supply cord so that they are outside of the mowing area on a flat surface.
- ▶ Do not cover the power supply.
- ▶ Do not bury the power supply in the ground.
- ▶ Do not sit on the docking station.
- ▶ Do not stand on the base plate of the docking station.
- To reduce the risk of personal injury or property damage:
  - ▶ Return the robotic mower to the docking station and disconnect the power supply from the power receptacle if there is a threat of lightning strikes in the vicinity.
- The housing of the power supply can get very hot in direct sunlight. To reduce the risk of burn injuries:
  - ▶ Do not touch a hot power supply.



## ▲ DANGER

- Using a damaged power supply cord or plug may result in fire, electric shock and other personal injury or property damage. To reduce the risk of electrocution:



- ▶ Check the power supply cord and plug regularly for damage. If they become damaged, immediately disconnect from the electrical outlet. Never use a damaged power supply cord or plug.
- ▶ Do not abrade, crush, jerk, or otherwise abuse or misuse the power supply cord or plug. Protect it from heat, oil and sharp edges.
- ▶ If the power supply cord or plug becomes damaged, replace the power supply.
- ▶ Unplug the power supply cord when the docking station is not in use.
- ▶ Never yank or jerk the power supply cord to disconnect. To unplug, grasp the plug, not the power supply cord.

- ▶ Make sure the power supply cord is positioned and secured or marked so that it will not be stepped on, tripped over, come in contact with sharp objects, moving parts, or otherwise be subjected to damage or stress.



## ▲ CAUTION

- To reduce the risk of fire:
  - ▶ Use only on circuits provided with 20 ampere branch-circuit protection in accordance with the National Electrical Code, ANSI/NFPA 70.

## 8 Maintenance, Repair and Storage

### 8.1 Warnings and Instructions

## ▲ WARNING

- To reduce the risk of fire, electric shock or other personal injury and property damage:
  - ▶ Strictly follow the cleaning and maintenance instructions in the appropriate sections of this instruction manual.
  - ▶ STIHL recommends that all repair work be performed by authorized STIHL iMOW® servicing dealers.
  - ▶ Maintain and replace warning and instruction labels as necessary.
- Unintentional starting may result in personal injury or property damage. To reduce the risk of personal injury and property damage from unintentional starting:
  - ▶ Activate the disabling device before assembling, transporting, adjusting, inspecting, cleaning, servicing, maintaining or storing the robotic mower.
 
- Proper maintenance will help maintain cutting performance and reduce the risk of personal injury.
  - ▶ Wear heavy-duty, non-slip work gloves made of leather or another wear resistant material when handling the components of the mowing deck.
  - ▶ Replace the components of the mowing deck (blade disk, L-pins, mowing blades, levers and nut) if the blade disk or nut become damaged.
  - ▶ Replace the components of the mowing deck (blade disk, L-pins, mowing blades, levers and nut) if the wear marks on the blade disk are worn through or holes have appeared in the polymer.
  - ▶ Replace the components of the mowing deck (blade disk with L-pins, mowing blades, levers and nut) if the L-pins on the blade disk are worn more than halfway through,  24.
- Replace the mowing blades when they become worn or damaged.
- ▶ Tighten the nut at the blade disk after replacing the mowing blades.
- Use of parts that are not authorized or approved by STIHL may cause serious or fatal injury or property damage.
  - ▶ STIHL recommends that only identical replacement parts be used for repair or maintenance.
- To reduce the risk of electric shock:
  - ▶ Unplug the power supply from the electrical outlet before inspecting the docking station, perimeter wire or guide wire.
  - ▶ Regularly check the docking station and power supply and ensure that the insulation of the power supply cord and plug are in good condition and show no signs of aging (brittleness), wear or damage. Check the charging contacts for signs of corrosion or damage that may lead to short circuit during charging.
  - ▶ Replace the power supply if its power supply cord or plug is damaged.
- Improper storage can result in unauthorized use, damage to the robotic mower, its battery and docking station, and an increased risk of fire, electric shock and other personal injury or property damage.
  - ▶ Activate the disabling device.
  - ▶ Allow the robotic mower to cool down for at least 5 minutes before storing.
  - ▶ Before storing, always unplug the docking station from the electrical outlet.
  - ▶ Store the robotic mower and docking station indoors in a dry, secure place that cannot be accessed by children or other unauthorized users.
- Never hang the robotic mower from the hood or handles. This may damage the unit, including important safety devices.
  - ▶ Store the robotic mower as described in this instruction manual.
- The diagnostic port on the bottom of the mower is fitted with a protective plug. To reduce the risk of damage from moisture and dirt intrusion:
  - ▶ Confirm that the plug is secure in the port after cleaning the unit and each time you change the mowing blades.
  - ▶ Never operate the robotic mower with a missing or damaged plug.

SAVE THESE INSTRUCTIONS

## 9 Operating Principle

### 9.1 Functional Description

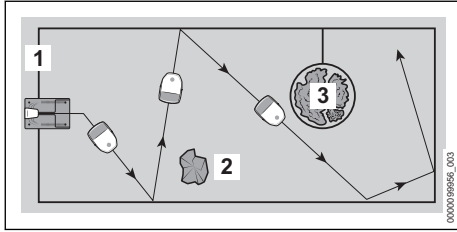

This iMOW® is a mulching mower, designed for autonomous, programmable lawn care. It mows the lawn in randomly chosen paths. During mulching, the grass clippings are further shredded in the mowing deck after cutting. They then fall back into the turf, where they decompose. It is necessary to route a perimeter wire (1) so the robotic mower can identify the boundaries of the mowing area.

The perimeter wire transmits a signal to the robotic mower. The signal is generated by the docking station.

The robotic mower identifies fixed obstacles (2) in the mowing area using ultrasonic sensors and an impact sensor.

If the robotic mower identifies a fixed obstacle, it will slow down, bump into the fixed obstacle and then continue to move in a different direction.

Use the perimeter wire to define the mowing area and exclude obstacles and other areas that the mower should avoid (3).

If the robotic mower identifies a restricted area, it will slow down and then move in a different direction.

During operation, the robotic mower leaves the docking station by itself and mows the lawn.

The robotic mower's main user interface is the MY iMOW® app. The mower can also be controlled with buttons found on its control panel. Light strips, the matrix display, and active voice output provide information about the current status of the robotic mower.

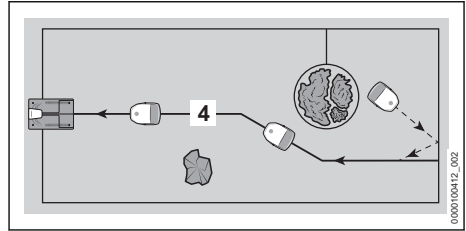

At least one guide wire (4) must be installed in the mowing area. A maximum of three guide wires can be installed.

If the battery's state of charge is low, the robotic mower will search for the nearest guide wire during the mowing operation. If a guide wire is recognized, the robotic mower will return to the docking station by itself. The docking station recharges the battery. If the mowing operation is canceled or the battery must be charged, the robotic mower can be sent directly back to the docking station using the MY iMOW® app or the HOME button.

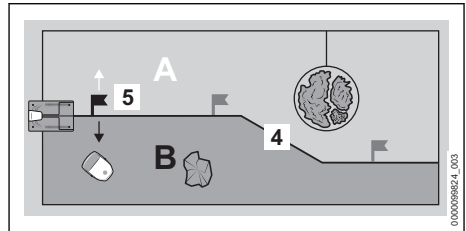

Up to three starting points (5) can be specified on a guide wire (4). The robotic mower can move specifically to the respective starting point and start mowing from there.

The mowing area can be divided into several zones (example: A and B) by the guide wire. The zones are defined by a starting point. The robotic mower can be directed from the selected starting point to the left or right into the desired zone. The robotic mower can then mow specifically in the selected zone. The starting points and zones are managed in the MY iMOW® app and can be used in the mowing plan.

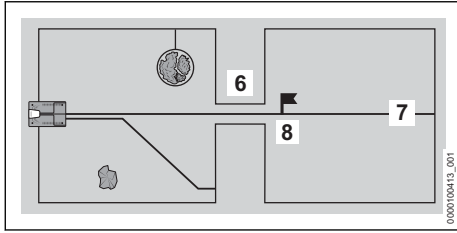

If there is a confined area (6) in the mowing area, the robotic mower can navigate through the confined area, provided that a particular minimum width is maintained between the perimeter wires. If the minimum distance cannot be maintained, a guide wire (7) must be routed through the confined section. This guide wire guides the robotic mower directly through the confined area to a starting point (8). From the starting point, the robotic mower can mow the mowing area on the other side of the confined area. The frequency at which the robotic mower returns to that starting point can be managed in the MY iMOW® app.

## 10 Before Starting Work

### 10.1 Planning and Preparing the Mowing Areas

Plan and prepare the mowing area before setting up the robotic mower. This helps ensure a robust installation and continuous, trouble-free operation.

#### To plan the mowing surfaces:

- ▶ Familiarize yourself with the descriptions about the docking station and wire routing in the following sections.
- ▶ Apply the information to your own garden:
  - Contour of the mowing area
  - Location and position of the docking station
  - Routing of the perimeter wire (note described distances to the edges and wire routing cases)
  - Routing of the guide wire(s) (at least one, maximum of three)

#### To prepare the mowing areas:

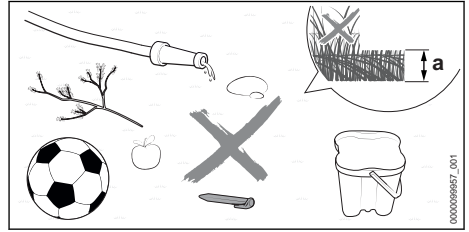

- ▶ Remove any objects lying around.
- ▶ Remove metals, magnetic materials and materials that conduct electricity as well as old perimeter wires.
- ▶ Mow lawns with a lawn mower to the cutting height that will later be set for the operation of the robotic mower. The default setting for the cutting height is  $a = 1.6$  in. (4 cm).
- ▶ Level out holes and rough, uneven patches.
- ▶ Where ground is hard and dry, slightly moisten the mowing area to make driving the wire stakes easier.

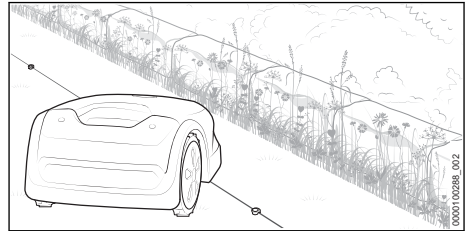



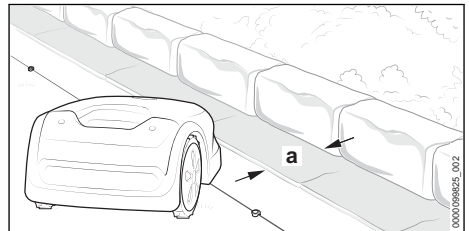



- ▶ Depending on the layout of your garden, the robotic mower may leave a strip of grass outside the perimeter wire unmowed. This strip can be used to sow flower seeds, for example, or to create areas with blossoming vegetation for insects.



- ▶ If you want to mow without leaving an edge along inaccessible areas: Install edging stones or flagstones with a minimum width of  $a = 9.5$  in. (24 cm) along these areas.

## 10.2 Preparing the Robotic Mower for Operation



- ▶ Installing the docking station,  11
- ▶ Installing the perimeter wire,  12
- ▶ Completing the perimeter wire installation,  13
- ▶ Installing the guide wire,  14
- ▶ Electrically connecting the docking station,  15
- ▶ Charging the robotic mower,  16
- ▶ Closing the Bluetooth® Interface,  17

STIHL recommends having an authorized STIHL iMOW® servicing dealer install the perimeter wire and guide wire and set up the robotic mower. Consult your dealer for more information.

## 11 Installing the Docking Station

### 11.1 General Requirements

#### WARNING

- To reduce the risk of injury during installation and operation, read and follow the docking station safety precautions and instructions in this manual,  7. To reduce the risk of eye injury, always wear close-fitting protective eyewear when installing the docking station and setting up the mowing area,  5.3.

#### WARNING

- To reduce the risk of fire and electric shock, install the docking station's power supply at least one foot off the ground and ensure that there is no risk that it may be immersed in water or other liquids. Do not place the power supply on the ground or at ground level. Always install the power supply on a stable surface.

#### WARNING

- Since the docking station and power supply heat up during the charging process, do not operate the docking station in a location where combustible gases, liquids, vapors, dusts or other materials and substances are present,  7.

#### WARNING

- To reduce the risk of fire and electric shock, connect the docking station only to a covered Class A GFCI receptacle that matches the voltage and electrical frequency stated on the power supply. It must have an enclosure that makes it weatherproof both when the plug cap is inserted and when it is removed. Ensure that the docking station is located in sufficient proximity to reach a covered, weatherproof Class A GFCI receptacle. Always ensure that the power supply cord is out of the cutting path of the robotic mower.

#### NOTICE

- An invisible dog fence or other in-ground wiring will interfere with the operation of your robotic mower. Investigate all potential sources of electrical interference and discuss these with your STIHL iMOW® servicing dealer before starting installation.

#### NOTICE

- A canopy top is available to protect the docking station from the elements. Exposure to direct sunlight can lead to increased temperatures inside the machine and battery compartment, which can increase battery charging times and reduce battery lifetime.

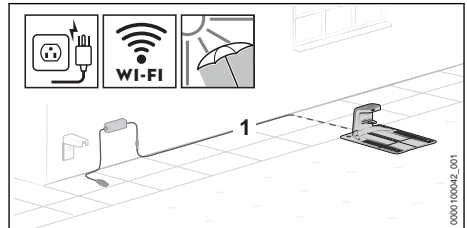

- ▶ Choose the docking station location so that the following conditions are met:
  - The power supply cord (1) can be installed outside of the mowing area.
  - The docking station and power supply are in a clearly visible area.
  - The docking station is in the mowing area that is the largest or most frequently mowed.
  - If possible, protect the location against adverse weather conditions and direct sunlight.
  - If possible, the docking station is within range of a wireless network (Wi-Fi connection).
  - If possible, in a mowing area with a slope, the docking station is in the lower area of the slope.

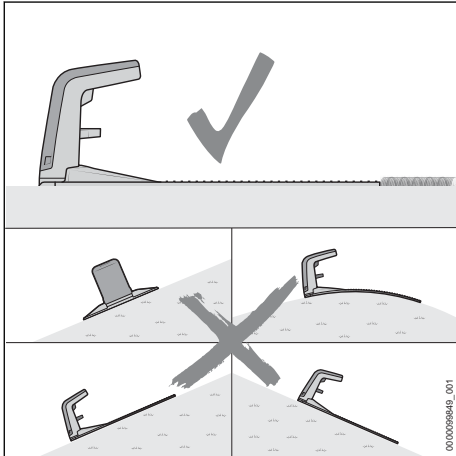

- ▶ Align the docking station so that the following conditions have been met:
  - The docking station has been positioned on a level surface.
  - The opening of the docking station is facing forward toward the mowing area.
  - The docking station has been aligned horizontally and is not tilted to the side, the front or the rear.
  - The base plate does not sag and lies flat on the ground.

## 11.2 Positioning the Docking Station

The correct position of the docking station depends on the planned location and its surroundings.

- ▶ Select the location and set up the docking station as described.

### Setting up the docking station within the mowing area

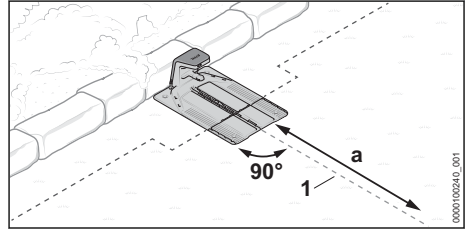

The docking station is at the edge of the mowing area against a wall and the guide wire (1) can be routed in a straight line from the docking station into the mowing area over a length  $a = 6.6$  ft. (2 m).

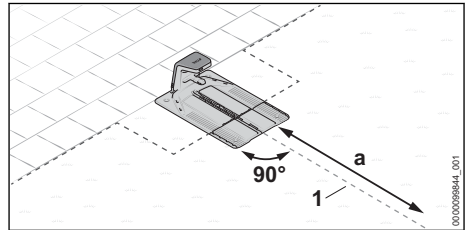

The docking station is at the edge of the mowing area. The adjacent area is navigable and the guide wire (1) can be routed in a straight line from the docking station into the mowing area over a length  $a = 6.6$  ft. (2 m).

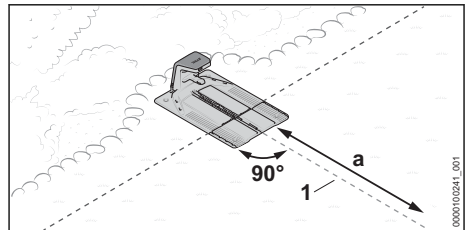

The docking station is partly in a bed and partly in the mowing area and the guide wire (1) can be routed in a straight line from the docking station into the mowing area over a length  $a = 6.6$  ft. (2 m).

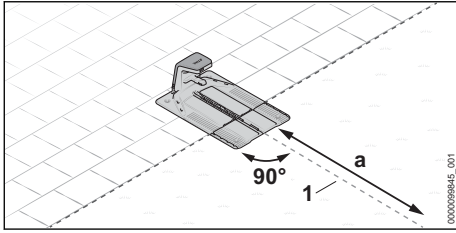

The docking station is partly in a navigable area and partly in the mowing area and the guide wire (1) can be routed in a straight line from the docking station into the mowing area over a length  $a = 6.6$  ft. (2 m).

- ▶ Preparing the docking station, [11.3](#).
- ▶ Setting up the docking station in a mowing area, [11.4](#).

### Setting up the docking station outside the mowing area

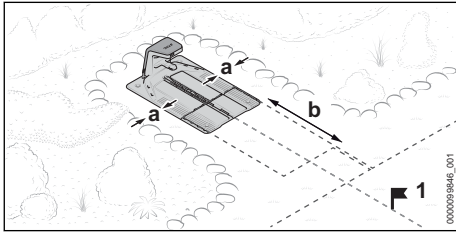

The docking station is outside the mowing area.

The minimum lateral distance toward adjacent areas must be at least  $a = 5.9$  in. (15 cm).

The minimum distance between the front edge of the docking station and the mowing area must be at least  $b = 6.6$  ft. (2 m).

In this configuration, the installer must define a starting point (1) within the mowing area to complete the installation. With a starting point established, the robotic mower will start mowing from this starting point and not directly from the docking station. Starting points can be set with the MY iMOW® app. In the app, set the approach frequency of the starting point (1) at 100%.

- ▶ Preparing the docking station, [11.3](#).
- ▶ Setting up the docking station outside the mowing area, [11.5](#).

### Setting up the docking station in the center of the mowing area

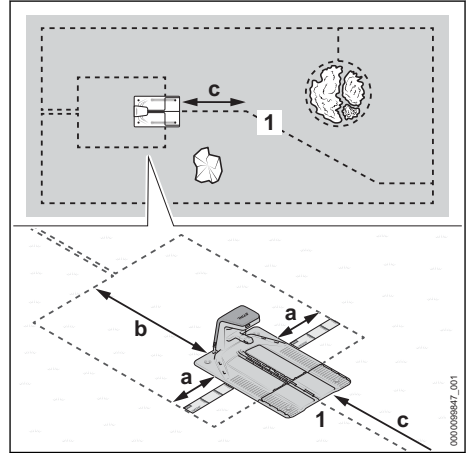

The docking station is positioned as an island in the center of the mowing area.

In this configuration, the perimeter wire is routed around the docking station toward the rear and the edge of the mowing area. The guide wire is routed toward the front to the edge of the mowing area.

The minimum lateral distance to adjacent areas must be at least  $a = 14.5$  in. (37 cm) (length: 1x iMOW® Ruler).

The minimum distance between the rear edge of the docking station and the edge of the mowing area must be  $b = 6.6$  ft. (2 m).

It must be possible to route the guide wire (1) in a straight line from the docking station into the mowing area over a length of  $a = 6.6$  ft. (2 m).

- ▶ Preparing the docking station, [11.3](#).
- ▶ Setting up the docking station in the center of the mowing area, [11.6](#).

## 11.3 Preparing the Docking Station



### WARNING

- To reduce the risk of electric shock, make sure the power supply is not plugged into the electrical socket when handling the connector and inserting it into the docking station. Always unplug the power supply from the electrical socket before removing the cover of the docking station.

**NOTICE**

- Once fully inserted, the plug connections of the power supply cord are protected against contamination, e.g. dust and dirt. Dirty plug connections will interfere with the proper operation of the docking station.
  - ▶ Protect open plug connections against contamination.
  - ▶ Clean the contaminated plug connections periodically as described in this instruction manual.

**To connect the power supply cord:**

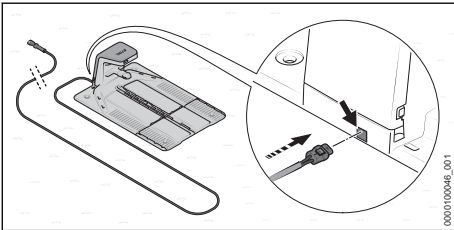

Normally the connecting cord is connected from the rear.

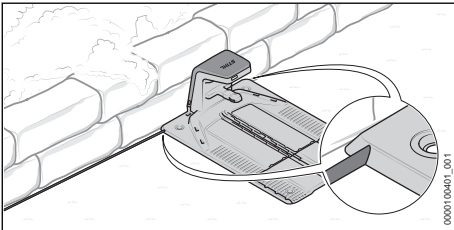

If the docking station has been positioned directly against a wall, it is also possible to install the connecting cord under the base plate. The connecting cord can be routed out of the base plate to the left or right.

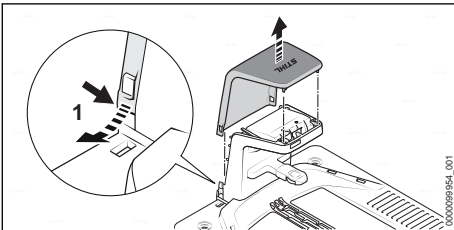

- ▶ Slightly bend the hood (1) toward the outside on both sides and remove it upward.

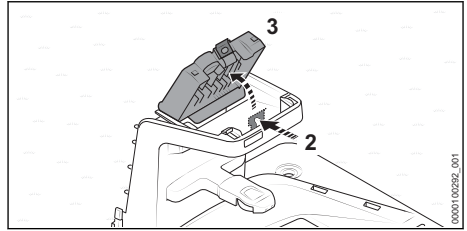

- ▶ Press the retaining latch (2) and open the cover (3).

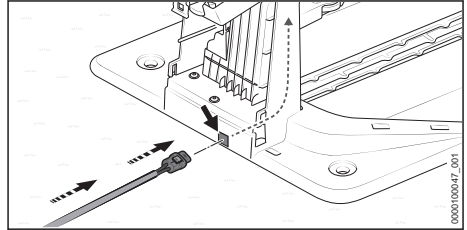

- ▶ If you intend to connect the docking station from the rear:
  - ▶ Insert the connector (4) into the conduit (5) and feed the connecting cord (6) through. Push the connecting cord upward inside the docking station.

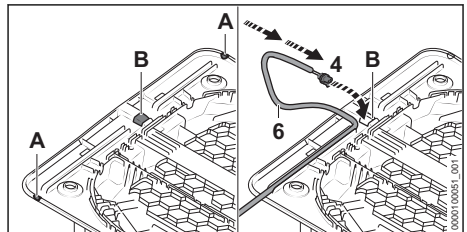

- ▶ If the docking station has been positioned directly against a wall, or if you want to route the connecting cord underneath the base plate toward the side:
  - ▶ Open the edge and deburr it on the desired side of the base plate (A).
  - ▶ Cut out and deburr an opening in the center of the base plate (B).
  - ▶ Insert the connector (4) into the opening (B) and feed the connecting cord (6) through. Push the connecting cord upward inside the docking station.

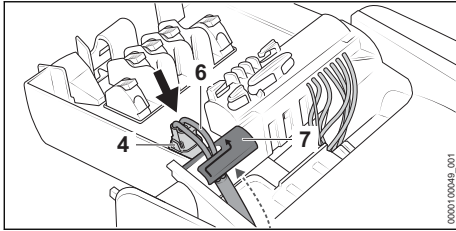

- ▶ Secure the connecting cord (6) in the cable holder (7).

#### NOTICE

- Make sure the connector and port on the circuit board are clean before connecting them.
- ▶ Insert the connector (4). The connector audibly and noticeably engages on both sides.

#### Securing the docking station

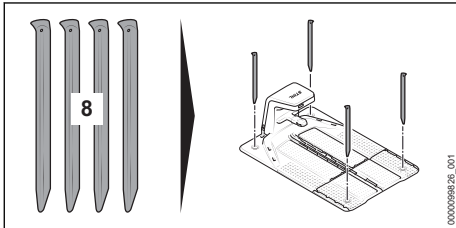

- ▶ Secure the docking station with four ground stakes (8).

#### Feeding the perimeter wire

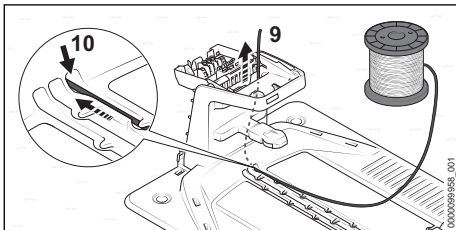

- ▶ Insert the beginning of the perimeter wire (9) into the right conduit (10) and feed it through. Push the wire upward inside the docking station.

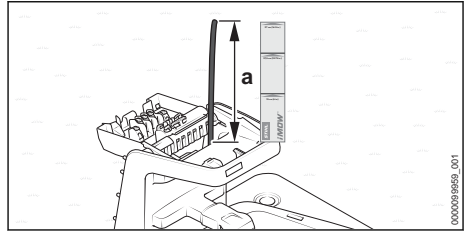

- ▶ Feed the perimeter wire through until it protrudes upward for a = 14.5 in. (37 cm) (length: 1x iMOW® Ruler).

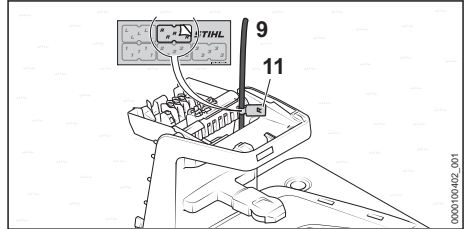

- ▶ Using the appropriate cable marker (11), mark the beginning of the wire (9) near the housing. Marking will facilitate the subsequent connection to the correct terminal.

### 11.4 Setting up the Docking Station within the Mowing Area

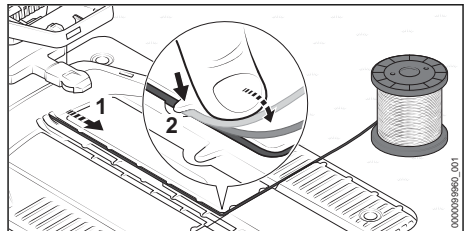

- ▶ Install the perimeter wire (1) in the base plate so that the guide wire lies flat in the wire channel and is secured by the hook (2).

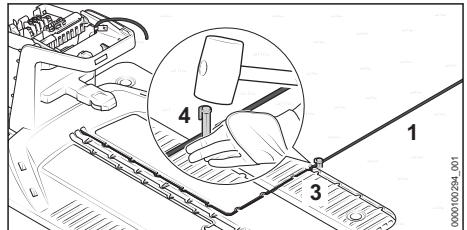

- ▶ Directly attach the perimeter wire (1) on the base plate (3) with a wire stake (4).

**If the docking station is against a wall:**

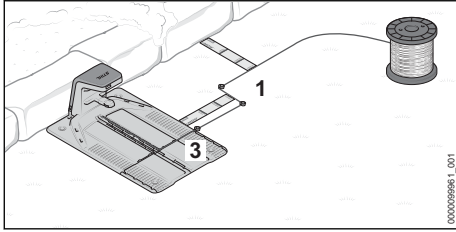

- ▶ Route the perimeter wire (1) 14.5 in. (37 cm) (length: 1x iMOW® Ruler) away from the base plate (3) toward the side.
- ▶ Route the perimeter wire parallel to the base plate toward the edge of the mowing area and maintain a distance from the wall of 14.5 in. (37 cm) (length: 1x iMOW® Ruler).
- ▶ Route the perimeter wire clockwise around the mowing area, 11.4.

**If the docking station is in an adjacent, navigable area:**

- ▶ Route the perimeter wire (1) clockwise around the mowing area, 12.

**If the docking station has been positioned partly in a navigable area and partly in the mowing area:**

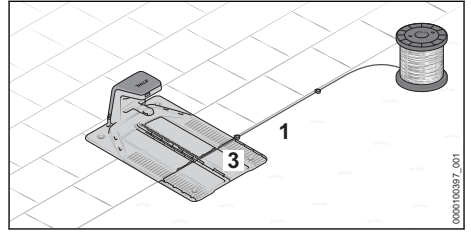

- ▶ Route the perimeter wire (1) away from the base plate (3) toward the side and along the navigable area.
- ▶ Route the perimeter wire clockwise around the mowing area, 12.

### 11.5 Setting up the Docking Station outside the Mowing Area

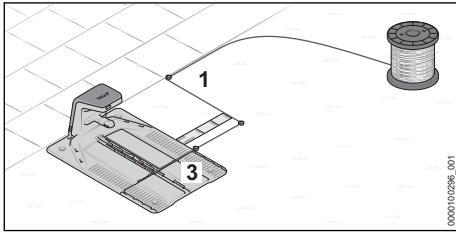

- ▶ Route the perimeter wire (1) 14.5 in. (37 cm) (length: 1x iMOW® Ruler) away from the base plate (3) toward the side.
- ▶ Route the perimeter wire parallel to the base plate toward the edge of the mowing area.
- ▶ Route the perimeter wire clockwise around the mowing area, 12.

**If the docking station is partly positioned in a bed and partly in the mowing area:**

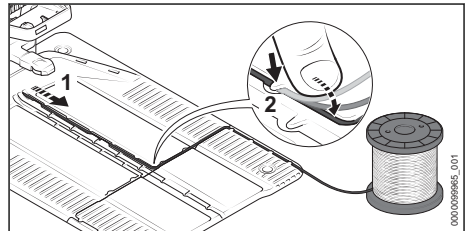

- ▶ Install the perimeter wire (1) in the base plate so that the guide wire lies flat in the wire channel and is secured by the hook (2).

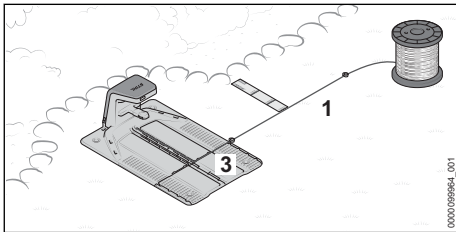

- ▶ Route the perimeter wire (1) away from the base plate (3) toward the side and maintain a distance of 14.5 in. (37 cm) (length: 1x iMOW® Ruler) parallel to the bed.

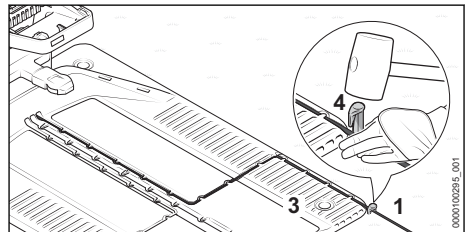

- ▶ Attach the perimeter wire (1) directly on the base plate (3) with a wire stake (4).

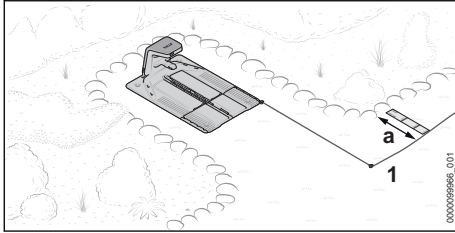

- ▶ Route the perimeter wire (1) toward the front to the mowing area.  
The correct distance to the edge of the mowing area depends on whether the edge of the mowing area is navigable, or a distance of  $a = 14.5$  in. (37 cm) (length: 1x iMOW® Ruler) needs to be maintained.
- ▶ Route the perimeter wire clockwise around the mowing area, 12.

## 11.6 Setting up the Docking Station in the Center of the Mowing Area

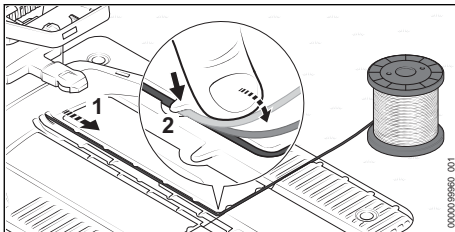

- ▶ Install the perimeter wire (1) in the base plate so that the guide wire lies flat in the wire channel and is secured by the hook (2).

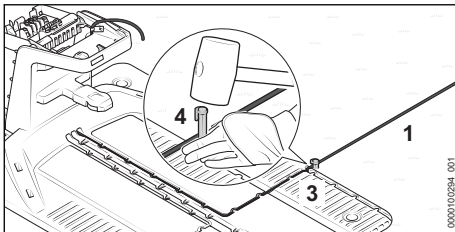

- ▶ Attach the perimeter wire (1) directly on the base plate (3) with a wire stake (4).

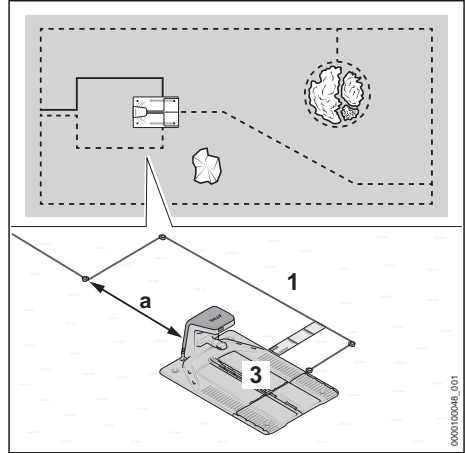

- ▶ Route the perimeter wire (1) at least 14.5 in. (37 cm) (length: 1x iMOW® Ruler) away from the base plate (3) toward the side.
- ▶ Route the perimeter wire at least  $a = 6.6$  ft. (2 m) behind the base plate.
- ▶ Route the perimeter wire in the center behind the docking station toward the edge of the mowing area.  
Maintain the correct distance to the edge of the mowing area depending on the adjacent area.
- ▶ Route the perimeter wire clockwise around the mowing area, 12.

## 12 Installing the Perimeter Wire

### 12.1 General Requirements



#### WARNING

- To reduce the risk of injury to bystanders and unauthorized users, secure the perimeter wire in the ground with the wire stakes. Ensure that the perimeter wire and stakes are buried or properly secured low enough to the ground that they will not get caught in the robotic mower's mowing blades or present a tripping hazard. To reduce the risk of eye injury, always wear close-fitting protective eyewear when installing the docking station, perimeter wire and guide wire, 5.3.

**NOTICE**

- For the first two weeks of operation after initial installation, set the mowing height on the robotic mower to its highest level. That will help reduce the likelihood of cutting the perimeter wire with the mowing blades.

**NOTICE**

Take care when using a trimmer near the perimeter of the mowing area. If you are not careful, perimeter wire that is not buried could be cut by the rotating trimmer line.

**NOTICE**

- Avoid contacting the perimeter wire when de-thatching or aerating the lawn. Also use caution when operating a line trimmer near the perimeter wire. De-thatching, aerating and trimming operations can result in a cut or damaged perimeter wire. Refer to your sketch of the mowing area and take special care to avoid the perimeter wire when performing these operations.

**NOTICE**

- Use only wire and wire stakes authorized by STIHL.

**NOTICE**

- Especially when installing with a wire laying machine, make sure that the perimeter wire runs loosely from the spool. Avoid pulling on the perimeter wire. Tensile stress can lead to wire breaks.

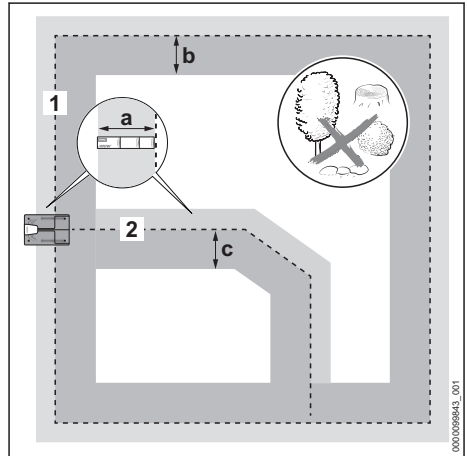
**To check the routing of perimeter wire and guide wire in the mowing area:**

- Make sure that the mowing area along the perimeter wire and the guide wire is flat and clear of obstacles as far as possible along the following widths:

**Perimeter wire (1)**

- Toward the outside:  $a = 14.5$  in. (37 cm)  
(length: 1x iMOW® Ruler)
- Toward the inside:  $b = 3.95$  ft. (1.2 m)

**Guide wire (2)**

- Toward the right in the direction of travel toward the docking station:  $a = 14.5$  in. (37 cm) (length: 1x iMOW® Ruler)
- Toward the left in the direction of travel toward the docking station:  $c = 3.95$  ft. (1.2 m)

**To install the perimeter wire:**

- Install the perimeter wire clockwise starting at the docking station.
- Do not kink, cut, put tension on or cross the perimeter wire.
- Make sure that the perimeter wire does not cross over a guide wire.
  - Exception: When installing a corridor, the guide wire must cross the perimeter wire.
- Keep a minimum distance of 3.3 ft. (1 m) to perimeter wires of adjacent robotic mower installations.
- Install the perimeter wire in a continuous loop around the entire mowing area with a maximum length of 2789 ft. (850 m).
- Do not install the perimeter wire and the guide wire at different depths.

### To secure the perimeter wire and guide wire:

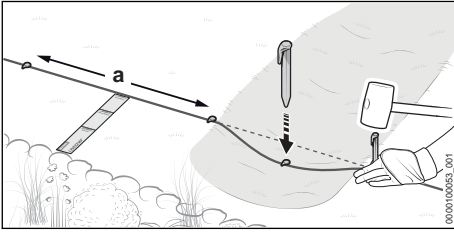

- ▶ Use wire stakes to secure the perimeter wire and guide wire so that the following conditions are met:
  - The maximum distance between the wire stakes must not exceed  $a = 3.3$  ft. (1 m). Stakes may need to be closer together if the ground is uneven. This prevents the wire from being cut by the mower blades.
  - The perimeter wire and guide wire lie flat on the ground in all areas.
  - The wire stakes are buried completely into the ground.

### To install wire reserves:

- Wire reserves make it easier to correct or adjust the perimeter wire installation when, for example:
- A planting bed is extended and blocked off.
  - Bushes and shrubbery grow and the perimeter wire must be installed around the plants in a larger arc.
  - The perimeter wire was cut too short at the docking station and cannot be connected.

One or several wire reserves can be installed.

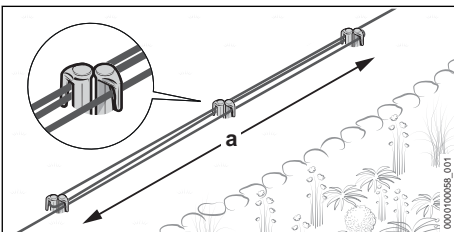

- ▶ Route  $a = 3.3$  ft. (1 m) of perimeter wire in parallel and closely together around 2 wire stakes without the perimeter wires crossing over each other.
- ▶ Secure the wire reserve using additional wire stakes.

## 12.2 Planning the Guide Wire and Installing the Connection Point in the Perimeter Wire

Carefully plan the routing of one or several guide wires in advance. Take into account the position of all guide wires when installing the perimeter wire. At least one guide wire must be installed, and up to three guide wires may be installed.

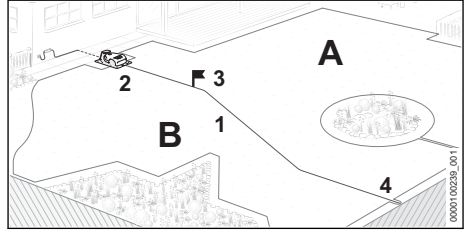

A guide wire (1) has the following functions:

- Guides the robotic mower's return to the docking station (2)
- Enables the robotic mower to navigate to a starting point (3)
- Splits the mowing area into zones (A and B)

Starting at the docking station (2), install the guide wire across the mowing area and connect it to a point on the perimeter wire (4) that is as far away as possible.

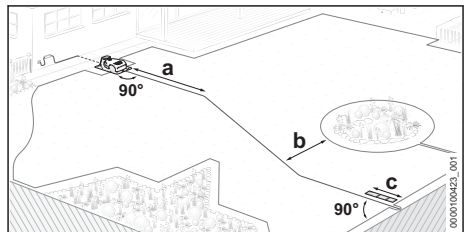

- ▶ Plan the guide wire so that the following conditions are met:

- Route the guide wire for  $a = 6.6$  ft. (2 m) in a straight line from the docking station to the mowing area.
- The minimum distance between the guide wire and the perimeter wire is  $b = 10.75$  in. (27.5 cm)
- Route the guide wire with a minimum distance  $c = 14.5$  in. (37 cm) (length: 1x iMOW® Ruler) in a straight line and at a right angle to the perimeter wire and connect it.

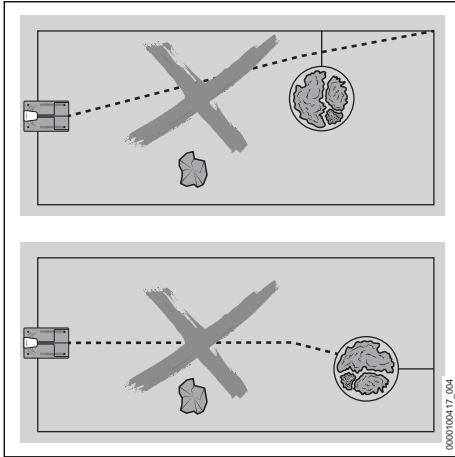

- The guide wire must not cross over a restricted area connection.
- The guide wire must not be connected to the perimeter wire in a corner.
- The guide wire must not be connected to the perimeter wire of a restricted area.
- The guide wire must not cross over a perimeter wire.

Exception: When installing a corridor, the guide wire must cross the perimeter wire.

- The guide wire must not be kinked or under tension, and it must not cross over itself.

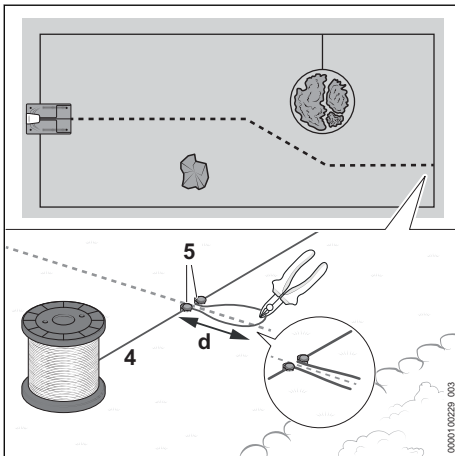

The connection point for the guide wire must be installed during the installation of the perimeter wire (4).

- ▶ Secure the perimeter wire at the intended areas using a wire stake (5).

- ▶ Place the perimeter wire in a loop with a length of  $a = 6$  in. (15 cm) and secure with another wire stake.
- ▶ Cut the perimeter wire at the end of the wire loop, such as with a wire cutter. The wire ends are connected to the guide wire at the completion of the installation.  14
- ▶ Continue to install the perimeter wire around the mowing area.

## 12.3 Corners

### Corners with a $90^\circ$ angle

Corners with a  $90^\circ$  angle can be split into two corners with a  $45^\circ$  angle. This allows the robotic mower to change direction more smoothly.

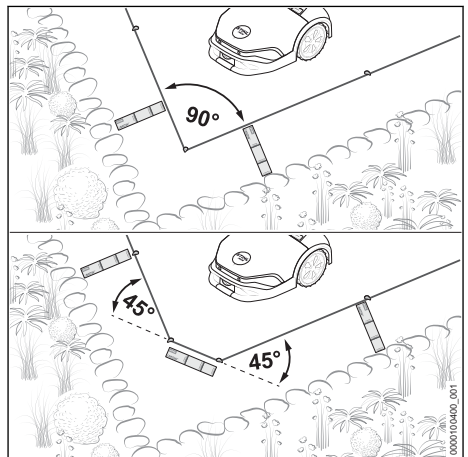

- ▶ Route the perimeter wire in corners for at least 14.5 in. (37 cm) (length: 1x iMOW® Ruler) across the area.

### Corners with an angle $< 90^\circ$

Divide corners with an angle  $< 90^\circ$  into two corners. This allows the robotic mower to change direction more smoothly.

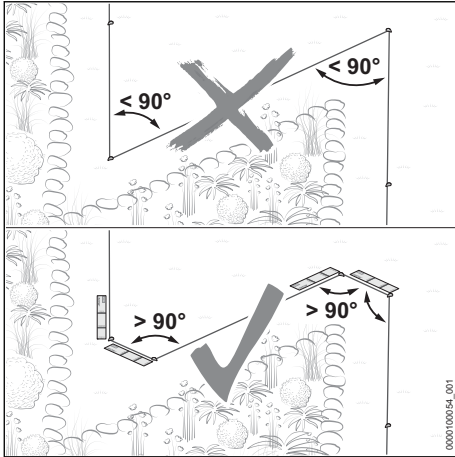

- ▶ Make sure that corners are not at an angle less than  $90^\circ$ .
- ▶ If the angle is less than  $90^\circ$ : Split the angle.
  - ▶ Install one corner with an angle greater than  $90^\circ$ . Then route the perimeter wire in a straight line for at least 14.5 in. (37 cm) (length: 1x iMOW® Ruler).
  - ▶ Then install a corner with an angle greater than  $90^\circ$ . Subsequently route the perimeter wire in a straight line for at least 14.5 in. (37 cm) (length: 1x iMOW® Ruler).

## 12.4 Navigable Area

The robotic mower is able to navigate areas directly adjacent to the mowing area if the difference in height between the navigable area and the mowing area is no more than 0.6 in. (1.5 cm). The ground must be solid and there must not be any obstacles.

Examples:

- Patio
- Paved path
- Edging stones or flagstones

Edgeless mowing is enabled by maintaining a short distance between the perimeter wire and the navigable area.

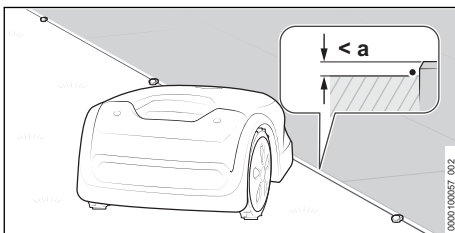

- ▶ Route the perimeter wire parallel to and without any distance from the navigable area. The maximum height difference between the mowing area and navigable area must not exceed  $a = 0.6$  in. (1.5 cm).

## 12.5 Unnavigable Area

An area is unnavigable if obstacles close to the ground protrude into the mowing area, the ground is not solid or is very uneven and if the difference in height between the mowing area and the adjacent area is more than 0.6 in. (1.5 cm).

Examples:

- Wall or fence
- Hedge or shrubbery with branches that grow close to the ground
- Stone garden or gravel path
- Heavily rooted or uneven ground

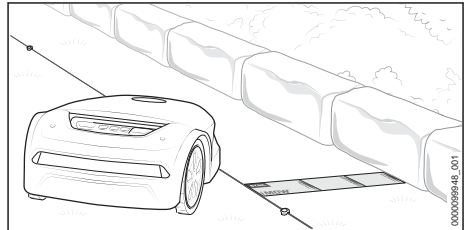

- ▶ Route 14.5 in. (37 cm) (length: 1x iMOW® Ruler) of perimeter wire parallel to the unnavigable area.
- ▶ If the unnavigable area is within the mowing area: Block off the unnavigable area with a restricted area.

## 12.6 Water Areas

An increased wire distance must be maintained from water areas that have not been blocked off from the mowing area by a fixed obstacle at least 4 in. (10 cm) high.

Examples:

- Garden pond
- Pool
- Stream or watercourse

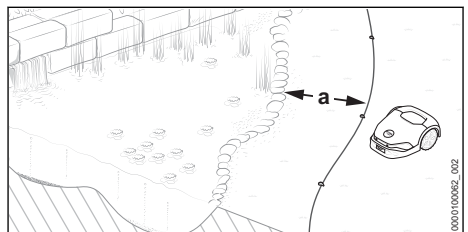

- ▶ Route the perimeter wire at a distance of  $a = 3.3 \text{ ft. (1 m)}$  parallel to the bank area.
- ▶ If the water area is within the mowing area: Block off the water area with a restricted area.

### 12.7 Drop-off Edge

Keep an increased wire distance to drop-off edges that have not been blocked off from the mowing area by a fixed obstacle at least 4 in. (10 cm) high.

Examples:

- Stairs
- Retaining wall
- Tiered slope

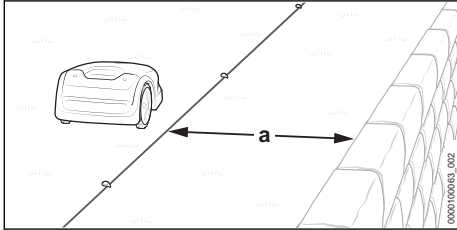

- ▶ Route the perimeter wire at a distance of  $a = 3.3 \text{ ft. (1 m)}$  parallel to the drop-off edge.

### 12.8 Restricted Area

A restricted area is an area that the robotic mower must avoid, including obstacles that cannot be mowed or objects that are too low for the mower to bump off of to change direction.

Examples:

- Planting bed without a fixed border
- Garden pond or pool without a fixed border
- Obstacles that the device must not come into contact with:
  - Obstacles that are not strong enough to withstand the bump from the mower
  - Obstacles lower than 4 in. (10 cm)

To help ensure reliable operation, install the guide wire in a round shape around restricted areas - no angular or inwardly curved shapes.

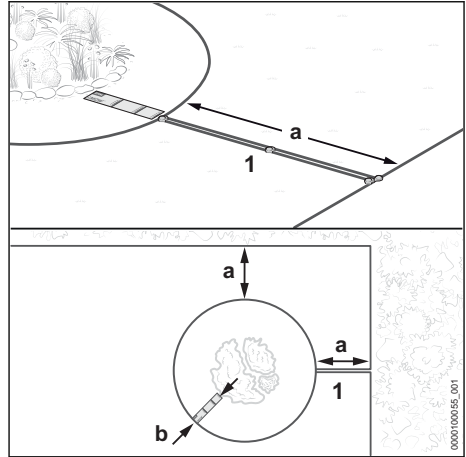

- ▶ Route the perimeter wire (1) away from the edge toward the restricted area. Make sure that the following dimensions are maintained for the restricted area:
  - Minimum distance to other perimeter wires  $a = 21.75 \text{ in. (55 cm)}$
  - Wire distance  $b = 14.5 \text{ in. (37 cm)}$  (length: 1x iMOW® Ruler) (for water areas and drop-off edges,  $b = 3.3 \text{ ft. (1 m)}$ )
  - Minimum diameter of the restricted area:  $29.25 \text{ in. (74 cm)}$  (length: 2x iMOW® Ruler)

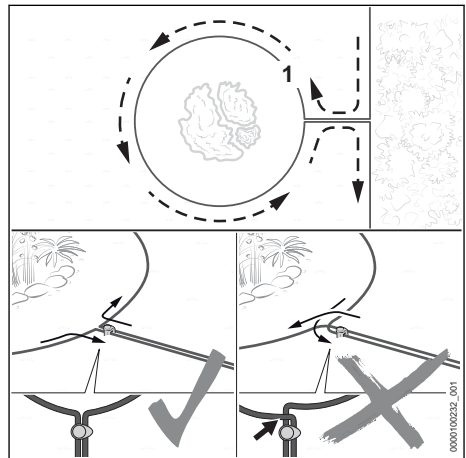

- ▶ Route the perimeter wire (1) around the area to be blocked off.
- ▶ Route the perimeter wire parallel and close together back to the edge without the perimeter wires crossing each other.

## 12.9 Fixed Obstacle

A fixed obstacle within the mowing area does not have to be blocked off by a restricted area if the obstacle is at least 10 cm high. The obstacle will be detected by the ultrasonic sensors and the bump sensor.

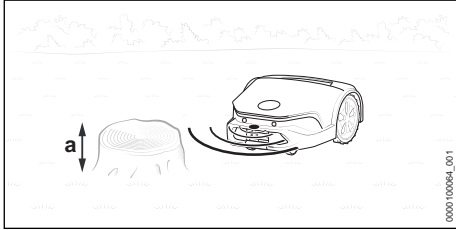

- ▶ A fixed obstacle with a minimum height of  $a = 4$  in. (10 cm) does not need to be blocked off.

## 12.10 Confined Area

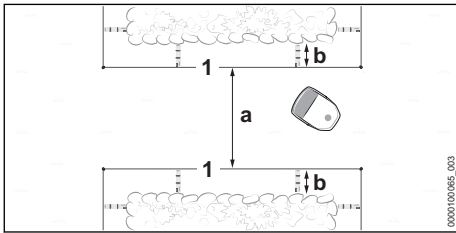

The robotic mower can travel automatically through narrow passages, provided the minimum wire clearances are maintained.

- ▶ Route the perimeter wire (1) as illustrated and make sure that the following dimensions have been maintained:
  - Minimum distance between the perimeter wires in the confined section:  $a = 6.6$  ft. (2 m)
  - If the confined section is restricted by side obstacles: Include an additional distance of  $b = 14.5$  in. (37 cm) (length: 1x iMOW® Ruler)
- ▶ If the minimum distance  $a = 6.6$  ft. (2 m) between the perimeter wires cannot be maintained:
  - Route a guide wire through the middle of the confined section.

### Confined area with guide wire

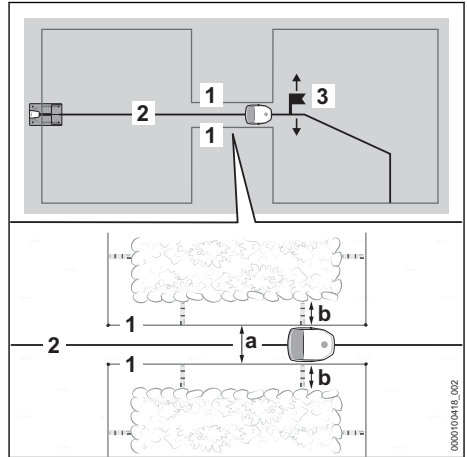

A guide wire (2) directs the robotic mower through the confined area, provided the minimum wire clearances are maintained.

To complete the installation, the installer must place a starting point (3) behind the confined section and set the starting point's approach frequency. Otherwise, the robotic mower will not find its way through the confined section. Starting points can be set using the MY iMOW® app.

- ▶ Route the perimeter wire (1) as illustrated and make sure that the following dimensions have been maintained:
  - Minimum distance between the perimeter wires in the confined section:  $a = 21.75$  in. (55 cm).
  - If the confined section is restricted by side obstacles: Include an additional distance of  $b = 14.5$  in. (37 cm) (length: 1x iMOW® Ruler)
- ▶ Route the guide wire (2) in the middle of the confined section.
- ▶ If the side distance  $b = 14.5$  in. (37 cm) (length: 1x iMOW® Ruler) is not possible:
  - Install a corridor to be able to guide the robotic mower to another mowing area  12.11 or block off the confined section from the mowing area.

## 12.11 Corridor

### Functional Description

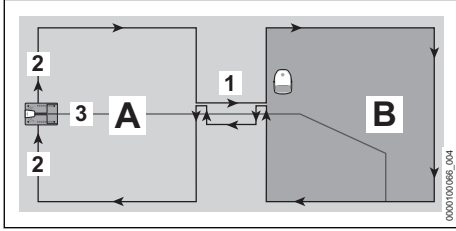

Install a corridor (1) to define passageways and allow the mower to navigate confined sections of the mowing area. The corridor divides the mowing area into a main mowing area (A) and another mowing area (B).

The perimeter wire (2) is installed without interruptions. It forms the corridor at the passage from the main mowing area (A) to the mowing area (B).

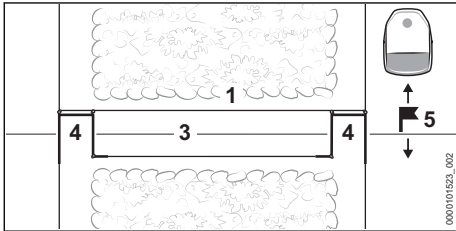

Wire loops (4) signal to the robotic mower that a corridor is starting or ending.

A guide wire (3) must be installed through the center of the corridor (1).

To complete the installation place a starting point (5) in the mowing area (B). Without it, the robotic mower will not find its way from the main mowing area (A) through the corridor to the other mowing area (B). Starting points and the starting point's approach frequency can be set using the MY iMOW® app.

There is no mowing within a corridor.

### General Requirements

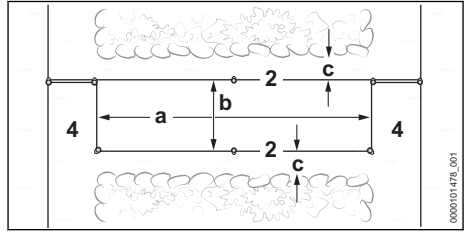

- ▶ Make sure that the following dimensions have been maintained:
  - A corridor must have a minimum length of  $a = 29.1$  in. (74 cm) (length: 2x iMOW® Ruler).
  - A corridor must have a minimum width of  $b = 21.75$  in. (55 cm) between the perimeter wires.
  - If the confined section is restricted by side obstacles: Include an additional minimum distance of  $c = 6$  in. (15 cm)

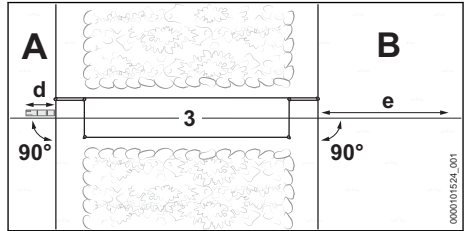

- ▶ Make sure that the following dimensions have been maintained:
  - The guide wire must be routed before the corridor for a length of at least  $d = 14.5$  in. (37 cm) (length: 1x iMOW® Ruler) in a straight line and at a right angle (90°) to the corridor.
  - The guide wire (3) must be routed after the corridor for a length of at least  $d = 6.6$  ft. (2 m) in a straight line and at a right angle (90°) away from the corridor into the mowing area (B).
- ▶ If the distances and dimensions cannot be maintained: Block off the mowing area (B) from the main mowing area (A) and install a secondary area.

### Installing the Corridor

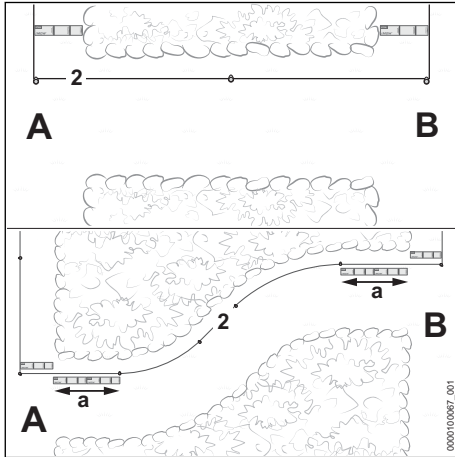

- ▶ Route the perimeter wire (2) as illustrated from the main mowing area (A) to the other mowing area (B).
- ▶ If the corridor is installed in a curve: Route the perimeter wire (2) over a length of  $c = 29.1$  in. (74 cm) (length: 2x iMOW® Ruler) at the beginning and end of the corridor straight and at a right angle ( $90^\circ$ ) to the mowing area.
- ▶ Guide the perimeter wire (2) clockwise around the mowing area (B) and back to the corridor.

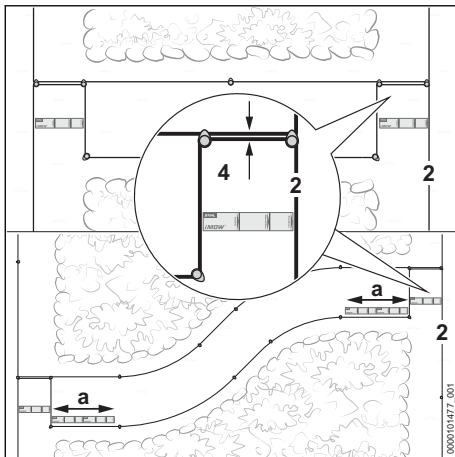

- ▶ Route the perimeter wire (2) for a length of  $c = 14.5$  in. (37 cm) (length: 1x iMOW® Ruler) parallel and close together without the perimeter wires crossing each other.
- ▶ Route the perimeter wire (2) with a distance of at least  $a = 21.7$  in. (55 cm) parallel in direction to the main mowing area (A).

- ▶ If the corridor is installed in a curve: Route the perimeter wire (2) over a length of  $a = 29.1$  in. (74 cm) (length: 2x iMOW® Ruler) at the beginning and end of the corridor straight and at a right angle ( $90^\circ$ ) to the mowing area.
- ▶ Complete the wire installation on the main mowing area (A).

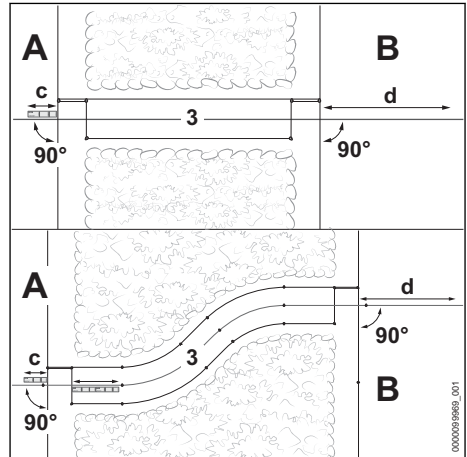

- ▶ Route the guide wire (3) on the main mowing area (A) before the corridor for a length of at least  $c = 14.5$  in. (37 cm) (length: 1x iMOW® Ruler) in a straight line and at a right angle ( $90^\circ$ ) to the corridor.
- ▶ Route the guide wire in the center of the corridor.
- ▶ Route the guide wire (3) after the corridor for a length of at least  $d = 6.6$  ft. (2 m) in a straight line and at a right angle ( $90^\circ$ ) away from the corridor into the mowing area (B).

### 12.12 Inclines / Slopes

The robotic mower is designed to mow inclines up to 45 %. With the iMOW® traction wheels, gradients of up to 55 % can be mowed (EVO version with extended cutting height: 50 %). The iMOW® traction wheels are available from your dealer as a special accessory.

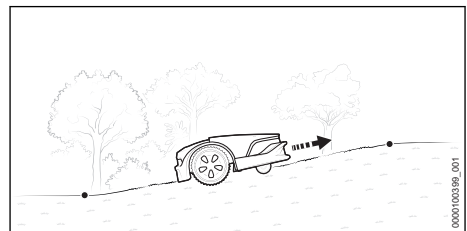

- ▶ If there is an incline/slope up to 27 % within the mowing area: Install perimeter wire normally.

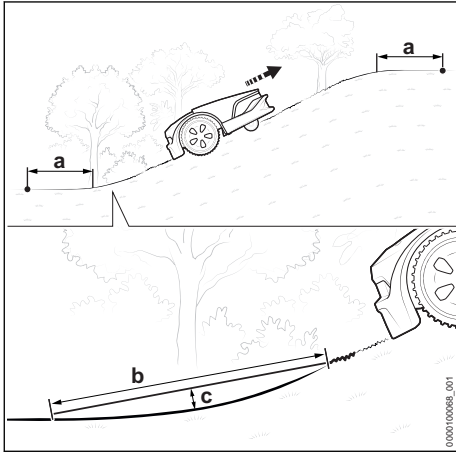

To allow the robotic mower to navigate the transition between level ground and an incline greater than 27 %:

- ▶ Ensure that the perimeter wire has a section at least  $a = 3.9$  ft. (1.20 m) before and after the slope.
- ▶ Ensure that the distance to the ground does not exceed  $c = 4$  in. (10 cm) when checking the radius at the beginning of the slope with an object that is  $b = 3.3$  ft. (1 m) long.

### 12.13 Secondary Area

A secondary area is an area that iMOW® cannot physically drive to. It cannot be mowed automatically. The robotic mower must be picked up and carried to the secondary area and brought back to the primary area when mowing is complete.

A guide wire must not be installed in an secondary area.

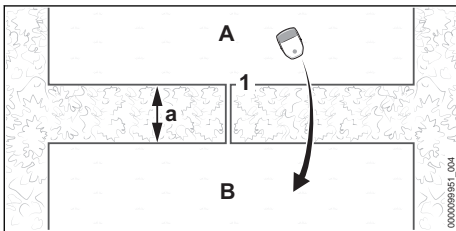

- ▶ Route the perimeter wire (1) from the main area (A) to the secondary area (B).

Minimum distance to the perimeter wires  
 $a = 29.25$  in. (74 cm) (length: 2x iMOW® Ruler)

- ▶ Make sure that the length of the perimeter wire does not exceed 2789 ft. (850 m).
- ▶ Route the perimeter wires in parallel and close to each other back to the mowing area (A) without allowing them to cross.

### 12.14 Small Mowing Area

The STIHL AKM 100 small area module must be used for a small mowing area where less than 65.5 ft. (20 m) of perimeter wire is required.

The STIHL AKM 100 stabilizes the wire signal and is incorporated into the perimeter wire by means of wire connectors.

## 13 Completing the Perimeter Wire Installation

### 13.1 Completing the Routing of the Perimeter Wire

Docking station on the edge of the mowing area, docking station on the edge of the lawn area

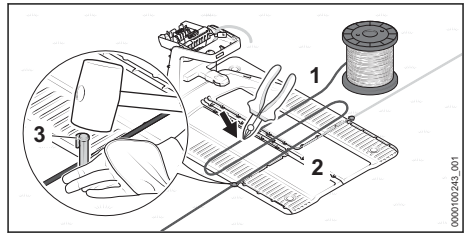

- ▶ Directly attach the perimeter wire (1) on the base plate (2) with a wire stake (3).
- ▶ Use the perimeter wire to measure two times the width of the base plate and then cut the perimeter wire to length with a wire cutter.

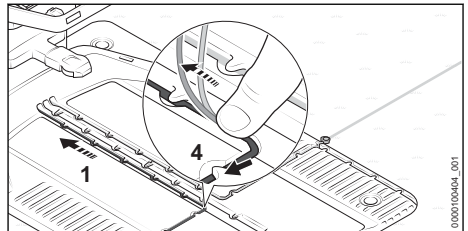

- ▶ Install the perimeter wire (1) in the base plate so that the guide wire lies flat in the wire channel and is secured by the hook (4).

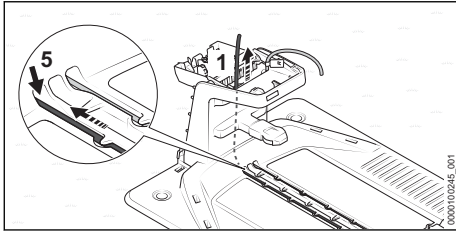

- ▶ Insert the perimeter wire (1) into the left conduit (5) and feed it through. Push the wire end upward inside the docking station.

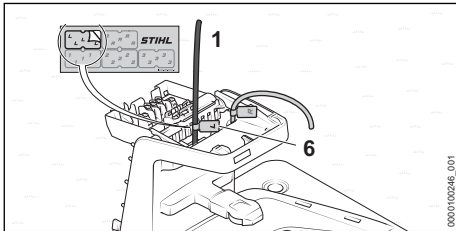

- ▶ Mark the wire end (1) near the housing using the matching cable marker (6).

#### Docking station outside the mowing area

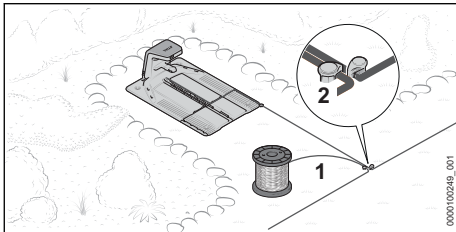

- ▶ Route the perimeter wire (1) close to the already routed perimeter wire and secure with a wire stake (2).

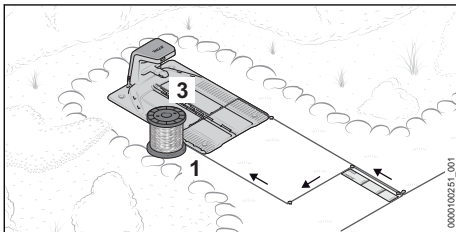

- ▶ Route the perimeter wire (1) parallel and closely to the other perimeter wire for 37 cm (length: 1x iMOW® Ruler) back to the docking station without crossing over the perimeter wires.

- ▶ Route the perimeter wire back to the edge and further toward the base plate (3).

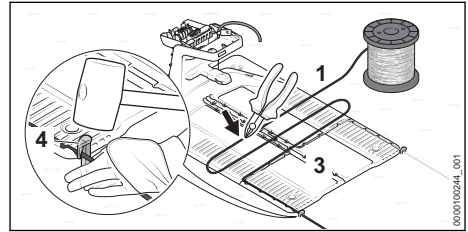

- ▶ Attach the perimeter wire (1) directly on the base plate (3) with a wire stake (4).
- ▶ Use the perimeter wire to measure two times the width of the base plate and then cut the perimeter wire to length with a wire cutter.

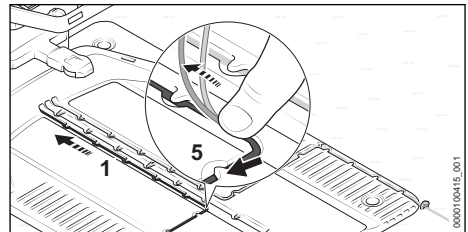

- ▶ Install the perimeter wire (1) in the base plate so that the guide wire lies flat in the wire channel and is secured by the hook (5).

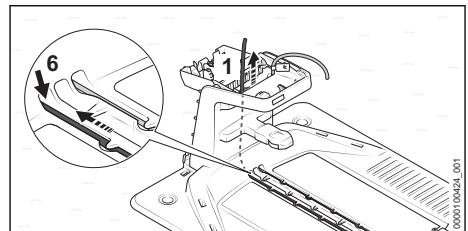

- ▶ Insert the perimeter wire (1) into the left conduit (6) and feed it through. Push the wire end upward inside the docking station.

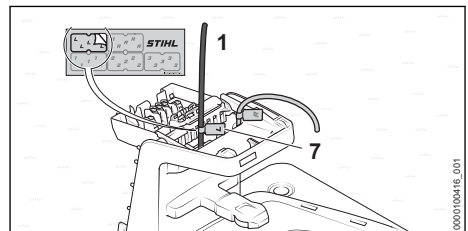

- ▶ Mark the wire end (1) near the housing using the matching cable marker (7).

The installer must define a starting point within the mowing area to complete the installation. Otherwise, the robotic mower will not find its way to the mowing area. Starting points can be set using the MY iMOW® app.

### Docking station in the center of the mowing area

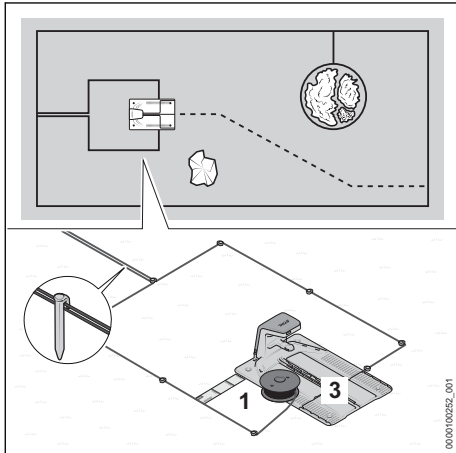

- ▶ Route the perimeter wire (1) close to the already routed perimeter wire.
- ▶ Route the perimeter wire parallel and close to the other perimeter wire back to the docking station without crossing over the perimeter wires.
- ▶ Route the perimeter wire toward the front around the base plate (3) at a distance of 14.5 in. (37 cm) (length: 1x iMOW® Ruler).

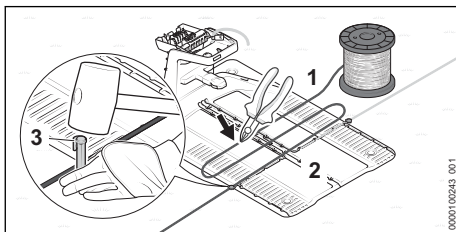

- ▶ Attach the perimeter wire (1) directly on the base plate (2) with a wire stake (3).
- ▶ Use the perimeter wire to measure two times the width of the base plate and then cut the perimeter wire to length with a wire cutter.

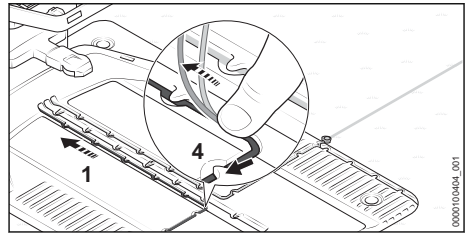

- ▶ Install the perimeter wire (1) in the base plate so that the guide wire lies flat in the wire channel and is secured by the hook (4).

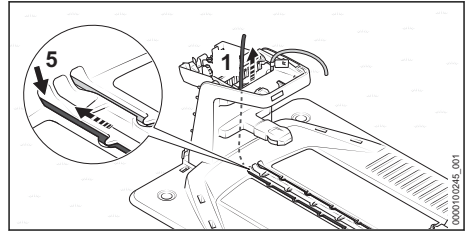

- ▶ Insert the perimeter wire (1) into the left conduit (5) and feed it through. Push the wire end upward inside the docking station.

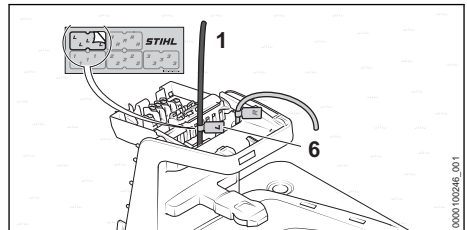

- ▶ Mark the wire end (1) near the housing using the matching cable marker (6).

## 14 Installing the Guide Wire

### 14.1 Installing the Guide Wire

Take into account the position of all guide wires when installing the perimeter wire.

- ▶ Take into account the general guidelines for installing the guide wire  12.2.

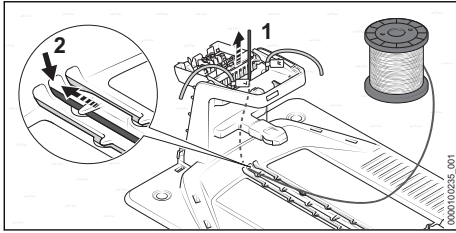

- ▶ Insert the beginning of the guide wire (1) into the middle conduit (2) and feed the wire through.  
Push the guide wire upward inside the docking station.

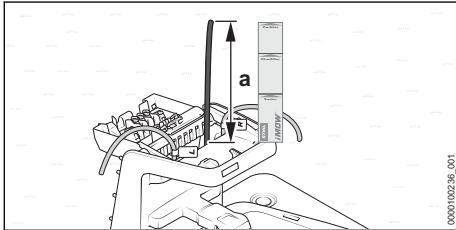

- ▶ Feed the guide wire (1) through until it protrudes upward for  $a = 14.5$  in. (37 cm) (length: 1x iMOW® Ruler).

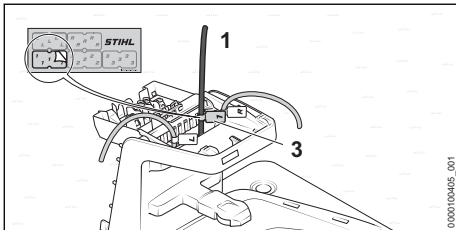

- ▶ Using the appropriate cable marker (3), mark the guide wire (1) near the housing.  
Marking will facilitate the subsequent connection to the correct terminal.

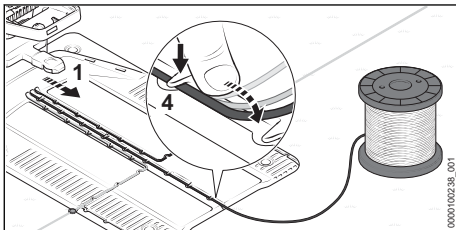

- ▶ Install the guide wire (1) in the base plate so that the guide wire lies flat in the wire channel and is secured by the hook (4).

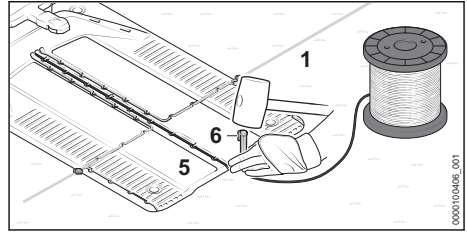

- ▶ Attach the guide wire (1) directly at the base plate (5) with a wire stake (6).

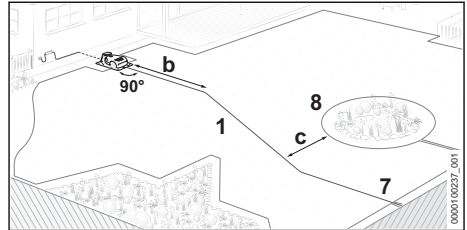

- ▶ Route the guide wire (1) for  $b = 6.6$  ft. (2 m) in a straight line and at a right angle ( $90^\circ$ ) from the docking station to the mowing area.
- ▶ Route the guide wire to the wire loop (7) at the edge of the mowing area. The distance to perimeter wire (8) must be at least  $c = 10.75$  in. (27.5 cm).

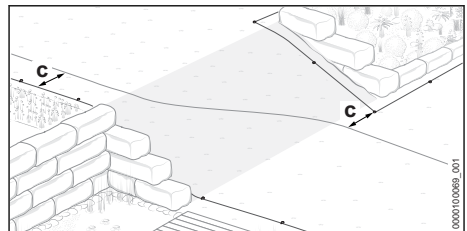

- ▶ Route the guide wire diagonally on inclines.  
The distance to the perimeter wire must be at least  $c = 10.75$  in. (27.5 cm).

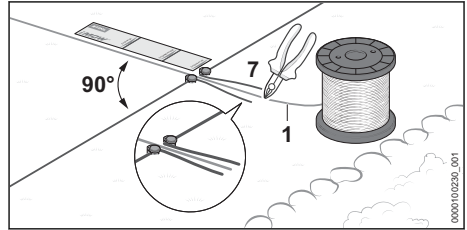

- ▶ Route guide wire (1) for at least  $e = 14.5$  in. (37 cm) (length: 1x iMOW® Ruler) in a straight line and at a right angle ( $90^\circ$ ) to the wire loop (7).

- ▶ Route the guide wire through the center of the wire loop.
- ▶ Using a wire cutter, cut through the guide wire at the end of the wire loop and make all wire ends the same length.

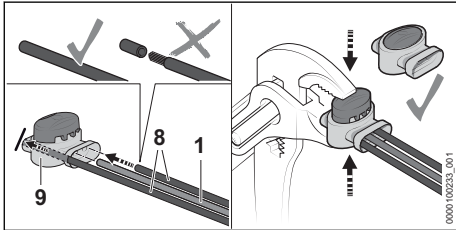

### ! WARNING

- To reduce serious or fatal injury or property damage from fire or electric shock, use only wire connectors authorized by STIHL.
- ▶ Insert the unstripped ends of the perimeter wires (8) and the guide wire (1) in the wire connector (9) up to the limit stop.
- ▶ Press the wire connector together up to the limit stop using suitable pliers.

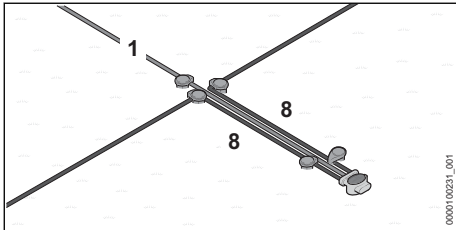

- ▶ Route the perimeter wires (8) and guide wire (1) parallel and close to each other without the wires touching.
- ▶ Secure the wires using additional wire stakes.

## 15 Electrically Connecting the Docking Station

### 15.1 Connecting the Perimeter Wire and Guide Wire

### ! WARNING

- To reduce the risk of fire, electric shock and other personal injury, unplug the power supply from the electrical outlet before attempting to connect the perimeter wire and guide wire to the docking station. Always unplug the unit before removing the cover from the docking station.

### NOTICE

- Make sure that all contacts are clean and not corroded.

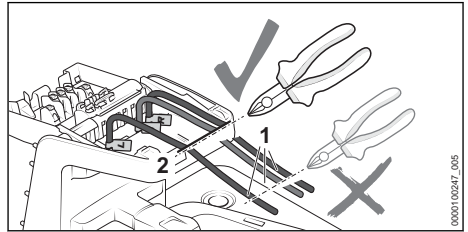

- ▶ Slightly tension the wire ends (1) and cut to length along the edge (2) with a wire cutter.

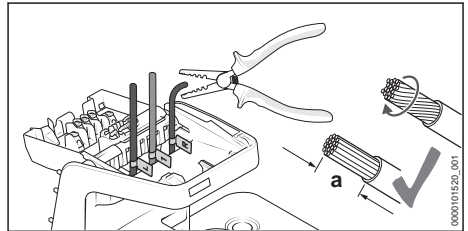

- ▶ Use a suitable tool to strip  $a = 0.4$  in. (10 mm) of the wire ends.
- ▶ Twist the wire strands so that no individual strands stick out.

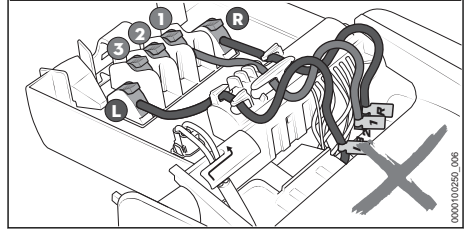
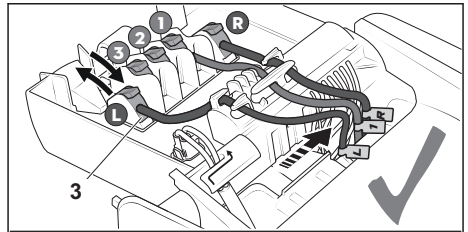

- ▶ Assign the labeled wire ends to the respective terminals.
- ▶ Fold the lever of the corresponding terminal (3) backward.
- ▶ Insert the insulated wire end into the corresponding terminal and fold the lever forward again to close.

- ▶ Secure the perimeter wires and guide wire in the cable holders as shown and press toward the right.

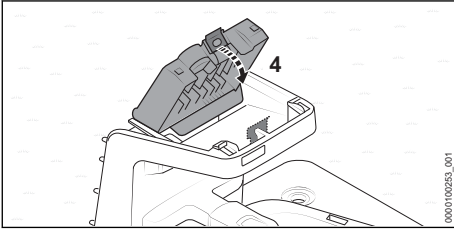

- ▶ Fold the cover (4) toward the front. The cover engages with an audible and noticeable click.

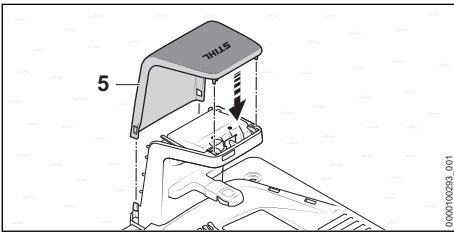

- ▶ Put on the hood (5). The hood engages with an audible click.

## 15.2 Mounting the Power Supply on a Wall

### ! WARNING

- To reduce the risk of fire and electric shock, install the docking station's power supply at least one foot off the ground and ensure that there is no risk that it may be immersed in water or other liquids. Do not place the power supply on the ground or at ground level. Always install the power supply on a stable surface.

### NOTICE

- When mounting, ensure that no electrical cables, pipes or other service lines run in the wall behind the power supply.

The power supply is rated for outdoor use. For longer service life, STIHL recommends protecting the power supply from direct sunlight and damp or wet conditions.

## To mount the power supply:

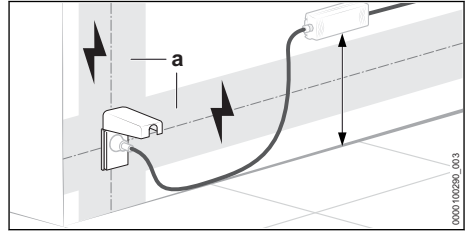

- ▶ Install the power supply outside the mowing area at least one foot above the ground and never at ground level or in any location where it could be immersed in water or other liquids.
- ▶ Use appropriate screw-in wall anchors or other similar mounting devices if an appropriate wall stud is not available.
- ▶ Ensure that no electrical cables, pipes or other service lines (a) run in the wall behind the power supply.
- ▶ Route the power supply cord outside the mowing area, out of working range of the mowing blades, and secure it to the ground or route it through a cable duct.
- ▶ Direct the power supply cord away from the docking station in order to avoid electrical interference with the perimeter wire signal. Make sure that it will not be in the cutting path of the robotic mower.

## 15.3 Installing the Power Supply Cord and connecting the Power Supply

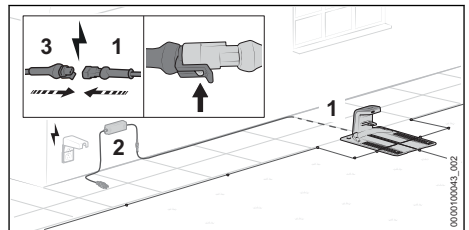

- ▶ Route the connecting cord (1) to the location of the power supply (2).

- ▶ Choose the power supply location so that the following conditions are met:
  - The power supply and the power supply cord are outside of the mowing area.
  - A suitable electrical outlet is within reach of the power supply.
  - The power supply unit can be mounted at a height greater than 1 foot (0.3 m) from the ground surface.
  - If possible, protect the location against adverse weather conditions and direct sunlight.
- ▶ Route the connecting cord so that the following conditions are met:
  - The connecting cord (1) is outside of the mowing area.
  - The connecting cord is routed so that people cannot trip over it.
  - The connecting cord is not under tension or tangled.
  - The connecting cord is completely unwound and is not under the docking station.
  - The connecting cord is not on a permanently wet surface.
- ▶ Connect the connecting cord with the plug (3) of the power supply and check the locking of the connector.

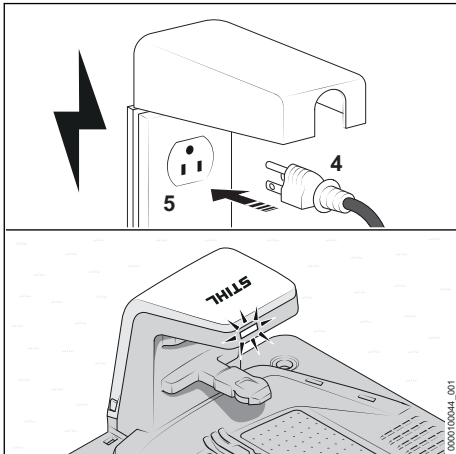

- ▶ Plug the mains plug (4) into a correctly installed electrical outlet (5).  
The LED on the docking station lights up green.

Connect the docking station only to a covered Class A GFCI receptacle that matches the voltage and electrical frequency stated on the power supply. It must have an enclosure that makes it

weatherproof both when the plug cap is inserted and when it is removed.

## 16 Charging the Robotic Mower

### 16.1 Charging the Robotic Mower



#### WARNING

- Read and follow the safety precautions and instructions for the robotic mower and docking station in this manual, [15](#) 5.4 and [15](#) 7. Be alert for signs that the battery may be damaged. To reduce the risk of personal injury from short circuit, fire and explosion, never use or charge a robotic mower if the hood or housing is cracked, deformed or excessively hot, if battery fluid is leaking from the battery compartment, or if the battery is otherwise damaged, [15](#) 6.



#### WARNING

- To reduce the risk of electric shock, charge the robotic mower only in the docking station. Do not remove the battery or attempt to charge it using an external power supply.

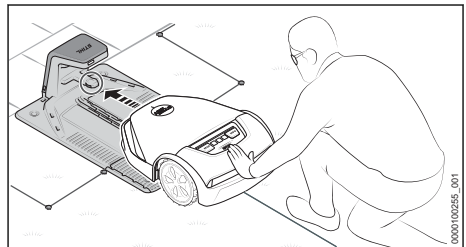

- ▶ Push the robotic mower into the docking station up to the limit stop.  
The robotic mower carries out a system start and begins charging.

The charging time depends on various factors, e.g. the battery temperature or the ambient temperature. For optimum performance, observe the recommended temperature ranges, [15](#) 26.7.

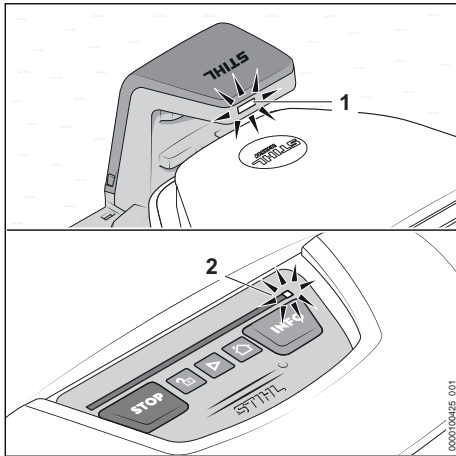

The LED (1) on the docking station lights up white. An LED (2) lights up white on the light strip of the robotic mower.

After the initial charging, the robotic mower will begin charging automatically when it returns to the docking station at the end of the mowing operation and its energy level is below a certain value.

### Energy efficient charging

To charge the robotic mower's battery with a minimum amount of energy, you have the option to utilize the "energy efficient charging" mode.

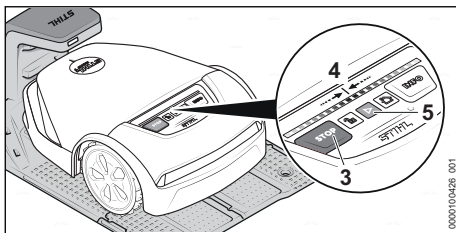

- ▶ If the access settings in the MY iMOW® app are activated, you must first deactivate the access settings before switching to energy efficient charging mode.

Press the following key combination one after the other:

- ▶ Press STOP (3).  
The robotic mower is stopped and locked.
- ▶ Press and hold STOP (3) until the light strip (4) fully lights up red.
- ▶ Press STOP.  
The light strip flashes twice. The disabling device of the robotic mower is activated.

- ▶ Press and hold STOP until the light strip fully lights up red and finally flashes red twice.  
"Energy efficient charging" mode is activated. All extra features are deactivated.

After charging is complete, the robotic mower must be activated so that it is operational again:

- ▶ Press START (5).  
The robotic mower is operational.

## 17 Securing the Bluetooth® Interface

### 17.1 Securing the Bluetooth® Interface

The robotic mower emits a Bluetooth® signal to enable a connection with a mobile device.

In order to use the robotic mower, the Bluetooth® interface must be secured with a password via the MY iMOW® app.

- ▶ Download the MY iMOW® app in the app store of your mobile device and create an account.
- ▶ Add the robotic mower to the account.
- ▶ Follow the instructions on the screen and secure the Bluetooth® interface with a password.

After the password is assigned, the mobile device is authorized to control and configure the robotic mower.

Use the same password to connect additional mobile devices to the robotic mower.

## 18 Light Patterns on the Robotic Mower and Docking Station

### 18.1 Light Strips on the Robotic Mower

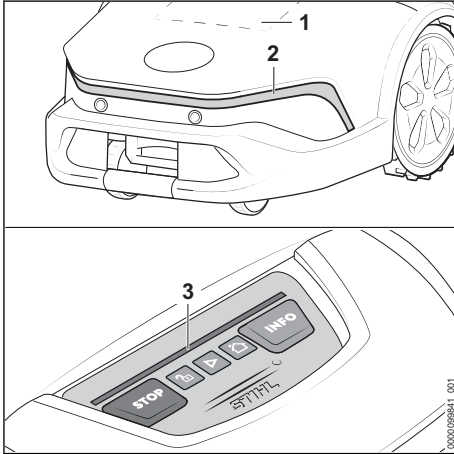

The matrix display (1) and the light strips (2 and 3) indicate the robotic mower's status and any faults.

The matrix display (1) and front light strip (2) are only active during a status change. They light up for up to 20 seconds.

White light pattern:

- No active mowing.

Green light pattern:

- Active mowing.
- The rear light strip (3) indicates the status of the mowing operation.

Red light pattern:

- Device is locked.
- Fault message.

Blue light pattern - on the rear light strip (3):

- The robotic mower is receiving a system update.

If the "Ambient Animation" is activated via the "MY iMOW®" app, the front light strip (2) lights up permanently in white when the robotic mower is moving. When a status change occurs, the "Ambient Animation" is overlaid for 20 seconds.

### 18.2 LED on the Docking Station

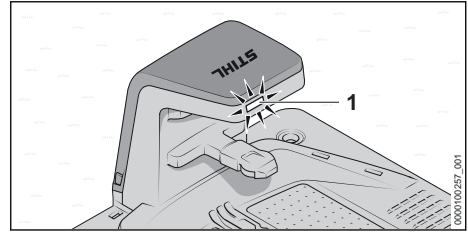

The LED (1) indicates the docking station status and faults.

LED lights up white:

- The docking station is ready for operation.

LED flashes white:

- The robotic mower is charging.

LED pulses white:

- The robotic mower is in the docking station and is ready for operation.

The LED lights up green.

- The robotic mower is not in the docking station and the docking station is working properly.

LED lights up red.

- There is a fault.

LED lights up blue:

- Active connection with the robotic mower.

## 19 Operating and Adjusting the Robotic Mower

### 19.1 Control Panel

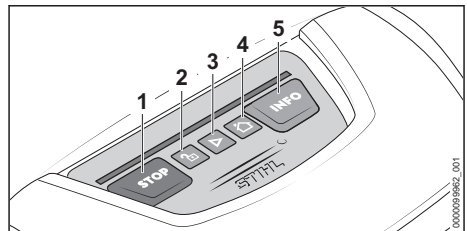

Use the buttons (1 to 5) to operate the robotic mower's basic functions. The full scope of functions is available in the MY iMOW® app.

#### Starting the mowing process

- ▶ Press START (3).

The robotic mower starts mowing and later automatically returns to the docking station.

### Stopping the mowing process and locking the robotic mower

- ▶ Press STOP (1).  
The robotic mower and the blades stop. The robotic mower is locked.

### Call back the robotic mower to the docking station

- ▶ Press HOME (4).  
The robotic mower returns to the docking station.

### Unlocking the robotic mower

- ▶ Press UNLOCK (2).
- ▶ Press the key combination displayed to unlock the mower.

### Accessing information

- ▶ Press INFO (5).  
The robotic mower reports audible information about the current status.

## 19.2 MY iMOW® App

For convenient use of the robotic mower, the MY iMOW® app is required. It is available on the App Store<sup>1</sup> and on Google Play™<sup>2</sup> for download to your mobile device, tablet or computer. The robotic mower can be operated and configured using the MY iMOW® app.

The robotic mower can be connected to a mobile device via a wireless network connection (Wi-Fi), mobile phone connection or Bluetooth®.

The robotic mower can be operated and configured from a desktop computer using the MY iMOW® web app.

### Data Transmission

Cellular data transmission to and from the robotic mower is included in the purchase price.

Data transmission is not continuous, and there may be a lag between mowing activity and the information displayed in the app.

Your wireless plan's standard usage and data rates will apply when accessing the STIHL MY iMOW® app on your smartphone, tablet or other mobile device.

The use and availability of wireless cellular and GPS connections depend on third-party products and services. The performance of these third-party products and services may impact the way your STIHL connected product operates. STIHL makes no representation or warranty about the operation, use, safety or reliability of any third-party products and services. STIHL is not responsible for damages or losses due to the operation of third-party products and services, including any personal injury, property damage, interruption of service, downtime, data loss or any other harm or loss arising from or relating to your use of any third-party products and services or apps.

#### NOTICE

- If the connection between the robotic mower and the cellular network is lost, the unit will remain active, but the operator will not receive email, SMS or in-app notifications. The GPS protection feature will remain active.

### Main Functions of the MY iMOW® app

- Starting and stopping the mowing process
- Mowing plan
  - Configuring mowing times<sup>3</sup> (with a wizard or manually)
  - Configuring starting points (optional)
  - Selecting zones (optional)
- Setting the cutting height
- Access settings
  - Define home area
  - Setting up an alarm
- Activating the edge optimization
- Starting the wire signal check
- Activating the ambient animation
- Activating a reminder for checking the blades
- Remote access to the robotic mower via a wireless network connection (Wi-Fi)

<sup>1</sup>Apple, the Apple logo, iPhone, and iPad are trademarks of Apple Inc., registered in the U.S. and other countries and regions. App Store is a service mark of Apple Inc.

<sup>2</sup>Google Play and the Google Play logo are trademarks of Google LLC.

<sup>3</sup>Mowing times must be adapted to local conditions and weather. To avoid tracks in the lawn, it helps to reduce the mowing times during periods of low grass growth. Do not use the robotic mower in frosty weather to avoid damaging the lawn.

- Remote access to the robotic mower via a cellular data connection
- Support and troubleshooting help

### ! WARNING

- To reduce the risk of personal injury, keep bystanders, especially children, and pets out of the mowing area during operation. Never allow children to approach or play with the robotic mower. Do not operate the mower when children or pets are or may be in the mowing area or vicinity. Keep in mind mowing starts automatically when the mowing plan is active.

### NOTICE

- If you have a sprinkler system, program the robotic mower to avoid active watering times to reduce the likelihood of damage to the sprinkler heads from contact with the blades. The mower and sprinkler system should never be run at the same time.

### Information for Integration into your Home Area Network

To increase data security, you can integrate the iMOW® separately from your personal devices in your home area network. For this purpose, current Wi-Fi routers offer the possibility of setting up a separate network, e.g. a Wi-Fi for IoT devices or a wireless network for guests. This separate Wi-Fi network does not provide access to personal data or devices.

Wi-Fi connections must be password protected. The password should not be disclosed to third parties.

The setting up of the Wi-Fi network and the functions of the router depend on the manufacturer of the router.

## 20 Stopping the Robotic Mower and Activating the Disabling Device

### 20.1 Stopping the Robotic Mower and Activating the Disabling Device



### ! WARNING

- The robotic mower is equipped with several devices to help reduce the risk of personal injury or property damage during use. If a safety device has a malfunction, do not operate the robotic mower. Take it to an authorized STIHL iMOW® servicing dealer to be repaired before use.

### ! WARNING

- Unintentional starting may result in personal injury or property damage. To reduce the risk of personal injury and property damage from unintentional starting:
  - ▶ Stop the robotic mower and activate the disabling device before assembling, transporting, adjusting, inspecting, cleaning, servicing, maintaining or storing the robotic mower.

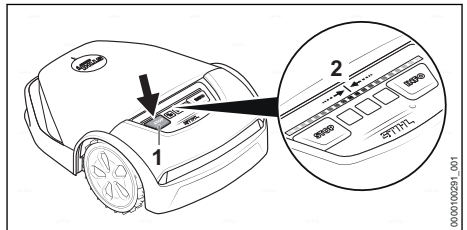

- ▶ Press STOP (1).  
The robotic mower is stopped and locked.
- ▶ Press STOP and hold it depressed until the light strip (2) fully lights up red.
- ▶ Press STOP.  
The light strip flashes twice. The disabling device of the robotic mower is activated.

## 21 Transporting

### 21.1 Transporting the Robotic Mower

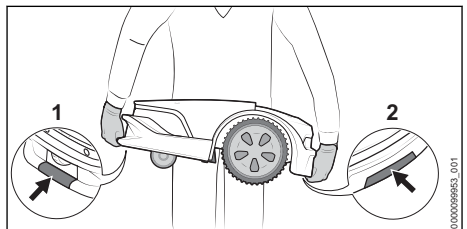

- ▶ Always activate the disabling device before lifting or transporting.
- ▶ Wear heavy-duty, non-slip work gloves.

- ▶ When carrying the robotic mower by hand, hold it by the front (1) and the rear (2) handles with the mowing blades pointing away from you. Never attempt to carry the robotic mower by its flap.
- ▶ When transporting the robotic mower in a vehicle, position and secure the robotic mower to prevent turnover, impact and damage. Fasten the machine using suitable fastening materials (straps, ropes) (see illustration above).
- ▶ Secure components being transported (e.g. docking station, small components) to prevent turnover, impact and damage.

### A Note on Battery Transport

The battery inside this robotic mower complies with the requirements set forth in UN-Manual ST/SG/AC.10/11/Rev.5/Part III, Subsection 38.3.

Commercial air, vessel and ground transportation of lithium ion cells and batteries contained in equipment is regulated. The battery inside this robotic mower is classified as a UN 3481, Class 9, packaging group II product. Shipping it requires compliance with all applicable shipping regulations. Check with the ground, vessel, air cargo or passenger airline to determine if transport is prohibited or subject to restrictions or exemptions prior to shipping or travel.

Normally, no further conditions have to be met by the user in order to transport this robotic mower by road to the operating site. Check and comply with any special regulations that may apply to your situation.

For further information please go to [www.stihl.ca](http://www.stihl.ca).

## 22 Storing the Robotic Mower and Docking Station

### 22.1 Preparing the Robotic Mower for Storage

STIHL recommends when the robotic mower is not used for longer periods of time, e.g., winter break, to put it into "hibernation." Hibernation deactivates certain features of the robotic mower and reduces discharge of the battery.

- ▶ If the access settings in the MY iMOW® app are activated, you must deactivate the access settings before storing.
- ▶ If the state of charge is less than 50 %, charge the robotic mower until a charge level of over 50 % is reached.

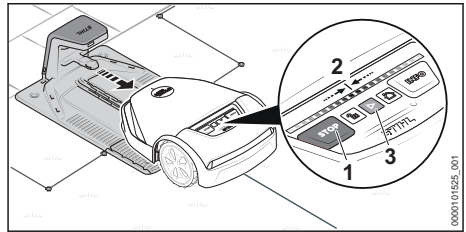

- ▶ Take the robotic mower out of the docking station.

Press the following key combination one after the other:

- ▶ Press STOP (1).  
The robotic mower is stopped and locked
- ▶ Press and hold STOP until the light strip (2) fully lights up red.
- ▶ Press STOP.  
The light strip flashes twice. The disabling device of the robotic mower is activated.
- ▶ Press and hold STOP until the light strip fully lights up red and finally flashes red twice.  
The hibernation mode is activated. All extra functions are deactivated.

After the winter break, the robotic mower must be activated so that it is operational again:

- ▶ Place the robotic mower in the mowing area.
- ▶ Press START (3).  
"Hibernation" mode is deactivated and the robotic mower is ready for operation.

### 22.2 Storing the Robotic Mower

#### ! WARNING

- After the mowing season is over, or any time the robotic mower is not available for mowing operations, store the iMOW® indoors in a dry, secure place that is inaccessible to children and other unauthorized users, **8.1**. Improper storage can result in unauthorized use and damage to the robotic mower, **8.1**. Never place or store objects on the robotic mower.

#### ! WARNING

- If the robotic mower is damp or wet, dry it thoroughly before storing to reduce the risk of short circuit and electric shock, **8.1**.

### ! WARNING

- High temperatures may cause the battery to generate heat, rupture, leak, ignite or explode, resulting in severe or fatal personal injury or property damage, [§ 6](#). Store the robotic mower only within the specified ambient temperature limits, [§ 26.6](#)

When storing the robotic mower for longer periods of time (e.g. winter break):

- Prepare the robotic mower for storage and set it into hibernation mode, [§ 8.1](#).
- Clean the robotic mower, [§ 23](#).
- Store the robotic mower indoors in a dry and secure location, out of the reach of children and other unauthorized persons.

The robotic mower can also be stored on a STIHL wall holder. The wall holder is available as an accessory.

### NOTICE

- Charging the battery fully before storage will help prevent damage and prolong its useful life.

### NOTICE

- Avoid contacting the perimeter wire when de-thatching or aerating the lawn. Also use caution when operating a line trimmer near the perimeter wire. De-thatching, aerating and trimming operations can result in a cut or damaged perimeter wire. Refer to your sketch of the mowing area and take special care to avoid the perimeter wire when performing these operations.

## 22.3 Storing the Docking Station and Power Supply

### ! WARNING

- Store the docking station and the power supply indoors in a dry, secure place that is inaccessible to children and other unauthorized users, [§ 7](#). Improper storage can result in unauthorized use and damage to the docking station or the power supply, [§ 7](#). Never place or store objects on the docking station.

### ! WARNING

- To reduce the risk of electric shock, always unplug the power supply from the electrical socket before removing the cover of the docking station.

The docking station, charging cable and power supply can remain in the mowing area during longer periods of non-use, e.g., winter break.

- Disconnect the power supply's mains plug from the electrical outlet.
- Protect the plug against weather conditions.
- Clean all components [§ 23](#).

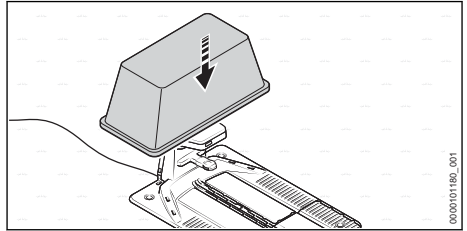

- Cover the electrical components of the docking station with an all-weather container.

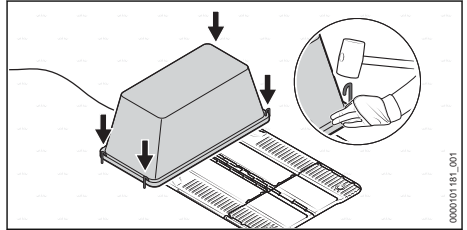

- Secure the container on the ground with four ground stakes.

### Dismantling the Docking Station and Power Supply

For storage on a STIHL wall holder (available as an accessory) or if the docking station can't be covered, the docking station, charging cable and power supply can also be removed.

- Disconnect the power supply's mains plug from the electrical outlet.
- Clean all components [§ 23](#).
- Disconnect the power supply cord from the docking station and power supply and coil it.
- Remove the power supply and coil up the connecting cord.
- Disconnect the perimeter wire and guide wire from the docking station.
- Remove the docking station.

- ▶ Grease the wire ends to protect against corrosion and weather conditions.
- ▶ Protect the loose wire ends from the docking station by wrapping a generous amount of insulating tape or storing them in a container with grease so that they are protected from the elements.
- ▶ Store the docking station and the power supply indoors in a dry and secure location, out of the reach of children and other unauthorized persons.

## 23 Cleaning

### 23.1 Cleaning the Robotic Mower

#### WARNING

- To reduce the risk of personal injury from unintended activation, activate the disabling device. To help prevent injuries, always wear goggles or close-fitting protective glasses with adequate side protection and heavy-duty work gloves when cleaning the robotic mower and handling the mowing blades.

Clean the robotic mower periodically. The cleaning interval depends on the operating conditions and can be influenced by moisture, the type of grass and grass growth.

To clean the robotic mower:

- ▶ Stop the robotic mower and activate the disabling device.

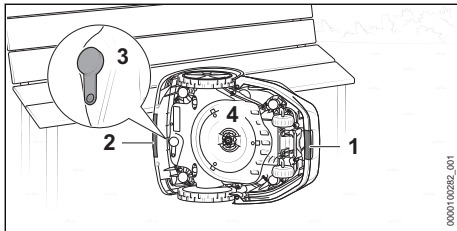

- ▶ Grab the robotic mower at the front handle (1) and the rear handle (2).
- ▶ Place the robotic mower on its side and secure it against toppling over.
- ▶ Check the plug of the diagnostic socket (3) for damage and tight fit.
- ▶ Remove the blade disk (4), if it is very dirty.

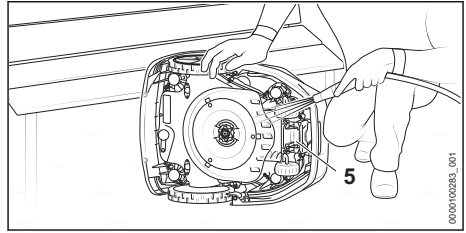

- ▶ Remove built-up dirt with a wooden rod or a soft brush. If necessary, use a pH-neutral cleaning agent.
- ▶ Rinse off loose dirt with a gentle water jet.
- ▶ Clean the underside of the robotic mower with a damp cloth.
- ▶ Clean the mowing blades and blade disk. For a good cutting result and reliable operation, the blades must be able to move freely.
- ▶ Clean the charging contacts (5) with a damp cloth.
- ▶ Clean the hood and control panel with a damp cloth.

#### NOTICE

- Place the robotic mower on a firm and level surface. The robotic mower can topple over when it is in the cleaning position.

#### NOTICE

- Never use a pressure washer to clean the robotic mower. Spraying the mower with other liquids could lead to permanent damage. The blade disk must be cleaned more frequently if the iMOW® regularly operates in wet weather. Dirt deposits between the blade disk and the mowing deck housing can create friction and lead to increased power consumption.

### 23.2 Cleaning the Docking Station and Power Supply

- ▶ Disconnect the power supply's mains plug from the electrical outlet.
- ▶ Clean the docking station, power supply and charging cable with a damp cloth.
  - ▶ If necessary, remove built-up dirt with a soft brush.
- ▶ Clean plug connections with a dry, lint-free cloth.
  - ▶ If necessary, remove built-up dirt with a brush.

**NOTICE**

- Never use a hose or pressure washer to clean the docking station or power supply. Spraying the docking station or power supply with water or other liquids could lead to permanent damage.

## 24 Inspection and Maintenance, Replacing the Blades

### 24.1 Visual Inspection

**WARNING**

- To reduce the risk of laceration injuries, always wear heavy-duty work gloves when inspecting the blades or blade disk, 5.3.

**WARNING**

- To reduce the risk of personal injury from thrown or flung objects, replace a broken or damaged blade disk.
- Regularly check the robotic mower:
- Cleanliness of the charging contacts
  - Check the hood and protective strip for damage
  - Check that the wheels run smoothly
  - Check the blades for damage, wear, cracks and freedom of movement.
    - The blades can usually be used for several weeks. The durability of the blades can be strongly affected by the set mowing times, the condition of the grass, grass growth, sand, branches or leaves on the mowing area.

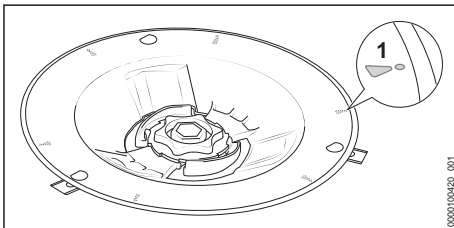

- Check the blade disk for damage and wear.
  - If the wear marks (1) are worn through and holes have appeared, replace the components of the mowing deck (blade disk with L-pins, mowing blades, levers and nut).

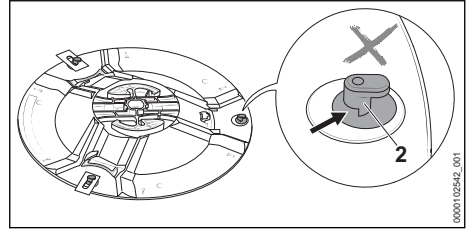

- Check the L-pins (2) for damage and wear.
  - If the L-pins are more than half worn, replace the components of the mowing deck (blade disk with L-pins, mowing blades, levers and nut).

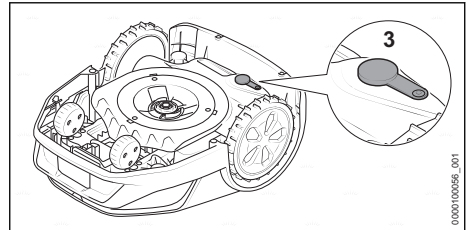

- Check the plug (3) of the diagnostic socket for damage and tight fit.

### 24.2 Replacing the Mowing Blades

**WARNING**

- Cracked, damaged or worn out mowing blades may shatter at high speeds and cause serious injury. To reduce the risk of injury from broken parts, check the condition of the blades at regular intervals. Do not mount a worn, broken or damaged blade. Replace all mowing blades if a blade is cracked, damaged or worn.

**WARNING**

- The mowing blades have sharp edges. If they contact your flesh, they will cut you, even if they are not moving. Always wear goggles or close-fitting protective glasses with adequate side protection and heavy-duty work gloves when mounting or otherwise handling the blades, 5.3.

**WARNING**

- Never attempt to sharpen the mowing blades. All blades must be replaced at the same time if one of them becomes dull or damaged.

## ! WARNING

- To reduce the risk of lost or thrown mowing blades, always inspect the L-pins for damage and wear whenever replacing the blades. Replace the components of the mowing deck (blade disk with L-pins, mowing blades, levers and nut) if wear reaches the indicated level,  24.1.

To replace the mowing blades:

- ▶ Stop the robotic mower and activate the disabling device.

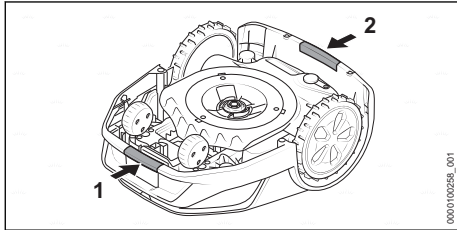

- ▶ Grab the robotic mower at the front handle (1) and the rear handle (2).
- ▶ Turn the robotic mower on its back.

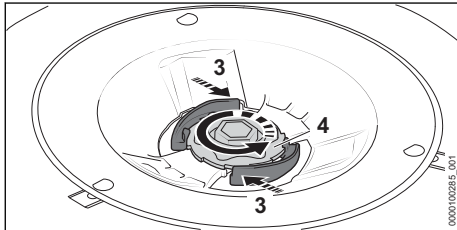

- ▶ Press and hold the lever (3).
- ▶ Rotate the nut (4) counterclockwise until it can be removed.

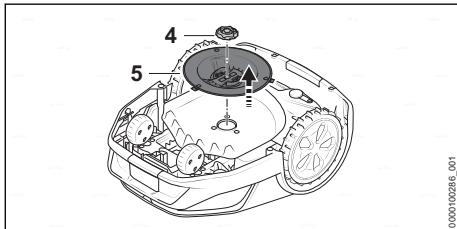

- ▶ Remove the nut (4).
- ▶ Remove the blade disk (5).

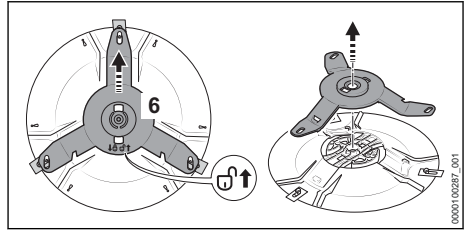

- ▶ Push the blade carrier (6) in the direction indicated by the arrow . The blade carrier is unlocked.
- ▶ Remove the blade carrier.

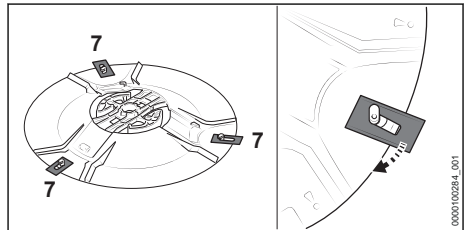

- ▶ Detach all old mowing blades (7).

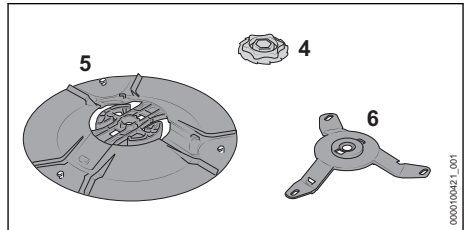

- ▶ Clean, blade disk (5), blade carrier (6) and nut (4).

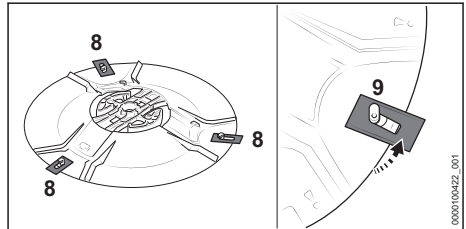

- ▶ Attach new mowing blades (8). Insert only one blade per L-pin (9). The blades can be positioned as required. The blades can be moved freely around the L-pin.

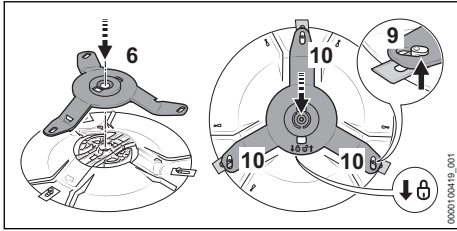

- ▶ Put on the blade carrier (6).
- ▶ Push the blade carrier in the direction of the arrow  $\ominus$  and make sure that all three arms (10) underneath the L-pins (9) are positioned. The blade carrier is locked.
- ▶ Position the blade disk (5) on the robotic mower.
- ▶ Turn the nut (4) clockwise.
- ▶ Tighten nut securely clockwise. The levers engage audibly.

### 24.3 Extending or Repairing the Perimeter Wire or Guide Wire

**! WARNING**

- To reduce serious or fatal injury or property damage from fire or electric shock, use only wire connectors authorized by STIHL. Unplug the power supply before attempting to expand or repair the perimeter wire or guide wire.

Wire connectors are designed to link two loose ends of perimeter wire and guide wire to extend the perimeter wire and guide wire or to connect

loose wire ends caused by a breakage. They are filled with gel to prevent premature wear or corrosion of the wire ends.

- ▶ Make sure that the overall length of the perimeter wires does not exceed the maximum length of 2789 ft. (850 m).

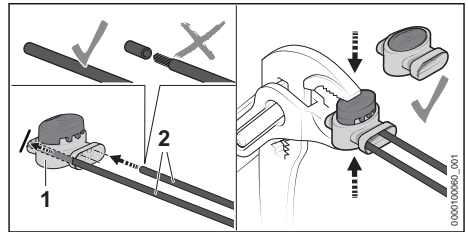

- ▶ Insert the unstripped ends of the wires (2) in the wire connector (1) up to the limit stop.
- ▶ Press the wire connector together up to the limit stop using suitable pliers.

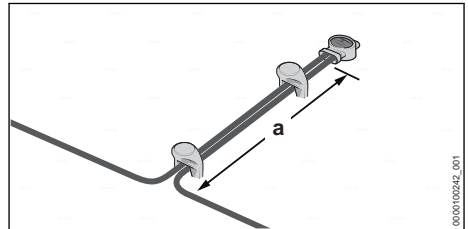

- ▶ Route perimeter wires at least for a length  $a = 2$  in. (5 cm) parallel and close together without the perimeter wires crossing.

## 25 Troubleshooting Guide

### 25.1 Robotic Mower

Always activate the disabling device before carrying out any inspection, cleaning or maintenance.

Most faults are visible in the MY iMOW® app and indicated by red light patterns on the robotic mower or docking station.

Proceed as follows for troubleshooting:

- ▶ Follow the instructions in the MY iMOW® app.
- or
- ▶ Press the INFO pushbutton on the control panel and follow the audible instructions.

Condition	Light strips on the robotic mower or docking station	Possible Cause	Remedy
The robotic mower stops on the way back to the docking station.		The battery is discharged.	<ul style="list-style-type: none"> <li>▶ Make sure that the length of the perimeter wire does not exceed 850 m.</li> <li>▶ Optimize routing of the guide wire.</li> <li>▶ Install another guide wire within the mowing area.</li> <li>▶ Carry the robotic mower to the docking station for charging.</li> </ul>

Condition	Light strips on the robotic mower or docking station	Possible Cause	Remedy
			<ul style="list-style-type: none"> <li>▶ If possible, in a mowing area with a slope, position the docking station in the lower area of the slope.</li> </ul>
The robotic mower fails to start the mowing process as expected.	Illuminated strips light up blue.	The robotic mower is restarting.	<ul style="list-style-type: none"> <li>▶ Wait until the restart has been completed. The robotic mower then automatically starts the mowing process.</li> </ul>
	Light strips light up red. The LED on the docking station lights up red.	There is a fault on the perimeter wire or guide wire.	<ul style="list-style-type: none"> <li>▶ Make sure that the perimeter wire and guide wire are undamaged.</li> <li>▶ Make sure that the perimeter wire and guide wire are correctly connected to the docking station.</li> <li>▶ Make sure that the perimeter wire and guide wire are correctly connected to the wire connector.</li> <li>▶ Follow the instructions in the MY iMOW® app.</li> </ul>
The robotic mower is not charging.	Light strips light up red. The LED on the docking station lights up red.	There is a fault in the robotic mower, battery, power supply or docking station.	<ul style="list-style-type: none"> <li>▶ Make sure that the charging contacts on the docking station and robotic mower are clean.</li> <li>▶ Follow the instructions in the MY iMOW® app.</li> <li>▶ If the fault persists: Do not attempt to further charge the robotic mower, remove the mains plug of the connecting cable from the electrical outlet and contact an authorized STIHL iMOW® servicing dealer.</li> </ul>

## 26 Specifications

### 26.1 STIHL iMOW® 5.0 EVO, 6.0 EVO, 7.0 EVO Robotic Mower

#### Specifications

- Cutting width: 11 in. (28 cm)
- Cutting height - electric: 0.79 in. to 2.4 in. (20 mm to 60 mm)
- Speed of the blade disk: 2400 rpm
- Mowing speed
  - iMOW® 5.0 EVO: 1.1 mph (0.5 m/s)
  - iMOW® 6.0 EVO: 1.1 mph (0.5 m/s)
  - iMOW® 7.0 EVO: 1.1 mph (0.5 m/s)
- Dimensions:
  - Height: 11.5 in. (291 mm)
  - Width: 20.7 in. (525 mm)
  - Length: 27.8 in. (705 mm)
- Weight:
  - iMOW® 5.0 EVO: 33 lbs. (15 kg)
  - iMOW® 6.0 EVO: 33 lbs. (15 kg)

- iMOW® 7.0 EVO: 35 lbs. (16 kg)
- Insulation: Class III (designed to be supplied from a separated/safety extra-low voltage (SELV) power source)
- Protection rating: IP56
- Maximum mowing surface:
  - iMOW® 5.0 EVO: 16145 sq. ft. (1500 m<sup>2</sup>)
  - iMOW® 6.0 EVO: 32291 sq. ft. (3000 m<sup>2</sup>)
  - iMOW® 7.0 EVO: 53819 sq. ft. (5000 m<sup>2</sup>)
- Active time 10763 sq. ft. (1000 m<sup>2</sup>) (per week)<sup>4</sup>
  - iMOW® 5.0 EVO: 35 h
  - iMOW® 6.0 EVO: 30 h
  - iMOW® 7.0 EVO: 20 h
- Maximum length of the perimeter wire: 2788 ft. (850 m)
- Maximum gradient: 45%

#### Bluetooth®

- Data transmission protocol: Bluetooth® 5.1.  
The mobile appliance must be compatible with

<sup>4</sup>Under ideal conditions (few obstacles, simple geometry and low gradients in garden, moderate growth of lawn)

- Bluetooth® Low Energy 5.0 and support Generic Access Profile (GAP).
- Frequency band: ISM band 2.4 GHz
- Radiated maximum transmission power: 1 mW
- Bluetooth® signal range: maximum 33 ft. (10 m). The signal range may vary depending on ambient conditions. The Bluetooth® range may be limited when the signal is transmitted through metallic barriers (e.g., walls, shelving units, etc.) or near strong electromagnetic fields.
- Mobile appliance operating system requirements: go to [info.myimow.stihl.com](http://info.myimow.stihl.com)

### Wireless Network / Access Point

- Network standard: IEEE 802.11b/g/n
- Frequency band: 2.4 GHz
- Radiated maximum transmission power: 100 mW

### Mobile Internet Access (STIHL iMOW®)

- Format of the SIM card: eSIM
- Frequency bands
  - LTE-Cat-M1: B1, B2, B3, B4, B5, B8, B12, B13, B20, B28, B66
  - UMTS, HSDPA, HSPA+: B1, B2, B4, B5, B6, B8, B19
  - GSM, GPRS, EDGE: 850 MHz, 900 MHz, 1800 MHz, 1900 MHz
- Radiated maximum transmission power: 2 W
- Average data volume per month: see FAQs under [support.stihl.com](http://support.stihl.com)

### Network Data Sheet

Communication with STIHL IoT platform

- Interface: Wireless network (Wi-Fi), mobile phone connection
  - Protocol and port: MQTT via TCP (8883)
- Network configuration
- Interface: Wireless network (Wi-Fi), mobile phone connection
  - Protocol and port: DHCP/DHCPv6 via UDP (68/546)

Communication with MY iMOW® app

- Interface: Bluetooth® Low Energy
  - Protocol and port: proprietary via GATT
- Time synchronization

- Interface: Wireless network (Wi-Fi), mobile phone connection

- Protocol and port: NTP via TCP/UDP (123)
- Resolving domain names and addresses
- Interface: Wireless network (Wi-Fi), mobile phone connection
  - Protocol and port: DNS via TCP/UDP (53)
- OTA update, check online status of the robotic mower, communication with STIHL IoT platform
- Interface: Wireless network (Wi-Fi), mobile phone connection
  - Protocol and port: HTTP/HTTPS via TCP (80/443)

### Sensor Data

- Position data receiver / GNSS sensor
- Position data (length, width, height)

### Bluetooth® Trademark

The Bluetooth® word mark and logos are registered trademarks owned by Bluetooth SIG, Inc. These word mark/logos are used by STIHL under license.

The STIHL iMOW® is equipped with a Bluetooth® and a wireless network interface. The STIHL iMOW® is additionally equipped with a cellular data interface. Local operating restrictions (in aircraft or hospitals, for example) must be observed.

## 26.2 Mowing Blades

- Number of blades: 3

## 26.3 STIHL AAI Battery

The battery has been installed in the robotic mower and may only be removed by an authorized STIHL iMOW® servicing dealer.

Approved power supply type: STIHL Docking Station in combination with DM210A-420AC power supply

- Battery technology: Lithium-Ion
- Voltage: 36 V
- Rated capacity in Ah<sup>5</sup>: see rating plate
- Stored energy in Wh<sup>6</sup>: see rating plate

<sup>5</sup>Rated capacity calculated pursuant to IEC 61960. Usable energy available to the operator will be less.

<sup>6</sup>The battery is marked with its stored energy as provided by the cell manufacturer. Usable energy available to the operator will be less.

## 26.4 STIHL Docking Station and DM210A-420AC Power Supply

### Docking Station

- Insulation: Class III (designed to be supplied from a separated/safety extra-low voltage (SELV) power source)
- Protection rating: IPX5
- Weight: 8.8 lbs. (4.0 kg)
- Perimeter wire and guide wire
  - Voltage: 42 V DC
  - Frequency range: 1.4 kHz to 20 kHz

### Power Supply DM210A-420AC

- Mains voltage: See rating plate
- Frequency: see rating plate
- Rated power: see rating plate
- Charging current: see rating plate
- Insulation: Class II (Double Insulation)
- Protection rating for power body: IP67 (protected from total dust ingress)

## 26.5 Extension Cords

If an extension cord is necessary, only use a cord that is at least 35 ft. (10 m) long and meets the specifications below.

- Types: SJW or SJTW, round jacketed cords
- W marking on cable jacket must indicate that it is suitable for outdoor use

Minimum wire size for extension cords for 120 Volt appliances, using not more than 12 A:

- Cord length 35 ft. (10 m): AWG 16
- Cord length 50 ft. (15 m): AWG 14
- Cord length 100 ft. (30 m): AWG 12
- Cord length 150 ft. (46 m): AWG 10

Minimum wire size for extension cords for 120 Volt appliances, using not more than 15 A:

- Cord length 35 ft. (10 m): AWG 16
- Cord length 50 ft. (15 m): AWG 14
- Cord length 100 ft. (30 m): not recommended
- Cord length 150 ft. (46 m): not recommended

## 26.6 Ambient Temperature Limits



### WARNING

- Extreme temperatures can damage the battery and may also cause it to generate heat, rupture, leak, ignite or explode, resulting in severe or fatal personal injury or property damage. Never charge, use or store the battery outside the ambient temperature limits specified below.
  - ▶ Do not charge the battery below 41 °F (5 °C) or above 104 °F (40 °C).
  - ▶ Do not use the robotic mower below 41 °F (5 °C) or above 104 °F (40 °C).
  - ▶ Do not store the robotic mower below 32 °F (0 °C) or above 104 °F (40 °C).
  - ▶ Do not store the docking station and power supply below - 4 °F (- 20 °C) or above 140 °F (60 °C).

## 26.7 Ambient Temperature Recommendations

For optimum performance, observe the following ambient temperature ranges for the robotic mower, battery and charger:

- Charging: 41 °F to 104 °F (5 °C to 40 °C)
- Use: 41 °F to 104 °F (5 °C to 40 °C)
- Storage robotic mower: 32 °F to 104 °F (0 °C to 40 °C)
- Storage docking station and power supply: - 4 °F to 140 °F (- 20 °C to 60 °C)

Charging, using or storing the battery outside the recommended ambient temperature ranges may reduce performance.

## 26.8 Symbols

Meanings of symbols on the robotic mower, docking station, power supply or installed battery:



This symbol shows the diameter of the blade disk.



↑ This symbol indicates the direction for unlocking the blade carrier when changing blades.



↓ This symbol indicates the direction for locking the blade carrier when changing blades.



Protection class 2, double insulated.



Do not dispose of the product with domestic waste.



The information next to this symbol indicates the energy content of the battery according to the cell manufacturer's speci-

caution. The energy content available during use is lower.



1 LED lights up red. The battery is too warm or too cold.



4 LEDs flash red. There is a fault in the battery.

## 26.9 Engineering Improvements

STIHL's philosophy is to continually improve all of its products. As a result, engineering changes and improvements are made from time to time. Therefore, some changes, modifications and improvements may not be covered in this manual. If the operating characteristics or the appearance of your machine differs from those described in this manual, please contact your STIHL dealer or the STIHL distributor in your area for assistance.

## 26.10 FCC 15 Compliance Statement and ISED Declarations

This device contains a transmitter (IC ID: 23431-IA01E) that complies with part 15 of the FCC Rules and to RSS of Industry Canada.

Operation is subject to the following two conditions:

- this device may not cause harmful interference.
- this device must accept any interference received, including interference that may cause undesired operation.

**Note:** This equipment has been tested and found to comply with the limits for a Class B digital device, pursuant to part 15 of the FCC Rules. These limits are designed to provide reasonable protection against harmful interference in a residential installation. This equipment generates, uses and can radiate radio frequency energy and, if not installed and used in accordance with the instructions, may cause harmful interference to radio communications. However, there is no guarantee that interference will not occur in a particular installation.

If this equipment does cause harmful interference to radio or television reception, which can be determined by turning the equipment off and on, the user is encouraged to try to correct the interference by one or more of the following measures:

- reorient or relocate the receiving antenna,
- increase the separation between the equipment and receiver,

- connect the equipment into an outlet on a circuit different from that to which the receiver is connected,
- consult an authorized STIHL servicing dealer or an experienced radio/TV technician for help.

Do not change or modify this product in any way unless specifically allowed in this manual, since this could void your authority to operate it.

This Class B digital apparatus complies with Canadian ICES-002.

This equipment complies with FCC and ISED radiation exposure limits set forth for an uncontrolled environment. This equipment should be installed and operated with minimum distance of 8 in. (20 cm) between the radiator and your body.

This transmitter must not be co-located or operating in conjunction with any other antenna or transmitter.

## 27 Replacement Parts and Equipment

### 27.1 Genuine STIHL Replacement Parts

STIHL recommends the use of genuine STIHL replacement parts. Genuine STIHL parts can be identified by the STIHL part number, the **STIHL** logo and, in some cases, by the STIHL parts symbol . The symbol may appear alone on small parts.

## 28 Decommissioning and Disposal

### 28.1 Decommissioning of the Robotic Mower

The robotic mower is connected to the personal STIHL account, with mobile devices and private wireless networks (WiFi). To protect your data, all connections should be disconnected and personal data deleted before the robotic mower is discarded, sold or loaned out.

- ▶ Reset the robotic mower to the factory defaults via the MY iMOW® app. Passwords and connected devices are then deleted.
- ▶ Remove the robotic mower from the user account via the MY iMOW® app.

## 28.2 Disposal of the Robotic Mower, Docking Station and Power Supply

### WARNING

- Even if believed to be discharged, the lithium ion battery integrated into the robotic mower may never totally discharge and still may deliver a dangerous short circuit current. Handle a discharged/depleted battery carefully. If damaged or exposed to high temperatures, it may leak, generate heat, catch fire or explode.

STIHL products must not be thrown in household trash or disposed of except as outlined in this manual.

- ▶ Take the robotic mower to an authorized STIHL iMOW® servicing dealer to have its integrated battery removed and recycled.
- ▶ Take the docking station, power supply, accessories and packaging to an approved disposal site for environmentally friendly recycling.
- ▶ Observe all federal, state and local disposal rules and regulations.
- ▶ Contact your authorized STIHL iMOW® servicing dealer for the latest information on disposal and recycling.



STIHL is committed to the development of products that are environmentally responsible. This commitment does not stop when the product leaves the authorized STIHL iMOW® servicing dealer. STIHL has partnered with the RBRC (Rechargeable Battery Recycling Corporation) to promote the collection and recycling of spent STIHL lithium ion batteries in the United States and Canada.

The RBRC seal indicates that STIHL has prepaid for battery recycling. RBRC has a toll free phone number (1-800-822-8837) that connects you to information on battery recycling locations and information on battery disposal bans or restrictions in your area.

## 29 Addresses

### 29.1 STIHL Limited

STIHL Limited  
1515 Sise Road  
London, ON. N6A 4L6  
CANADA

## 30 Open Source Software

### 30.1 Open source software

This product contains copyright protected open source software that has been published by the respective copyright holders under certain license terms such as GNU General Public License (GPL), GNU Lesser General Public License (LGPL), Apache License or similar licenses. If copyright protected notes, terms of use or license terms are contained in this User Manual that contradict the terms of an applicable open source license, they are not used in the User Manual. The use and dissemination of the contained open source software is subject exclusively to the respective open source license. Insofar as the applicable license grants you the right to the source code of this software and/or other additional data, you can obtain the source code from us during a period of three years after our last delivery of the product and if the license terms require it for as long as we offer customer support for the product. To obtain the complete corresponding source code from us, you can send your request with information of the product name, serial number and version of the corresponding software to the following address: ANDREAS STIHL AG & Co. KG, Open Source Team/Officer, Postfach 17 71, 71307 Waiblingen, Germany. We reserve the right to charge you the costs of the data carrier as well as shipping costs. You can find additional information at the following website: <https://open-source.stihl.com>

Notice d'emploi d'origine  
0000010516\_007\_F

Imprimé sur papier blanc sans chlore  
Le papier est recyclable.

## Table des matières

1	Préface.....	53
2	Indications concernant la présente Notice d'emploi.....	53
3	Principales pièces.....	54
4	Symboles de sécurité.....	56
5	CONSIGNES DE SÉCURITÉ IMPOR-TANTES.....	57
6	Sécurité de la batterie.....	61
7	Sécurité de la station d'accueil et de l'alimentation électrique.....	63
8	Maintenance, réparation et rangement....	65
9	Principe de fonctionnement.....	66
10	Avant d'entreprendre le travail.....	67
11	Installation de la station d'accueil.....	68
12	Installation du fil périmétrique.....	75
13	Pour terminer la pose du fil de délimitation .....	84

© ANDREAS STIHL AG & Co. KG 2025  
0458-012-8201-A VAS.A25.

14	Installation du fil de guidage.....	87
15	Raccordement électrique de la station d'accueil.....	88
16	Chargement du robot de tonte.....	90
17	Sécurisation de l'interface Bluetooth®.....	91
18	Motifs lumineux sur le robot de tonte et la station d'accueil.....	92
19	Fonctionnement et réglage du robot de tonte.....	93
20	Arrêt du robot de tonte et activation du dispositif de désactivation.....	94
21	Transport.....	95
22	Entreposage du robot de tonte et de la station d'accueil.....	96
23	Nettoyage.....	98
24	Inspection et entretien, remplacement des lames.....	99
25	Guide de dépannage.....	102
26	Spécifications.....	103
27	Pièces de rechange et équipement.....	106
28	Déclassement et élimination des déchets.....	106
29	Adresses.....	107
30	Logiciel open source.....	107

## 1 Préface

Merci beaucoup pour votre achat. Les informations contenues dans ce manuel vous aideront à obtenir une performance et une satisfaction maximales avec votre robot de tonte STIHL et, si elles sont respectées, réduiront le risque de blessure lors de l'utilisation.

### IMPORTANT

#### LIRE ATTENTIVEMENT AVANT UTILISATION

#### CONSERVER POUR RÉFÉRENCE ULTÉRIEURE



Étant donné qu'un robot de tonte est un outil de coupe à grande vitesse, conçu pour fonctionner indépendamment du contrôle actif ou de la supervision d'un opérateur, des précautions de sécurité particulières doivent être observées pour réduire le risque de blessures.



Lisez attentivement ce mode d'emploi avant de configurer votre robot de tonte et à intervalles réguliers par la suite. Respectez toutes les consignes de sécurité. Une utilisation imprudente ou incorrecte du robot de tonte peut entraîner des blessures graves ou mortelles.

Ce robot de tonte est équipé d'un récepteur GPS et peut également se connecter à Internet via un réseau sans fil ou un réseau de téléphonie mobile, permettant à l'opérateur de suivre l'acti-

tivité de tonte et de modifier certains paramètres à l'aide de l'application STIHL MY iMOW®.

Pour plus de commodité, un guide de référence rapide est inclus avec votre iMOW®. Il contient des informations de base sur l'installation. Des informations détaillées sont fournies dans les chapitres respectifs de ce manuel.

Discutez de l'activation, de la configuration et du fonctionnement de votre robot de tonte avec votre revendeur spécialisé STIHL MY iMOW®. Utilisez l'application MYiMOW® pour activer le robot de tonte et configurer vos paramètres de tonte. STIHL recommande de faire installer votre station d'accueil et votre surface à tondre par un revendeur spécialisé STIHL iMOW®.

Ne prêtez ni ne louez votre robot de tonte sans ce manuel. Autorisez uniquement les personnes qui comprennent parfaitement les informations contenues dans ce manuel à configurer, utiliser ou entretenir le robot de tonte. L'opérateur doit se familiariser avec les commandes du robot de tonte avant de commencer à travailler.

Pour de plus amples informations ou si vous ne comprenez pas l'une des instructions de ce manuel, veuillez vous référer à l'application MY iMOW®, connectez-vous sur [www.stihl.ca](http://www.stihl.ca) ou [info.myimow.stihl.com](http://info.myimow.stihl.com) ou contactez votre revendeur spécialisé STIHL iMOW®.

## 2 Indications concernant la présente Notice d'emploi

### 2.1 Mots de signalement

Ce manuel contient des informations de sécurité qui requièrent une attention particulière de votre part. Ces informations sont introduites par les symboles et les mots de signalement suivants :



**DANGER**

- Indique une situation dangereuse qui, si elle n'est pas évitée, entraînera la mort ou des blessures graves.



**AVERTISSEMENT**

- Indique une situation dangereuse qui, si elle n'est pas évitée, pourrait entraîner la mort ou des blessures graves.

## AVIS

- Indique un risque de dommages matériels, y compris des dommages à la machine ou à ses composants individuels.

## 2.2 Symboles employés dans le texte

Le symbole suivant est inséré dans le texte pour vous faciliter l'utilisation de la présente Notice :

- 📖 Ce symbole renvoie au chapitre ou sous-chapitre indiqué, de la présente Notice d'emploi.

## 2.3 Terminologie importante

Les termes « fonctionnement », « utilisation » et « usage » dans ce manuel incluent tous les travaux sur le robot de tonte, la station d'accueil, l'alimentation électrique, le cordon de raccordement, le fil de guidage et le fil de délimitation ainsi que tous les accessoires iMOW®.

# 3 Principales pièces

## 3.1 Robot de tonte

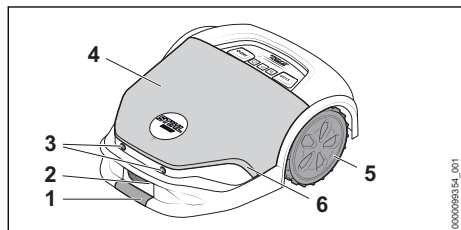

- Poignée de transport avant (intégrée)**  
Soulevez et transportez le robot de tonte en saisissant simultanément les poignées avant et arrière intégrées.
- Contacts de charge**  
Contacts électriques dans le robot de tonte pour la connexion à la station d'accueil pour le chargement.
- Capteurs à ultrasons**  
Détection des obstacles.
- Capot**  
Couvre les pièces internes de la tondeuse et dispose d'un capteur de chocs pour détecter les obstacles dans la surface à tondre.
- Roues arrière**  
Les roues motrices de la tondeuse.
- Bande lumineuse**  
Affiche l'état du robot de tonte.

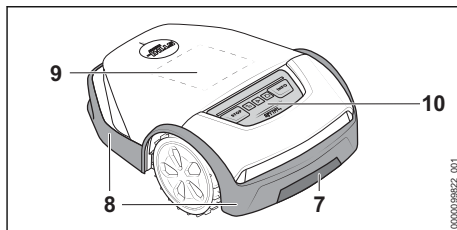

- Poignée de transport arrière (intégrée)**  
Soulevez et transportez le robot de tonte en saisissant simultanément les poignées avant et arrière intégrées.
- Bande de protection**  
Réduit le risque de projection d'objets et de contact accidentel avec la lame.
- Affichage matriciel**  
Affiche l'état du robot de tonte.
- Panneau de commande**  
Le panneau de commande dispose de boutons-poussoirs et d'un capteur de pluie.

## 3.2 Panneau de commande

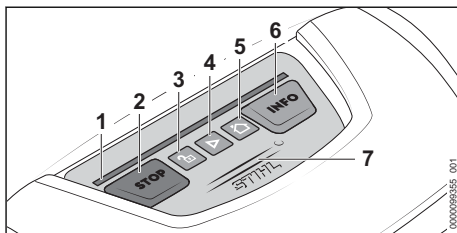

- Bande lumineuse**  
Affiche l'état du robot de tonte et indique la combinaison de touches sur laquelle appuyer pour une certaine action.
- Bouton STOP**  
Une pression sur le bouton arrête le robot de tonte et les lames de tonte. Maintenir le bouton active le dispositif de désactivation.
- Bouton UNLOCK**  
Déverrouille le robot de tonte en appuyant sur les touches indiquées par la bande lumineuse.
- Bouton START**  
Démarre les opérations de tonte.
- Bouton HOME**  
Ramène le robot de tonte à la station d'accueil ou annule la tâche de tonte en cours si le robot de tonte se trouve dans la station d'accueil.

**6 Bouton INFO**

Démarre la sortie vocale sur l'état actuel du robot de tonte.

**7 Capteur de pluie**

Détecte la pluie et l'humidité et ajuste le plan de tonte en conséquence, en fonction des préférences de l'utilisateur.

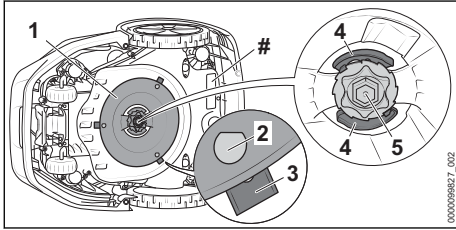
**3.3 Châssis de la tondeuse****1 Disque à lames**

Sert à fixer les lames de tonte.

**2 Goupilles en L**

Goupilles pour le montage des lames de tonte.

**3 Lames de tonte**

Lames métalliques pour couper l'herbe.

**4 Leviers**

Les leviers fixent l'écrou.

**5 Écrou**

L'écrou fixe le disque à lames.

**# Plaque signalétique**

Comporte des caractéristiques électriques ainsi que le numéro de série du produit.

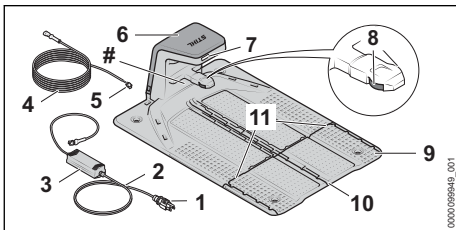
**3.4 Station d'accueil et alimentation électrique****1 Connecteur**

Permet de brancher le cordon d'alimentation à une prise de courant.

**2 Câble d'alimentation électrique**

Alimente la station d'accueil en électricité lorsqu'elle est branchée dans une prise électrique.

**3 Alimentation électrique**

Fournit de l'électricité à la station d'accueil lorsqu'elle est branchée dans une prise électrique.

**4 Cordon de raccordement**

Connecte l'alimentation électrique à la station d'accueil.

**5 Raccord**

Connecte le cordon d'alimentation à la station d'accueil.

**6 Couvercle**

Couvre les contacts de charge et autres composants électroniques de la station d'accueil.

**7 DEL**

Indique l'état de fonctionnement de la station d'accueil et le signal du fil de délimitation.

**8 Contacts de charge**

Contacts électriques pour connecter la station d'accueil au robot de tonte pour le chargement.

**9 Plaque de base**

Base de la station d'accueil.

**10 Canal de fil central**

Pour fixer le fil de guidage dans la plaque de base.

Le fil de guidage est acheminé dans le canal de fil central.

**11 Canal de fil externe**

Pour fixer le fil de délimitation dans la plaque de base. Le fil de délimitation est acheminé dans le canal de fil externe.

**# Plaque signalétique**

Comporte des caractéristiques électriques ainsi que le numéro de série du produit.

**12 Piquets de sol**

Quatre piquets de sol fixent la station d'accueil au sol.

## 3.5 Règle d'installation iMOW® et kit d'installation

### Règle d'installation iMOW®

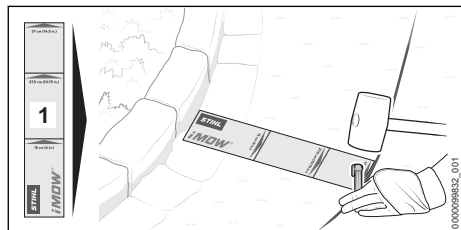

### 1 Règle d'installation iMOW®

Permet d'assurer un espacement approprié lors de l'installation du fil de délimitation.

### Kit d'installation (accessoire)

Un kit d'installation est nécessaire pour configurer la surface à tondre et utiliser le robot de tonte. Des kits d'installation appropriés sont disponibles entant qu'accessoires pour différentes tailles de jardin.

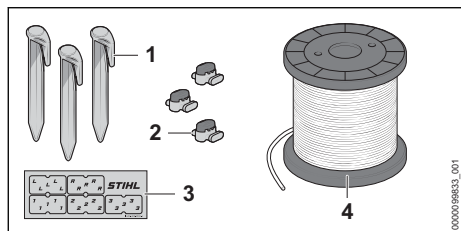

### 1 Fils et piquets métalliques

Utilisés pour fixer le fil de délimitation et le fil de guidage.

### 2 Connecteurs de fil

Connecteurs électriques utilisés pour relier des sections de fil de délimitation et de fil de guidage.

### 3 Marqueurs de câbles

Servent à marquer les extrémités des fils à l'intérieur de la station d'accueil. Ils facilitent l'affectation des extrémités de fil lors de la connexion à la bonne borne.

### 4 Bobine de fil

La bobine de fil est nécessaire pour installer le fil de délimitation et le fil de guidage.

## 4 Symboles de sécurité

### 4.1 Robot de tonte, station d'accueil, alimentation électrique et batterie

Les symboles de sécurité suivants se trouvent sur le robot de tonte, la station d'accueil, l'alimentation électrique et/ou la batterie :



Pour réduire le risque de blessure, respectez les consignes de sécurité spécifiées.



Lisez et observez toutes les consignes de sécurité dans le manuel d'utilisation. Une utilisation incorrecte peut causer des blessures graves, voire mortelles, ou des dommages matériels.



Pour réduire le risque de blessures causées par des objets projetés, inspectez la surface à tondre et enlevez les pierres, morceaux de métal, verre, fils et autres objets qui pourraient être projetés par les lames,  5.5.3.



Pour réduire le risque de blessures par laceration, gardez les mains, les pieds et les autres parties du corps éloignés des lames de tonte. Ne mettez jamais les mains ou les pieds sous la tondeuse, en particulier pendant le fonctionnement. N'essayez jamais d'enlever les déchets de coupe ou les débris du disque à lames, des lames de tonte ou de la partie inférieure du châssis de la tondeuse sans avoir d'abord éteint le robot de tonte et activé le dispositif de désactivation,  5.5.3.



Pour réduire le risque de blessures, maintenez les spectateurs, en particulier les enfants, et les animaux éloignés du robot de tonte pendant son fonctionnement. N'utilisez pas le robot de tonte lorsque des enfants ou des animaux domestiques se trouvent ou peuvent se trouver dans la surface à tondre ou à proximité,  5.5.3.



Pour réduire le risque de blessures, éloignez les enfants de la tondeuse pendant son fonctionnement. N'utilisez pas la tondeuse lorsque des enfants se trouvent ou peuvent se trouver dans la surface à tondre ou à proximité,  5.5.3.



Pour réduire le risque de blessures pour les animaux, éloignez les chiens et autres animaux domestiques de la tondeuse pendant son fonctionnement. N'utilisez pas la tondeuse lorsque des animaux se trouvent ou peuvent se trouver dans la surface à tondre ou à proximité,  5.5.3.



Ne vous tenez jamais debout, ne vous asseyez pas dessus ou n'essayez jamais de conduire le robot de tonte et ne laissez jamais d'autres personnes le faire. Des blessures graves et des dommages au robot de tonte pourraient en résulter, 5.5.3.



Désactivez toujours le robot de tonte en activant le dispositif de désactivation avant de soulever, transporter, ranger, nettoyer, inspecter, entretenir, réparer ou en cas de changement ou de comportement inhabituel, 5.5.3.



Pour réduire tout risque de blessures ou de dommages matériels résultant d'un court-circuit, d'un incendie ou d'une explosion, ne retirez jamais la batterie du robot de tonte. N'essayez jamais d'immerger la batterie dans l'eau ou d'autres liquides, 6.1.



Pour réduire le risque de blessures ou de dommages matériels résultant d'un incendie, d'une explosion ou de brûlures, y compris les brûlures chimiques, ne démontez pas la batterie et n'essayez pas de l'écraser, de la faire tomber, de l'endommager ou de la chauffer à plus de 212 °F (100 °C). N'exposez jamais le robot de tonte ou sa batterie au feu ou à l'incinération, 6.1.

## 5 CONSIGNES DE SÉCURITÉ IMPORTANTES

### 5.1 Utilisation prévue

#### ▲ AVERTISSEMENT

- Ce robot de tonte est destiné à l'entretien autonome et programmable des pelouses. Une utilisation à d'autres fins peut augmenter le risque de lésions corporelles et de dommages matériels.
- La station d'accueil STIHL et l'alimentation électrique DM210A-420AC sont conçus pour charger la batterie lithium-ion STIHL série AAL à l'intérieur du robot de tonte et fournir un courant électrique basse tension au fil de délimitation et au fil de guidage. L'utilisation de la station d'accueil ou de l'alimentation électrique à des fins non autorisées ou non prévues peut entraîner des blessures graves ou la mort.
- Une utilisation inappropriée ou non autorisée du robot de tonte, de sa batterie ou de sa station d'accueil et de son alimentation électrique peut entraîner des blessures ou des dommages matériels. Utilisez le robot de tonte, la station d'accueil et l'alimentation électrique uniquement comme décrit dans ce manuel.

- La batterie est installée dans le robot de tonte en usine et ne doit être retirée que par un revendeur spécialisé STIHL iMOW®.
- Le robot de tonte doit être activé avec l'application MY iMOW®. Vous pouvez également configurer le robot de tonte dans l'application.

### 5.2 Installateur / Opérateur

#### ▲ AVERTISSEMENT

- L'installateur doit être en bonne condition physique et mentale. Pour réduire le risque de lésions corporelles :
  - ▶ Ne pas installer sous l'influence de toute substance (drogues, alcool ou médicaments, etc.) qui pourrait altérer la vision, l'équilibre, la dextérité ou le jugement.
- L'opérateur doit reconnaître et évaluer les risques liés à l'utilisation du robot de tonte, de la station d'accueil et de l'alimentation électrique.
- Ne permettez pas aux mineurs d'installer ou de contrôler le robot de tonte ou l'un de ses composants.
- Pendant l'installation, l'utilisation, le nettoyage, l'entretien et le transport du robot de tonte, gardez votre équilibre, maintenez une position stable et ne courez pas.
- Selon les informations actuelles de STIHL, le moteur électrique de ce robot de tonte ne devrait pas interférer avec un stimulateur cardiaque.
  - ▶ Toutefois, les personnes portant un stimulateur cardiaque ou un autre dispositif médical implanté doivent consulter leur médecin et le fabricant du dispositif avant d'utiliser ce robot de tonte.

### 5.3 Équipement de protection individuelle

#### ▲ AVERTISSEMENT

- Pour réduire tout risque de blessure, portez toujours des vêtements adaptés et une combinaison de protection appropriés lorsque :
  - Installation de la station d'accueil et configuration du robot de tonte pour le fonctionnement
  - Installation ou réparation du fil de délimitation
  - Entrer dans la surface à tondre ou s'approcher de la tondeuse en cours de fonctionnement
  - Remplacement des lames de tonte
  - Inspection ou nettoyage du robot de tonte
- Pour réduire les risques de lésion oculaire :

- ▶ Portez des lunettes protectrices ou des lunettes de sécurité ajustées avec une protection latérale adéquate qui sont résistantes aux chocs et marquées comme étant conformes à la norme CSA Z94 lors de l'installation de la station d'accueil et du robot de tonte, de l'installation ou de la réparation du fil de délimitation, de l'inspection ou du nettoyage de la tondeuse, du remplacement des lames de tonte et chaque fois que vous vous trouvez dans la surface à tondre pendant le fonctionnement.
- Une bonne tenue sur pieds est très importante. Pour aider à garder une bonne tenue sur pieds et réduire le risque de blessures :
  - ▶ Portez toujours des chaussures conséquentes équipées de semelles antidérapantes. Ne portez pas de sandales, de tongs, de chaussures à bout ouvert ou similaire.
- Pour améliorer votre préhension et aider à protéger vos mains :
  - ▶ Portez toujours des gants de travail résistants et antidérapants en cuir ou en un autre matériau résistant à l'usure lors de la configuration de la station d'accueil et du robot de tonte, de l'installation ou de la réparation du fil de délimitation, de l'inspection ou du nettoyage de la tondeuse, du remplacement des lames de tonte et de tout autre moment où vous manipulez le robot de tonte.
- Pour réduire le risque de lésions corporelles :
  - ▶ Portez des pantalons longs pour effectuer toute activité d'installation, de configuration, d'inspection, d'entretien, de maintenance ou de nettoyage.
  - ▶ Fixez vos cheveux au-dessus du niveau des épaules avant d'effectuer toute activité d'installation, de configuration, d'inspection, d'entretien, de maintenance ou de nettoyage, et avant de vous approcher du robot de tonte pendant son fonctionnement.

## 5.4 Robot de tonte

### ▲ AVERTISSEMENT

- De graves blessures par lacération se produiront si les lames de tonte vous touchent pendant qu'elles se déplacent. Pour réduire les risques de telles blessures :
  - ▶ Gardez les mains, les pieds et les autres parties de votre corps loin des lames de tonte.
  - ▶ Ne touchez jamais les lames de coupe en mouvement avec votre main ou toute autre partie de votre corps.

- Pour réduire le risque de blessure à l'utilisateur et aux spectateurs pendant l'utilisation :



- ▶ Activez toujours le dispositif de désactivation avant tout assemblage, transport, réglage, inspection, nettoyage, réparation, entretien ou avant le stockage.
  - ▶ Ne soulevez jamais le robot de tonte ou ne mettez jamais la main sous le capot pour nettoyer les déchets de coupe ou les débris, ou pour toute autre raison, sans avoir d'abord activé le dispositif de désactivation et confirmé que les lames de tonte se sont complètement arrêtées.
- Même si certains accessoires non autorisés s'adaptent aux robots de tonte STIHL, leur utilisation peut être extrêmement dangereuse. Seuls sont recommandés les accessoires fournis par STIHL ou expressément autorisés par STIHL pour une utilisation avec ce modèle iMOW® spécifique.
    - ▶ Utilisez uniquement les accessoires livrés ou expressément autorisés par STIHL.
    - ▶ Ne modifiez jamais ce robot de tonte ou son logiciel d'une manière quelconque.
    - ▶ N'essayez jamais de modifier ou de neutraliser d'une manière quelconque les dispositifs de commande et de sécurité du robot de tonte.
    - ▶ N'utilisez jamais un robot de tonte qui a été modifié ou transformé par rapport à sa conception originale.
  - Si le robot de tonte tombe ou est soumis à des impacts aussi forts :
    - ▶ Vérifiez qu'il n'est pas endommagé et qu'il fonctionne normalement avant de poursuivre le travail.
    - ▶ Vérifiez que les commandes et les dispositifs de sécurité fonctionnent correctement.
    - ▶ Vérifiez l'application MY iMOW® pour d'éventuels messages d'erreur.
    - ▶ Ne travaillez jamais avec un robot de tonte endommagé ou qui ne fonctionne pas.
    - ▶ N'utilisez ou ne rechargez jamais un robot de tonte si le capot ou le boîtier est fissuré, déformé ou excessivement chaud, présente une fuite de liquide de batterie du compartiment de la batterie ou si la batterie est autrement endommagée. Une batterie endommagée augmente le risque de blessures et de dommages matériels résultant d'un court-circuit, d'un incendie ou d'une explosion.
    - ▶ En cas de doute, faites vérifier le robot de tonte par votre revendeur spécialisé STIHL iMOW® avant de l'utiliser.

- Si le robot de tonte est endommagé, ne fonctionne pas correctement ou a été immergé dans de l'eau ou d'autres liquides, ses composants, y compris sa batterie, peuvent ne plus fonctionner correctement et les dispositifs de sécurité peuvent être inopérants. Pour réduire les risques de lésions corporelles et de dommages matériels :
  - ▶ N'immergez jamais le robot de tonte dans l'eau ou dans d'autres liquides.
  - ▶ Faites vérifier le robot de tonte par votre revendeur spécialisé STIHL iMOW® pour qu'il soit vérifié avant de l'utiliser à nouveau.
- Les pièces de rechange STIHL authentiques sont conçues spécifiquement pour correspondre à votre modèle de robot de tonte et répondre aux exigences de sécurité et de performances. L'utilisation de pièces qui ne sont pas autorisées ou homologuées par STIHL peut causer des blessures graves ou la mort ou des dommages matériels.
  - ▶ STIHL recommande d'utiliser exclusivement des pièces de rechange identiques.

## 5.5 Utilisation du robot de tonte

### 5.5.1 Avant l'utilisation

#### **▲ AVERTISSEMENT**

- Une utilisation incorrecte ou non autorisée peut causer des lésions corporelles ou des dommages matériels.
  - ▶ N'utilisez le robot de tonte que de la manière décrite dans ce mode d'emploi.
  - ▶ À l'aide du fil de délimitation, délimitez la surface à tondre comme décrit dans ce mode d'emploi. À l'aide du fil de délimitation, délimitez les surfaces désignées que le robot de tonte ne doit pas tondre.
  - ▶ N'utilisez pas le robot de tonte sur du gravier ou de la pierre concassée.
- Le fil de délimitation, le fil de guidage ou les fils et piquets métalliques peuvent présenter un risque de trébuchement s'ils ne sont pas installés correctement.
  - ▶ Acheminez le fil de délimitation et le fil de guidage à plat sur le sol ou dans le sol à l'aide d'un enfouisseur de câble.
  - ▶ Enfoncez complètement les fils et piquets métalliques dans le sol aux intervalles recommandés, en veillant à ce que le fil soit solide et plat.
- Si un outil de jardinage est utilisé dans la surface à tondre, l'outil peut heurter et endommager le fil de délimitation, le fil de guidage ou les fils et piquets métalliques. Les objets peuvent être éjectés à grande vitesse. Cela peut causer des lésions corporelles ou des dommages matériels.
  - ▶ Évitez de toucher le fil de délimitation lorsque vous dégagez ou aérez la pelouse. Soyez également prudent lorsque vous utilisez le fil du coupe-bordures près du fil de délimitation.
- Les intempéries peuvent endommager le robot de tonte ou projeter des débris et des corps étrangers dans la surface à tondre. Pour réduire le risque de dommages matériels et corporels causés par des objets projetés :
  - ▶ En cas de risque d'orage, débranchez l'alimentation de la prise électrique.
  - ▶ Après une tempête ou des intempéries, vérifiez que le robot de tonte, la station d'accueil et l'alimentation électrique fonctionnent correctement et sont en bon état.
  - ▶ Retirez tout corps étranger de la surface à tondre.
- L'utilisation d'un robot de tonte modifié, endommagé, mal réglé ou mal entretenu ou qui n'est pas assemblé entièrement et de manière sûr peut entraîner un dysfonctionnement et accroître le risque de blessures graves ou de mort.
  - ▶ Ne faites jamais fonctionner un robot de tonte qui a été modifié, endommagé, mal entretenu ou qui n'a pas été complètement et correctement installé.
  - ▶ Vérifiez régulièrement le bon état et le bon fonctionnement de votre robot de tonte.
  - ▶ N'essayez jamais de modifier ou de neutraliser d'une manière quelconque les dispositifs de commande et de sécurité.
  - ▶ Si votre robot de tonte ou une pièce est endommagée ou ne fonctionne pas correctement, amenez-le à votre distributeur agréé STIHL iMOW®. N'utilisez pas le robot de tonte avant d'avoir corrigé le problème.
- Pour contribuer à réduire les risques de blessures graves ou mortelles résultant d'un démarrage involontaire :
  - ▶ Activez toujours le dispositif de désactivation avant tout assemblage, transport, réglage, inspection, nettoyage, réparation, entretien ou avant d'entreposer le robot de tonte.



### 5.5.2 Conditions de travail

#### **▲ AVERTISSEMENT**

- Les étincelles générées par le fonctionnement du robot de tonte peuvent enflammer des gaz, des liquides, des vapeurs, des poussières ou

d'autres matériaux et substances combustibles. Pour réduire les risques d'incendie et d'explosion :

- ▶ Ne faites jamais fonctionner le robot de tonte dans un endroit où il y a des gaz, des liquides, des vapeurs, des poussières ou d'autres matières et substances combustibles inflammables.
- ▶ Lisez et suivez les recommandations émises par les agences gouvernementales (par exemple le CCOHS) pour identifier et éviter les dangers des gaz, liquides, vapeurs, poussières ou autres matériaux et substances combustibles.
- Des étincelles peuvent se produire si une lame de métal en rotation heurte une roche ou un autre objet dur, lesquelles peuvent enflammer des matériaux inflammables dans certaines circonstances. Les matériaux inflammables peuvent inclure une végétation et des buissons secs, en particulier lorsque les conditions météorologiques sont chaudes et sèches.
  - ▶ Lorsqu'il y a un risque d'incendie ou de feu de forêt, n'utilisez pas votre robot de tonte à proximité de matériaux inflammables ou de végétation sèche ou de broussailles.
  - ▶ Contactez les autorités locales chargées de la lutte contre les incendies ou le Service Canadien des forêts si vous avez des questions sur l'adéquation de la végétation et des conditions météorologiques pour l'utilisation d'une lame de métal.
- L'utilisation de ce robot de tonte peut générer de la poussière et d'autres substances contenant des produits chimiques connus pour causer des problèmes respiratoires, le cancer, des malformations congénitales et d'autres problèmes de reproduction.
  - ▶ Consultez les organismes gouvernementaux tels que les ECCC, le CCOHS et PHAC ainsi que d'autres sources faisant autorité en matière de substances dangereuses si vous ne connaissez pas les risques associés aux substances particulières que vous coupez ou avec lesquelles vous travaillez.
- L'inhalation de certaines poussières, en particulier les poussières organiques telles que les moisissures ou le pollen, peut provoquer une réaction allergique ou asthmatique chez les personnes sensibles. L'inhalation importante ou répétée de poussières ou d'autres polluants atmosphériques, en particulier ceux dont la taille des particules est plus petite, peut provoquer des maladies respiratoires ou autres.
  - ▶ Vérifiez si possible la poussière à la source.
  - ▶ Si la poussière respirable ou d'autres particules fines de poussière ne peuvent pas être maintenues au niveau ou à proximité des niveaux de fond, portez toujours un équipement respiratoire approuvé par PHAC et conçu pour les conditions de travail lorsque vous entrez dans la surface à tondre. Suivez les recommandations des organismes gouvernementaux (par exemple, le CCOHS/PHAC) et des associations professionnelles et commerciales.
- Si la végétation coupée ou la terre environnante est recouverte d'une substance chimique comme un pesticide, un engrais ou un herbicide :
  - ▶ Lisez et observez les instructions et les avertissements accompagnant la substance qui recouvre la végétation ou la terre environnante.

### 5.5.3 Instructions d'utilisation

## ⚠ AVERTISSEMENT

- Vous pourrez démarrer le robot de tonte ou modifier son plan de tonte via l'application MY iMOW® pour réduire le risque de blessures :
  - ▶ Maintenez les spectateurs, en particulier les enfants, et les animaux domestiques hors de la surface à tondre pendant le fonctionnement.
  - ▶ N'utilisez pas la tondeuse lorsque des enfants ou des animaux domestiques se trouvent ou peuvent se trouver dans la surface à tondre ou à proximité.
- En cas d'urgence :
  - ▶ Appuyez sur le bouton STOP pour arrêter la tondeuse et son accessoire de coupe. Déverrouillez en appuyant sur le bouton UNLOCK et la combinaison de touches indiquée par la bande lumineuse.
- Les lames de tonte continuent de tourner pendant une courte période après l'arrêt du moteur. C'est ce qu'on appelle « l'effet volant d'inertie ». Pour réduire le risque de blessure grave résultant d'un contact avec l'outil de coupe :
  - ▶ Activez le dispositif de désactivation et attendez que les lames de tonte s'arrêtent avant de soulever ou de transporter la tondeuse. N'essayez jamais de soulever ou d'incliner le robot de tonte pendant qu'il est en marche.
- Les lames de tonte rotatives peuvent projeter ou lancer des corps étrangers directement ou

par ricochet. Les objets projetés ou lancés, y compris les lames cassées, peuvent provoquer des blessures graves, voire mortelles pour l'utilisateur ou les spectateurs. Pour réduire les risques de lésion corporelle grave :



- ▶ Vérifiez la surface à tondre. Enlevez les pierres, morceaux de verre, pièces et fils métalliques ou autres objets qui pourraient être projetés ou lancés par l'outil de coupe, endommager l'outil de coupe ou causer des dommages à des biens matériels (par exemple, les véhicules en stationnement, les fenêtres).
- ▶ Enlevez les objets de la surface à tondre tels que les jouets, les balles, les meubles de jardin, les ornements paysagers, les pots de fleurs, les tuyaux d'arrosage, l'équipement de pelouse et tout autre objet susceptible d'entraver le bon fonctionnement du robot de tonte ou de s'emmêler dans ses lames.



- ▶ Tenez les spectateurs, en particulier les enfants, et les animaux domestiques éloignés de la tondeuse pendant son fonctionnement. Toute personne qui pénètre dans la surface à tondre pendant le fonctionnement de la tondeuse doit porter une protection oculaire et un équipement de protection appropriés, comme spécifié dans ce manuel d'instructions.
- ▶ Ne laissez jamais le robot de tonte fonctionner si vous savez que des animaux ou des personnes se trouvent ou peuvent se trouver dans la surface à tondre.
- ▶ Ne laissez jamais des enfants ou quiconque monter sur, s'approcher ou jouer avec le robot de tonte. Tenez les enfants et les autres spectateurs hors de la surface à tondre pendant que la tondeuse est en marche.

- Activez le dispositif de désactivation :



- ▶ Avant de soulever, porter ou transporter le robot de tonte.
- ▶ Avant de retirer les blocages ou les objets à proximité du châssis de la tondeuse ou des lames de tonte.
- ▶ Avant de monter, retirer, inspecter ou nettoyer les lames de tonte.
- ▶ Avant d'atteindre sous la tondeuse pour quelque raison que ce soit.
- ▶ Avant de vérifier ou de nettoyer le robot de tonte.

- Arrêtez et inspectez le robot de tonte pour déceler tout dommage s'il heurte un objet étranger ou présente un comportement de fonctionnement inhabituel, comme des vibrations anormales. Après avoir désactivé le robot de tonte, inspectez l'ensemble de coupe

(lames de tonte, écrou et disque à lames). Si l'appareil continue de fonctionner anormalement, confiez-le à un revendeur spécialisé STIHL iMOW® pour un entretien avant de redémarrer et de laisser le robot de tonte fonctionner.

- Pour réduire les risques de blessure corporelle grave résultant d'un démarrage involontaire :



- ▶ Ne touchez jamais les lames de tonte avec vos mains, vos pieds ou toute autre partie de votre corps sans d'abord désactiver la machine. Activez le dispositif de désactivation et confirmez que les lames de tonte se sont arrêtées.
- Des lames de tonte endommagées ou desserrées peuvent vibrer, se fissurer, se casser ou se détacher du robot de tonte, ce qui peut entraîner des blessures graves, voire mortelles.
  - ▶ Assurez-vous que les lames de tonte ne sont pas endommagées et sont correctement montées avant de commencer à travailler.
  - ▶ Si les lames de tonte se desserrent après avoir été correctement montées, arrêtez immédiatement de travailler et faites réparer le robot de tonte par votre revendeur spécialisé STIHL iMOW®.
  - ▶ N'utilisez jamais un robot de tonte dont les lames sont desserrées ou endommagées.
  - ▶ N'utilisez jamais un robot de tonte si les goupilles en L qui maintiennent les lames de tonte sont usées à plus de la moitié.
  - ▶ Remplacez l'ensemble du châssis de la tondeuse (disque à lames avec les goupilles en L, les lames de tonte, les leviers et les écrous) si les goupilles en L fixant les lames de tonte sont usées ou endommagées, 24.

## DANGER

- Pour réduire le risque d'électrocution :



- ▶ N'utilisez jamais ce robot de tonte à proximité de fils ou de câbles qui pourraient être sous tension. Recherchez soigneusement les fils cachés avant de commencer à travailler.

## 6 Sécurité de la batterie

### 6.1 Avertissements et instructions

La batterie est installée dans le robot de tonte en usine et ne peut être retirée que par un revendeur spécialisé STIHL iMOW®.

## ▲ AVERTISSEMENT

- Lisez et suivez les précautions de sécurité sur la batterie et le chargeur ainsi que les avertissements et les instructions de ce manuel. .
- L'utilisation de batteries non autorisées peut endommager l'outil électrique et provoquer un incendie, une explosion ainsi que des blessures corporelles et des dommages matériels.
  - ▶ Utilisez uniquement des batteries d'origine STIHL de la série AAI avec ce robot de tonte.
  - ▶ Faites retirer la batterie par un revendeur spécialisé STIHL iMOW® lorsque la batterie est déchargée ou que la tondeuse atteint la fin de sa durée de vie utile. N'essayez jamais de retirer la batterie ou d'ouvrir le capot du robot de tonte pour quelque raison que ce soit.
- L'utilisation de batteries STIHL de la série AAI à des fins autres que l'alimentation de ce robot de tonte STIHL pourrait être extrêmement dangereuse.
- L'utilisation d'un dispositif de charge non autorisé peut endommager la batterie et entraîner un incendie, une explosion et des blessures corporelles et des dommages matériels.
  - ▶ Chargez la batterie à l'intérieur du robot de tonte uniquement avec une station d'accueil STIHL d'origine et une alimentation électrique DM210A-420AC.
- La batterie contient des caractéristiques de sécurité et des dispositifs qui, s'ils sont endommagés, peuvent amener la batterie à produire de la chaleur, se rompre, fuir, prendre feu ou exploser.



- ▶ N'chauffez jamais la batterie au-dessus de 212 °F (100 °C).
- ▶ N'incinerez jamais la batterie ni ne la placez sur ou à proximité de flammes, de cuisinières ou d'autres endroits où la température est élevée.
- ▶ N'utilisez et ne chargez jamais une batterie défectueuse, endommagée, fissurée, fuyante ou déformée.
- ▶ Ne jamais ouvrir la batterie, la démonter, l'écraser, la faire chuter, lui faire subir des chocs importants ou l'endommager d'une autre manière.
- ▶ N'exposez jamais la batterie aux micro-ondes ou à des pressions élevées.
- ▶ N'insérez jamais aucun objet dans les fentes de refroidissement de la batterie.
- Des températures extrêmes peuvent amener la batterie à produire de la chaleur, se rompre, fuir, prendre feu ou exploser, entraînant des blessures graves ou mortelles et des dommages matériels.
  - ▶ Ne chargez, n'utilisez ou ne stockez jamais la batterie en dehors des limites de température ambiante spécifiées, 26.6.
- Pour réduire le risque de blessures et de dommages matériels dans le cas où la batterie émet de la fumée, une odeur inhabituelle ou est anormalement chaude pendant l'utilisation, la charge ou l'entreposage :
  - ▶ Cessez immédiatement d'utiliser ou de charger la batterie. Contactez les autorités en cas d'incendie ou d'explosion.
- Pour réduire tout risque de court-circuit, ce qui pourrait entraîner une décharge électrique, un incendie ou une explosion :
  - ▶ Gardez la pile au sec.
  - ▶ N'immergez jamais une batterie STIHL dans l'eau ou d'autres liquides.
  - ▶ Ne court-circuitez jamais les bornes de la batterie avec des fils ou d'autres objets métalliques.
  - ▶ Protégez la batterie contre une exposition à des agents corrosifs tels que les produits chimiques de jardins et des sels de déneigement.
  - ▶ Protégez la batterie contre une exposition à des liquides conducteurs tels que l'eau salée.
  - ▶ N'essayez pas de réparer, d'ouvrir ou de démonter la batterie.
- Une fuite de liquide de la batterie est potentiellement dangereuse et peut provoquer une irritation de la peau et des yeux, des brûlures chimiques et d'autres blessures graves.
  - ▶ Évitez tout contact avec la peau et les yeux.
  - ▶ Utilisez un absorbant inerte tel que du sable sur le liquide de batterie renversé.
  - ▶ En cas de contact accidentel, rincez immédiatement la surface de contact avec de l'eau et du savon doux.
  - ▶ Si le liquide pénètre dans vos yeux : ne les frottez pas. Rincez les yeux ouverts à l'eau pendant au moins 15 minutes et consultez un médecin.
- L'incendie d'une batterie peut être dangereux. Pour réduire les risques de blessures graves et de dommages matériels en cas d'incendie :
  - ▶ Évacuez la zone. Le feu peut se propager rapidement. Tenez-vous à l'écart des vapeurs éventuellement générées et gardez une distance sûre.
  - ▶ Contactez les pompiers.
  - ▶ Bien qu'il soit possible d'utiliser de l'eau pour éteindre un feu de batterie, l'utilisation



d'un extincteur chimique sec multi-usages est préférable.

- ▶ Consultez les pompiers concernant une mise au rebut appropriée d'une batterie brûlée.

## 7 Sécurité de la station d'accueil et de l'alimentation électrique

### 7.1 Avertissements et instructions

#### ▲ AVERTISSEMENT

- Pour réduire les risques d'incendie, d'électrocution et d'autres lésions corporelles ou dommages matériels :

- ▶ Lisez et respectez toutes les mises en garde figurant sur la station d'accueil, l'alimentation électrique, le robot de tonte et la batterie ainsi que toutes les instructions de ce manuel avant d'utiliser la station d'accueil.
- ▶ Utilisez la station d'accueil STIHL et l'alimentation électrique DM210A-420AC uniquement pour charger le robot de tonte STIHL iMOW® 5.0 EVO, 6.0 EVO, 7.0 EVO. L'utilisation de la station d'accueil ou de l'alimentation électrique à d'autres fins est interdite et peut entraîner un incendie, une explosion ou un choc électrique, avec pour conséquence des blessures graves ou mortelles et des dommages matériels.
- ▶ Ne manipulez pas la station d'accueil ou l'alimentation électrique avec les mains mouillées.
- ▶ N'utilisez jamais une station d'accueil ou une alimentation électrique endommagée ou qui ne fonctionne pas correctement.
- ▶ N'utilisez ou ne rechargez jamais un robot de tonte si le capot ou le boîtier est fissuré, déformé ou excessivement chaud, présente une fuite de liquide de batterie du compartiment de la batterie ou si la batterie est autrement endommagée. Une batterie endommagée augmente le risque de blessures et de dommages matériels résultant d'un court-circuit, d'un incendie ou d'une explosion.
- ▶ Faites fonctionner la station d'accueil et l'alimentation électrique uniquement dans les limites de température ambiante spécifiées, ☑ 26.6.
- ▶ Les enfants doivent être surveillés par une personne responsable pour s'assurer qu'ils

ne jouent pas avec la station d'accueil ou l'alimentation électrique.

- ▶ Connectez le cordon d'alimentation uniquement à une prise de disjoncteur de fuite à la terre (GFCI) de classe A correctement couverte et dotée d'un boîtier résistant aux intempéries avec un bouchon de prise de fixation inséré ou retiré. Ne pas utiliser avec des prises qui sont résistantes aux intempéries uniquement lorsque la prise est couverte (bouchon de la prise de fixation non inséré et couvercle de la prise fermé).
- ▶ Si trop d'appareils sont connectés à une multiprise, les composants électriques peuvent être surchargés pendant la charge, ce qui peut entraîner une surchauffe et un incendie. Si vous utilisez une ligne électrique, ne dépassez jamais sa capacité totale.
- ▶ Ne faites pas fonctionner une station d'accueil ou une alimentation électrique qui a reçu un coup fort ou violent, qui est tombé ou qui est autrement endommagé ou ne fonctionne pas correctement de quelque manière que ce soit.
- ▶ N'essayez pas de réparer, d'ouvrir ou de démonter la station d'accueil ou l'alimentation électrique.
- Pour réduire le risque de choc électrique ou d'incendie dû à un court-circuit :
  - ▶ Ne court-circuitez jamais les contacts de charge de la station d'accueil avec des fils ou d'autres objets métalliques.
- La station d'accueil et l'alimentation électrique chauffent pendant le processus de charge. Pour réduire le risque d'incendie :
  - ▶ Laissez la station d'accueil et l'alimentation électrique se refroidir normalement. Ne les couvrez pas.
- La station d'accueil peut produire des étincelles qui peuvent enflammer des gaz, des liquides, des vapeurs, des poussières ou d'autres matières combustibles. Pour réduire les risques d'incendie et d'explosion :
  - ▶ N'opérez pas dans un endroit où il y a des gaz, des liquides, des vapeurs, des poussières ou d'autres matières combustibles.
- L'utilisation d'un cordon d'alimentation ou d'une fiche endommagés peut entraîner un incendie, un choc électrique et d'autres blessures graves ou dommages matériels. Pour réduire ces risques :
  - ▶ Vérifiez le cordon d'alimentation et la fiche avant utilisation et régulièrement par la suite pour vous assurer qu'ils ne sont pas endommagés. S'ils sont endommagés, débranchez-les



immédiatement de la prise électrique.

- ▶ Remplacez l'alimentation électrique si le cordon d'alimentation, la prise ou le boîtier est endommagé. Le cordon de raccordement peut être remplacé séparément.
- ▶ Débranchez l'alimentation de la prise électrique lorsque la station d'accueil n'est pas utilisée pour les opérations de charge ou de tonte.
- ▶ Ne secouez jamais le cordon d'alimentation pour le débrancher de la prise électrique. Pour débrancher la prise, saisissez la fiche et non le cordon d'alimentation.
- ▶ N'utilisez pas le cordon d'alimentation pour transporter ou suspendre la source d'alimentation.
- ▶ Assurez-vous que le cordon d'alimentation est situé ou marqué de manière à ce qu'on ne puisse pas marcher dessus, trébucher, entrer en contact avec des objets pointus ou des pièces mobiles, ou être soumis à des dommages ou à des contraintes.
- Une rallonge électrique ne doit être utilisée qu'en cas d'absolue nécessité. La surcharge d'une rallonge peut provoquer une surchauffe et un incendie. Si une rallonge doit être utilisée :
  - ▶ Utilisez uniquement une rallonge correctement câblée de calibre 16 (AWG 16) ou de calibre plus lourd et la longueur du cordon ne doit pas dépasser 75 ft.
  - ▶ N'utilisez jamais une rallonge dont la puissance nominale est inférieure à la puissance indiquée sur la plaque signalétique de votre alimentation électrique.
  - ▶ N'utilisez jamais une rallonge si les lames de sa fiche sont différentes de celles de la fiche du chargeur en nombre, en taille ou en forme.
  - ▶ Ne connectez (n'enchaînez) pas les câbles de rallonge entre eux.
- En cas d'incendie, ou si la station d'accueil ou la source d'alimentation émet de la fumée, a une odeur inhabituelle, est chaud au toucher ou semble anormal de toute autre manière :
  - ▶ Débranchez immédiatement l'alimentation électrique de la prise et préparez-vous à contacter les autorités en cas d'incendie ou d'explosion.
  - ▶ Faites contrôler et réparer la station d'accueil et l'alimentation électrique par un revendeur spécialisé STIHL iMOW® avant utilisation.
- Pour réduire le risque de choc électrique et d'autres dommages corporels ou matériels lors du montage de l'alimentation électrique :
  - ▶ Veillez à ce qu'aucun câble électrique, tuyau ou autre ligne de service ne passe derrière le mur où l'alimentation électrique doivent être montés.
  - ▶ Montez le chargeur uniquement comme décrit dans ce manuel.
- Les fluctuations de l'alimentation électrique peuvent endommager l'alimentation électrique ou entraîner un mauvais fonctionnement du robot de tonte.
  - ▶ Branchez toujours l'alimentation à une prise de courant correctement installée.

## **▲ AVERTISSEMENT**

- Pour réduire les risques d'incendie, d'électrocution et d'autres lésions corporelles ou dommages matériels :
  - ▶ Insérez la source d'alimentation uniquement à une prise de disjoncteur de fuite à la terre (GFCI) de classe A couverte et dotée d'un boîtier résistant aux intempéries avec un bouchon de prise de fixation inséré ou retiré. Ne pas utiliser avec des prises qui sont résistantes aux intempéries uniquement lorsque la prise est couverte (bouchon de la prise de fixation non inséré et couvercle de la prise fermé).
  - ▶ Montez l'alimentation électrique à une hauteur supérieure à 1 pied (0,3 m) de la surface du sol.
  - ▶ Acheminez le cordon de raccordement et le cordon d'alimentation de manière à ce qu'ils ne se trouvent pas sur une surface mouillée en permanence.
  - ▶ Installez la station d'accueil et l'alimentation électrique dans un endroit où elles ne seront pas endommagées par d'autres activités d'aménagement paysager, telles que la taille ou la bordure.
  - ▶ Acheminez le cordon de raccordement et le cordon d'alimentation de manière à ce qu'ils se trouvent à l'extérieur de la surface à tondre sur une surface plane.
  - ▶ Ne couvrez pas l'alimentation électrique.
  - ▶ N'enterrez pas l'alimentation électrique dans le sol.
  - ▶ Ne vous asseyez pas sur la station d'accueil.
  - ▶ Ne vous tenez pas sur la plaque de base de la station d'accueil.
- Pour réduire les risques de lésion corporelle ou de dommages matériels :

- ▶ Remettez le robot de tonte sur la station d'accueil et débranchez l'alimentation électrique de la prise de courant s'il y a un risque de foudre à proximité.
- Le boîtier de l'alimentation électrique peut devenir très chaud en plein soleil. Pour réduire le risque de brûlures :



- ▶ Ne touchez pas une source d'alimentation chaude.

## ▲ DANGER

- L'utilisation d'un cordon d'alimentation ou d'une fiche endommagés peut entraîner un incendie, un choc électrique et d'autres blessures ou dommages matériels. Pour réduire le risque d'électrocution :
- 
- ▶ Vérifiez régulièrement que le cordon d'alimentation et la prise ne sont pas endommagés. S'ils sont endommagés, débranchez-les immédiatement de la prise électrique. N'utilisez jamais un cordon d'alimentation ou une prise endommagés.
  - ▶ Ne pas frotter, écraser, secouer ou autrement abuser ou mal utiliser le cordon d'alimentation ou la prise. Protégez-le de la chaleur, de l'huile et des arêtes vives.
  - ▶ Si le cordon d'alimentation ou la prise sont endommagés, remplacez l'alimentation.
  - ▶ Débranchez le cordon d'alimentation lorsque la station d'accueil n'est pas utilisée.
  - ▶ Ne tirez jamais sur le cordon d'alimentation et ne le déchirez jamais pour le débrancher. Pour débrancher la prise, saisissez la fiche et non le cordon d'alimentation.
  - ▶ Assurez-vous que le câble d'alimentation électrique est positionné et fixé ou marqué de manière à ce qu'on ne puisse pas marcher dessus, trébucher dessus, toucher des objets pointus ou des pièces mobiles, ou encore l'endommager ou le soumettre à des contraintes.

## ▲ ATTENTION

- Pour réduire le risque d'incendie :
  - ▶ Utiliser uniquement sur des circuits fournis avec une protection de circuit de dérivation de 20 ampères conformément au Code national de l'électricité, ANSI/NFPA 70.

## 8 Maintenance, réparation et rangement

### 8.1 Avertissements et instructions

#### ▲ AVERTISSEMENT

- Pour réduire les risques d'incendie, d'électrocution ou d'autres lésions corporelles et dommages matériels :
  - ▶ Respectez scrupuleusement les instructions de nettoyage et de maintenance dans la section appropriée du présent manuel d'utilisation.
  - ▶ STIHL recommande de faire effectuer toutes les opérations de réparation par des distributeurs agréés STIHL iMOW®.
  - ▶ Maintenez et remplacez les étiquettes d'avertissement et d'instructions si nécessaire.
- Un démarrage involontaire peut causer des lésions corporelles ou des dommages matériels. Pour réduire le risque de lésions corporelles et de dommages matériels résultant d'un démarrage involontaire :
  - ▶ Activez le dispositif de désactivation avant tout assemblage, transport, réglage, inspection, nettoyage, réparation, entretien ou avant d'entreposer le robot de tonte.
- Une maintenance correcte contribuera à conserver les performances de coupe et à réduire le risque de blessure.
  - ▶ Portez des gants de travail résistants et antidérapants en cuir ou en un autre matériau résistant à l'usure lorsque vous manipulez les composants du châssis de la tondeuse.
  - ▶ Remplacez les composants du châssis de la tondeuse (disque à lames avec les goupilles en L, les lames de tonte, les leviers et les écrous) si le disque à lames ou l'écrou est endommagé.
  - ▶ Remplacez les composants du châssis de la tondeuse (disque à lames avec les goupilles en L, les lames de tonte, les leviers et les écrous) si les marques d'usure sur le disque à lames sont usées ou si des trous sont apparus dans le polymère.
  - ▶ Remplacez les composants du châssis de la tondeuse (disque à lames avec les goupilles en L, les lames de tonte, les leviers et les écrous) si les goupilles en L du disque à lames sont usées à plus de la moitié,  24.
  - ▶ Remplacez les lames de tonte lorsqu'elles sont usées ou endommagées.



- ▶ Serrez l'écrou sur le disque à lames après avoir remplacé les lames de tonte.
- L'utilisation de pièces qui ne sont pas autorisées ou homologuées par STIHL peut causer des blessures graves ou la mort ou des dommages matériels.
  - ▶ STIHL recommande d'utiliser exclusivement des pièces de rechange identiques pour la réparation ou la maintenance.
- Pour réduire le risque d'électrocution :
  - ▶ Débranchez l'alimentation de la prise électrique avant d'inspecter la station d'accueil, le fil de délimitation ou le fil de guidage.
  - ▶ Vérifiez régulièrement la station d'accueil et l'alimentation électrique et assurez-vous que l'isolant du cordon d'alimentation électrique et de la fiche sont en bon état et ne présentent aucun signe de vieillissement (fragilité), d'usure ou de dommages. Vérifiez que les contacts de charge ne présentent pas de signes de corrosion ou de dommages pouvant entraîner un court-circuit pendant le chargement.
  - ▶ Si le cordon d'alimentation ou sa prise sont endommagés, remplacez l'alimentation électrique.
- Un mauvais stockage peut entraîner une utilisation non autorisée, des dommages au robot de tonte, à sa batterie et à sa station d'accueil, et un risque accru d'incendie, de choc électrique et d'autres blessures ou dommages matériels.
  - ▶ Activez le dispositif de désactivation.
  - ▶ Laissez le robot de tonte refroidir pendant au moins 5 minutes avant de le ranger.
  - ▶ Avant l'entreposage, débranchez toujours la station d'accueil de la prise électrique.
  - ▶ Conservez le robot de tonte et la station d'accueil dans un endroit sec et sûr, inaccessible aux enfants ou à d'autres utilisateurs non autorisés.
- Ne suspendez jamais le robot de tonte au capot ou aux poignées. Cela pourrait endommager l'appareil, y compris les dispositifs de sécurité importants.
  - ▶ Rangez le robot de tonte de la manière décrite dans ce mode d'emploi.
- Le port de diagnostic situé sous la tondeuse est équipé d'un bouchon de protection. Pour réduire le risque de dommages dus à l'humidité et à l'intrusion de saleté :
  - ▶ Confirmez que la fiche est bien fixée dans le port après avoir nettoyé l'appareil et chaque fois que vous changez les lames de tonte.

- ▶ N'utilisez jamais le robot de tonte avec une fiche manquante ou endommagée.

CONSERVEZ CES INSTRUCTIONS

## 9 Principe de fonctionnement

### 9.1 Description fonctionnelle

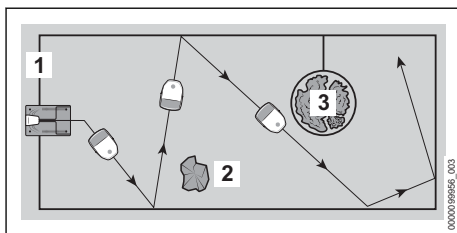

Ce robot de tonte<sup>®</sup> est une tondeuse mulching, conçu pour l'entretien autonome et programmable des pelouses. Il tond la pelouse sur des terrains choisis aléatoirement. Pendant le paillage, l'herbe coupée est ensuite broyée dans le châssis de la tondeuse après la coupe. Elles retombent ensuite dans le gazon, où elles se décomposent. Il est nécessaire d'acheminer un fil de délimitation (1) afin que le robot de tonte puisse identifier les limites de la surface à tondre.

Le fil de délimitation transmet un signal au robot de tonte. Le signal est généré par la station d'accueil.

Le robot de tonte identifie les obstacles fixes (2) dans la surface à tondre à l'aide de capteurs à ultrasons et d'un détecteur de choc.

Si le robot de tonte identifie un obstacle fixe, il ralentira, heurtera l'obstacle fixe, puis continuera à se déplacer dans une direction différente.

Utilisez le fil de délimitation pour définir la surface à tondre et exclure les obstacles et autres surfaces que la tondeuse doit éviter (3).

Si le robot de tonte identifie une zone réglementée, il ralentira puis se déplacera dans une direction différente.

Pendant le fonctionnement, le robot de tonte quitte automatiquement la station d'accueil et tond la pelouse.

L'interface utilisateur principale du robot de tonte est l'application MY iMOW<sup>®</sup>. La tondeuse peut également être contrôlée avec des boutons situés sur son panneau de commande. Les bandes lumineuses, l'affichage matriciel et la sortie vocale active fournissent des informations sur l'état actuel du robot de tonte.

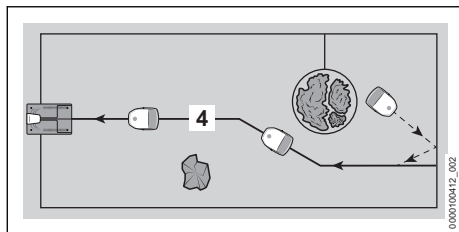

Au moins un fil de guidage (4) doit être installé dans la surface à tondre. Un maximum de trois fils de guidage peuvent être installés.

Si l'état de charge de la batterie est faible, le robot de tonte recherchera le fil de guidage le plus proche pendant l'opération de tonte. Si un fil de guidage est reconnu, le robot de tonte retournera automatiquement à la station d'accueil. La station d'accueil recharge la batterie. Si l'opération de tonte est annulée ou si la batterie doit être rechargée, le robot de tonte peut être renvoyé directement à la station d'accueil à l'aide de l'application MY iMOW® ou du bouton HOME.

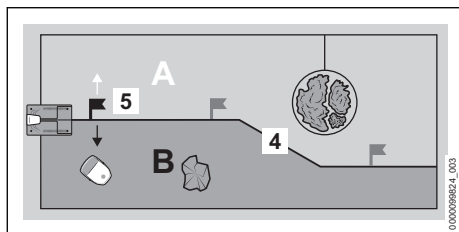

Jusqu'à trois points de départ (5) peuvent être spécifiés sur un fil de guidage (4). Le robot de tonte peut se déplacer spécifiquement vers le point de départ respectif et commencer à tondre à partir de là.

La surface à tondre peut être divisée en plusieurs zones (exemple : A et B) par le fil de guidage. Les zones sont définies par un point de départ. Le robot de tonte peut être dirigé du point de départ sélectionné vers la gauche ou la droite dans la zone souhaitée. Le robot de tonte peut alors tondre spécifiquement dans la zone sélectionnée. Les points et zones de départ sont gérés dans l'application MY iMOW® et peuvent être utilisés dans le plan de tonte.

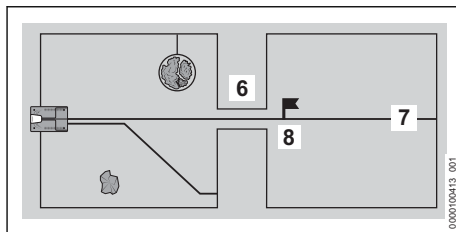

S'il y a un espace confiné (6) dans la surface à tondre, le robot de tonte peut naviguer dans l'espace confiné, à condition qu'une largeur minimale particulière soit maintenue entre les fils de délimitation. Si la distance minimale ne peut pas être maintenue, un fil de guidage (7) doit être acheminé à travers l'espace confiné. Ce fil de guidage guide le robot de tonte directement à travers l'espace confiné jusqu'à un point de départ (8). À partir du point de départ, le robot de tonte peut tondre la surface à tondre de l'autre côté de l'espace confiné. La fréquence à laquelle le robot de tonte revient à ce point de départ peut être gérée dans l'application MY iMOW®.

## 10 Avant d'entreprendre le travail

### 10.1 Planification et préparation des surfaces à tondre

Planifiez et préparez la surface à tondre avant d'installer le robot de tonte. Cela permet de garantir une installation robuste et un fonctionnement continu et sans problème.

#### Pour planifier les surfaces à tondre :

- ▶ Familiarisez-vous avec les descriptions de la station d'accueil et de l'acheminement des fils dans les sections suivantes.
- ▶ Appliquez les informations à votre propre jardin :
  - Périmètre de la surface à tondre
  - Emplacement et position de la station d'accueil
  - Acheminement du fil de délimitation (observez les distances décrites jusqu'aux bords et les divers acheminements des fils)
  - Acheminement du ou des fils de guidage (minimum un, maximum trois)

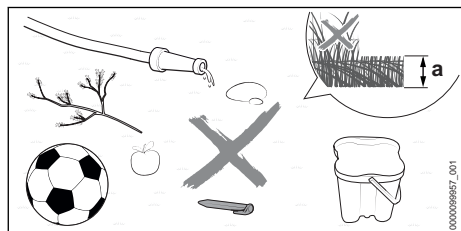
**Pour préparer les surfaces à tondre :**

- ▶ Enlevez tous les objets qui traînent.
- ▶ Retirez les métaux, les matériaux magnétiques et les matériaux conducteurs d'électricité ainsi que les vieux fils de délimitation.
- ▶ Tondez les pelouses avec une tondeuse à la hauteur de coupe qui sera ensuite réglée pour le fonctionnement du robot de tonte. Le réglage par défaut de la hauteur de coupe est de  $a = 1,6$  in. (4 cm).
- ▶ Nivelez les trous et les zones rugueuses et inégales.
- ▶ Lorsque le sol est dur et sec, humidifiez légèrement la surface à tondre pour faciliter l'enfoncement des fils et piquets métalliques.

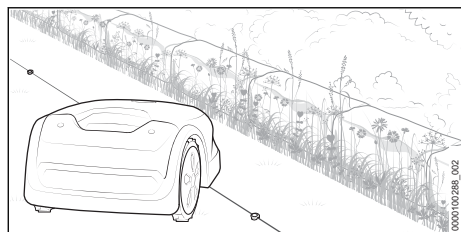

- ▶ Selon la disposition de votre jardin, le robot de tonte peut laisser une partie du gazon non tondu à l'extérieur du fil de délimitation. Cette bande peut être utilisée pour semer des graines de fleurs, par exemple, ou pour créer des zones avec une végétation florissante pour les insectes.

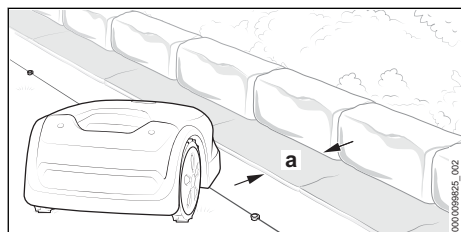

- ▶ Si vous voulez tondre sans laisser de bordure le long des zones inaccessibles : installez des pierres de bordure ou des dalles d'une largeur

minimale de  $a = 9,5$  in. (24 cm) le long de ces zones.

**10.2 Préparation du robot de tonte en vue de l'utilisation**

- ▶ Installation de la station d'accueil, 11
- ▶ Installation du fil de délimitation, 12
- ▶ Terminer l'installation du fil de délimitation, 13
- ▶ Installation du fil de guidage, 14
- ▶ Raccordement électrique de la station d'accueil, 15
- ▶ Chargement du robot de tonte, 16
- ▶ Fermeture de l'interface Bluetooth®, 17

STIHL recommande de faire installer le fil de délimitation et le fil de guidage par un revendeur spécialisé STIHL iMOW® et de configurer le robot de tonte. Consultez votre revendeur pour plus d'informations.

**11 Installation de la station d'accueil****11.1 Exigences générales****AVERTISSEMENT**

- Pour réduire le risque de blessure pendant l'installation et l'utilisation, lisez et suivez les consignes de sécurité et les instructions de la station d'accueil contenues dans ce manuel, 7. Pour réduire le risque de blessure aux yeux, portez toujours des lunettes de protection bien ajustées lors de l'installation de la station d'accueil et de la configuration de la surface à tondre, 5.3.

**AVERTISSEMENT**

- Pour réduire les risques d'incendie et d'électrocution, installez l'alimentation électrique de la station d'accueil à au moins un pied du sol et assurez-vous qu'elle ne risque pas d'être immergée dans l'eau ou d'autres liquides. Ne placez pas l'alimentation électrique sur le sol ou au niveau du sol. Installez toujours l'alimentation électrique sur une surface stable.

**AVERTISSEMENT**

- Étant donné que la station d'accueil et l'alimentation électrique chauffent pendant le processus de charge, ne faites pas fonctionner la station d'accueil dans un endroit où se trouvent des gaz, des liquides, des vapeurs, des poussières ou d'autres matériaux et substances combustibles, 7.

**AVERTISSEMENT**

- Pour réduire le risque d'incendie et de choc électrique, connectez la station d'accueil uniquement à une prise GFCI de classe A couverte qui correspond à la tension et à la fréquence électrique indiquées sur l'alimentation électrique. Elle doit avoir un boîtier qui la rend résistante aux intempéries à la fois lorsque le bouchon de la prise est inséré et lorsqu'il est retiré. Assurez-vous que la station d'accueil est située à une proximité suffisante pour atteindre une prise GFCI de classe A couverte et étanche. Assurez-vous toujours que le cordon d'alimentation est hors de la trajectoire de coupe du robot de tonte.

**AVIS**

- Une clôture invisible pour chien ou tout autre câblage enterré interfèrera avec le fonctionnement de votre robot de tonte. Renseignez-vous sur toutes les sources potentielles d'interférences électriques et discutez-en avec votre revendeur spécialisé STIHL iMOW® avant de commencer l'installation.

**AVIS**

- Un auvent est disponible pour protéger la station d'accueil des éléments. L'exposition à la lumière directe du soleil peut entraîner une augmentation des températures à l'intérieur de la machine et du compartiment de la batterie, ce qui peut augmenter les temps de charge de la batterie et réduire sa durée de vie.

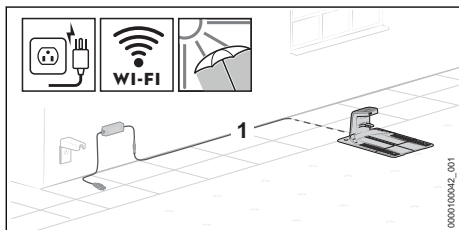

- Choisissez l'emplacement de la station d'accueil afin que les conditions suivantes soient remplies :
  - Le cordon d'alimentation (1) peut être installé en dehors de la surface à tondre.
  - La station d'accueil et l'alimentation électrique se trouvent dans une zone clairement visible.
  - La station d'accueil se trouve dans la surface à tondre la plus grande ou la plus fréquemment tondue.
  - Si possible, protégez l'emplacement contre les intempéries et la lumière directe du soleil.
  - Si possible, la station d'accueil se trouve à portée d'un réseau sans fil (connexion Wi-Fi).
  - Si possible, dans une surface à tondre avec une pente, la station d'accueil se trouve dans la surface inférieure de la pente.

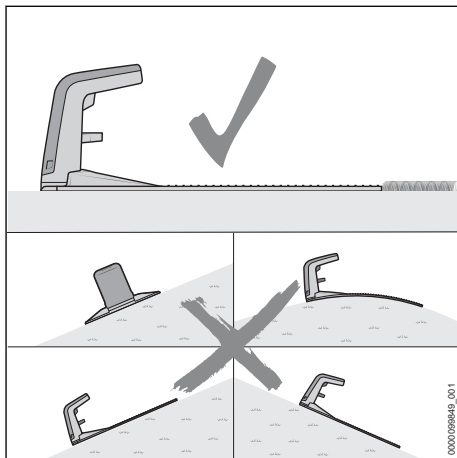

- Aligned la station d'accueil de sorte que les conditions suivantes soient remplies :
  - La station d'accueil a été positionnée sur une surface plane.
  - L'ouverture de la station d'accueil est orientée vers l'avant en direction de la surface à tondre.
  - La station d'accueil a été alignée horizontalement et n'est pas inclinée sur le côté, vers l'avant ou vers l'arrière.
  - La plaque de base ne s'affaisse pas et repose à plat sur le sol.

## 11.2 Positionnement de la station d'accueil

La position correcte de la station d'accueil dépend de l'emplacement prévu et de son environnement.

- Sélectionnez l'emplacement et configurez la station d'accueil comme décrit.

### Installation de la station d'accueil dans la surface à tondre

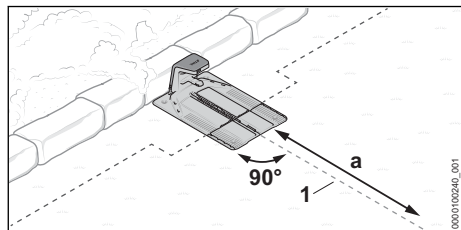

La station d'accueil se trouve au bord de la surface à tondre contre un mur et le fil de guidage (1) peut être acheminé en ligne droite de la station d'accueil dans la surface à tondre sur une longueur de  $a = 6,6$  ft. (2 m).

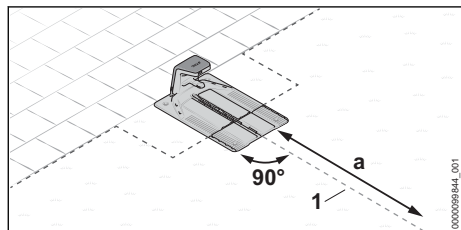

La station d'accueil se trouve au bord de la surface à tondre. La surface adjacente est navigable et le fil de guidage (1) peut être acheminé en ligne droite de la station d'accueil dans la surface à tondre sur une longueur de  $a = 6,6$  ft. (2 m).

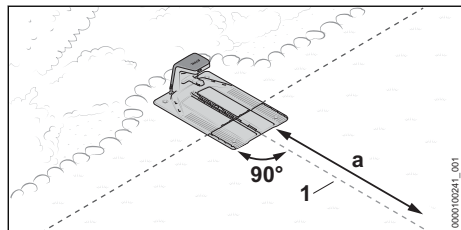

La station d'accueil se trouve en partie dans un lit et en partie dans la surface à tondre et le fil de guidage (1) peut être acheminé en ligne droite de la station d'accueil dans la surface à tondre sur une longueur de  $a = 6,6$  ft. (2 m).

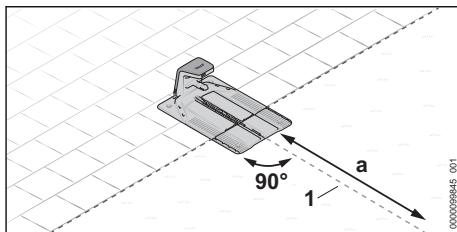

La station d'accueil se trouve en partie dans une surface navigable et en partie dans la surface à tondre et le fil de guidage (1) peut être acheminé en ligne droite de la station d'accueil dans la surface à tondre sur une longueur de  $a = 6,6$  ft. (2 m).

- Préparation de la station d'accueil, [11.3](#).
- Installation de la station d'accueil dans une surface à tondre, [11.4](#).

### Installation de la station d'accueil en dehors de la surface à tondre

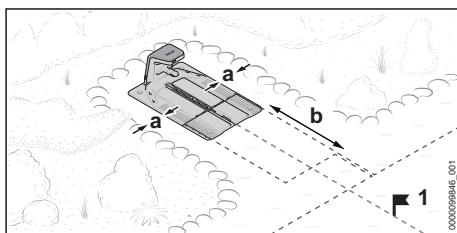

La station d'accueil se trouve en dehors de la surface à tondre.

La distance latérale minimale vers les surfaces adjacentes doit être d'au moins  $a = 5,9$  in. (15 cm).

La distance minimale entre le bord avant de la station d'accueil et la surface à tondre doit être d'au moins  $b = 6,6$  ft. (2 m).

Dans cette configuration, l'installateur doit définir un point de départ (1) dans la surface à tondre pour terminer l'installation. Avec un point de départ établi, le robot de tonte commencera à tondre à partir de ce point de départ et non directement à partir de la station d'accueil. Les points de départ peuvent être définis avec l'application MY iMOW®. Dans l'application, définissez la fréquence d'approche du point de départ (1) à 100%.

- Préparation de la station d'accueil, [11.3](#).
- Installation de la station d'accueil en dehors de la surface à tondre, [11.5](#).

### Installation de la station d'accueil au centre de la surface à tondre

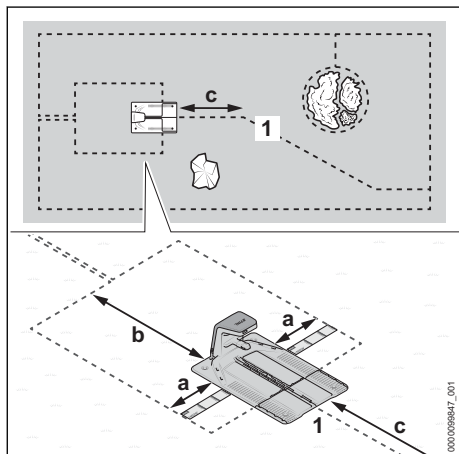

La station d'accueil est positionnée comme un îlot au centre de la surface à tondre.

Dans cette configuration, le fil de délimitation est acheminé autour de la station d'accueil vers l'arrière et le bord de la surface à tondre. Le fil de guidage est acheminé vers l'avant jusqu'au bord de la surface à tondre.

La distance latérale minimale vers les surfaces adjacentes doit être d'au moins  $a = 14,5 \text{ in. } 37 \text{ cm}$  (longueur : 1x règle d'installation iMOW®).

La distance minimale entre le bord arrière de la station d'accueil et le bord de la surface à tondre doit être de  $b = 6,6 \text{ ft. } (2 \text{ m})$ .

Il est possible d'acheminer le fil de guidage (1) en ligne droite depuis la station d'accueil jusqu'à la surface à tondre sur une longueur de  $a = 6,6 \text{ ft. } (2 \text{ m})$ .

- ▶ Préparation de la station d'accueil, 11.3.
- ▶ Installation de la station d'accueil au centre de la surface à tondre, 11.6.

### 11.3 Préparation de la station d'accueil

#### AVERTISSEMENT

- Pour réduire le risque d'électrocution, assurez-vous que l'alimentation n'est pas branchée sur la prise électrique lorsque vous manipulez le connecteur et que vous l'insérez dans la station d'accueil. Débranchez toujours l'alimentation de la prise électrique avant de retirer le couvercle de la station d'accueil.

#### AV/S

- Une fois complètement insérés, les connecteurs du cordon d'alimentation sont protégés contre les salissures, par ex. la poussière et la saleté. Des connecteurs sales interfèrent avec le bon fonctionnement de la station d'accueil.
  - ▶ Protégez les connecteurs ouverts contre l'encrassement.
  - ▶ Nettoyez périodiquement les connecteurs contaminés comme décrit dans ce mode d'emploi.

#### Pour brancher le cordon d'alimentation :

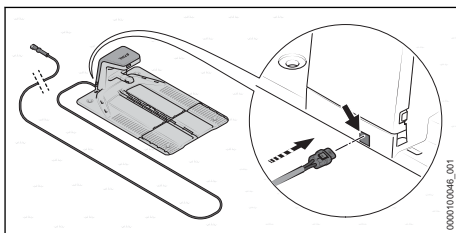

Normalement, le cordon de raccordement est connecté par l'arrière.

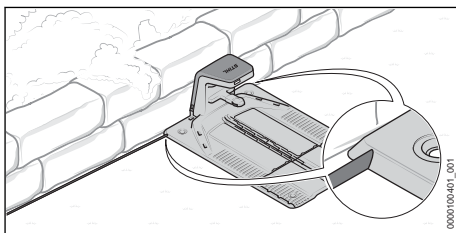

Si la station d'accueil a été positionnée directement contre un mur, il est également possible d'installer le cordon de raccordement sous la plaque de base. Le cordon de raccordement peut être acheminé hors de la plaque de base vers la gauche ou vers la droite.

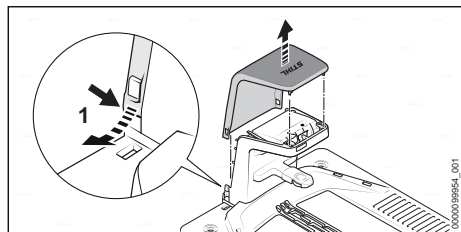

- ▶ Pliez légèrement le capot (1) vers l'extérieur des deux côtés et retirez-le vers le haut.

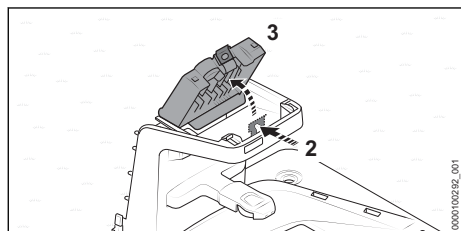

- ▶ Appuyez sur le levier d'encliquetage (2) et ouvrez le couvercle (3).

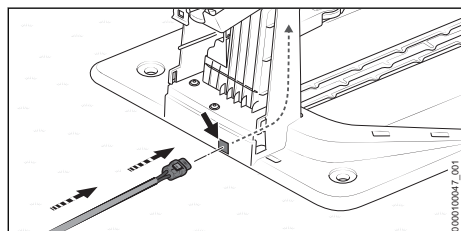

- ▶ Si vous avez l'intention de connecter la station d'accueil par l'arrière :
  - ▶ Insérez le raccord (4) dans le conduit (5) et faites passer le cordon de raccordement (6). Poussez le cordon de raccordement vers le haut à l'intérieur de la station d'accueil.

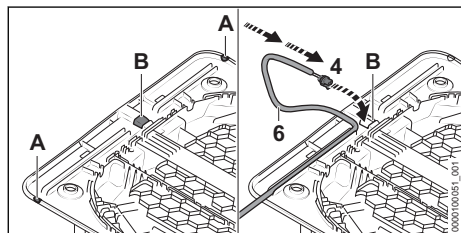

- ▶ Si la station d'accueil a été positionnée directement contre un mur, ou si vous souhaitez acheminer le cordon de raccordement sous la plaque de base vers le côté :
  - ▶ Ouvrez le bord et ébavurez-le du côté souhaité de la plaque de base à la position (A).

- ▶ Découpez et ébavurez une ouverture au centre de la plaque de base (B).
- ▶ Insérez le raccord (4) dans l'ouverture (B) et faites passer le cordon de raccordement (6). Poussez le cordon de raccordement vers le haut à l'intérieur de la station d'accueil.

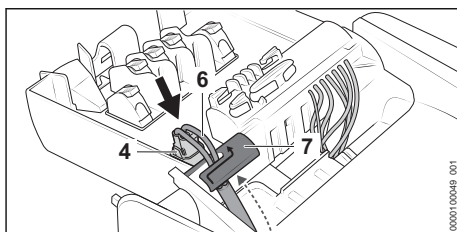

- ▶ Fixez le cordon de raccordement (6) dans le support de câble (7).

### AVIS

- Assurez-vous que le raccord et le port de la carte de circuit imprimé sont propres avant de les connecter.
- ▶ Insérez le raccord (4). Le raccord s'enclenche de manière audible et visible des deux côtés.

### Sécurisation de la station d'accueil

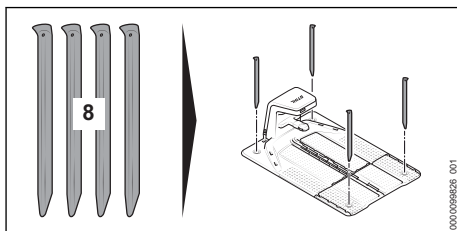

- ▶ Sécurisez la station d'accueil avec quatre piquets (8).

### Alimentation du fil de délimitation

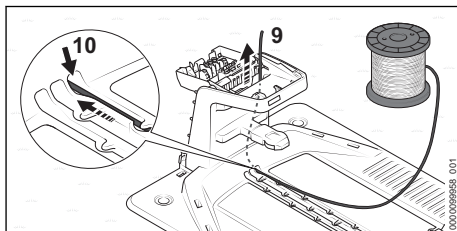

- ▶ Insérez le début du fil de délimitation (9) dans le conduit droit (10) et faites-le passer. Poussez le fil vers le haut à l'intérieur de la station d'accueil.

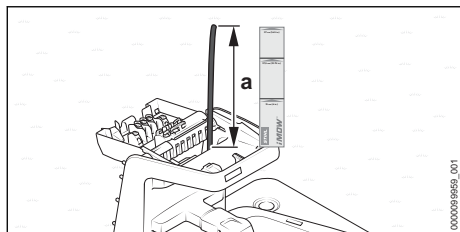

- Faites passer le fil de délimitation jusqu'à ce qu'il dépasse vers le haut  $a = 14,5$  in. 37 cm (longueur : 1x règle d'installation iMOW®).

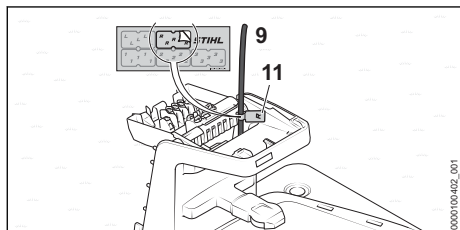

- À l'aide du marqueur de câble approprié (11), marquez le début du fil (9) près du boîtier. Le marquage facilitera la connexion ultérieure au bon terminal.

### 11.4 Installation de la station d'accueil dans la surface à tondre

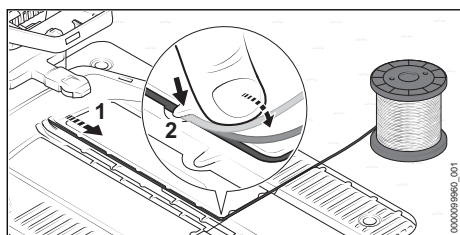

- Installez le fil de délimitation (1) dans la plaque de base de manière à ce que le fil de guidage repose à plat dans le canal de fil et soit fixé par le crochet (2).

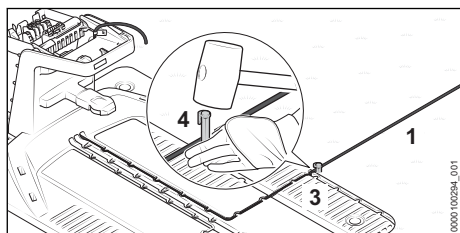

- Fixez directement le fil de délimitation (1) sur la plaque de base (3) avec un fil et piquet métalliques (4).

#### Si la station d'accueil est contre un mur :

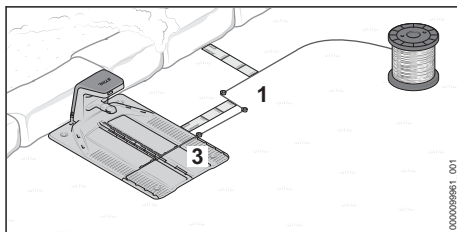

- Acheminez le fil de délimitation (1) de 14,5 in. (37 cm) (longueur : 1x règle d'installation iMOW®) loin de la plaque de base (3) vers le côté.
- Acheminez le fil de délimitation parallèlement à la plaque de base vers le bord de la surface à tondre et maintenez une distance de 14,5 in. 37 cm par rapport au mur (longueur : 1x règle d'installation iMOW®).
- Faites passer le fil de délimitation dans le sens des aiguilles d'une montre autour de la surface à tondre, ☐ 11.4.

#### Si la station d'accueil se trouve dans une surface navigable adjacente :

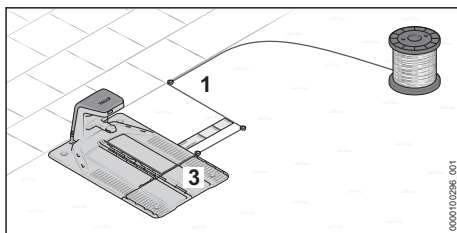

- Acheminez le fil de délimitation (1) de 14,5 in. (37 cm) (longueur : 1x règle d'installation iMOW®) loin de la plaque de base (3) vers le côté.
- Acheminez le fil de délimitation parallèlement à la plaque de base vers le bord de la surface à tondre.
- Faites passer le fil de délimitation dans le sens des aiguilles d'une montre autour de la surface à tondre, ☐ 12.

#### Si la station d'accueil est partiellement positionnée dans un lit et dans la surface à tondre :

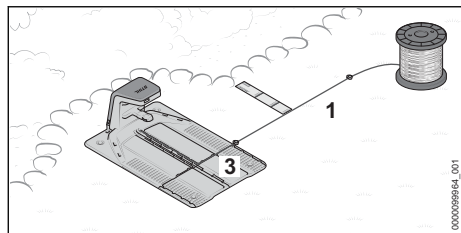

- ▶ Acheminez le fil de délimitation (1) loin de la plaque de base (3) vers le côté et maintenez une distance de 14,5 in. (37 cm) (longueur : 1x règle d'installation iMOW®) parallèlement au lit.
- ▶ Faites passer le fil de délimitation (1) dans le sens des aiguilles d'une montre autour de la surface à tondre, 12.

**Si la station d'accueil a été positionnée partiellement dans une surface navigable et dans la surface à tondre :**

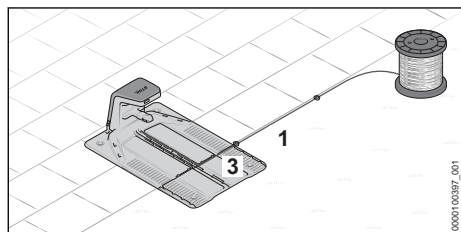

- ▶ Acheminez le fil de délimitation (1) loin de la plaque de base (3) vers le côté et le long de la surface navigable.
- ▶ Faites passer le fil de délimitation dans le sens des aiguilles d'une montre autour de la surface à tondre, 12.

### 11.5 Installation de la station d'accueil en dehors de la surface à tondre

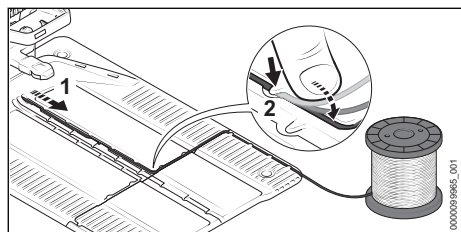

- ▶ Installez le fil de délimitation (1) dans la plaque de base de manière à ce que le fil de guidage repose à plat dans le canal de fil et soit fixé par le crochet (2).

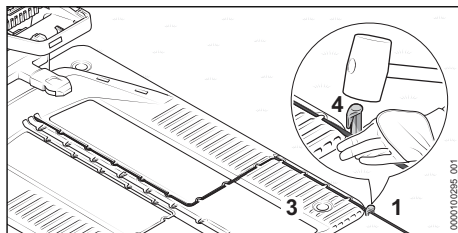

- ▶ Fixez directement le fil de délimitation (1) sur la plaque de base (3) avec un fil et piquet métalliques (4).

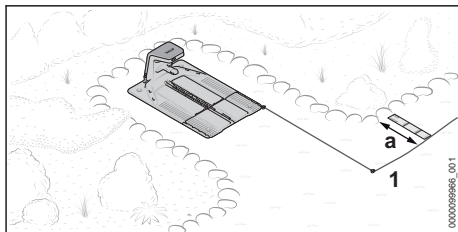

- ▶ Acheminez le fil de délimitation (1) vers l'avant de la surface à tondre.  
La distance correcte par rapport au bord de la surface à tondre dépend du fait que le bord de la surface à tondre est navigable ou qu'une distance de  $a = 14,5$  in. (37 cm) (longueur : 1x règle d'installation iMOW®) doit être maintenue.
- ▶ Faites passer le fil de délimitation dans le sens des aiguilles d'une montre autour de la surface à tondre, 12.

### 11.6 Installation de la station d'accueil au centre de la surface à tondre

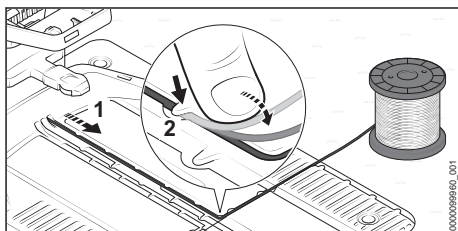

- ▶ Installez le fil de délimitation (1) dans la plaque de base de manière à ce que le fil de guidage repose à plat dans le canal de fil et soit fixé par le crochet (2).

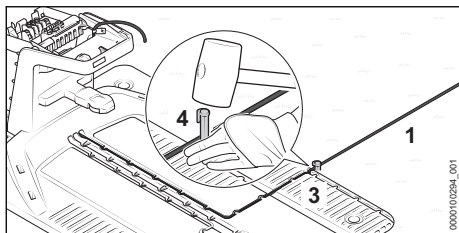

- ▶ Fixez directement le fil de délimitation (1) sur la plaque de base (3) avec un fil et piquet métalliques (4).

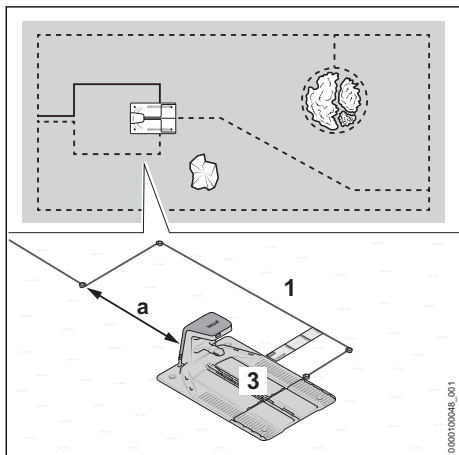

- ▶ Acheminez le fil de délimitation (1) à au moins 14,5 in. (37 cm) (longueur : 1x règle d'installation iMOW®) de la plaque de base (3) vers le côté.
- ▶ Faites passer le fil de délimitation à au moins  $a = 6,6$  ft. (2 m) derrière la plaque de base.
- ▶ Acheminez le fil de délimitation au centre derrière la station d'accueil vers le bord de la surface à tondre. Maintenez la distance correcte par rapport au bord de la surface à tondre en fonction de la surface adjacente.
- ▶ Faites passer le fil de délimitation dans le sens des aiguilles d'une montre autour de la surface à tondre,  12.

## 12 Installation du fil périmétrique

### 12.1 Exigences générales



#### AVERTISSEMENT

- Pour réduire le risque de blessure pour les spectateurs et les utilisateurs non autorisés, fixez le fil de délimitation dans le sol avec les fils et piquets métalliques. Assurez-vous que le fil de délimitation et les fils et piquets métalliques sont enterrés ou correctement fixés suffisamment en-dessous du sol pour qu'ils ne se coincent pas dans les lames de tonte du robot de tonte ou ne présentent pas de risque de trébuchement. Pour réduire le risque de blessure aux yeux, portez toujours des lunettes de protection bien ajustées lors de l'installation de la station d'accueil, du fil de délimitation et du fil de guidage,  5.3.

#### AVIS

- Pendant les deux premières semaines de fonctionnement après l'installation initiale, réglez la hauteur de tonte du robot de tonte à son niveau le plus élevé. Cela aidera à réduire la probabilité de couper le fil de délimitation avec les lames de tonte.

#### AVIS



Faites attention lorsque vous utilisez un coupe-bordures près du périmètre de la surface à tondre. Si vous ne faites pas attention, le fil de délimitation qui n'est pas enfoui pourrait être coupé par le fil du coupe-bordures.

#### AVIS

- Évitez de toucher le fil de délimitation lorsque vous dégarez ou aérez la pelouse. Soyez également prudent lorsque vous utilisez le fil du coupe-bordures près du fil de délimitation. Les opérations de déchaumage, d'aération et de délignage peuvent entraîner une coupure ou un endommagement du fil de délimitation. Reportez-vous à votre schéma sur la surface à tondre et veillez tout particulièrement à éviter le fil de délimitation lorsque vous effectuez ces opérations.

**AVIS**

- N'utilisez que des fils et des piquets métalliques autorisés par STIHL.

**AVIS**

- Surtout lors de l'installation avec une machine de pose de câbles, assurez-vous que le fil de délimitation passe librement depuis la bobine. Évitez de tirer sur le fil de délimitation. Les contraintes de traction peuvent entraîner des ruptures de fil.

**Pour vérifier l'acheminement du fil de délimitation et du fil de guidage dans la surface à tondre :**

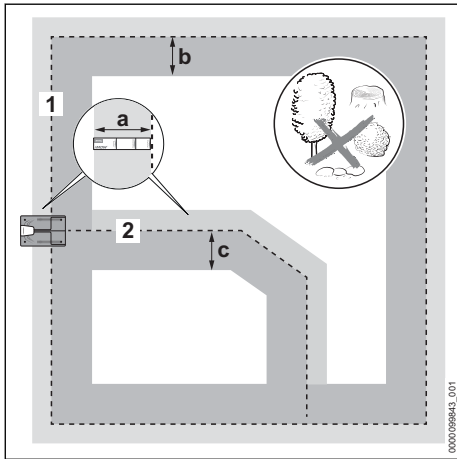

- Assurez-vous que la surface à tondre le long du fil de délimitation et du fil de guidage est plane et dégagée de tout obstacle autant que possible sur les largeurs suivantes :

**Fil de délimitation (1)**

- Vers l'extérieur :  $a = 14,5 \text{ in. (37 cm)}$  (longueur : 1x règle d'installation iMOW®)
- Vers l'intérieur :  $b = 3,95 \text{ ft. (1,2 m)}$

**Fil de guidage (2)**

- Vers la droite dans le sens de la marche, vers la station d'accueil :  $a = 14,5 \text{ in. (37 cm)}$  (longueur : 1x règle d'installation iMOW®)
- Vers la gauche dans le sens de la marche, vers la station d'accueil :  $c = 3,95 \text{ ft. (1,2 m)}$

**Pour installer le fil de délimitation :**

- Installez le fil de délimitation dans le sens des aiguilles d'une montre en commençant par la station d'accueil.

- Ne pliez pas, ne coupez pas, ne mettez pas de tension ou ne traversez pas le fil de délimitation.
- Assurez-vous que le fil de délimitation ne traverse pas un fil de guidage.
  - Exception : lors de l'installation d'un couloir, le fil de guidage doit traverser le fil de délimitation.
- Gardez une distance minimale de 3,3 ft. (1 m) par rapport aux installations des fils de délimitation des robots de tonte adjacents.
- Installez le fil de délimitation en boucle continue autour de toute la surface à tondre d'une longueur maximale de 2789 ft. (850 m).
- N'installez pas le fil de délimitation et le fil de guidage à des profondeurs différentes.

**Pour fixer le fil de délimitation et le fil de guidage :**

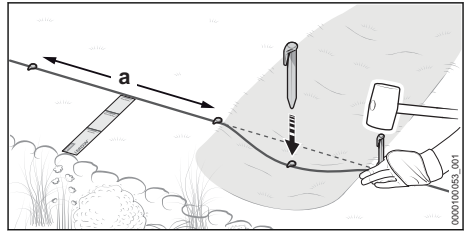

- Utilisez des fils et piquets métalliques pour fixer le fil de délimitation et le fil de guidage afin que les conditions suivantes soient remplies :
  - La distance maximale entre les fils et piquets métalliques ne doit pas dépasser  $a = 3,3 \text{ ft. (1 m)}$ . Les piquets doivent être plus rapprochés si le sol est inégal. Cela empêche le fil d'être coupé par les lames de la tondeuse.
  - Le fil de délimitation et le fil de guidage reposent à plat sur le sol dans toutes les surfaces.
  - Les fils et piquets métalliques sont complètement enfouis dans le sol.

**Pour installer des réserves de fils :**

Les réserves de fil facilitent la correction ou le réglage de l'installation du fil de délimitation lorsque, par exemple :

- Un lit de semence est ajouté et encadré.
- Les buissons et les arbustes poussent et le fil de délimitation doit être installé autour des plantes dans un enclos plus large.
- Le fil de délimitation a été coupé trop court à la station d'accueil et ne peut pas être connecté.

Une ou plusieurs réserves de fils peuvent être installées.

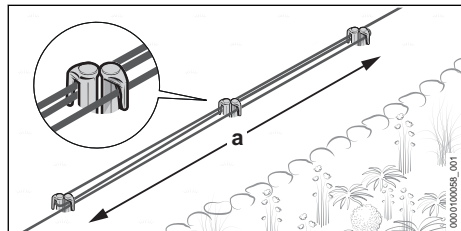

- ▶ Acheminez a = 3,3 ft. (1 m) de fil de délimitation en parallèle et étroitement ensemble autour de 2 fils et piquets métalliques sans que les fils de délimitation ne se croisent.
- ▶ Fixez la réserve de fils à l'aide de fils et piquets métalliques supplémentaires.

## 12.2 Planification du fil de guidage et installation du point de raccordement dans le fil de délimitation

Planifiez soigneusement le cheminement d'un ou de plusieurs fils de guidage à l'avance. Tenez compte de la position de tous les fils de guidage lors de l'installation du fil de délimitation. Au moins un fil de guidage doit être installé et jusqu'à trois fils de guidage peuvent être installés.

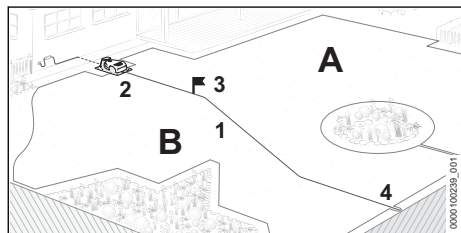

Un fil de guidage (1) a les fonctions suivantes :

- Guide le retour du robot de tonte vers la station d'accueil (2)
- Permet au robot de tonte de naviguer jusqu'à un point de départ (3)
- Divise la surface à tondre en zones (A et B)

À partir de la station d'accueil (2), installez le fil de guidage sur la surface à tondre et connectez-le à un point du fil de délimitation (4) le plus éloigné possible.

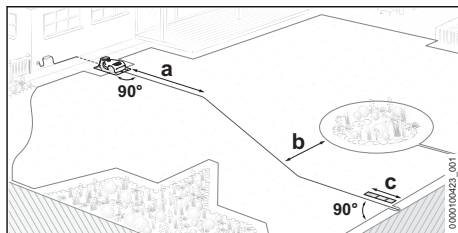

- ▶ Organisez le fil de guidage de sorte que les conditions suivantes soient remplies :
  - Acheminez le fil de guidage sur a = 6,6 ft. (2 m) en ligne droite de la station d'accueil à la surface à tondre.
  - La distance minimale entre le fil de guidage et le fil de délimitation est de b = 10,75 in. (27,5 cm)
  - Acheminez le fil de guidage avec une distance minimale c = 14,5 in. (37 cm) (longueur : 1x règle d'installation iMOW®) en ligne droite et perpendiculairement au fil de délimitation et connectez-le.

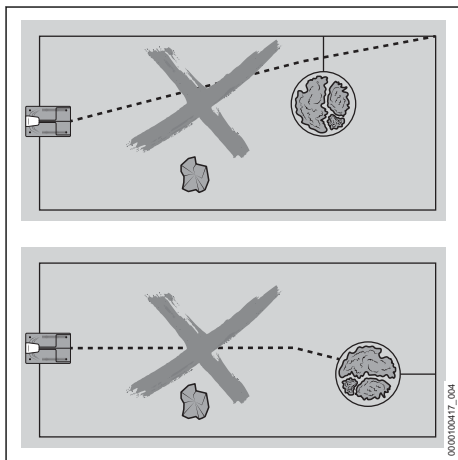

- Le fil de guidage ne doit pas traverser une connexion de zone réglementée.
- Le fil de guidage ne doit pas être connecté au fil de délimitation dans un coin.
- Le fil de guidage ne doit pas être connecté au fil de délimitation d'une zone réglementée.
- Le fil de guidage ne doit pas traverser un fil de délimitation.  
Exception : lors de l'installation d'un couloir, le fil de guidage doit traverser le fil de délimitation.
- Le fil de guidage ne doit pas être plié ou sous tension, et il ne doit pas se croiser.

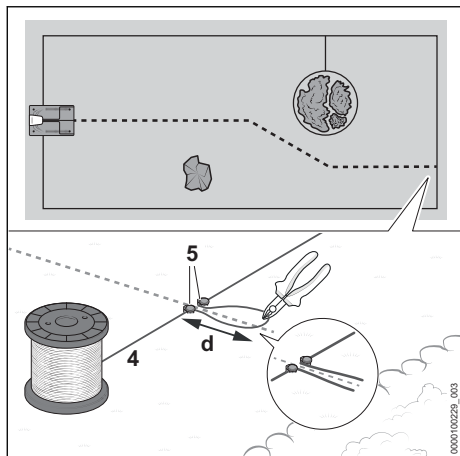

Le point de connexion du fil de guidage doit être installé lors de l'installation du fil de délimitation (4).

- ▶ Fixez le fil de délimitation aux endroits prévus à l'aide d'un fil et piquet métalliques (5).
- ▶ Placez le fil de délimitation dans une boucle d'une longueur de  $a = 6$  in. (15 cm) et fixez-le avec un autre fil et piquet métalliques.
- ▶ Coupez le fil de délimitation à l'extrémité de la boucle de fil, par exemple avec un coupe-fil. À la fin de l'installation, les extrémités du fil sont connectées au fil de guidage.  14
- ▶ Continuez à installer le fil de délimitation autour de la surface à tondre.

### 12.3 Les coins

#### Les coins avec un angle de $90^\circ$

Les coins avec un angle de  $90^\circ$  peuvent être divisés en deux coins avec un angle de  $45^\circ$ . Cela permet au robot de tonte de changer de direction plus facilement.

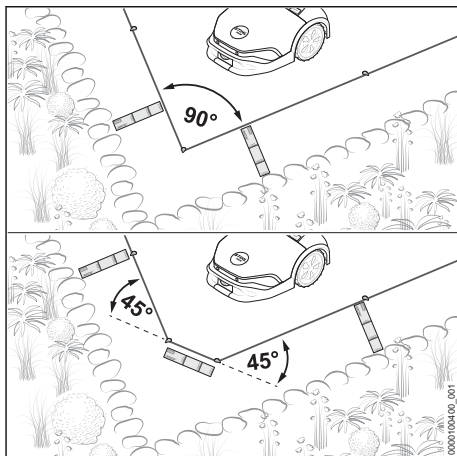

- ▶ Acheminez le fil de délimitation dans les coins sur au moins 14,5 in. (37 cm) (longueur : 1x règle d'installation iMOW®) à travers la surface.

#### Les coins avec un angle $< 90^\circ$

Divisez les coins avec un angle  $< 90^\circ$  en deux coins. Cela permet au robot de tonte de changer de direction plus facilement.

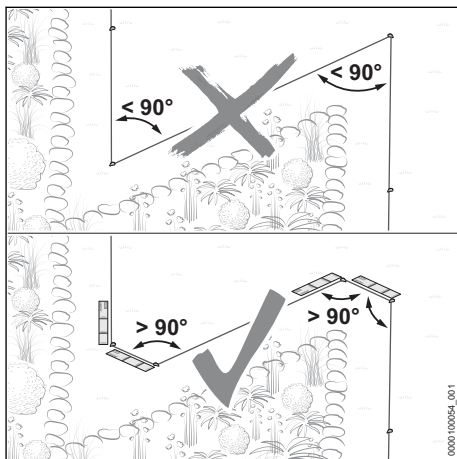

- ▶ Assurez-vous que les coins ne forment pas un angle inférieur à  $90^\circ$ .

- ▶ Si l'angle est inférieur à 90° : divisez l'angle.
  - ▶ Installez un coin avec un angle supérieur à 90°. Acheminez ensuite le fil de délimitation en ligne droite sur au moins 14,5 in. 37 cm) (longueur : 1x règle d'installation iMOW®).
  - ▶ Installez ensuite un coin avec un angle supérieur à 90°. Acheminez ensuite le fil de délimitation en ligne droite sur au moins 14,5 in. 37 cm) (longueur : 1x règle d'installation iMOW®).

## 12.4 Surface navigable

Le robot de tonte est capable de naviguer dans des surfaces directement adjacentes à la surface à tondre si la différence de hauteur entre la surface navigable et la surface à tondre n'est pas supérieure à 0,6 in. (1,5 cm). Le sol doit être solide et il ne doit y avoir aucun obstacle.

Exemples :

- Patio
- Sentier pavé
- Pierres de bordure ou dalles

La tonte sans bords est permise en maintenant une courte distance entre le fil de délimitation et la surface navigable.

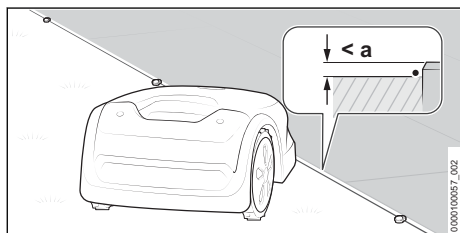

- ▶ Acheminez le fil de délimitation parallèlement et sans distance par rapport à la surface navigable.

La différence de hauteur maximale entre la surface à tondre et la surface navigable ne doit pas dépasser  $a = 0,6$  in. (1,5 cm).

## 12.5 Surface non navigable

Une surface n'est pas navigable si des obstacles proches du sol dépassent dans la surface à tondre, si le sol n'est pas solide ou très irrégulier et si la différence de hauteur entre la surface à tondre et la surface adjacente est supérieure à 0,6 in. (1,5 cm).

Exemples :

- Mur ou clôture
- Haie ou arbuste avec des branches qui poussent près du sol
- Jardin pavé de pierres ou chemin de gravier

- Sol fortement enraciné ou irrégulier

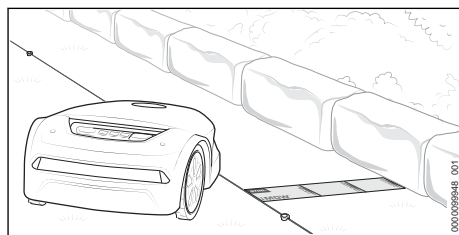

- ▶ Acheminez 14,5 in. (37 cm) (longueur : 1x règle d'installation iMOW®) de fil de délimitation parallèlement à la surface non navigable.
- ▶ Si la surface non navigable se trouve dans la surface à tondre : bloquez la surface non navigable avec une zone réglementée.

## 12.6 Zones d'eau

Une distance de câble accrue doit être maintenue à partir des zones d'eau qui n'ont pas été bloquées de la surface à tondre par un obstacle fixe d'au moins 4 in. (10 cm) de haut.

Exemples :

- Étang de jardin
- Mare
- Ruisseau ou cours d'eau

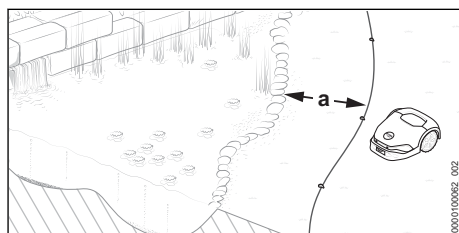

- ▶ Acheminez le fil de délimitation à une distance de  $a = 3,3$  ft. (1 m) parallèlement à la zone du talus.
- ▶ Si la zone d'eau se trouve dans la surface à tondre : bloquez la zone d'eau avec une zone réglementée.

## 12.7 Zone présentant un risque de chutes

Gardez une distance de câble accrue aux zones présentant un risque de chutes qui n'ont pas été bloquées de la surface à tondre par un obstacle fixe d'au moins 4 in. (10 cm) de haut.

Exemples :

- Escaliers
- Mur de soutènement
- Pente étagée

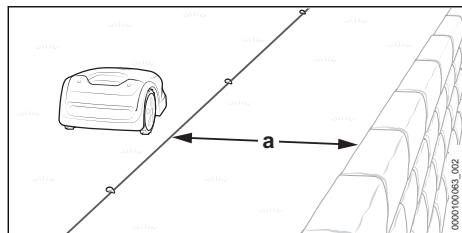

- Acheminez le fil de délimitation à une distance de  $a = 3,3$  ft. (1 m) parallèlement à la zone présentant un risque de chutes.

## 12.8 Zone réglementée

Une zone réglementée est une zone que le robot de tonte doit éviter, y compris les obstacles qui ne peuvent pas être fauchés ou les objets trop bas pour que la tondeuse puisse les repousser pour changer de direction.

Exemples :

- Lit de semence sans bordure fixe
- Étang de jardin ou piscine sans bordure fixe
- Obstacles avec lesquels l'appareil ne doit pas entrer en contact :
  - Obstacles qui ne sont pas assez solides pour résister au choc de la tondeuse
  - Obstacles inférieurs à 4 in. (10 cm)

Pour garantir un fonctionnement fiable, installez le fil de guidage dans une forme ronde autour des zones réglementées, pas de formes angulaires ou incurvées vers l'intérieur.

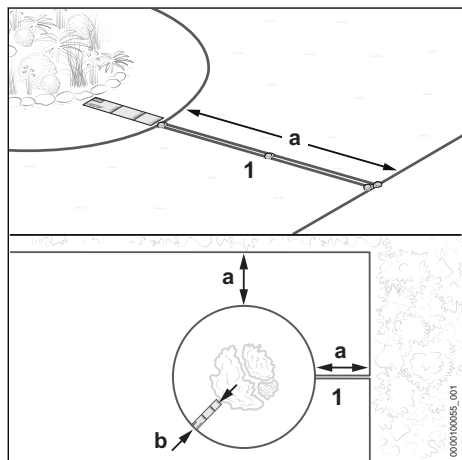

- Acheminez le fil de délimitation (1) loin du bord vers la zone réglementée. Assurez-vous que les dimensions suivantes sont maintenues pour la zone réglementée :

- Distance minimale par rapport aux autres fils de délimitation  $a = 21,75$  in. (55 cm)
- Distance du fil  $b = 14,5$  in. (37 cm) (longueur : 1x règle d'installation iMOW®) (pour les zones d'eau et les zones présentant un risque de chutes,  $b = 3,3$  ft. (1 m))
- Diamètre minimum de la zone réglementée : 29,25 in. (74 cm) (longueur : 2x règles d'installation iMOW®)

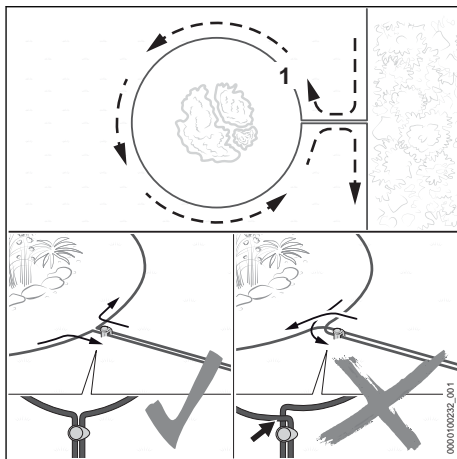

- Acheminez le fil de délimitation (1) autour de la zone à bloquer (interdite).
- Acheminez le fil de délimitation parallèlement et rapprochez-le vers le bord sans que les fils de délimitation ne se croisent.

## 12.9 Obstacle fixe

Un obstacle fixe dans la surface à tondre ne doit pas être bloqué par une zone réglementée si l'obstacle mesure au moins 10 cm de haut.

L'obstacle sera détecté par les capteurs à ultrasons et le capteur de chocs.

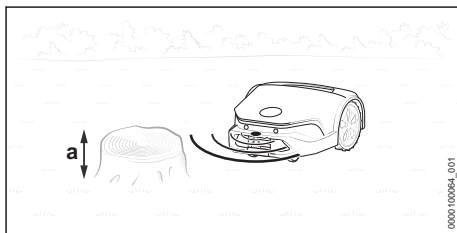

- Un obstacle fixe d'une hauteur minimale de  $a = 4$  in. (10 cm) n'a pas besoin d'être bloqué.

## 12.10 Espace confiné

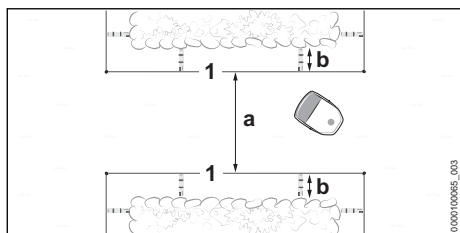

Le robot de tonte peut se déplacer automatiquement dans des passages étroits, à condition que les dégagements minimaux pour les câbles soient respectés.

- ▶ Acheminez le fil de délimitation (1) comme illustré et assurez-vous que les dimensions suivantes ont été respectées :
  - Distance minimale entre les fils de délimitation dans l'espace confiné :  $a = 6,6 \text{ ft. (2 m)}$
  - Si l'espace confiné est délimité par des obstacles latéraux : incluez une distance supplémentaire de  $b = 14,5 \text{ in. (37 cm)}$  (longueur : 1x règle d'installation iMOW®)
- ▶ Si la distance minimale  $a = 6,6 \text{ ft. (2 m)}$  entre les fils de délimitation ne peut pas être maintenue :
  - Faire passer un fil de guidage au milieu de l'espace confiné.

### Espace confiné avec fil de guidage

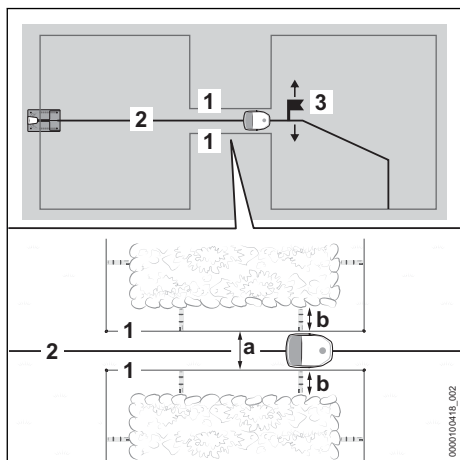

Un fil de guidage (2) dirige le robot de tonte à travers l'espace confiné, à condition que les dégagements de câble minimaux soient respectés.

Pour terminer l'installation, l'installateur doit placer un point de départ (3) derrière l'espace confiné et définir la fréquence d'approche du point de départ. Sinon, le robot de tonte ne trouvera pas son chemin à travers l'espace confiné. Les points de départ peuvent être définis à l'aide de l'application MY iMOW®.

- ▶ Acheminez le fil de délimitation (1) comme illustré et assurez-vous que les dimensions suivantes ont été respectées :
  - Distance minimale entre les fils de délimitation dans l'espace confiné :  $a = 21,75 \text{ in. (55 cm)}$ .
  - Si l'espace confiné est délimité par des obstacles latéraux : incluez une distance supplémentaire de  $b = 14,5 \text{ in. (37 cm)}$  (longueur : 1x règle d'installation iMOW®)
- ▶ Faites passer le fil de guidage (2) au milieu de l'espace confiné.
- ▶ Si la distance latérale  $b = 14,5 \text{ in. (37 cm)}$  (longueur : 1x règle d'installation iMOW®) n'est pas possible : installez un couloir pour pouvoir guider le robot de tonte vers une autre surface à tondre  12.11 ou bloquez l'espace confiné de la surface à tondre.

## 12.11 Couloir

### Description fonctionnelle

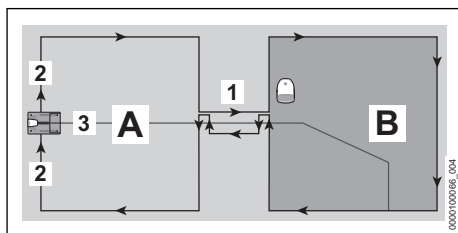

Installez un couloir (1) pour définir les passages et permettre à la tondeuse de parcourir les espaces confinés de la surface à tondre. Le couloir divise la surface à tondre en une surface à tondre principale (A) et une autre surface à tondre (B).

Le fil de délimitation (2) est installé sans interruption. Il forme le couloir au passage de la surface à tondre principale (A) à la surface à tondre (B).

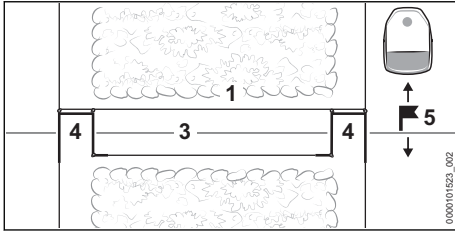

Des boucles de fil (4) signalent au robot de tondre qu'un couloir commence ou se termine.

Un fil de guidage (3) doit être installé au centre du couloir (1).

Pour terminer l'installation, placez un point de départ (5) dans la surface à tondre (B). Sans lui, le robot de tonte n'effectuera pas son cheminement depuis la surface à tondre principale (A) à travers le couloir jusqu'à l'autre surface à tondre (B). Les points de départ et la fréquence d'approche du point de départ peuvent être définis à l'aide de l'application MY iMOW®.

Il n'y a pas de tonte dans un couloir.

### Exigences générales

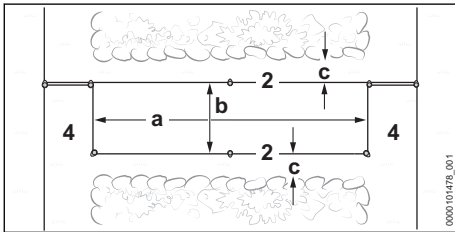

- ▶ Assurez-vous que les dimensions suivantes ont été maintenues :
  - Un couloir doit avoir une longueur minimale de  $a = 29,1$  in. (74 cm) (longueur : 2x règles d'installation iMOW®).
  - Un couloir doit avoir une largeur minimale de  $b = 21,75$  in. (55 cm) entre les fils de délimitation.
  - Si l'espace confiné est limité par des obstacles latéraux : incluez une distance minimale supplémentaire de  $c = 6$  in. (15 cm)

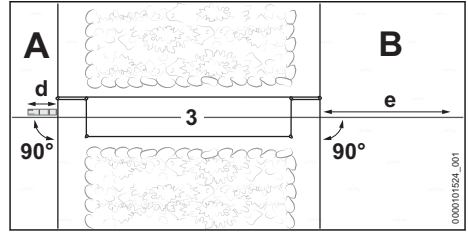

- ▶ Assurez-vous que les dimensions suivantes ont été maintenues :
  - Le fil de guidage doit être acheminé avant le couloir sur une longueur d'au moins  $d = 14,5$  in. (37 cm) (longueur : 1x règle d'installation iMOW®) en ligne droite et perpendiculairement ( $90^\circ$ ) au couloir.
  - Le fil de guidage (3) doit être acheminé après le couloir sur une longueur d'au moins  $d = 6,6$  ft. (2 m) en ligne droite et perpendiculairement ( $90^\circ$ ) au couloir dans la surface à tondre (B).
- ▶ Si les distances et les dimensions ne peuvent pas être maintenues : séparez la surface à tondre (B) de la surface à tondre principale (A) et installez une surface secondaire.

### Installation du couloir

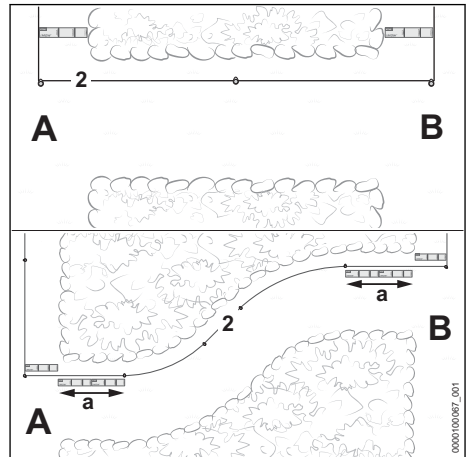

- ▶ Faites passer le fil de délimitation (2) comme illustré depuis la surface à tondre principale (A) vers l'autre surface à tondre (B).
- ▶ Si le couloir est installé dans une courbe : acheminez le fil de délimitation (2) sur une longueur de  $c = 29,1$  in. (74 cm) (longueur : 2x règles d'installation iMOW®) au début et à la fin du couloir droit et perpendiculairement ( $90^\circ$ ) à la surface à tondre.

- ▶ Acheminez le fil de délimitation (2) dans le sens des aiguilles d'une montre autour de la surface à tondre (B) et retournez dans le couloir.

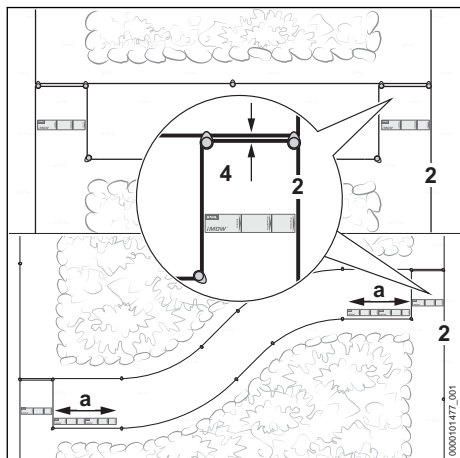

- ▶ Acheminez le fil de délimitation (2) sur une longueur de  $c = 14,5$  in. (37 cm) (longueur : 1x règle d'installation iMOW®) parallèlement et rapprochez-le sans que les fils de délimitation ne se croisent.
- ▶ Acheminez le fil de délimitation (2) à une distance d'au moins  $a = 21,7$  in. (55 cm) parallèlement à la surface à tondre principale (A).
- ▶ Si le couloir est installé dans une courbe : acheminez le fil de délimitation (2) sur une longueur de  $a = 29,1$  in. (74 cm) (longueur : 2x règles d'installation iMOW®) au début et à la fin du couloir droit et perpendiculairement ( $90^\circ$ ) à la surface à tondre.
- ▶ Terminez l'installation du câble sur la surface à tondre principale (A).

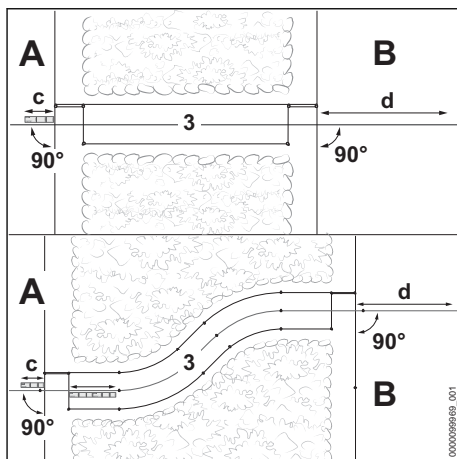

- ▶ Acheminez le fil de guidage (3) sur la surface à tondre principale (A) avant le couloir sur une longueur d'au moins  $c = 14,5$  in. (37 cm) (longueur : 1x règle d'installation iMOW®) en ligne droite et perpendiculairement ( $90^\circ$ ) au couloir.
- ▶ Faites passer le fil de guidage au centre du couloir.
- ▶ Faites passer le fil de guidage (3) après le couloir sur une longueur d'au moins  $d = 6,6$  ft. (2 m) en ligne droite et perpendiculairement ( $90^\circ$ ) au couloir dans la surface à tondre (B).

## 12.12 Inclinaisons / Pentes

Le robot de tonte est conçu pour tondre des pentes allant jusqu'à 45%. Avec les roues de traction iMOW®, des pentes allant jusqu'à 55% peuvent être tondues (version EVO avec hauteur de coupe étendue : 50%). Les roues de traction iMOW® sont disponibles auprès de votre revendeur spécialisé en tant qu'accessoire spécial.

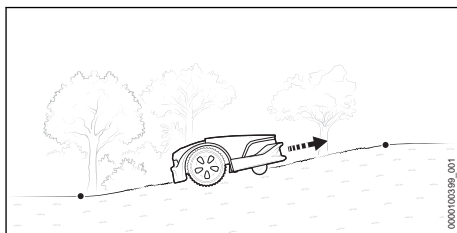

- ▶ S'il y a une inclinaison/pente jusqu'à 27% dans la surface à tondre : installez le fil de délimitation normalement.

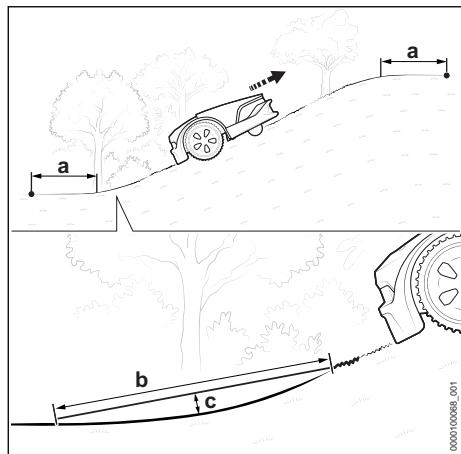

Pour permettre au robot de tondre dans la transition entre un sol plat et une pente supérieure à 27% :

- ▶ Assurez-vous que le fil de délimitation a une section d'au moins  $a = 3,9$  ft. (1,20 m) avant et après la pente.
- ▶ Assurez-vous que la distance au sol ne dépasse pas  $c = 4$  in. (10 cm) lors de la vérification du rayon au début de la pente avec un objet  $b = 3,3$  ft. (1 m) de long.

### 12.13 Zone secondaire

Une zone secondaire est une zone vers laquelle iMOW® ne peut pas se rendre physiquement. Il ne peut pas être tondu automatiquement. Le robot de tonte doit être ramassé et transporté vers la zone secondaire et ramené vers la zone principale lorsque la tonte est terminée.

Un fil de guidage ne doit pas être installé dans une zone secondaire.

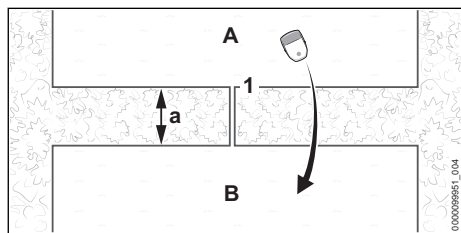

- ▶ Faites passer le fil de délimitation (1) comme illustré depuis la surface à tondre principale (A) vers la zone secondaire (B). Distance minimale par rapport aux fils de délimitation  $a = 29,25$  in. (74 cm) (longueur : 2x règles d'installation iMOW®)

- ▶ Assurez-vous que la longueur du fil de délimitation ne dépasse pas 2789 ft. (850 m).
- ▶ Acheminez les fils de délimitation en parallèle et à proximité les uns des autres vers la surface à tondre (A) sans les laisser se croiser.

### 12.14 Petite surface à tondre

Le module STIHL AKM 100 pour petite surface doit être utilisé pour une petite surface à tondre où moins de 65,5 ft. (20 m) de fils de délimitation sont requis.

Le modèle STIHL AKM 100 stabilise le signal du fil et est intégré au fil de délimitation au moyen de connecteurs de fils.

## 13 Pour terminer la pose du fil de délimitation

### 13.1 Terminer l'acheminement du fil de délimitation

Station d'accueil en bordure de la surface à tondre, station d'accueil en bordure de pelouse

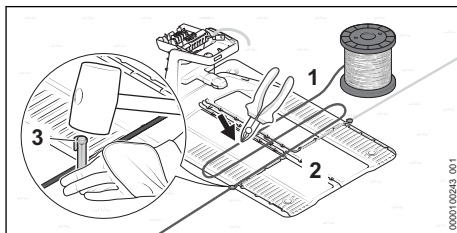

- ▶ Fixez directement le fil de délimitation (1) sur la plaque de base (2) avec un fil et piquet métalliques (3).
- ▶ Utilisez le fil de délimitation pour mesurer deux fois la largeur de la plaque de base, puis coupez le fil de délimitation à la bonne longueur avec un coupe-fil.

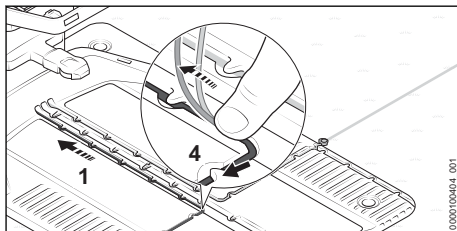

- ▶ Installez le fil de délimitation (1) dans la plaque de base de manière à ce que le fil de guidage repose à plat dans le canal de fil et soit fixé par le crochet (4).

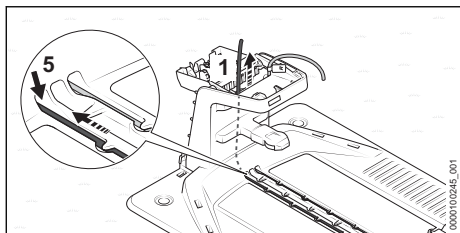

- Insérez le fil de délimitation (1) dans le conduit gauche (5) et faites-le passer. Poussez l'extrémité du fil vers le haut à l'intérieur de la station d'accueil.

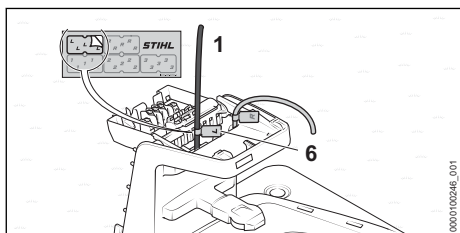

- Marquez l'extrémité du fil (1) près du boîtier à l'aide du marqueur de câble correspondant (6).

### Station d'accueil en dehors de la surface à tondre

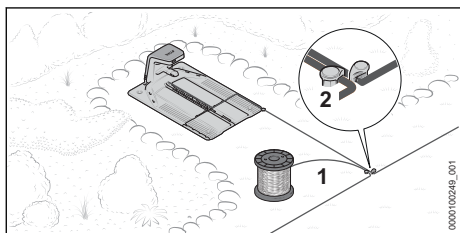

- Acheminez le fil de délimitation (1) près du fil de délimitation déjà acheminé et fixez-le avec un fil et piquet métalliques (2).

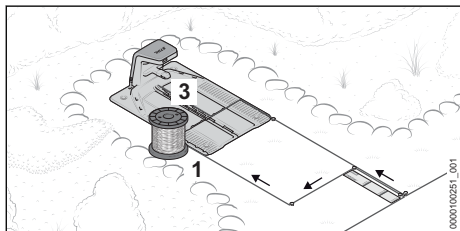

- Acheminez le fil de délimitation (1) parallèlement et à proximité de l'autre fil de délimitation sur 37 cm (longueur : 1x règle d'installation

iMOW® vers la station d'accueil sans traverser les fils de délimitation.

- Acheminez le fil de délimitation vers le bord et plus loin vers la plaque de base (3).

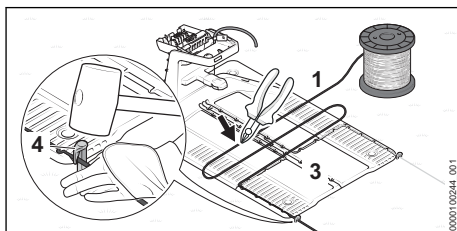

- Fixez directement le fil de délimitation (1) sur la plaque de base (3) avec un fil et piquet métalliques (4).
- Utilisez le fil de délimitation pour mesurer deux fois la largeur de la plaque de base, puis coupez le fil de délimitation à la bonne longueur avec un coupe-fil.

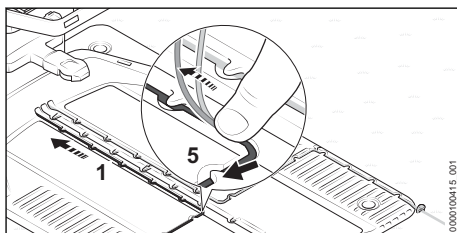

- Installez le fil de délimitation (1) dans la plaque de base de manière à ce que le fil de guidage repose à plat dans le canal de fil et soit fixé par le crochet (5).

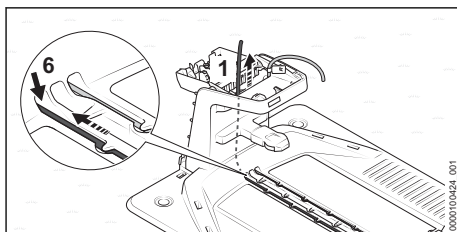

- Insérez le fil de délimitation (1) dans le conduit gauche (6) et faites-le passer. Poussez l'extrémité du fil vers le haut à l'intérieur de la station d'accueil.

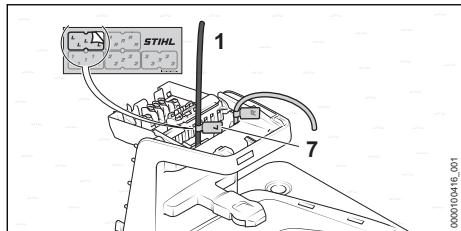

- ▶ Marquez l'extrémité du fil (1) près du boîtier à l'aide du marqueur de câble correspondant (7).

L'installateur doit définir un point de départ dans la surface à tondre pour terminer l'installation. Sinon, le robot de tonte n'effectuera pas son cheminement vers la surface à tondre. Les points de départ peuvent être définis à l'aide de l'application MY iMOW®.

### Station d'accueil au centre de la surface à tondre

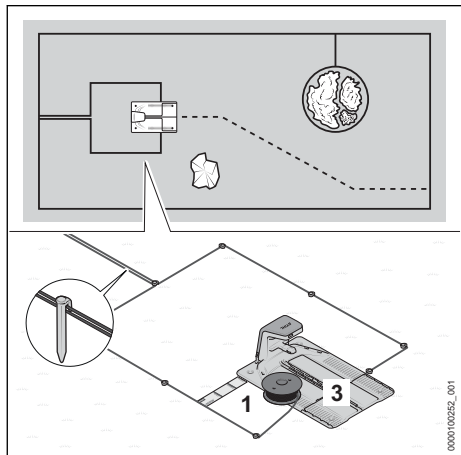

- ▶ Acheminez le fil de délimitation (1) près du fil de délimitation déjà acheminé.
- ▶ Acheminez le fil de délimitation parallèlement et à proximité de l'autre fil de délimitation vers la station d'accueil sans traverser les fils de délimitation.
- ▶ Acheminez le fil de délimitation vers l'avant autour de la plaque de base (3) à une distance de 14,5 in. 37 cm) (longueur : 1x règle d'installation iMOW®).

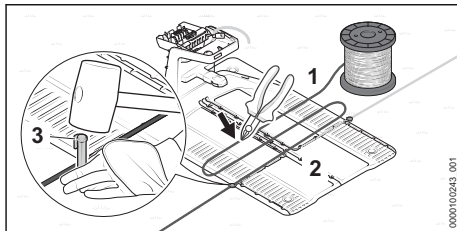

- ▶ Fixez directement le fil de délimitation (1) sur la plaque de base (2) avec un fil et piquet métalliques (3).
- ▶ Utilisez le fil de délimitation pour mesurer deux fois la largeur de la plaque de base, puis coupez le fil de délimitation à la bonne longueur avec un coupe-fil.

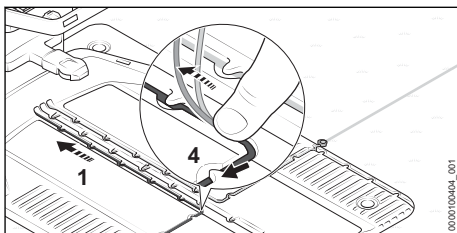

- ▶ Installez le fil de délimitation (1) dans la plaque de base de manière à ce que le fil de guidage repose à plat dans le canal de fil et soit fixé par le crochet (4).

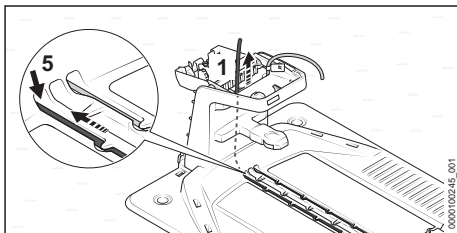

- ▶ Insérez le fil de délimitation (1) dans le conduit gauche (5) et faites-le passer. Poussez l'extrémité du fil vers le haut à l'intérieur de la station d'accueil.

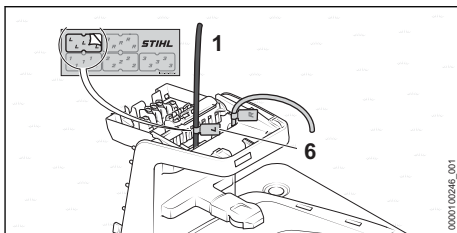

- ▶ Marquez l'extrémité du fil (1) près du boîtier à l'aide du marqueur de câble correspondant (6).

## 14 Installation du fil de guidage

### 14.1 Installation du fil de guidage

Tenez compte de la position de tous les fils de guidage lors de l'installation du fil de délimitation.

- ▶ Tenez compte des directives générales pour l'installation du fil de guidage  12.2.

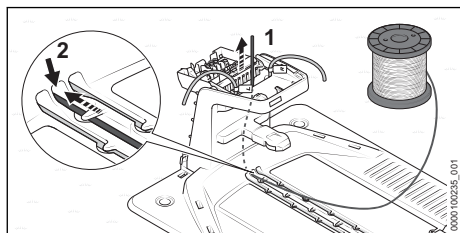

- ▶ Insérez le début du fil de guidage (1) dans le conduit médiane (2) et faites passer le fil à travers. Poussez le fil de guidage vers le haut à l'intérieur de la station d'accueil.

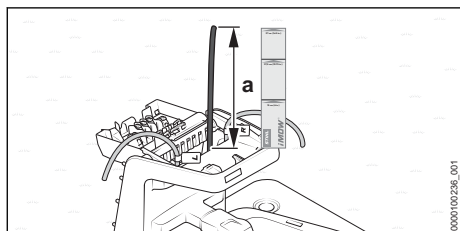

- ▶ Faites passer le fil de guidage (1) jusqu'à ce qu'il dépasse vers le haut  $a = 14,5$  in. 37 cm) (longueur : 1x règle d'installation iMOW®).

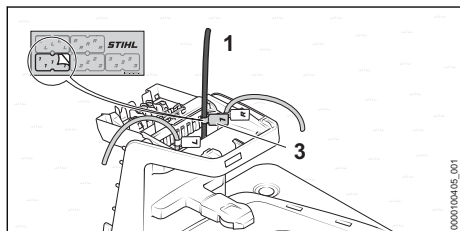

- ▶ À l'aide du marqueur de câble approprié (3), marquez le fil de guidage (1) près du boîtier. Le marquage facilitera la connexion ultérieure au bon terminal.

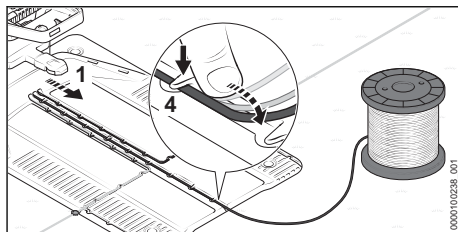

- ▶ Installez le fil de guidage (1) dans la plaque de base de manière à ce que le fil de guidage repose à plat dans le canal de fil et soit fixé par le crochet (4).

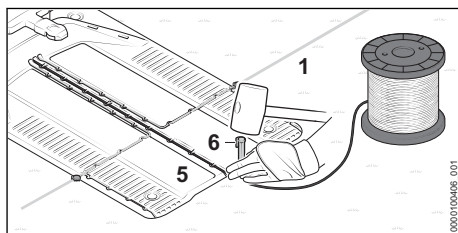

- ▶ Fixez directement le fil de guidage (1) sur la plaque de base (5) avec un fil et piquet métalliques (6).

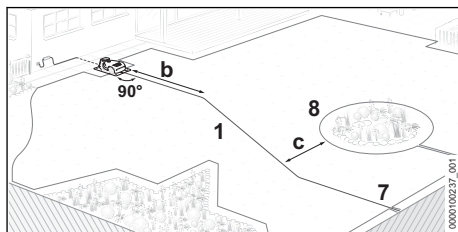

- ▶ Acheminez le fil de guidage (1) pour  $b = 6,6$  ft. (2 m) en ligne droite et perpendiculairement ( $90^\circ$ ) à la station d'accueil sur la surface à tondre.
- ▶ Acheminez le fil de guidage vers la boucle de fil (7) au bord de la surface à tondre. La distance au fil de délimitation (8) doit être d'au moins  $c = 10,75$  in. (27,5 cm).

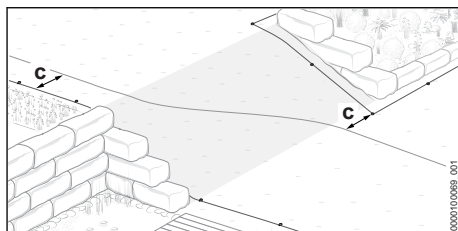

- ▶ Faire passer le fil de guidage en diagonale sur les pentes. La distance au fil de délimitation doit être d'au moins  $c = 10,75 \text{ in. (27,5 cm)}$ .

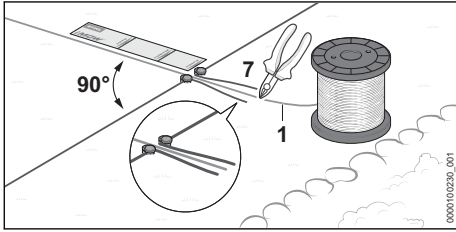

- ▶ Acheminez le fil de guidage (1) sur au moins  $e = 14,5 \text{ in. (37 cm)}$  (longueur : 1x règle d'installation iMOW®) en ligne droite et perpendiculairement ( $90^\circ$ ) à la boucle de fil (7).
- ▶ Faites passer le fil de guidage au centre de la boucle de fil.
- ▶ À l'aide d'un coupe-fil, coupez le fil de guidage à l'extrémité de la boucle de fil et faites en sorte que toutes les extrémités du fil aient la même longueur.

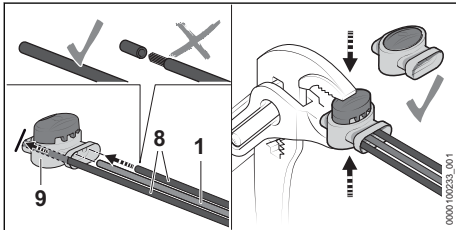

**! AVERTISSEMENT**

- Pour réduire les blessures graves ou mortelles ou les dommages matériels causés par un incendie ou un choc électrique, utilisez uniquement des connecteurs de fils autorisés par STIHL.
- ▶ Insérez les extrémités non dénudées des fils de délimitation (8) et du fil de guidage (1) dans le connecteur de fil (9) jusqu'à la butée.
- ▶ Appuyez sur le connecteur de fil jusqu'à la butée à l'aide d'une pince appropriée.

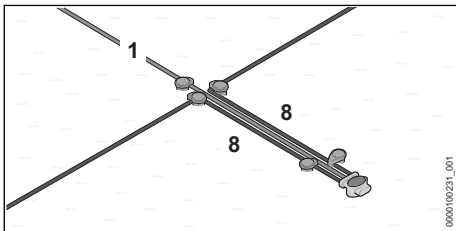

15 Raccordement électrique de la station d'accueil

- ▶ Acheminez les fils de délimitation (8) et le fil de guidage (1) parallèlement et à proximité l'un de l'autre sans que les fils ne se touchent.
- ▶ Fixez les fils à l'aide de fils et piquets métalliques supplémentaires.

**15 Raccordement électrique de la station d'accueil**

**15.1 Connexion du fil de délimitation et du fil de guidage**

**! AVERTISSEMENT**

- Pour réduire les risques d'incendie, d'électrocution et d'autres blessures corporelles, débranchez l'alimentation électrique de la prise électrique avant d'essayer de connecter le fil de délimitation et le fil de guidage à la station d'accueil. Débranchez toujours l'appareil avant de retirer le couvercle de la station d'accueil.

**AVIS**

- Assurez-vous que tous les contacts sont propres et non corrodés.

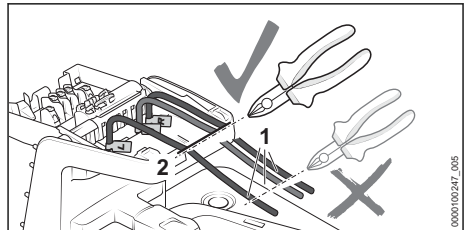

- ▶ Tendez légèrement les extrémités du fil (1) et coupez en longueur le long de la bordure (2) avec un coupe-fil.

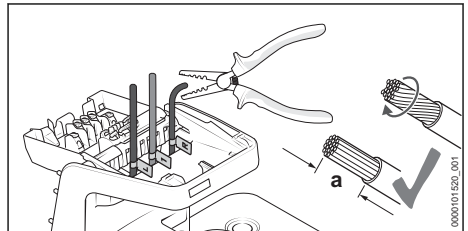

- ▶ Utilisez un outil approprié pour dénuder  $a = 0,4 \text{ in. (10 mm)}$  des extrémités des fils.
- ▶ Tournez les brins de fil afin qu'aucun brin individuel ne dépasse.

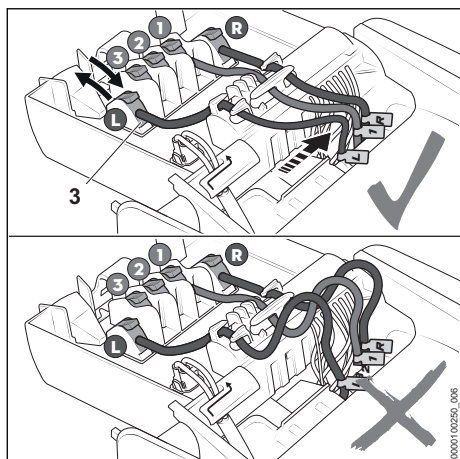

- ▶ Attribuez les extrémités de fil étiquetées aux bornes respectives.
- ▶ Rabattez le levier de la borne correspondante (3) vers l'arrière.
- ▶ Insérez l'extrémité du fil isolé dans la borne correspondante et rabattez à nouveau le levier vers l'avant pour le fermer.
- ▶ Fixez les fils de délimitation et le fil de guidage dans les supports de câble comme illustré et appuyez vers la droite.

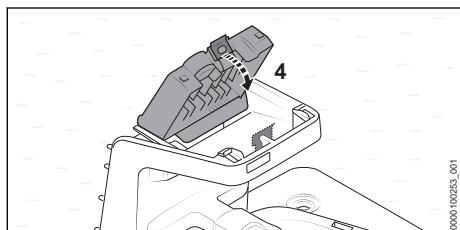

- ▶ Rabattez le couvercle (4) vers l'avant. Le couvercle s'enclenche avec un clic audible et perceptible.

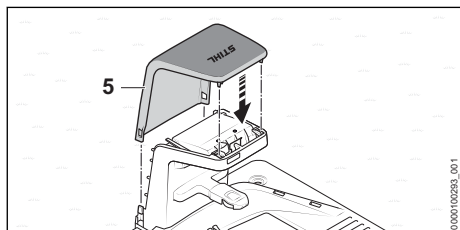

- ▶ Mettez le capot (5). Le capot s'enclenche avec un clic audible.

## 15.2 Montage de l'alimentation électrique sur un mur

### ! AVERTISSEMENT

- Pour réduire les risques d'incendie et d'électrocution, installez l'alimentation électrique de la station d'accueil à au moins un pied du sol et assurez-vous qu'elle ne risque pas d'être immergée dans l'eau ou d'autres liquides. Ne placez pas l'alimentation électrique sur le sol ou au niveau du sol. Installez toujours l'alimentation électrique sur une surface stable.

### AVIS

- Lors du montage, assurez-vous qu'aucun câble électrique, tuyau ou autre ligne de service ne passe dans le mur derrière l'alimentation électrique.

L'alimentation électrique est conçue pour une utilisation en extérieur. Pour une durée de vie plus longue, STIHL recommande de protéger l'alimentation électrique de la lumière directe du soleil et des conditions humides ou mouillées.

### Pour monter l'alimentation électrique :

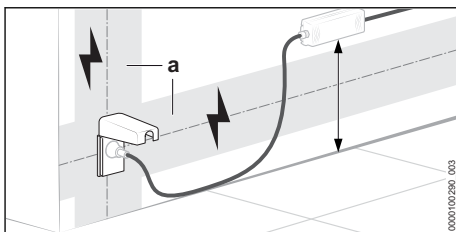

- ▶ Installez l'alimentation électrique en dehors de la surface à tondre à au moins un pied au-dessus du sol et jamais au niveau du sol ou à un endroit où elle pourrait être immergée dans de l'eau ou d'autres liquides.
- ▶ Si aucun montant de cloison n'est disponible, utilisez des éléments d'ancrage mural à visser appropriés ou d'autres dispositifs de fixation similaires.
- ▶ Assurez-vous qu'aucun câble électrique, tuyau ou autre ligne de service (a) ne passe dans le mur derrière l'alimentation électrique.
- ▶ Acheminez le cordon d'alimentation en dehors de la surface à tondre, hors de la portée des lames de tonte, et fixez-le au sol ou faites-le passer dans un conduit de câble.

- ▶ Éloignez le cordon d'alimentation de la station d'accueil afin d'éviter toute interférence électrique avec le signal du fil de délimitation. Assurez-vous qu'il ne se trouve pas dans la trajectoire de coupe du robot de tonte.

### 15.3 Installation du cordon d'alimentation et connexion de l'alimentation électrique

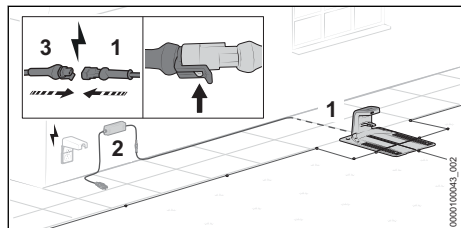

- ▶ Acheminez le cordon de raccordement (1) jusqu'à l'emplacement de l'alimentation électrique (2).
- ▶ Choisissez l'emplacement de l'alimentation électrique afin que les conditions suivantes soient remplies :
  - L'alimentation électrique et le cordon d'alimentation sont à l'extérieur de la surface à tondre.
  - Une prise électrique appropriée est à portée de main de l'alimentation électrique.
  - L'unité d'alimentation peut être montée à une hauteur supérieure à 1 pied (0,3 m) de la surface du sol.
  - Si possible, protégez l'emplacement contre les intempéries et la lumière directe du soleil.
- ▶ Acheminez le cordon de raccordement de manière à ce que les conditions suivantes soient remplies :
  - Le cordon de raccordement (1) se trouve en dehors de la surface à tondre.
  - Le cordon de raccordement est acheminé de manière à ce que personne ne puisse trébucher dessus.
  - Le cordon de raccordement n'est pas sous tension ou emmêlé.
  - Le cordon de raccordement est complètement déroulé et n'est pas sous la station d'accueil.
  - Le cordon de raccordement n'est pas sur une surface mouillée en permanence.
- ▶ Branchez le cordon de raccordement à la fiche (3) de l'alimentation électrique et vérifiez le verrouillage du connecteur.

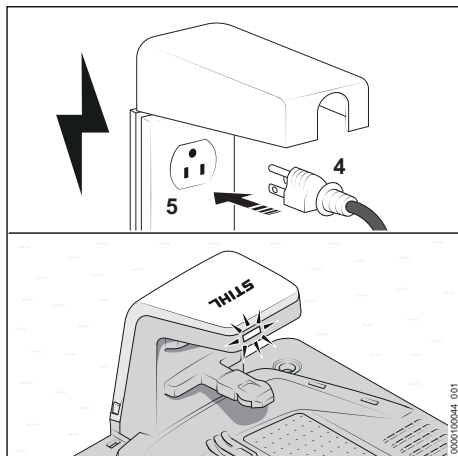

- ▶ Branchez la fiche secteur (4) sur une prise électrique correctement installée (5). La DEL de la station d'accueil s'allume en vert.

Connectez la station d'accueil uniquement à une prise GFCI de classe A couverte qui correspond à la tension et à la fréquence électrique indiquées sur l'alimentation électrique. Elle doit avoir un boîtier qui la rend résistante aux intempéries à la fois lorsque le bouchon de la prise est inséré et lorsqu'il est retiré.

## 16 Chargement du robot de tonte

### 16.1 Chargement du robot de tonte



#### AVERTISSEMENT

- Lisez et suivez les précautions de sécurité et les instructions relatives au robot de tonte et à la station d'accueil dans ce manuel, 5.4 et 7. Soyez attentif aux signes indiquant que la batterie intégrée peut être endommagée. Pour réduire le risque de blessures causées par un court-circuit, un incendie et une explosion, n'utilisez ou ne rechargez jamais un robot de tonte si le capot ou le boîtier est fissuré, déformé ou excessivement chaud, si le liquide de la batterie fuit du compartiment de la batterie ou si la batterie est autrement endommagée, 6.

**AVERTISSEMENT**

- Pour réduire le risque d'électrocution, chargez le robot de tonte uniquement dans la station d'accueil. Ne retirez pas la batterie et n'essayez pas de la recharger à l'aide d'une source d'alimentation externe.

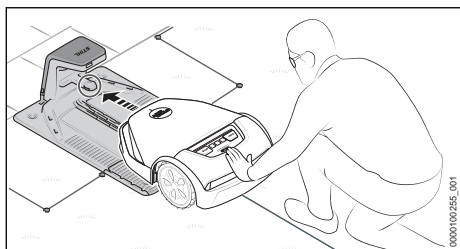

- ▶ Poussez le robot de tonte dans la station d'accueil jusqu'à la butée. Le robot de tonte effectue un démarrage du système et commence à charger.

Le temps de chargement dépend de divers facteurs, par ex. la température de la batterie ou la température ambiante. Pour des performances optimales, respectez les plages de température recommandées, 26.7.

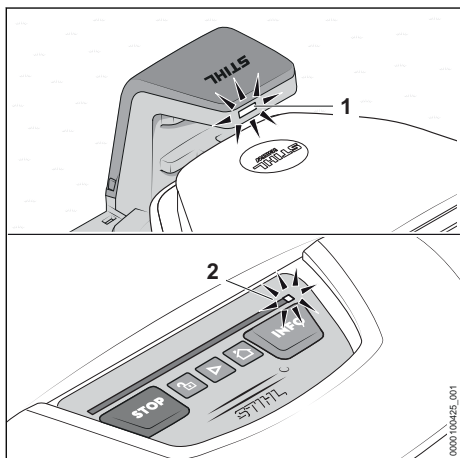

La DEL (1) de la station d'accueil s'allume en blanc. Une LED (2) s'allume en blanc sur la bande lumineuse du robot de tonte.

Après le chargement initial, le robot de tonte commencera à se charger automatiquement lorsqu'il reviendra à la station d'accueil à la fin de l'opération de tonte et que son niveau d'énergie sera inférieur à une certaine valeur.

**Recharge économe en énergie**

Pour charger la batterie du robot de tonte avec un minimum d'énergie, vous avez la possibilité d'utiliser le mode de « charge économe en énergie ».

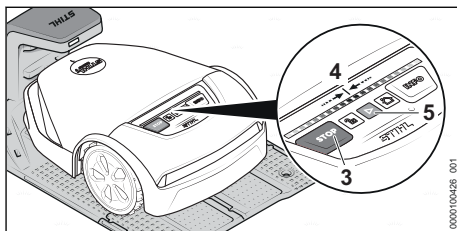

- ▶ Si les paramètres d'accès de l'application MY iMOW® sont activés, vous devez d'abord désactiver les paramètres d'accès avant de passer en mode de charge économe en énergie.

Appuyez successivement sur la combinaison de touches suivante :

- ▶ Appuyez sur STOP (3).  
Le robot de tonte est à l'arrêt et verrouillé.
- ▶ Maintenez la touche STOP (3) enfoncée jusqu'à ce que la bande lumineuse (4) s'allume complètement en rouge.
- ▶ Appuyez sur STOP.  
La bande lumineuse clignote deux fois. Le dispositif de désactivation du robot de tonte est activé.
- ▶ Maintenez la touche STOP enfoncée jusqu'à ce que la bande lumineuse s'allume complètement en rouge et clignote finalement deux fois en rouge.  
Le mode « Charge économe en énergie » est activé. Toutes les fonctionnalités supplémentaires sont désactivées.

Une fois la charge terminée, le robot de tonte doit être activé pour qu'il soit à nouveau opérationnel :

- ▶ Appuyez sur START (5).  
Le robot de tonte est opérationnel.

**17 Sécurisation de l'interface Bluetooth®****17.1 Sécurisation de l'interface Bluetooth®**

Le robot de tonte émet un signal Bluetooth® pour permettre une connexion avec un appareil mobile.

Pour utiliser le robot de tonte, l'interface Bluetooth® doit être sécurisée par un mot de passe via l'application MY iMOW®.

- ▶ Téléchargez l'application MY iMOW® dans l'App Store de votre appareil mobile et créez un compte.
- ▶ Ajoutez le robot de tonte au compte.
- ▶ Suivez les instructions à l'écran et sécurisez l'interface Bluetooth® avec un mot de passe. Une fois le mot de passe attribué, l'appareil mobile est autorisé à contrôler et à configurer le robot de tonte.

Utilisez le même mot de passe pour connecter des appareils mobiles supplémentaires au robot de tonte.

## 18 Motifs lumineux sur le robot de tonte et la station d'accueil

### 18.1 Bandes lumineuses sur le robot de tonte

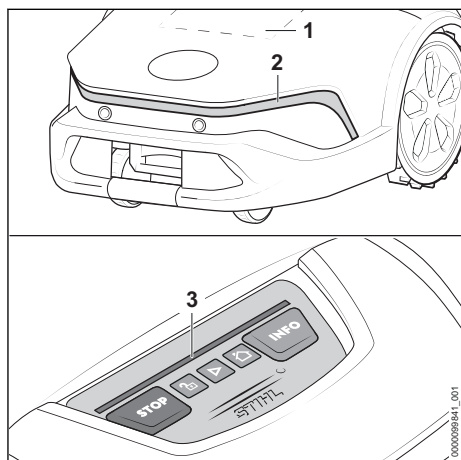

L'affichage matriciel (1) et les bandes lumineuses (2 et 3) indiquent l'état du robot de tonte et les éventuels défauts.

L'affichage matriciel (1) et la bande lumineuse avant (2) ne sont actifs que lors d'un changement d'état. Elles s'allument pendant 20 secondes maximum.

Motif lumineux blanc :

- Pas de tonte active.

Motif lumineux vert :

- Tonte active.

- La bande lumineuse arrière (3) indique l'état de l'opération de tonte.

Motif lumineux rouge :

- L'appareil est verrouillé.
- Message d'erreur.

Motif de lumière bleue - sur la bande lumineuse arrière (3) :

- Le robot de tonte reçoit une mise à jour du système.

Si l'« Animation ambiante » est activée via l'application « MY iMOW® », la bande lumineuse avant (2) s'allume en permanence en blanc lorsque le robot de tonte est en mouvement. Lorsqu'un changement d'état se produit, l'« Animation ambiante » est superposée pendant 20 secondes.

### 18.2 La DEL sur la station d'accueil

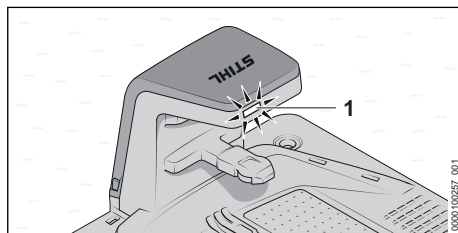

La DEL (1) indique l'état et les défauts de la station d'accueil.

La DEL s'allume en blanc :

- La station d'accueil est prête à fonctionner.

La DEL clignote en blanc :

- Le robot de tonte est en cours de chargement.

La DEL clignote en blanc :

- Le robot de tonte se trouve dans la station d'accueil et est prêt à fonctionner.

La DEL s'allume en vert.

- Le robot de tonte n'est pas dans la station d'accueil et la station d'accueil fonctionne correctement.

La DEL s'allume en rouge.

- Il y a un défaut.

La DEL s'allume en bleu :

- Connexion active avec le robot de tonte.

## 19 Fonctionnement et réglage du robot de tonte

### 19.1 Panneau de commande

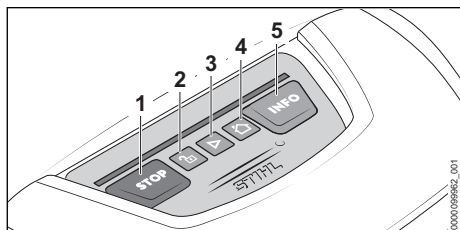

Utilisez les boutons (1 à 5) pour utiliser les fonctions de base du robot de tonte. L'ensemble des fonctions est disponible dans l'application MY iMOW®.

#### Démarrage du processus de tonte

- ▶ Appuyez sur START (3).  
Le robot de tonte commence à tondre et retourne ensuite automatiquement à la station d'accueil.

#### Arrêt du processus de tonte et verrouillage du robot de tonte

- ▶ Appuyez sur STOP (1).  
Le robot de tonte et les lames s'arrêtent. Le robot de tonte est verrouillé.

#### Rappeler le robot de tonte à la station d'accueil

- ▶ Appuyez sur HOME (4).  
Le robot de tonte retourne à la station d'accueil.

#### Déverrouillage du robot de tonte

- ▶ Appuyez sur UNLOCK (2).
- ▶ Appuyez sur la combinaison de touches affichée pour déverrouiller la tondeuse.

#### Accès à l'information

- ▶ Appuyez sur INFO (5).  
Le robot de tonte signale des informations sonores sur l'état actuel.

### 19.2 Application MY iMOW®

Pour une utilisation pratique du robot de tonte, l'application MYiMOW® est requise. Elle est disponible sur l'App Store®<sup>7</sup> et sur Google Play™<sup>8</sup> à télécharger sur votre appareil mobile, tablette ou

ordinateur. Le robot de tonte peut être utilisé et configuré à l'aide de l'application MY iMOW®.

Le robot de tonte peut être connecté à un appareil mobile via une connexion réseau sans fil (Wi-Fi), une connexion de téléphone portable ou Bluetooth®.

Le robot de tonte peut être utilisé et configuré à partir d'un ordinateur de bureau à l'aide de l'application Web MY iMOW®.

#### Transmission de données

La transmission de données cellulaires vers et depuis le robot de tonte est incluse dans le prix d'achat.

La transmission des données n'est pas continue et il peut y avoir un décalage entre l'activité de tonte et les informations affichées dans l'application.

Les tarifs d'utilisation et de données standard de votre forfait sans fil s'appliqueront lorsque vous accédez à l'application STIHL MY iMOW® sur votre téléphone intelligent, tablette ou autre appareil mobile.

L'utilisation et la disponibilité des connexions cellulaires sans fil et GPS dépendent des produits et services tiers. La performance de ces produits et services tiers peut avoir un impact sur le fonctionnement de votre produit connecté STIHL. STIHL ne fait aucune déclaration et ne donne aucune garantie quant au fonctionnement, à l'utilisation, à la sécurité ou à la fiabilité des produits et services de tiers. STIHL n'est pas responsable des dommages ou des pertes dus au fonctionnement de produits et services de tiers, y compris les blessures corporelles, les dommages matériels, l'interruption de service, les temps d'arrêt, la perte de données ou tout autre dommage ou perte découlant de ou lié à votre utilisation de tout produit, service ou application de tiers.

<sup>7</sup>Apple, le logo Apple, iPhone et iPad sont des marques commerciales d'Apple Inc. enregistrées aux États-Unis et dans d'autres pays et régions. App Store est une marque de service d'Apple Inc.

<sup>8</sup>Google Play et le logo Google Play sont des marques commerciales de Google LLC.

**AVIS**

- Si la connexion entre le robot de tonte et le réseau de téléphonie mobile est perdue, l'appareil restera actif, mais l'opérateur ne recevra pas d'e-mails, de SMS ou de notifications dans l'application. La fonction de protection GPS restera active.

**Principales fonctions de l'application MY iMOW®**

- Démarrage et arrêt du processus de tonte
- Plan de tonte
  - Configuration des horaires de tonte<sup>9</sup> (avec un assistant ou manuellement)
  - Configuration des points de départ (en option)
  - Sélection des zones (en option)
- Réglage de la hauteur de coupe
- Accéder aux paramètres
  - Définir la zone d'accueil
  - Configuration d'une alarme
- Activation de l'optimisation des bords
- Démarrage de la vérification du signal de fil
- Activation de l'animation de l'environnement
- Activation d'un rappel pour le contrôle des lames
- Accès à distance au robot de tonte via une connexion réseau sans fil (Wi-Fi)
- Accès à distance au robot de tonte via une connexion de données cellulaires
- Assistance et aide au dépannage

**AVERTISSEMENT**

- Pour réduire le risque de blessures, maintenez les passants, en particulier les enfants, et les animaux domestiques hors de la surface à tondre pendant le fonctionnement. Ne laissez jamais les enfants s'approcher ou jouer avec le robot de tonte. N'utilisez pas la tondeuse lorsque des enfants ou des animaux domestiques se trouvent ou peuvent se trouver dans la surface à tondre ou à proximité. Gardez à l'esprit que la tonte démarre automatiquement lorsque le plan de tonte est actif.

**AVIS**

- Si vous disposez d'un système d'arrosage, programmez le robot de tonte pour éviter les périodes d'arrosage actives afin de réduire le risque d'endommagement des têtes d'arrosage en cas de contact avec les lames. La tondeuse et le système d'arrosage ne doivent jamais fonctionner en même temps.

**Informations pour l'intégration dans votre réseau domestique**

Pour augmenter la sécurité des données, vous pouvez intégrer l'iMOW® séparément de vos appareils personnels dans votre réseau domestique. À cette fin, les routeurs Wi-Fi actuels offrent la possibilité de configurer un réseau distinct, par exemple un réseau Wi-Fi pour les appareils IoT ou un réseau sans fil pour les invités. Ce réseau Wi-Fi distinct ne donne pas accès à des données ou à des appareils personnels.

Les connexions Wi-Fi doivent être protégées par un mot de passe. Le mot de passe ne doit pas être divulgué à des tiers.

La configuration du réseau Wi-Fi et les fonctions du routeur dépendent du fabricant du routeur.

## 20 Arrêt du robot de tonte et activation du dispositif de désactivation

### 20.1 Arrêt du robot de tonte et activation du dispositif de désactivation



<sup>9</sup>Les horaires de tonte doivent être adaptées aux conditions locales et météorologiques. Pour éviter les traces dans la pelouse, il est utile de réduire les horaires de tonte pendant les périodes de faible croissance de l'herbe. N'utilisez pas le robot de tonte par temps glacial pour éviter d'endommager la pelouse.

**AVERTISSEMENT**

- Le robot de tonte est équipé de plusieurs dispositifs pour aider à réduire le risque de blessures ou de dommages matériels pendant l'utilisation. Si un dispositif de sécurité présente un dysfonctionnement, n'utilisez pas le robot de tonte. Faites le réparer par un revendeur spécialisé STIHL iMOW® avant de l'utiliser de nouveau.

**AVERTISSEMENT**

- Un démarrage involontaire peut causer des lésions corporelles ou des dommages matériels. Pour réduire le risque de lésions corporelles et de dommages matériels résultant d'un démarrage involontaire :
  - Arrêtez le robot de tonte et activez le dispositif de désactivation avant tout assemblage, transport, réglage, inspection, nettoyage, réparation, entretien ou avant d'en déposer le robot de tonte.

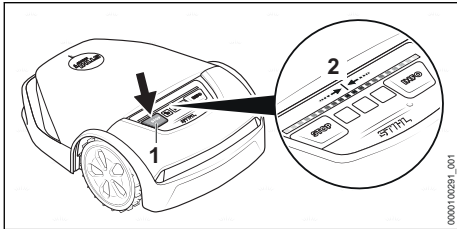

- Appuyez sur STOP (1).  
Le robot de tonte est à l'arrêt et verrouillé.
- Appuyez sur STOP et maintenez-le enfoncé jusqu'à ce que la bande lumineuse (2) s'allume complètement en rouge.
- Appuyez sur STOP.  
La bande lumineuse clignote deux fois. Le dispositif de désactivation du robot de tonte est activé.

## 21 Transport

### 21.1 Transporter le robot de tonte

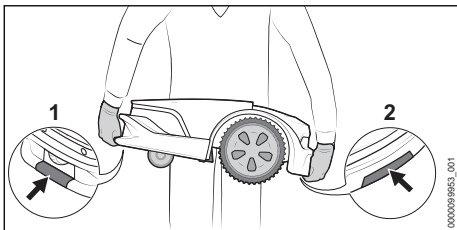

- Activez toujours le dispositif de désactivation avant de soulever ou de transporter le robot de tonte.
- Portez des gants de travail résistants et anti-dérapants.
- Lorsque vous transportez le robot de tonte manuellement, tenez-le par les poignées avant (1) et arrière (2) avec les lames de tonte pointant vers vous. N'essayez jamais de porter le robot de tonte par son volet.
- Lorsque vous transportez le robot de tonte dans un véhicule, positionnez et sécurisez-le pour éviter qu'il ne se retourne, ne se heurte et ne s'endommage. Fixez la machine à l'aide de matériaux de fixation appropriés (sangles, cordes) (voir l'illustration ci-dessus).
- Sécurisez les composants transportés (par exemple, station d'accueil, petits composants) pour éviter les rotations, les chocs et les dommages.

#### Remarque sur le transport des batteries

La batterie dans ce robot de tonte est conforme aux exigences énoncées dans le Manuel de l'ONU ST/SG/AC.10/11/Rev.5/Partie III, sous-section 38.3.

Le transport commercial aérien, maritime et terrestre des piles et batteries au lithium-ion contenu dans l'équipement est réglementé. La batterie dans ce robot de tonte est classée comme un produit ONU 3481, classe 9, groupe d'emballage II. Son expédition nécessite le respect de toutes les réglementations applicables en matière d'expédition. Vérifiez auprès de la compagnie aérienne au sol, du navire, du fret aérien ou des passagers pour déterminer si le transport est interdit ou soumis à des restrictions ou des exemptions avant l'expédition ou le voyage.

Normalement, aucune autre condition ne doit être remplie par l'utilisateur pour transporter ce robot de tonte par la route jusqu'au site d'exploitation. Vérifiez et respectez toutes les réglementations spéciales qui peuvent s'appliquer à votre situation.

Pour plus d'informations, veuillez visiter [www.stihl.ca](http://www.stihl.ca).

## 22 Entreposage du robot de tonte et de la station d'accueil

### 22.1 Préparation du robot de tonte pour entreposage

STIHL recommande, lorsque le robot de tonte n'est pas utilisé pendant de longues périodes, par exemple pendant les vacances d'hiver, de le mettre en « hibernation ». L'hibernation désactive certaines fonctionnalités du robot de tonte et réduit la décharge de la batterie.

- ▶ Si les paramètres d'accès de l'application MY iMOW® sont activés, vous devez les désactiver avant de stocker.
- ▶ Si l'état de charge est inférieur à 50 %, chargez le robot de tonte jusqu'à ce qu'un niveau de charge supérieur à 50 % soit atteint.

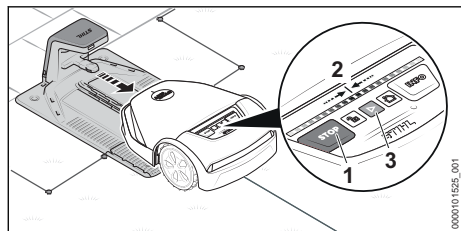

- ▶ Sortez le robot de tonte de la station d'accueil.

Appuyez successivement sur la combinaison de touches suivante :

- ▶ Appuyez sur STOP (1).  
Le robot de tonte est à l'arrêt et verrouillé
- ▶ Maintenez la touche STOP enfoncée jusqu'à ce que la bande lumineuse (2) s'allume complètement en rouge.
- ▶ Appuyez sur STOP.  
La bande lumineuse clignote deux fois. Le dispositif de désactivation du robot de tonte est activé.
- ▶ Maintenez la touche STOP enfoncée jusqu'à ce que la bande lumineuse s'allume complètement en rouge et clignote finalement deux fois en rouge.  
Le mode hibernation est activé. Toutes les fonctions supplémentaires sont désactivées.

Après la trêve hivernale, le robot de tonte doit être activé pour qu'il soit à nouveau opérationnel :

- ▶ Placez le robot de tonte dans la surface à tondre.
- ▶ Appuyez sur START (3).

Le mode « Hibernation » est désactivé et le robot de tonte est prêt à fonctionner.

### 22.2 Entreposage du robot de tonte

#### ⚠ AVERTISSEMENT

- Une fois la saison de tonte terminée, ou chaque fois que le robot de tonte n'est pas disponible pour les opérations de tonte, rangez l'iMOW® à l'intérieur dans un endroit sec et sécurisé, inaccessible aux enfants et aux autres utilisateurs non autorisés, 8.1. Un mauvais stockage peut entraîner une utilisation non autorisée et endommager le robot de tonte, 8.1. Ne placez ou ne rangez jamais d'objets sur le robot de tonte.

#### ⚠ AVERTISSEMENT

- Si le robot de tonte est humide ou mouillé, séchez-le soigneusement avant de le ranger afin de réduire le risque de court-circuit et de choc électrique, 8.1.

#### ⚠ AVERTISSEMENT

- Des températures élevées peuvent amener la batterie à produire de la chaleur, se rompre, fuir, prendre feu ou exploser, entraînant des blessures graves ou mortelles ou des dommages matériels, 6. Ne rangez le robot de tonte que dans les limites de température ambiante spécifiées, 26.6

Lors de l'entreposage du robot de tonte pendant de longues périodes (par exemple pendant les vacances d'hiver) :

- ▶ Préparez le robot de tonte pour l'entreposage et mettez-le en mode veille prolongée, 8.1.
- ▶ Nettoyer le robot de tonte, 23.
- ▶ Rangez le robot de tonte à l'intérieur dans un endroit sec et sûr, hors de portée des enfants et des autres personnes non autorisées.

Le robot de tonte peut également être rangé sur un support mural STIHL. Le support mural est disponible en tant qu'accessoire.

#### AVIS

- Charger complètement la batterie avant de la ranger aidera à prévenir les dommages et à prolonger sa durée de vie utile.

**AVIS**

- Évitez de toucher le fil de délimitation lorsque vous dégarez ou aérez la pelouse. Soyez également prudent lorsque vous utilisez le fil du coupe-bordures près du fil de délimitation. Les opérations de déchaumage, d'aération et de délimitage peuvent entraîner une coupure ou un endommagement du fil de délimitation. Reportez-vous à votre schéma sur la surface à tondre et veillez tout particulièrement à éviter le fil de délimitation lorsque vous effectuez ces opérations.

## 22.3 Entreposage de la station d'accueil et de l'alimentation électrique

**AVERTISSEMENT**

- Rangez la station d'accueil et l'alimentation électrique à l'intérieur dans un endroit sec et sûr, inaccessible aux enfants et aux autres utilisateurs non autorisés, 7. Un entreposage inapproprié peut entraîner une utilisation non autorisée et endommager la station d'accueil ou l'alimentation électrique, 7. Ne placez ou ne stockez jamais d'objets sur la station d'accueil.

**AVERTISSEMENT**

- Pour réduire le risque d'électrocution, débranchez toujours l'alimentation de la prise électrique avant de retirer le couvercle de la station d'accueil.

La station d'accueil, le câble de charge et l'alimentation électrique peuvent rester dans la surface à tondre pendant de longues périodes de non-utilisation, par exemple pendant les vacances d'hiver.

- ▶ Débranchez la fiche secteur de l'alimentation électrique de la prise électrique.
- ▶ Protégez la fiche contre les intempéries.
- ▶ Nettoyez tous les composants 23.

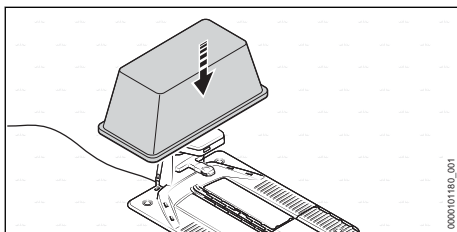

- ▶ Couvrez les composants électriques de la station d'accueil avec un conteneur résistant aux intempéries.

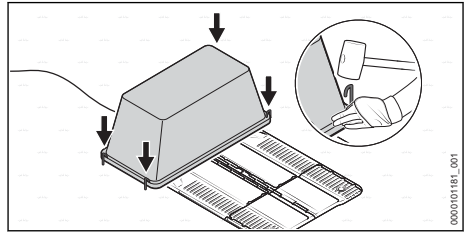

- ▶ Fixez le conteneur au sol avec quatre piquets de sol.

### Démontage de la station d'accueil et de l'alimentation électrique

Pour l'entreposage sur un support mural STIHL (disponible en tant qu'accessoire) ou si la station d'accueil ne peut pas être recouverte, la station d'accueil, le câble de charge et l'alimentation électrique peuvent également être retirés.

- ▶ Débranchez la fiche secteur de l'alimentation électrique de la prise électrique.
- ▶ Nettoyez tous les composants 23.
- ▶ Débranchez le cordon d'alimentation de la station d'accueil et de l'alimentation et enroulez-le.
- ▶ Retirez l'alimentation électrique et enroulez le cordon de raccordement.
- ▶ Débranchez le fil de délimitation et le fil de guidage de la station d'accueil.
- ▶ Retirez la station d'accueil.
- ▶ Graissez les extrémités des fils pour les protéger de la corrosion et des intempéries.
- ▶ Protégez les extrémités des fils desserrées de la station d'accueil en enveloppant une quantité généreuse de ruban isolant ou en les stockant dans un récipient avec de la graisse afin qu'elles soient protégées des éléments.
- ▶ Rangez la station d'accueil et l'alimentation électrique à l'intérieur dans un endroit sec et sûr, hors de portée des enfants et des autres personnes non autorisées.

## 23 Nettoyage

### 23.1 Nettoyage du robot de tonte



#### AVERTISSEMENT

- Pour réduire le risque de blessure suite à une activation involontaire, activez le dispositif de désactivation. Pour éviter les blessures, portez toujours des lunettes de protection ou des lunettes de protection bien ajustées avec une protection latérale adéquate et des gants de travail robustes lorsque vous nettoyez le robot de tonte et manipulez les lames de tonte.

Nettoyez régulièrement le robot de tonte. L'intervalles de nettoyage dépend des conditions d'utilisation et peut être influencé par l'humidité, le type d'herbe et la croissance de l'herbe.

Pour nettoyer le robot de tonte :

- ▶ Arrêtez le robot de tonte et activez le dispositif de désactivation.

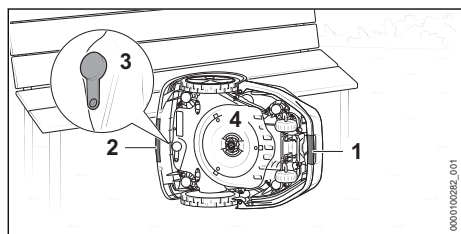

- ▶ Saisissez le robot de tonte par la poignée avant (1) et la poignée arrière (2).
- ▶ Placez le robot de tonte sur le côté et sécurisez-le contre tout basculement.
- ▶ Vérifiez que la fiche de la prise de diagnostic (3) n'est pas endommagée et qu'elle est bien ajustée.
- ▶ Retirez le disque à lames (4), s'il est très sale.

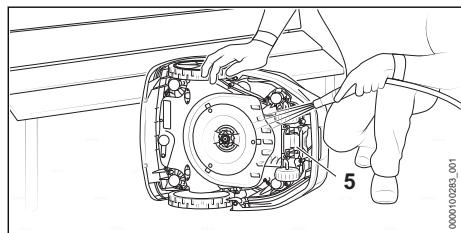

- ▶ Enlevez la saleté accumulée avec une tige en bois ou une brosse douce. Si nécessaire, utilisez un agent de nettoyage au pH neutre.
- ▶ Rincer les salissures avec un jet d'eau doux.
- ▶ Nettoyez la partie inférieure du robot de tonte avec un chiffon humide.

- ▶ Nettoyez les lames de tonte et le disque à lames.  
Pour obtenir un bon résultat de coupe et un fonctionnement fiable, les lames doivent pouvoir bouger librement.
- ▶ Nettoyez les contacts de charge (5) avec un chiffon humide.
- ▶ Nettoyez le capot et le panneau de commande avec un chiffon humide.

AVIS

- Placez le robot de tonte sur une surface ferme et plane. Le robot de tonte peut basculer lorsqu'il est en position de nettoyage.

AVIS

- N'utilisez jamais de nettoyeur haute pression pour nettoyer le robot de tonte. La pulvérisation de la tondeuse avec de l'eau ou d'autres liquides pourrait entraîner des dommages permanents. Le disque à lames doit être nettoyé plus fréquemment si l'iMOW® fonctionne régulièrement par temps humide. Les dépôts de saleté entre le disque à lames et le boîtier du châssis de la tondeuse peuvent créer des frottements et entraîner une consommation d'énergie accrue.

### 23.2 Nettoyage de la station d'accueil et de l'alimentation électrique

- ▶ Débranchez la fiche secteur de l'alimentation électrique de la prise électrique.
- ▶ Nettoyez la station d'accueil, l'alimentation électrique et le câble de charge avec un chiffon humide.
  - ▶ Si nécessaire, enlevez la saleté accumulée avec une brosse douce.
- ▶ Nettoyez les connecteurs avec un chiffon sec et non pelucheux.
  - ▶ Si nécessaire, enlevez la saleté accumulée avec une brosse.

AVIS

- N'utilisez jamais un tuyau d'arrosage ou un nettoyeur haute pression pour nettoyer la station d'accueil ou l'alimentation électrique. La pulvérisation de la station d'accueil ou de l'alimentation électrique avec de l'eau ou d'autres liquides pourrait entraîner des dommages permanents.

## 24 Inspection et entretien, remplacement des lames

### 24.1 Inspection visuelle



#### AVERTISSEMENT

- Pour réduire le risque de blessures par lacération, portez toujours des gants de travail résistants lors de l'inspection des lames ou du disque à lames, 5.3.



#### AVERTISSEMENT

- Pour réduire le risque de blessures causées par des objets lancés ou projetés, remplacez un disque à lames cassé ou endommagé.
- ▶ Vérifiez régulièrement le robot de tonte :
  - Propreté des contacts de charge
  - Vérifiez que le capot et la bande de protection ne sont pas endommagés
  - Vérifiez que les roues fonctionnent bien
  - Vérifiez que les lames sont endommagées, usées, fissurées et libres de mouvement.
    - Les lames peuvent généralement être utilisées pendant plusieurs semaines. La durabilité des lames peut être fortement influencée par les heures de tonte programmées, l'état de l'herbe, la croissance de l'herbe, le sable, les branches ou les feuilles sur la surface à tondre.

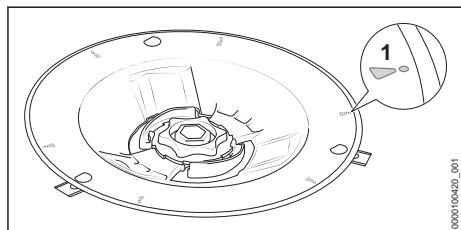

- Vérifiez que le disque à lames n'est pas endommagé ou usé.
- Si les marques d'usure (1) sont usées et que des trous sont apparus, remplacez les composants du châssis de la tondeuse (disque à lames avec les goupilles en L, les lames de tonte, les leviers et les écrous).

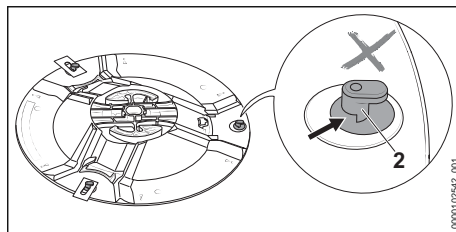

- Vérifiez que les goupilles en L (2) ne sont pas endommagées et usées.
- Si les goupilles en L sont usées à plus de la moitié, remplacez les composants du châssis de la tondeuse (disque à lames avec les goupilles en L, les lames de tonte, les leviers et les écrous).

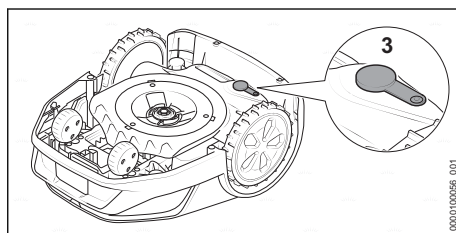

- Vérifiez que la fiche (3) de la prise de diagnostic n'est pas endommagée et qu'elle est bien ajustée.

### 24.2 Remplacement des lames de tonte



#### AVERTISSEMENT

- Des lames de tonte fissurées, endommagées ou usées peuvent se casser à une vitesse élevée et provoquer des blessures grave. Pour réduire le risque de blessures causées par des pièces brisées, vérifiez l'état des lames à intervalles réguliers. Ne montez pas une lame usée, cassée ou endommagée. Remplacez toutes les lames de tonte si une lame est fissurée, endommagée ou usée.



#### AVERTISSEMENT

- Les lames de tonte ont des arêtes vives. Si elles entrent en contact avec votre peau, elles vous couperont, même si elles ne bougent pas. Portez toujours des lunettes de protection ou des lunettes de protection bien ajustées avec une protection latérale adéquate et des gants de travail résistants lors du montage ou de toute autre manipulation des lames, 5.3.

## ! AVERTISSEMENT

- N'essayez jamais d'affûter les lames de tonde. Toutes les lames doivent être remplacées en même temps si l'une d'elles devient terne ou endommagée.

## ! AVERTISSEMENT

- Pour réduire le risque de perte ou de projection des lames de coupe, inspectez toujours les goupilles en L pour détecter tout dommage ou usure lors du remplacement des lames. Remplacez les composants du châssis de la tondeuse (disque à lames avec les goupilles en L, les lames de tonde, les leviers et les écrous) si l'usure atteint le niveau indiqué,  24.1.

Pour remplacer les lames de tonde :

- ▶ Arrêtez le robot de tonde et activez le dispositif de désactivation.

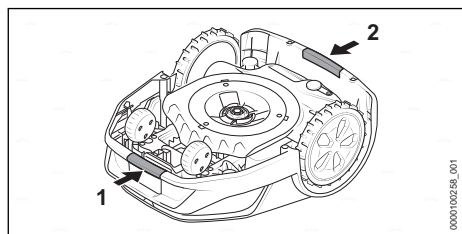

- ▶ Saisissez le robot de tonde par la poignée avant (1) et la poignée arrière (2).
- ▶ Retournez le robot de tonde sur le dos.

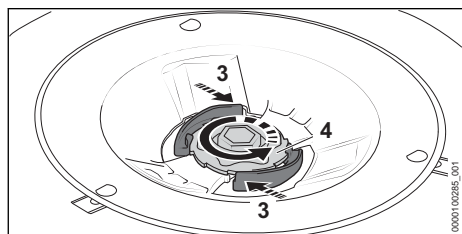

- ▶ Appuyez sur le levier (3) et maintenez-le enfoncé.
- ▶ Faites tourner l'écrou (4) dans le sens antihoraire jusqu'à ce qu'il puisse être retiré.

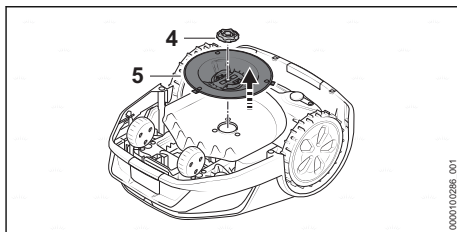

- ▶ Retirez l'écrou (4).
- ▶ Retirez le disque à lames (5).

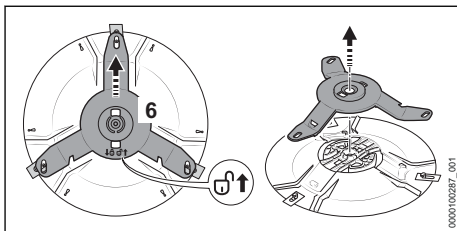

- ▶ Poussez le porte-lame (6) dans le sens indiqué par la flèche . Le porte-lame est déverrouillé.
- ▶ Retirez le porte-lame.

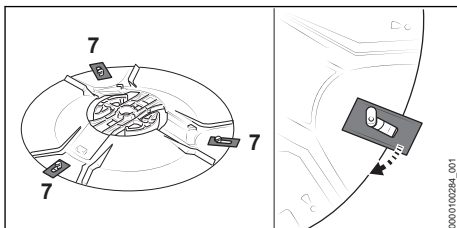

- ▶ Détachez toutes les anciennes lames de tonde (7).

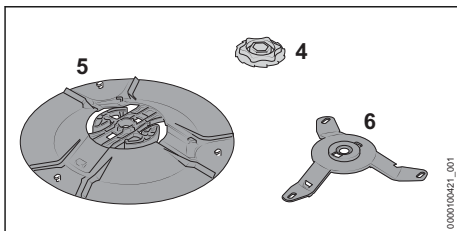

- ▶ Nettoyez le disque à lames (5), le porte-lame (6) et l'écrou (4).

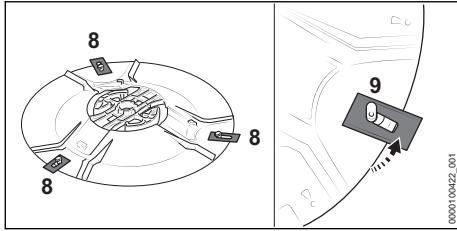

- Fixez de nouvelles lames de tonte (8). Insérez une seule lame par goupille en L (9). Les lames peuvent être positionnées selon les besoins. Les lames peuvent être déplacées librement autour de la goupille en L.

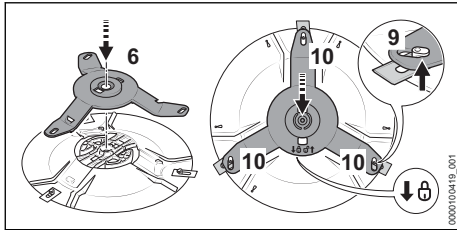

- Mettez le porte-lame (6).
- Poussez le porte-lame dans le sens de la flèche et assurez-vous que les trois bras (10) sous les goupilles en L (9) sont positionnées. Le porte-lame est verrouillé.
- Positionnez le disque à lames (5) sur le robot de tonte.
- Tournez l'écrou (4) dans le sens des aiguilles d'une montre.
- Serrez fermement l'écrou dans le sens des aiguilles d'une montre. Les leviers s'enclenchent de manière audible.

## 24.3 Extension ou réparation du fil de délimitation ou du fil de guidage



### AVERTISSEMENT

- Pour réduire les blessures graves ou mortelles ou les dommages matériels causés par un incendie ou un choc électrique, utilisez uniquement des connecteurs de fils autorisés par STIHL. Débranchez l'alimentation électrique avant d'essayer d'étendre ou de réparer le fil de délimitation ou le fil de guidage.

Les connecteurs de fil sont conçus pour relier deux extrémités libres du fil de délimitation et du fil de guidage afin d'étendre le fil de délimitation et le fil de guidage ou pour connecter les extrémités des fils desserrés causées par une rupture. Ils sont remplis de gel pour éviter l'usure prématurée ou la corrosion des extrémités des fils.

- Assurez-vous que la longueur totale des fils de délimitation ne dépasse pas la longueur maximale de 2789 ft. (850 m).

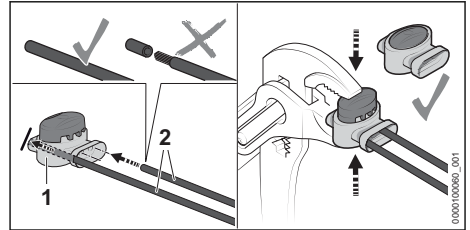

- Insérez les extrémités non dénudées des fils (2) dans le connecteur de fil (1) jusqu'à la butée.
- Appuyez sur le connecteur de fil jusqu'à la butée à l'aide d'une pince appropriée.

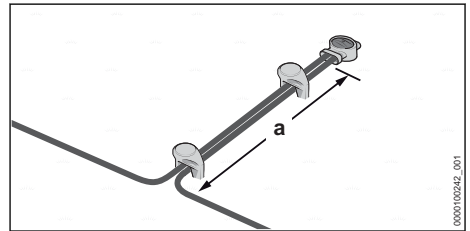

- Acheminez les fils de délimitation sur une longueur d'au moins  $a = 2$  in. (5 cm) parallèlement et rapprochez-les sans que les fils de délimitation ne se croisent.

## 25 Guide de dépannage

### 25.1 Robot de tonte

Activez toujours le dispositif de désactivation avant d'effectuer toute inspection, nettoyage ou entretien.

La plupart des défauts sont visibles dans l'application MY iMOW® et indiqués par des motifs lumineux rouges sur le robot de tonte ou la station d'accueil.

Procédez comme suit pour le dépannage :

► Suivez les instructions de l'application MY iMOW®.

ou

► Appuyez sur la touche INFO du panneau de commande et suivez les instructions sonores.

Situation	Bandes lumineuses sur le robot de tonte ou la station d'accueil	Cause possible	Solution
Le robot de tonte s'arrête sur le chemin du retour vers la station d'accueil.		La batterie est déchargée.	<ul style="list-style-type: none"> <li>► Assurez-vous que la longueur du fil de délimitation ne dépasse pas 850 m.</li> <li>► Optimisez le routage du fil de guidage.</li> <li>► Installez un autre fil de guidage dans la surface à tondre.</li> <li>► Transportez le robot de tonte jusqu'à la station d'accueil pour le recharger.</li> <li>► Si possible, dans une surface à tondre avec une pente, placez la station d'accueil dans la surface inférieure de la pente.</li> </ul>
Le robot de tonte ne démarre pas le processus de tonte comme prévu.	Les bandes lumineuses s'allument en bleu.	Le robot de tonte redémarre.	<ul style="list-style-type: none"> <li>► Attendez que le redémarrage soit terminé.</li> <li>Le robot de tonte démarre alors automatiquement le processus de tonte.</li> </ul>
	Les bandes lumineuses s'allument en rouge. La DEL de la station d'accueil s'allume en rouge.	Il y a un défaut sur le fil de délimitation ou le fil de guidage.	<ul style="list-style-type: none"> <li>► Assurez-vous que le fil de délimitation et le fil de guidage ne sont pas endommagés.</li> <li>► Assurez-vous que le fil de délimitation et le fil de guidage sont correctement connectés à la station d'accueil.</li> <li>► Assurez-vous que le fil de délimitation et le fil de guidage sont correctement connectés au connecteur de fil.</li> <li>► Suivez les instructions de l'application MY iMOW®.</li> </ul>
Le robot de tonte ne charge pas.	Les bandes lumineuses s'allument en rouge. La DEL de la station d'accueil s'allume en rouge.	Il y a un défaut au niveau du robot de tonte, de la batterie, de l'alimentation électrique ou de la station d'accueil.	<ul style="list-style-type: none"> <li>► Assurez-vous que les contacts de charge de la station d'accueil et du robot de tonte sont propres.</li> <li>► Suivez les instructions de l'application MY iMOW®.</li> <li>► Si le défaut persiste : N'essayez pas de recharger davantage le robot de tonte, débranchez la fiche secteur du cordon d'alimentation électrique de la prise électrique et contactez un revendeur spécialisé STIHL iMOW®.</li> </ul>

## 26 Spécifications

### 26.1 Robot de tonte STIHL iMOW® 5.0 EVO, 6.0 EVO, 7.0 EVO

#### Spécifications

- Largeur de coupe : 11 in. (28 cm)
- Hauteur de coupe - électrique: 0,79 in. à 2,4 in. (20 mm à 60 mm)
- Vitesse du disque à lames : 2400 tr/min
- Vitesse de tonte
  - iMOW® 5.0 EVO : 1,1 mi/h (0,5 m/s)
  - iMOW® 6.0 EVO : 1,1 mi/h (0,5 m/s)
  - iMOW® 7.0 EVO : 1,1 mi/h (0,5 m/s)
- Dimensions :
  - Hauteur : 11,5 in. (291 mm)
  - Largeur : 20,7 in. (525 mm)
  - Longueur : 27,8 in. (705 mm)
- Poids :
  - iMOW® 5.0 EVO : 33 lbs. (15 kg)
  - iMOW® 6.0 EVO : 33 lbs. (15 kg)
  - iMOW® 7.0 EVO : 35 lbs. (16 kg)
- Isolation : Classe III (conçu pour être alimenté à partir d'une alimentation électrique séparée/de sécurité à très basse tension (SELV))
- Indice de protection : IP56
- Surface de tonte maximale :
  - iMOW® 5.0 EVO : 16145 sq. ft. (1 500 m<sup>2</sup>)
  - iMOW® 6.0 EVO : 32291 sq. ft. (3 000 m<sup>2</sup>)
  - iMOW® 7.0 EVO : 53819 sq. ft. (5 000 m<sup>2</sup>)
- Temps d'activité : 10763 sq. ft. (1000 m<sup>2</sup>) (par semaine)<sup>10</sup>
  - iMOW® 5.0 EVO : 35 h
  - iMOW® 6.0 EVO : 30 h
  - iMOW® 7.0 EVO : 20 h
- Longueur maximale du fil de délimitation : 2788 ft. (850 m)
- Pente maximale : 45%

#### Bluetooth®

- Protocole de transmission de données : Bluetooth® 5.1. L'appareil mobile doit être compatible avec Bluetooth® Low Energy version 5.0 et prendre en charge le profil d'accès générique (GAP).
- Bande de fréquences : Bande ISM 2,4 GHz
- Puissance d'émission maximale rayonnée : 1 mW
- Portée du signal Bluetooth® : maximum 33 ft. (10 m). La portée du signal peut varier en

fonction des conditions ambiantes. La portée de Bluetooth® peut être limitée lorsque le signal est transmis à travers des barrières métalliques (par exemple, des murs, des éta-gères, etc.) ou à proximité de champs électro-magnétiques puissants.

- Configuration requise pour le système d'ex-ploitation de l'appareil mobile : connectez-vous sur [info.myimow.stihl.com](http://info.myimow.stihl.com)

#### Réseau sans fil / Point d'accès

- Norme du réseau : IEEE 802.11b/g/n
- Bande de fréquence : 2,4 GHz
- Puissance d'émission maximale rayonnée : 100 mW

#### Accès à l'Internet mobile (STIHL iMOW®)

- Format de la carte SIM : eSIM
- Bandes de fréquences
  - LTE-Cat-M1 : B1, B2, B3, B4, B5, B8, B12, B13, B20, B28, B66
  - UMTS, HSDPA, HSPA+ : B1, B2, B4, B5, B6, B8, B19
  - GSM, GPRS, EDGE : 850 MHz, 900 MHz, 1800 MHz, 1900 MHz
- Puissance d'émission maximale rayonnée : 2 W
- Volume de données moyen par mois : consul-ter la FAQ sous [support.stihl.com](http://support.stihl.com)

#### Fiche de données du réseau

Communication avec la plate-forme STIHL IoT

- Interface : Réseau sans fil (Wi-Fi), connexion par téléphone mobile
  - Protocole et port : MQTT via TCP (8883)
- Configuration du réseau
- Interface : Réseau sans fil (Wi-Fi), connexion par téléphone mobile
  - Protocole et port : DHCP/DHCPv6 via UDP (68/546)

Communication avec l'application MY iMOW®

- Interface : Bluetooth® Low Energy
  - Protocole et port : propriétaire via GATT
- Synchronisation de l'heure
- Interface : Réseau sans fil (Wi-Fi), connexion par téléphone mobile
  - Protocole et port : NTP via TCP/UDP (123)
- Résolution de noms de domaine et d'adresses
- Interface : Réseau sans fil (Wi-Fi), connexion par téléphone mobile
  - Protocole et port : DNS via TCP/UDP (53)

<sup>10</sup>Dans des conditions idéales (peu d'obstacles, géométrie simple et faibles pentes dans le jardin, croissance modérée de la pelouse)

Mise à jour OTA, vérification de l'état en ligne du robot de tonte, communication avec la plateforme STIHL IoT

- Interface : Réseau sans fil (Wi-Fi), connexion par téléphone mobile
- Protocole et port : HTTP/HTTPS via TCP (80/443)

### Données du capteur

Récepteur de données de localisation / capteur GNSS

- Données de localisation (longueur, largeur, hauteur)

### Marque déposée Bluetooth®

La marque verbale et les logos Bluetooth® sont des marques déposées appartenant à Bluetooth SIG, Inc. Ces marques verbales/logos sont utilisés par STIHL sous licence.

Le modèle STIHL iMOW® est équipé d'un Bluetooth® et d'une interface réseau sans fil. Le modèle STIHL iMOW® est également équipé d'une interface de données cellulaires. Les restrictions d'exploitation locales (dans les avions ou les hôpitaux, par exemple) doivent être respectées.

## 26.2 Lames de coupe

- Nombre de lames : 3

## 26.3 Batterie STIHL série AAI

La batterie a été installée dans le robot de tonte et ne peut être retirée que par un revendeur spécialisé STIHL iMOW®.

Type d'alimentation électrique approuvé : Station d'accueil STIHL en combinaison avec l'alimentation électrique DM210A-420AC

- Technologie de la batterie : Lithium-Ion
- Tension : 36 V
- Capacité nominale en Ah<sup>11</sup>: voir la plaque signalétique
- Énergie stockée en Wh<sup>12</sup>: voir la plaque signalétique

## 26.4 Station d'accueil STIHL et alimentation électrique DM210A-420AC

### Station d'accueil

- Isolation : Classe III (conçu pour être alimenté à partir d'une alimentation électrique séparée/de sécurité à très basse tension (SELV))
- Indice de protection : IPX5
- Poids : 8.8 lbs. (4,0 kg)
- Fil de délimitation et fil de guidage
  - Tension : 42 V CC
  - Gamme de fréquences : 1,4 kHz à 20 kHz

### Alimentation électrique DM210A-420AC

- Tension d'alimentation : Voir la plaque signalétique
- Fréquence : voir la plaque signalétique
- Puissance nominale : voir la plaque signalétique
- Courant de charge : voir la plaque signalétique
- Isolation : classe II (double isolation)
- Indice de protection pour le corps électrique : IP67 (protégé contre la pénétration totale de poussière)

## 26.5 Câbles de rallonge

Si une rallonge est nécessaire, utilisez uniquement un cordon d'au moins 35 ft. (10 m de long et conforme aux spécifications ci-dessous.

- Types : SJW ou SJTW, câbles ronds enveloppés
- Le marquage W sur la gaine du câble doit indiquer que celui-ci est adapté à une utilisation en extérieur

Taille minimale des fils des rallonges pour les appareils de 120 volts, n'utilisant pas plus de 12 A :

- Longueur du câble 35 ft. (10 m) : AWG 16
- Longueur du câble 50 ft. (15 m) : AWG 14
- Longueur du câble 100 ft. (30 m) : AWG 12
- Longueur du câble 150 ft. (46 m) : AWG 10

Taille minimale des fils des rallonges pour les appareils de 120 volts, n'utilisant pas plus de 15 A :

- Longueur du câble 35 ft. (10 m) : AWG 16
- Longueur du câble 50 ft. (15 m) : AWG 14

<sup>11</sup>Capacité nominale calculée selon la norme IEC 61960. L'énergie utilisable dont dispose l'opérateur sera moindre.

<sup>12</sup>La batterie est marquée avec son énergie stockée telle que fournie par le fabricant de la cellule. L'énergie utilisable dont dispose l'opérateur sera moindre.

- Longueur du câble 100 ft. (30 m) : non recommandé
- Longueur du câble 150 ft. (46 m) : non recommandé

## 26.6 Limites de températures ambiantes



### AVERTISSEMENT

- Des températures extrêmes peuvent endommager la batterie et peuvent également amener la batterie à produire de la chaleur, se rompre, fuir, prendre feu ou exploser, entraînant des blessures graves ou mortelles ou des dommages matériels. Ne chargez, utilisez ou stockez jamais la batterie en dehors des limites de température ambiante spécifiées ci-dessous.
  - ▶ Ne chargez pas la batterie à une température inférieure à 41 °F (5 °C) ou supérieure à 104 °F (40 °C).
  - ▶ N'utilisez pas le robot de tonte à une température inférieure à 41 °F (5 °C) ou supérieure à 104 °F (40 °C).
  - ▶ Ne rangez pas le robot de tonte à une température inférieure à 32 °F (0 °C) ou supérieure à 104 °F (40 °C).
  - ▶ Ne rangez pas la station d'accueil et l'alimentation électrique à une température inférieure à - 4 °F (- 20 °C) ou supérieure à 140 °F (60 °C).

## 26.7 Plages de températures recommandées

Pour un fonctionnement optimal, respectez les plages de température ambiante suivantes pour le robot de tonte, la batterie et le chargeur :

- Charge : 41 °F à 104 °F (5 °C à 40 °C)
- Utilisation : 41 °F to 104 °F (5 °C to 40 °C)
- Entreposage du robot de tonte : 32 °F à 104 °F (0 °C à 40 °C)
- Entreposage de la station d'accueil et de l'alimentation électrique : - 4 °F à 140 °F (- 20 °C à 60 °C)

Le chargement, l'utilisation ou le stockage de la batterie en dehors des plages de températures ambiantes recommandées peuvent réduire ses performances.

## 26.8 Symboles

Signification des symboles sur le robot de tonte, la station d'accueil, l'alimentation électrique ou la batterie installée :



Ce symbole indique le diamètre du disque à lames.



Ce symbole indique la direction de déverrouillage du porte-lame lors du changement de lames.



Ce symbole indique le sens de verrouillage du porte-lame lors du changement de lames.



Classe de protection 2, double isolation.



Ne jetez pas le produit avec les ordures ménagères.



Les informations à côté de ce symbole indiquent le contenu énergétique de la batterie selon les spécifications du fabricant de la cellule. Le contenu énergétique disponible pendant l'utilisation est plus faible.



1 DEL s'allume en rouge. La batterie est trop chaude ou trop froide.



4 DEL clignotent en rouge. Il y a un défaut dans la batterie.

## 26.9 Améliorations technologiques

STIHL a pour philosophie l'amélioration constante de tous ses produits. Il en résulte occasionnellement des modifications et des améliorations technologiques. Par conséquent, certains changements, modifications et améliorations peuvent ne pas être couverts dans le présent manuel. Si les caractéristiques de fonctionnement ou l'aspect de votre appareil diffèrent de celles décrites dans le présent manuel, veuillez contacter le distributeur STIHL dans votre région pour obtenir de l'assistance.

## 26.10 Déclaration de conformité FCC 15 et déclarations ISED

Cet appareil contient un émetteur (IC ID : 23431-IA01E) qui est conforme à la partie 15 des règles de la FCC et au RSS d'Industrie Canada.

Le fonctionnement est soumis aux deux conditions suivantes :

- cet appareil ne risque pas de causer des interférences préjudiciables.
- cet appareil doit accepter toute interférence reçue, y compris celles qui peuvent provoquer un fonctionnement non désiré de l'appareil.

Remarque : Cet équipement a été testé et jugé conforme aux limites applicables aux appareils numériques de classe B, conformément à la partie 15 des règles de la FCC. Ces limites sont conçues pour apporter une protection raisonnable.

ble contre les interférences préjudiciables dans une installation résidentielle. Cet équipement génère, utilise et peut émettre de l'énergie en radiofréquence et, s'il n'est pas installé et utilisé conformément aux instructions, peut causer des interférences préjudiciables aux radiocommunications. Il n'existe cependant aucune garantie que des interférences ne se produiront pas dans une installation particulière.

Si cet équipement provoque des interférences préjudiciables à la réception de radio ou de télévision, ce qui peut être déterminé par l'arrêt et la mise en marche de l'équipement, l'utilisateur est encouragé à essayer de corriger les interférences en prenant l'une des mesures suivantes :

- réorienter ou déplacer l'antenne de réception,
- augmenter la séparation entre l'équipement et le récepteur,
- connecter l'équipement à une prise de courant sur un circuit différent de celui auquel le récepteur est connecté,
- consulter un distributeur agréé STIHL ou un technicien radio/TV expérimenté pour obtenir de l'aide.

N'apporter aucune modification ni transformation à ce produit, quelle qu'elle soit, à moins qu'elle soit spécifiquement autorisée dans le présent manuel, car celle-ci pourrait annuler votre autorisation d'utiliser ce produit.

Cet appareil numérique de classe B est conforme à la norme canadienne ICES-002.

Cet équipement est conforme aux limites d'exposition aux rayonnements de la FCC et de l'ISED établies pour un environnement non contrôlé. Cet équipement doit être installé et utilisé à une distance minimale de 8 in. (20 cm) entre le radiateur et votre corps.

Cet émetteur ne doit pas être colocalisé ou fonctionner conjointement avec une autre antenne ou un autre émetteur.

## 27 Pièces de rechange et équipement

### 27.1 Pièces de rechange originales STIHL

STIHL recommande d'utiliser des pièces de rechange originales STIHL. Les pièces STIHL authentiques peuvent être identifiées par le numéro de référence STIHL, le logo **STIHL** et, dans certains cas, par le symbole des pièces

STIHL . Sur les petites pièces, seul le symbole peut figurer.

## 28 Déclassement et élimination des déchets

### 28.1 Mise hors service du robot de tonte

Le robot de tonte est connecté au compte personnel STIHL, avec des appareils mobiles et des réseaux privés sans fil (WiFi). Pour protéger vos données, toutes les connexions doivent être déconnectées et les données personnelles supprimées avant que le robot de tonte ne soit mis au rebut, vendu ou prêté.

- ▶ Réinitialisez les paramètres d'usine du robot de tonte via l'application MY iMOW®. Les mots de passe et les appareils connectés sont ensuite supprimés.
- ▶ Retirez le robot de tonte du compte utilisateur via l'application MY iMOW®.

### 28.2 Mise au rebut du robot de tonte, de la station de base et du bloc d'alimentation



#### AVERTISSEMENT

- Même si la batterie lithium-ion intégrée dans le robot de tonte semble déchargée, elle ne peut jamais être totalement à plat et risque de provoquer encore un dangereux courant de court-circuit. Manipuler une batterie déchargée/à plat avec précaution. Si elle est endommagée ou soumise à de fortes températures, elle risque de fuir, de générer de la chaleur, de s'enflammer ou d'exploser.

Les produits STIHL ne doivent pas être jetés dans les ordures ménagères ou mis au rebut d'une autre manière que celle décrite dans le présent manuel.

- ▶ Apporter le robot de tonte à un revendeur réparateur STIHL iMOW® agréé qui se chargera de déposer et de recycler la batterie intégrée.
- ▶ Apporter la station de base, le bloc d'alimentation, les accessoires et l'emballage à un centre agréé de collecte des déchets en vue de leur recyclage dans le respect de l'environnement.
- ▶ Respecter toutes les dispositions et réglementations fédérales, régionales et locales.

- Contacter un revendeur réparateur STIHL iMOW® agréé pour obtenir les informations les plus récentes sur la mise au rebut et le recyclage.



STIHL s'engage à développer des produits respectant l'environnement. Cet engagement ne s'arrête pas quand le revendeur réparateur STIHL iMOW® agréé transmet le produit en aval. STIHL s'est associé à l'organisme RBRC (Rechargeable Battery Recycling Corporation, Société de recyclage des piles rechargeables) pour promouvoir la collecte et le recyclage des batteries lithium-ion STIHL usagées aux États-Unis et au Canada.

Le sceau RBRC indique que STIHL a payé à l'avance pour le recyclage des batteries. RBRC dispose d'un numéro vert gratuit (1-800-822-8837) qui vous fournit des informations sur les points de recyclage des batteries et les interdictions ou restrictions en matière de mise au rebut des batteries dans votre région.

## 29 Adresses

### 29.1 STIHL Limited

STIHL Limited  
1515 Sise Road  
London, ON. N6A 4L6  
CANADA

## 30 Logiciel open source

### 30.1 Logiciel open source

Ce produit contient des logiciels open source protégés par des droits d'auteur et publiés par leurs auteurs respectifs sous certaines conditions de licence, telles que la « GNU General Public License » (GPL), la « GNU Lesser General Public License » (LGPL), la « Apache License » ou des licences similaires. Si des indications de droits d'auteur, des conditions d'utilisation ou des conditions de licence sont contenues dans la présente Notice d'emploi et contredisent une licence open source applicable, elles ne s'appliquent pas. L'utilisation et la diffusion du logiciel open source contenu sont exclusivement soumises à la licence open source respective. Dans la mesure où la licence applicable vous donne le droit d'obtenir le code source de ce logiciel et/ou d'autres données supplémentaires, vous pouvez l'obtenir de notre part pendant une période de trois ans à compter de notre dernière livraison du produit et, si les conditions de la licence l'exigent, aussi longtemps que nous fournissons une assistance client pour le produit.

Pour obtenir le code source correspondant complet, vous pouvez envoyer votre demande à l'adresse suivante en indiquant le nom du produit, le numéro de série et la version du logiciel concerné : ANDREAS STIHL AG & Co. KG, Open Source Team/Officer, Postfach 17 71, 71307 Waiblingen, Germany. Nous nous réservons le droit de vous facturer le coût du support de données ainsi que les frais d'envoi. Vous trouverez de plus amples informations sur le site Internet suivant : [opensource.stihl.com](http://opensource.stihl.com)

[www.stihl.com](http://www.stihl.com)



0458-012-8201-A



0458-012-8201-A