

MSA 220.0 T, 220.0 TC

STIHL



2 - 47 Instruction Manual
47 - 98 Notice d'emploi



Contents

1	Introduction.....	2
2	Guide to Using this Manual.....	2
3	Main Parts.....	3
4	Safety Symbols on the Products.....	4
5	IMPORTANT SAFETY INSTRUCTIONS....	5
6	Kickback and Other Reactive Forces.....	12
7	Basic Working Technique.....	16
8	Battery Safety.....	19
9	Maintenance, Repair and Storage.....	20
10	Before Starting Work.....	21
11	Charging the Battery.....	21
12	LED Diagnostics and Acoustic Signals....	22
13	Bluetooth® Radio Interface.....	24
14	STIHL AR L Backpack Battery.....	24
15	STIHL AR Backpack Battery.....	26
16	Assembling the Chain Saw.....	27
17	The Chain Brake.....	31
18	Inserting and Removing the Battery.....	32
19	Switching the Chain Saw On and Off.....	32
20	Checking the Chain Saw.....	33
21	After Finishing Work.....	34
22	Transporting the Chain Saw and Battery..	34
23	Storing the Chain Saw and Battery.....	36
24	Cleaning.....	36
25	Inspection and Maintenance.....	38
26	Troubleshooting Guide.....	41
27	Specifications.....	43
28	CSA Standard.....	45
29	Combinations of Guide Bars and Saw Chains.....	46
30	Replacement Parts and Equipment.....	46
31	Disposal.....	46
32	Addresses.....	47

1 Introduction

Thank you for your purchase. The information contained in this manual will help you receive maximum performance and satisfaction from your STIHL chain saw and, if followed, reduce the risk of injury from its use.

SAVE THIS MANUAL!



Because a chain saw is a high-speed wood-cutting tool, special safety precautions must be observed to reduce the risk of personal injury.



Read this instruction manual thoroughly before use and periodically thereafter. Follow all safety precautions. Careless or improper use of the chain saw can cause serious or fatal injury.

Observe all applicable federal, state and local safety regulations, standards and ordinances.

Do not lend or rent your chain saw without this instruction manual. Allow only persons who have the proper training and fully understand the information in this manual to operate the chain saw.

For further information, or if you do not understand any of the instructions in this manual, please go to www.stihl.ca or contact your authorized STIHL servicing dealer.

2 Guide to Using this Manual

2.1 Signal Words

This manual contains safety information that requires your special attention. Such information is introduced with the following symbols and signal words:

DANGER

- Indicates a hazardous situation which, if not avoided, will result in death or serious injury.

WARNING

- Indicates a hazardous situation which, if not avoided, could result in death or serious injury.

NOTICE

- Indicates a risk of property damage, including damage to the machine or its individual components.

2.2 Symbols in Text

The following symbol is included to assist you with the use of the manual:

- Refers to a designated chapter or sub-chapter in this instruction manual.

3 Main Parts

3.1 Chain Saw and Battery

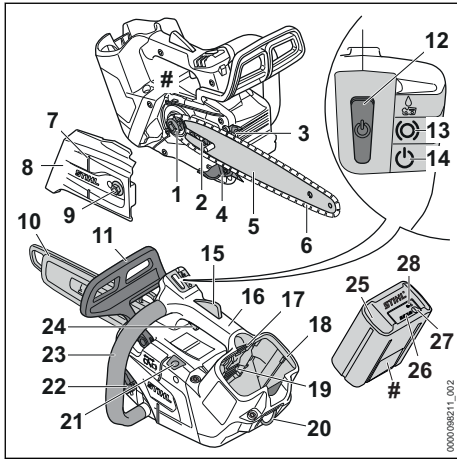

- 1 Chain Sprocket**
Drives the saw chain.
- 2 Tensioning Gear**
Shifts the guide bar and tightens or loosens the saw chain on the guide bar.
- 3 Bumper Spike**
Helps hold the saw steady against the wood during cutting.
- 4 Chain Catcher**
Helps contain the saw chain and reduce the risk of operator contact in the event the chain breaks or comes off the bar.
- 5 Guide Bar**
Supports and guides the saw chain.
- 6 Saw Chain**
Toothed cutting tool consisting of cutters, tie straps and drive links.
- 7 Gunning Sight**
Helps the operator determine the direction of fall when making a felling notch.
- 8 Chain Sprocket Cover**
Covers the chain sprocket.
- 9 Nut**
Tightens the chain sprocket cover.
- 10 Chain Scabbard**
Covers the guide bar and saw chain to reduce the risk of injury from inadvertent contact during transportation and storage.
- 11 Front Hand Guard**
Helps protect the operator's left hand from projecting branches and contact with the saw chain. Serves as the activation lever for the chain brake.
- 12 Retaining Button**
For switching the chain saw on.
- 13 Chain Brake LED**
Indicates that the chain brake is engaged when illuminated.
- 14 Status LED**
Indicates the operational status of the chain saw. When the LED is flashing it indicates that the saw is in standby mode and ready for use.
- 15 Trigger Switch Lockout**
Must be depressed to allow activation of the trigger switch.
- 16 Control Handle**
Handle for the operator's right hand.
- 17 Locking Lever**
Secures the battery in the battery compartment.
- 18 Battery Compartment**
Holds the battery.
- 19 Air Filter**
Filters the air drawn into the motor.
- 20 Ring**
For carrying the chain saw on your belt or by a rope.
- 21 Oil Flow Adjusting Screw**
For adjusting the amount of chain oil.
- 22 Oil Filler Cap**
For closing the oil tank.
- 23 Front Handle**
Handle for the operator's left hand.
- 24 Trigger Switch**
Switches the motor on and off.
- 25 Battery**
Supplies electrical power to the motor.
- 26 Battery LEDs**
Indicate the battery's state of charge and display error messages regarding potential malfunctions in the battery or power tool.
- 27 Push Button**
Activates the battery's LEDs. Activates and deactivates the Bluetooth® interface (if applicable).

28 "BLUETOOTH®" LED (only for batteries with

Indicates whether the Bluetooth® interface is enabled or disabled.

Rating Plate

Contains electrical information and the product's serial number.

3.2 Optional Features

Optional features are not available on all models. The chain saw may be equipped with the following features:

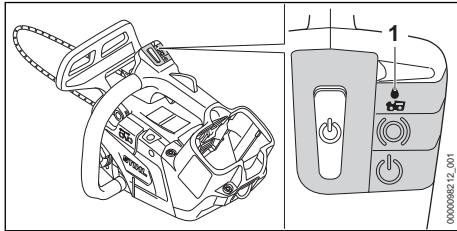
**1 Chain Oil LED**

Indicates that the oil tank is empty or the bar and chain are not receiving oil when illuminated.

4 Safety Symbols on the Products**4.1 Chain Saw**

The following safety symbols are found on the chain saw:



To reduce the risk of injury, follow the specified safety precautions.



Read and follow all safety precautions in the instruction manual. Improper use can lead to serious or fatal personal injury or property damage.



To reduce the risk of serious personal injury and hearing loss, always wear proper eye protection, hearing protection and an approved protective helmet, 5.3.



To reduce the risk of injuries, wear the type of overalls, long pants or chaps that contain pads of cut-retardant material, if feasible depending on the individual application, 5.3.



To reduce the risk of serious or fatal injuries to the operator or bystanders from loss of control, always hold the chain saw

firmly with both hands when you are working, 5.5.2.



Avoid contact of the bar tip with any object. This can cause the bar to kick suddenly up and back, which may result in serious or fatal injury. Always use two hands to operate the saw, 6.



To reduce the risk of injury or property damage from unintended activation, remove the battery any time the saw is not in use, 5.5.



Designed for professional, in-tree use only. Operators must be trained in special in-tree cutting and working techniques and properly secured at all times, 7.1.

4.2 Battery

The following safety symbols are found on the AR series backpack battery and the AP series battery:



To reduce the risk of injury, follow the specified safety precautions.



Read and follow all safety precautions in the battery's instruction manual and the manual for the STIHL tool powered by this battery. Improper use can lead to serious or fatal personal injury or property damage.



To reduce the risk of personal injury or property damage from fire, explosion or burns, including chemical burns, do not disassemble, crush, drop, damage or heat above 212 °F (100 °C). Never expose to fire or incinerate, 8.

AR 1000, 2000, 3000 Backpack Batteries

To reduce the risk of personal injury or property damage from a short circuit, fire or explosion, keep dry. Protect from rain, water, liquids and damp conditions. Never immerse in water or other liquids, 8.

AR L Backpack Batteries

To reduce the risk of personal injury or property damage from a short circuit, fire or explosion, keep dry. Never immerse in water or other liquids, 8.

AP Series Batteries

To reduce the risk of personal injury or property damage from a short circuit, fire or explosion, keep dry. Never immerse in water or other liquids, 8.



Batteries sold separately.

5 IMPORTANT SAFETY INSTRUCTIONS

5.1 Intended Use

▲ WARNING

- This chain saw is designed specifically for in-tree surgery. It is not designed for felling trees or cutting logs on the ground. Use of the chain saw for operations different than intended could result in serious injury or death.
- This chain saw should be used only for work in a tree by persons trained in special cutting and working techniques. Because this saw is not intended for use on the ground, this manual does not contain instructions for felling or for limbing or bucking felled trees.
 - ▶ Cut wood only. For example, do not use chain saw for cutting metal, plastic or masonry.
 - ▶ Read and follow the operating and use instructions in this manual for approved applications and recommended working techniques.
- The saw chain has many sharp cutters. If they contact your flesh, they will cut you even if the chain is not moving.
 - ▶ Always wear heavy-duty work gloves when handling the saw or its chain.
 - ▶ Keep hands, feet and other parts of your body away from the chain.
- Reactive forces, including kickback, can be dangerous.
 - ▶ Pay special attention to the sections of this instruction manual dealing with reactive forces.
- Observe all applicable federal, state and local safety regulations, standards and ordinances.
- Improper use could result in personal injury or property damage, including damage to the chain saw.
 - ▶ Use the chain saw and battery only as described in this manual.
 - ▶ Never attempt to modify or override the chain saw's controls or safety devices in any way.
 - ▶ Never use a chain saw that has been modified or altered from its original design.
 - ▶ Be sure to read and follow the warnings and instructions for your battery and charger before charging or starting work.
- This power tool may be powered by a STIHL AP series battery. Alternatively, it may be powered by a STIHL AR series backpack battery in combination with an AP Adapter. For

approved battery types, see chapter  27.1. For approved combinations of cutting attachment, battery types and accessories, see chapter  29.1.

- Using an AR series battery or AP battery bag with connecting cord while climbing in a tree is not authorized because it could lead to entanglement of the connecting cord or otherwise increase the risk of injury from loss of control or loss of balance.
 - ▶ Use an AR series battery or AP battery bag with connecting cord only when working from a lift bucket. Never use while climbing in a tree.

The STIHL AP battery with  uses Bluetooth® technology to exchange information with mobile devices running the STIHL connected App.

Batteries, chargers and other accessories are sold separately.

5.2 Operator

▲ WARNING

- Working with the chain saw can be strenuous. The operator must be in good physical condition and mental health. To reduce the risk of personal injury:
 - ▶ Check with your doctor before using the chain saw if you have any health condition that may be aggravated by strenuous work.
 - ▶ Do not operate the chain saw while under the influence of any substance (drug, alcohol or medication, etc.) that might impair vision, balance, dexterity or judgment.
 - ▶ Be alert. Do not operate the chain saw when you are tired. Take a break if you become tired.
 - ▶ Do not permit minors to use the chain saw.
 - ▶ Bystanders, especially children, and animals should not be allowed in the area where the chain saw is in use.
- Prolonged use of a chain saw (or other power tools) exposing the operator to vibration may produce white finger disease (Raynaud's phenomenon) or carpal tunnel syndrome. These conditions reduce the hand's ability to feel and regulate temperature. They produce numbness and burning sensations and may also cause nerve and circulation damage as well as tissue necrosis.
- All factors which contribute to white finger disease are not known. Cold weather, smoking and diseases or physical conditions that affect blood vessels and blood transport, as well as

high vibration levels and long periods of exposure to vibration, are mentioned as factors in the development of white finger disease.

- To reduce the risk of white finger disease and carpal tunnel syndrome:
 - ▶ Wear gloves while working and keep your hands warm.
 - ▶ Keep the chain saw well maintained. An improperly maintained chain saw or one with loose components will tend to have higher vibration levels.
 - ▶ Keep the saw chain sharp. A dull chain will increase cutting time, and pressing a dull chain through wood will increase the vibration transmitted to your hands.
 - ▶ Maintain a firm grip at all times, but do not squeeze the handles with constant, excessive pressure. Take frequent breaks.
- These precautions do not guarantee that you will not sustain white finger disease or carpal tunnel syndrome.
 - ▶ Closely monitor the condition of your hands and fingers if you are a regular operator.
 - ▶ Seek medical advice immediately if any of the above symptoms appear.
- According to STIHL's current knowledge, the electric motor of this chain saw should not interfere with a pacemaker.
 - ▶ However, persons with a pacemaker or other implanted medical device should consult their physician and device manufacturer before operating this chain saw.

5.3 Personal Protective Equipment

▲ WARNING

- To reduce the risk of personal injury:
 - ▶ Always wear proper clothing and protective apparel, including proper eye protection.
- Loss of control and severe cut injuries may result if hair, clothing or apparel make contact with the moving saw chain or otherwise become entangled in the components of the saw. To reduce the risk of severe personal injury:
 - ▶ Wear sturdy and snug-fitting clothing that also allows complete freedom of movement.
 - ▶ Wear the type of overalls, long pants or chaps that contain pads of cut-retardant material.
- ▶ Wear a long-sleeve shirt or jacket.
- ▶ Avoid loose-fitting jackets, scarves, neckties, flared or cuffed pants, jewelry and any other apparel that could be caught on branches, brush or the moving chain.



- ▶ Secure hair above shoulder level before starting work.
- To reduce the risk of eye injury:
 - ▶ Always wear goggles or close-fitting protective glasses with adequate top and side protection that are impact-rated and marked as complying with CSA Z94.
- ▶ To reduce the risk of injury to your face, STIHL recommends that you also wear a face shield or face screen over your goggles or protective glasses.
- To reduce the risk of head injury from falling branches or other objects encountered during work:
 - ▶ Wear an approved protective helmet.
 - ▶ Any crew member in the cutting area should also wear proper protective equipment, including an approved helmet.
- Prolonged exposure to power tool noise may result in permanent hearing damage. To reduce the risk of hearing damage:
 - ▶ Wear sound barriers (ear plugs or ear muffs).
 - ▶ Regular operators should have their hearing checked periodically.
 - ▶ Be particularly alert and cautious when using hearing protection. Your ability to hear shouts, alarms or other audible warnings is restricted.
- Good footing is very important. To help maintain a secure footing and reduce the risk of injury while working:







- ▶ Wear sturdy boots with non-slip soles that are suitable for climbing in trees. Do not wear sandals, flip-flops, open-toed or similar footwear.
- ▶ Use proper equipment at all times to protect yourself from falling.
- ▶ This top-handle chain saw is designed for professional use only. It should be used only for in-tree work by persons who are trained in special cutting and working techniques and who are properly secured at all times (for example, in a lift bucket or secured with ropes and a safety harness).
- To improve your grip and help protect your hands:
 - ▶ Always wear heavy-duty non-slip work gloves made of leather or another wear-resistant material when handling the chain saw or its chain.



5.4 Chain Saw

▲ WARNING

- To reduce the risk of electric shock:



- ▶ Do not immerse the chain saw in water or other fluids.
- ▶ Store the chain saw indoors.
- The saw chain has many sharp cutters. Contacting the cutters may result in serious laceration injuries, even if the chain is not moving. To reduce the risk of such injuries:
 - ▶ Keep hands, feet and other parts of your body away from the chain.
 - ▶ Wear heavy-duty work gloves when handling the chain saw or its chain.
 - ▶ Never touch a moving chain with your hand or any other part of your body.
 - ▶ Cover the guide bar with a chain scabbard and be sure it engages before transporting or storing the chain saw.
- Reactive forces, including kickback, can be dangerous.
 - ▶ Pay special attention to the section of this instruction manual on "Kickback and Other Reactive Forces,"  6.
- This battery-powered chain saw is intended specifically for in-tree use and maintenance. Use for other purposes may increase the risk of personal injury and property damage.
 - ▶ Do not use the chain saw for felling or other cutting operations on the ground.
 - ▶ Read and follow the operating instructions in this manual for approved applications,  7.
- To reduce the risk of personal injury to the operator and bystanders:
 - ▶ Always release the trigger switch, engage the chain brake by moving the front hand guard to  and remove the battery before assembling, transporting, adjusting, inspecting, cleaning, servicing, maintaining or storing the chain saw, and any other time it is not in use.
- Although certain unauthorized attachments may fit your STIHL chain saw, their use may be extremely dangerous. Only attachments supplied by STIHL or expressly approved by STIHL for use with this specific model are recommended.
 - ▶ Use only attachments supplied or expressly approved by STIHL.
 - ▶ Never modify this chain saw in any way.
 - ▶ Never attempt to modify or override the chain saw's controls or safety devices in any way.
 - ▶ Never use a chain saw that has been modified or altered from its original design.
- If the chain saw is dropped or subjected to similar heavy impacts:
 - ▶ Check that it is undamaged, in good condition and functioning properly before continuing work.
 - ▶ Check that the controls and safety devices, including the chain brake, are working properly,  20.1.
 - ▶ Check the LEDs for error messages,  12.1.2.
 - ▶ Check that the battery has not been damaged. Never use or charge a malfunctioning, damaged, cracked, leaking or deformed battery.
 - ▶ Never work with a damaged or malfunctioning chain saw or battery. In case of doubt, have the chain saw and battery checked by your authorized STIHL servicing dealer.
- If the chain saw or battery is damaged, not working properly, has been left outdoors and exposed to rain or damp conditions, or dropped into water or other liquid, its components may no longer function properly and safety devices may be inoperative. To reduce the risk of personal injury and property damage:
 - ▶ Take the chain saw and battery to your authorized STIHL servicing dealer to be checked before further operation.
- Genuine STIHL replacement parts are specifically designed to match your chain saw and meet safety and performance requirements. Use of parts that are not authorized or approved by STIHL may cause serious or fatal injury or property damage.
 - ▶ STIHL recommends that only identical STIHL replacement parts be used.







5.5 Using the Chain Saw

5.5.1 Before Operation

WARNING

- Misuse or unauthorized use may result in personal injury and property damage.
 - ▶ Use the chain saw only as described in this instruction manual.
- For proper assembly of the bar and chain:
 - ▶ Read and follow the instructions on mounting the guide bar and chain,  16.2.1.
- The chain, guide bar and sprocket must match each other in gauge and pitch. Before mounting or replacing:
 - ▶ Read the information on guide bar and chain combinations,  29.1.
 - ▶ Read and follow the instructions on kickback and other reactive forces,  6.

- ▶ Select the shortest bar that will meet your cutting needs. Longer bars add weight and may be more difficult to control.
 - Proper tension of the chain is extremely important to maximize cutting performance and reduce the risk of personal injury from chain breakage, derailment or reactive forces:
 - ▶ Never cut with a loose chain. If the chain becomes loose while cutting, switch off the motor, engage the chain brake and remove the battery from the chain saw before tightening the chain. Never attempt to adjust the chain while the battery is inserted.
 - ▶ Read and follow the chain tensioning instructions,  16.3.
 - ▶ Always make sure the chain sprocket cover is tightened securely after tensioning the chain in order to secure the bar. Never start the chain saw with the chain sprocket cover loose or missing.
 - ▶ Check chain tension once more after tightening the chain sprocket cover.
 - ▶ Check chain tension periodically thereafter at regular intervals (only after engaging the chain brake and removing the battery).
 - Using a chain saw that is modified, damaged, improperly adjusted or maintained, or not completely and securely assembled can lead to a malfunction and increase the risk of serious personal injury or death.
 - ▶ Never operate a chain saw that is modified, damaged, improperly maintained or not completely and securely assembled.
 - ▶ Always check your chain saw for proper condition and operation before starting work, particularly the retaining button, trigger switch, trigger switch lockout, front hand guard, chain brake and cutting attachment.
 - ▶ Ensure that the trigger switch and trigger switch lockout move freely and always spring back to the locked position when released. The trigger switch must not engage until the trigger switch lockout is depressed.
 - ▶ Never attempt to modify or override the controls or safety devices in any way.
 - ▶ If your saw or any part is damaged or does not function properly, take it to your authorized STIHL servicing dealer. Do not use the saw until the problem has been corrected.
 - Before inserting the battery:
 - ▶ Check the contacts in the battery compartment for corrosion or other foreign matter and keep clean.
 - ▶ Never insert or use a malfunctioning, damaged, cracked, leaking or deformed battery.
 - ▶ Read and follow the instructions on switching on the chain saw,  19.1.
 - To help reduce the risk of serious personal injury or death from unintentional starting:
 - ▶ Be sure the trigger switch and trigger switch lockout are in the off position when inserting the battery.
 - ▶ Avoid contacting the trigger switch lockout and trigger switch when grasping the control handle of the chain saw.
 - ▶ Release the trigger switch and trigger switch lockout and engage the chain brake before removing the battery.
- 
- ▶ Remove the battery and engage the chain brake before assembling, transporting, adjusting, inspecting, cleaning, servicing, maintaining or storing the chain saw, and any time it is not in use.
 - ▶ Never leave the chain saw unattended when the battery is inserted.
 - ▶ Never store the battery in the chain saw.
- Before disengaging the chain brake and switching on your chain saw, take the following steps to reduce the risk of personal injury from reactive forces, loss of control or inadvertent contact with the chain:
 - ▶ Be sure that the guide bar and chain are clear of you and all other obstructions and objects, including the ground.
 - ▶ Never switch on the chain saw when the guide bar is in a cut or kerf. Doing so could lead to reactive forces and injury.
 - ▶ Read and follow the instructions on switching on the chain saw,  19.2.



5.5.2 Holding and Controlling the Chain Saw

WARNING

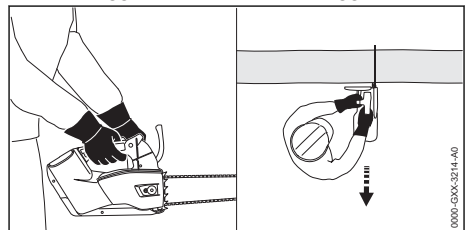
- To reduce the risk of personal injury from unintentional starting when grasping the control handle or carrying the chain saw:
 - ▶ Wrap the fingers of your right hand tightly around the control handle. Avoid contacting the trigger switch lockout or trigger switch.



- To maintain a firm grip and properly control your chain saw:

- ▶ Keep the handles clean and dry at all times. Keep them free of moisture, pitch, oil, grease and resin.
- To reduce the risk of serious or fatal injuries to the operator or bystanders from loss of control:
 -  ▶ Avoid contacting any object with the upper quadrant of the tip of the guide bar. It may cause kickback to occur.
 -  ▶ Always hold the chain saw firmly with both hands when you are working. One-handed operation increases the risk of injury. It makes it difficult to control reactive forces and to prevent the bar and chain from skating or bouncing along the limb or log.
 - ▶ Even for those compact chain saws designed for use in confined spaces, one-handed operation increases the risk that the operator may lose control.
- ▶ Place your left hand on the front handle and your right hand on the control handle (see illustration). Left-handers must follow these instructions too.
- ▶ Wrap your fingers tightly around the handles, keeping the handles cradled between your thumb and forefinger.
- ▶ Keep all parts of your body clear of the cutting attachment whenever the battery is inserted. Stand to the left of the cut while cutting, outside of the cutting plane.
- ▶ Read and follow all warnings and instructions in the chapter Kickback and Other Reactive Forces, [12](#) 6.
- Operating the chain saw with one hand is extremely dangerous. One-handed operation makes it difficult to oppose and absorb reactive forces (pushback, pull-in, kickback) without losing control of the chain saw. It also makes it difficult to prevent the bar and chain from skating or bouncing along a limb or log. To reduce the risk of serious or fatal injury to the operator or bystanders from loss of control:
 -  ▶ Never attempt to operate the chain saw with one hand.
 - ▶ Even for those compact chain saws designed for use in confined spaces, one-handed operation increases the risk that the operator may lose control.
- ▶ Keep your body clear of the cutting attachment whenever the saw is in operation. Position yourself to the left of the cut while bucking.
- ▶ Never work in a tree unless you have received specific, professional training for such work, are properly secured (with a tack and harness system, lift bucket or other appropriate means), have both hands free for operating the chain saw in a cramped environment and have taken proper precautions to avoid injury from falling limbs or branches.
- ▶ The use of climbing aids such as spikes or climbing irons also requires special training. Always secure the chain saw with a rope (tied to hinged carrying ring) and attach it to a lifeline. Cordon off the work area in order to reduce the risk of injuries and damage to bystanders or property (e.g., motor vehicles) from falling branches.
- ▶ When securing the chain saw to your belt or transporting it with ropes, always use the hinged carrying ring on the rear of the saw's housing, [12](#) 22.1.
- To reduce the risk of serious or fatal cut injuries to the operator or bystanders from loss of control, keep proper footing and balance at all times:
 - ▶ Take special care in overgrown or wet terrain and always watch for hidden obstacles such as tree stumps, roots, rocks, holes and ditches to avoid stumbling.
 - ▶ Be extremely cautious when working on slopes or uneven ground.
 - ▶ For better footing, always clear away fallen branches, scrub and cuttings. Freshly debarked logs and other material can increase the danger of slipping, tripping or falling.
 - ▶ Use extreme caution when cutting small-size brush, branches and saplings because slender material may catch the chain and spring toward you or pull you off balance.
- To reduce the risk of falling:
 - ▶ Keep rotating chain well clear of harness and lifelines to prevent them being severed. It is essential to use a double lifeline.
 - ▶ Check condition of harness, belts and ropes before each use.
 - ▶ Always pull the saw out of the cut with the chain running.
 - ▶ After finishing a cut, activate the chain brake to lock the chain and switch off the saw before moving the saw to another position in the tree.
- To reduce the risk of injury from loss of control:

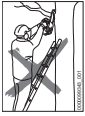

- ▶ Never work on a ladder, roof or while standing on any other insecure support.
- ▶ Never operate the chain saw above shoulder height.
- ▶ Do not overreach. Keep proper footing and balance at all times.
- ▶ Never switch on the chain saw when the guide bar is in a cut or kerf. Doing so could lead to reactive forces and injury. Instead, remove the guide bar from the cut and re-enter at full speed, taking care to avoid contacting any object with the tip of the guide bar.
- The bumper spike is designed to provide greater control of the chain saw while cutting. If you work without the bumper spike, the chain saw may pull you forward suddenly. This could cause loss of control or, if the tip of the guide bar strikes an object, kickback.
 - ▶ Always work with the bumper spike to maintain better control of the saw.
- Applying pressure to the chain saw when reaching the end of a cut may cause the bar and rotating chain to accelerate out of the kerf, go out of control and strike the operator or some other object. To reduce the risk of injury:
 - ▶ Use caution when approaching the end of a cut.
 - ▶ Never put pressure on the chain saw when reaching the end of a cut.
- Sparks generated from the operation of the chain saw may be capable of igniting combustible gases, liquids, vapors, dusts or other combustible materials and substances. To reduce the risk of fire and explosion:
 - ▶ Never operate the chain saw in a location where combustible gases, liquids, vapors, dusts or other combustible materials and substances are present.
 - ▶ Read and follow recommendations issued by government authorities (e.g., CCOHS) for identifying and avoiding the hazards of combustible gases, liquids, vapors, dusts or other combustible materials and substances.
- If a rotating chain strikes a rock or other hard object, sparks may be created, which can ignite flammable materials under certain circumstances. Flammable materials can include dry vegetation and brush, particularly when weather conditions are hot and dry.
 - ▶ When there is a risk of fire or wildfire, do not use your chain saw around flammable materials or around dry vegetation or brush.
 - ▶ Contact your local fire authorities or the Canadian Forest Service if you have any question about whether vegetation and weather conditions are suitable for the use of a chain saw.
- Using this chain saw and sharpening its chain can generate dust, oil mist and other substances containing chemicals known to cause respiratory problems, cancer, birth defects and other reproductive harm.
 - ▶ Consult governmental agencies such as ECDC, CCOHS and PHAC and other authoritative sources on hazardous materials if you are unfamiliar with the risks associated with the particular substances you are cutting or with which you are working.

5.5.3 Working Conditions

▲ WARNING

- Operate your chain saw only under good visibility during favorable daylight conditions.
 - ▶ Postpone the work if the weather is windy, foggy, rainy or inclement.
 - ▶ Never cut near power lines.
- Your chain saw is a one-person machine.
 - ▶ Do not allow other persons in the general work area.
 - ▶ Bystanders, especially children, and animals should not be allowed in the area where it is in use.
 - ▶ Switch off the motor immediately if you are approached.
- To reduce the risk of injury to bystanders and unauthorized users:
 - ▶ Never leave the chain saw unattended when the battery is inserted.
 - ▶ Switch off the chain saw, engage the chain brake and remove the battery during work breaks and any other time the chain saw is not in use.

- ▶ To the extent possible, operate the chain saw so that the wind or operating process directs any dust, mist or other particulate matter raised by the chain saw away from the operator.
- ▶ When respirable dust or other particulate matter cannot be kept at or near background levels, always wear a respirator that is approved by PHAC and rated for work-site-specific conditions. Follow the recommendations of governmental authorities (e.g., CCOHS/PHAC) and occupational and trade associations.
- If the vegetation being cut or the surrounding ground is coated with a chemical substance, such as pesticide or herbicide:
 - ▶ Read and follow the instructions and warnings that accompanied the substance coating the vegetation or surrounding ground.
- Breathing asbestos dust is dangerous and can cause severe or fatal illness, respiratory illness or cancer, including mesothelioma. The use and disposal of asbestos-containing products is strictly regulated by CCOHS and ECCC.
 - ▶ Do not use your chain saw to cut or disturb asbestos or asbestos-containing products.
 - ▶ Stop work immediately and contact the relevant state and local authorities and/or ECCC, your employer or local CCOHS representative if you have reason to believe that you might be disturbing asbestos.
- Repeated contact with waste oil can cause skin cancer and its use is harmful to the environment.
 - ▶ Do not use waste oil to lubricate the bar and chain of your STIHL chain saw.
- Your chain saw is equipped with a chain catcher. It is designed to reduce the risk of personal injury in the event of a thrown or broken chain.
 - ▶ Never operate the chain saw with a damaged or missing chain catcher.
- Your top-handle chain saw is equipped with a ring designed for securing the tool during in-tree use.
 - ▶ Never operate the chain saw with a damaged or missing ring.
- Contacting foreign objects while sawing might cause the chain to break or be thrown, or cause the chain saw to propel dangerous debris or kick back in the direction of the operator. To reduce the risk of severe or fatal personal injury caused by contact with foreign objects:
 - ▶ Inspect the tree, log or branch before cutting.
 - ▶ Remove any foreign objects to ensure that the wood is free of materials such as nails, spikes, cables, or wires.
 - ▶ Before starting a cut, ensure that it can be completed without contacting surrounding objects or structures such as fencing or stonework.
- Check the chain and guide bar at regular short intervals during operation, or immediately if there is a change in cutting behavior:
 - ▶ Switch off the motor, activate the chain brake and remove the battery.
 - ▶ Check the condition and tension of the chain. Look for damage to the chain or guide bar.
 - ▶ If the chain cannot be properly tensioned, or if other components of the saw are worn or damaged, stop work immediately and take your chain saw to an authorized STIHL servicing dealer for inspection, repair or maintenance.

5.5.4 Operating Instructions

▲ WARNING

- To reduce the risk of severe personal injuries from unintentional starting:
 - ▶ Never touch a chain with your hand or any part of your body when the battery is inserted, even when the chain is not rotating.
 - ▶ Avoid contacting the trigger switch lockout and trigger switch when grasping the control handle of the chain saw.
- The chain continues to move for a short period after the trigger switch is fully released.
 - ▶ Wait for the chain to stop and engage the chain brake before walking with the chain saw or putting it down.
- In the event of an emergency:
 - ▶ Switch off the motor immediately, engage the chain brake and remove the battery.

▲ DANGER

- To reduce the risk of electrocution:
 - ▶ Never operate this chain saw in the vicinity of any wires or cables that may be carrying electric current.
 - ▶ Never cut near power lines.
 - ▶ Do not rely on the chain saw's insulation against electric shock.



6 Kickback and Other Reactive Forces

6.1 Reactive Forces

▲ WARNING

- Reactive forces may occur any time the chain is rotating. Reactive forces can cause serious or fatal personal injury.
- The powerful forces used to cut wood can be reversed and work against the operator. If the rotating saw chain is suddenly and significantly slowed or stopped by contact with any solid object such as a log or branch, or is pinched, the reactive forces may occur instantly.
- These reactive forces may result in loss of control, which, in turn, may cause serious or fatal injury.
 - ▶ An understanding of the causes of these reactive forces may help you avoid the element of surprise and loss of control. Surprise contributes to accidents.

The most common reactive forces are:

- Kickback
- Pull-in
- Pushback

6.2 Kickback

6.2.1 Kickback

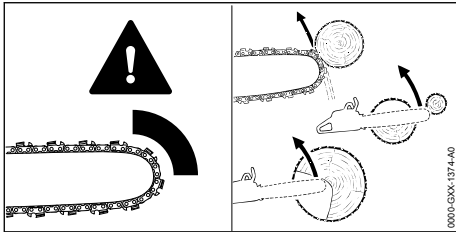

▲ WARNING



Kickback may occur when the moving chain near the upper quadrant of the bar nose contacts a solid object or is pinched.

- When this occurs, the energy driving the chain can create a force that moves the chain saw in a direction opposite to the chain movement at the point where the chain is slowed or stopped. This may fling the bar up and back in a lightning fast reaction mainly in the plane of the bar and can cause severe or fatal injury to the operator.

- Kickback may occur, for example, when the chain near the upper quadrant of the bar nose contacts the wood or is pinched during limbing, or when it is incorrectly used to begin a plunge or boring cut.
- The greater the force of the kickback reaction, the more difficult it becomes for the operator to control the chain saw. Many factors influence the occurrence and force of the kickback reaction. These include chain speed, the speed at which the bar and chain contact the object, the location and angle of contact, the condition of the chain, and how quickly the chain is slowed or stopped, among other factors.
 - ▶ The type of bar and chain you use is an important factor in the occurrence and force of the kickback reaction. Some STIHL bar and chain types are designed to reduce kickback forces.
 - ▶ STIHL recommends the use of reduced kickback bars and low kickback chains.

6.2.2 Chain Saw Kickback Standards

The following standards apply with respect to kickback:

- CSA Z62.1
- CSA Z62.3

These standards, referred to as "the chain saw kickback standards" in this chapter, set certain performance and design criteria related to chain saw kickback.

To comply with the chain saw kickback standards, electric chain saws:

- must, in their original condition, meet a 25° computer-derived kickback angle when equipped with certain cutting attachments; and
- must be equipped with at least two devices to reduce the risk of kickback injury, such as a chain brake, low kickback chain, reduced kickback bar, etc.

The computer-derived angles for electric chain saws are measured by applying a computer program to test results from a kickback test machine.

▲ WARNING

- Compliance with the chain saw kickback standards does not mean that the bar and chain will rotate at most 25° in a real life kickback.
- The computer-derived angles of the chain saw standards may bear no relationship to actual kickback bar rotation angles that may occur in a real life cutting situation.

- Devices designed to reduce the risk of kickback injuries may lose some of their effectiveness when they are no longer in their original condition, especially if they have been improperly maintained.
 - ▶ Read and follow the safety precautions and instructions in this manual.
 - ▶ When working, always position the chain saw such that your body is clear of the cutting attachment and outside of the cutting plane.
 - ▶ Follow the maintenance and service instructions in this manual.
- For the chain saw to meet the chain saw kickback standards, use only the following cutting attachments:
 - ▶ Compliant bar and chain combinations listed in Combinations of Guide Bars and Saw Chains, [☞](#) 29.1;
 - ▶ Other replacement bar and chain combinations marked in accordance with the standards for use on the chain saw.

6.2.3 Devices for Reducing the Risk of Kickback Injury

The STIHL Quickstop chain brake and STIHL's green-labeled, reduced kickback bars and green-labeled, low kickback chains are designed to reduce the risk of kickback injury.

1. STIHL Quickstop Chain Brake

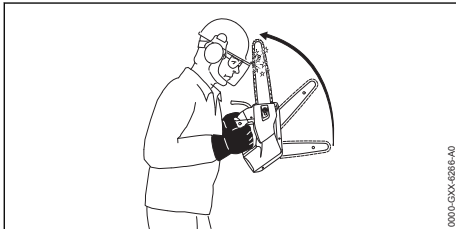



There are two mechanisms for activating the chain brake if it is in a properly maintained condition:

- Manual Activation: If a kickback occurs, the chain saw moves upwards toward the user in a rotating motion around the front handle. The brake is designed to engage if the left hand contacts the front hand guard, which is the activation lever for the brake, and pushes it forward.
- Inertia Activation: All STIHL chain saws are equipped with an inertia Quickstop chain brake. If the kickback impulse is strong enough, this alone is sufficient to engage the

brake, even without the operator's hand contacting the front hand guard.

▲ WARNING

- To reduce the risk of kickback injury:
 - ▶ Never use a saw if the chain brake does not function properly.
 - ▶ When in doubt, take the saw to an authorized STIHL servicing dealer for inspection and/or repair.
 - ▶ Do not use the saw until the problem has been corrected.
- In a kickback situation, the front hand guard helps protect your left hand from contacting the chain. Removal of the front hand guard on a chain saw equipped with a Quickstop chain brake will reduce this protection and also disable the chain brake, increasing the risk of kickback injury.
 - ▶ Never operate your saw without a properly functioning front hand guard. If the front hand guard is missing, manual activation and inertia activation of the chain brake will be completely disabled.
 - ▶ Never attempt to remove, modify or disable the front hand guard or any other component of the chain brake.
- No Quickstop or other chain brake device prevents kickback. These devices are designed to reduce the risk of injury, if activated, in certain kickback situations. To reduce the risk of severe personal injury or death from kickback:
 - ▶ Always follow the instructions in this manual and follow good working technique. For example, position your body clear of the cutting attachment whenever the motor is running. Stand to the left of the cut while bucking, outside of the cutting plane. See chapter Holding and Controlling the Chain Saw, [☞](#) 5.5.2.
 - ▶ Maintain as much distance as possible, and never less than 25 degrees, between the bar and your body to ensure that the Quickstop has sufficient time to activate and stop the chain before reaching any part of your body.
 - ▶ Follow the other precautions provided in chapter [☞](#) 7.
- An improperly maintained chain brake may increase the time needed to stop the chain after activation, or may not activate at all. For the Quickstop to reduce the risk of kickback injury, it must be properly maintained and in good working order.

- ▶ Read and follow the instructions on engaging and disengaging the chain brake,  17, and maintaining and repairing it,  17.3.

2. Low Kickback Saw Chain and Reduced Kickback Bars

STIHL offers a variety of guide bars and chains. STIHL reduced kickback bars and low kickback chains are designed to reduce the risk of kickback injury. Other chains are designed to achieve higher cutting performance or sharpening ease, but are more prone to kickback and may kick back with more energy, making it more difficult to control the chain saw.

STIHL has developed a color code system to help you identify the STIHL reduced kickback bars and low kickback chains.

- Cutting attachments with green labels on the packaging are designed to reduce the risk of kickback injury.
- Matching green-marked or labeled chain saws with green-labeled bars and green-labeled chains provides compliance with the computed kickback angle requirements of the chain saw standards when the products are in their original condition.
- Products with yellow labels are for users with extraordinary cutting needs, who have experience and specialized training for dealing with kickback.

STIHL recommends the use of its green-labeled reduced kickback bars, green-labeled low kickback chains and a chain saw equipped with a STIHL Quickstop chain brake for both experienced and inexperienced operators.

STIHL recommends green-labeled bars and chains for all chain saws. See your "STIHL Bar and Chain Information" leaflet for details.

New bar and chain combinations may be developed after publication of this literature, which will, in combination with certain electric chain saws, comply with the chain saw standards as well.

WARNING

- Use of bar and chain combinations not listed in the STIHL Bar and Chain Information leaflet (or other combinations that do not comply with the chain saw standards) may increase kickback forces as well as the propensity for kickback, and increase the risk of kickback injury.
 - ▶ If you are unsure which bar and chain combination to select, ask your authorized STIHL servicing dealer to properly match your chain saw with the appropriate bar and

chain combination to reduce the risk of kickback injury.

- Reduced kickback bars and low kickback chains do not prevent kickback, but they are designed to reduce the risk of kickback injury.
 - ▶ STIHL recommends green-labeled bars and green-labeled chains for all chain saws and all users.
- Even if your saw is equipped with a Quickstop chain brake, a reduced kickback bar and/or low kickback chain, this does not eliminate the risk of injury from kickback.
 - ▶ Observe all safety precautions discussed in this manual to avoid kickback situations.

a. Low Kickback Saw Chain

Some types of chain have specially designed components to reduce the propensity for kickback and the force of kickback if it occurs. STIHL has developed low kickback chain for your chain saw.

A "low kickback chain" is a chain that has met the kickback performance requirements of CSA Z62.3 when tested according to the provisions specified in CSA Z62.3.

WARNING

- Some low kickback chains have not been tested with all chain saw and bar combinations. There are potential saw, bar and low kickback chain combinations which have not been specifically certified to comply with the 25° computer-derived kickback angle of the chain saw standards.
 - ▶ STIHL recommends green-labeled bars and green-labeled chains for all chain saws and all users.
 - ▶ Please see your STIHL Bar and Chain Information leaflet for the appropriate bar and chain combinations for your saw.
 - ▶ If you are unsure which bar and chain combination to select, ask your authorized STIHL servicing dealer to properly match your chain saw with the appropriate bar and chain combination to reduce the risk of kickback injury.
- A blunt or incorrectly sharpened chain may reduce or negate the effectiveness of design features intended to reduce kickback energy and the propensity for kickback. Improper lowering or sharpening of the depth gauges or changing the shape of the cutters may increase the risk and the energy of kickback.
 - ▶ Always cut with a properly sharpened chain.

- ▶ Read and follow the instructions on sharpening a chain,  25.4.
- Any chain saw mounted with a bow guide is potentially very dangerous. The risk of kickback is increased with a bow guide because of the increased kickback contact area and because the design of bow guides places the upper portion of the bar closer to the operator's body. Using a low kickback chain will not significantly reduce the risk of kickback injury when used on a bow guide.
 - ▶ Never mount a bow guide on any STIHL chain saw.

b. Reduced Kickback Bars

STIHL green-labeled reduced kickback bars are designed to reduce the risk of kickback injury when used with STIHL green-labeled low kickback chains.

WARNING

- When used with other, more aggressive chains, green-labeled reduced kickback bars may be less effective in reducing kickback.
 - ▶ STIHL recommends green-labeled bars and green-labeled chains for all chain saws and all users.
- For proper balance and to comply with the chain saw standards:
 - ▶ Use only bar lengths listed in this manual,  29.1.

6.2.4 To Avoid Kickback

The best protection from personal injury that may result from kickback is to avoid kickback situations:

- 1) Hold the chain saw firmly and with both hands and maintain a secure grip, with your right hand on the control handle and left hand on the front handle. Maintain a secure grip with thumbs and fingers encircling the chain saw handles. Don't let go.
- 2) Make sure the area in which you are cutting is free from obstructions.
- 3) Be aware of the location of the guide bar nose at all times. Never let the nose of the guide bar unintentionally contact any object. Do not cut limbs with the nose of the guide bar. Be especially careful near wire fences and when cutting small, tough limbs, small size brush and saplings which may easily catch the saw chain.
- 4) Do not overreach.
- 5) Do not cut above shoulder height.

- 6) Begin cutting and continue at full speed.
- 7) Cut only one log at a time.
- 8) Use extreme caution when re-entering a previous cut.
- 9) Do not attempt to plunge cut if you are not experienced with this cutting technique.
- 10) Be alert for shifting of the log or other forces that may cause the cut to close and pinch the saw chain.
- 11) Maintain saw chain properly. Cut with a correctly sharpened, properly tensioned saw chain at all times.
- 12) Stand to the side of the cutting path of the chain saw.
- 13) Use only replacement bars and chains specified by STIHL, or the equivalent.

6.3 Pull-in

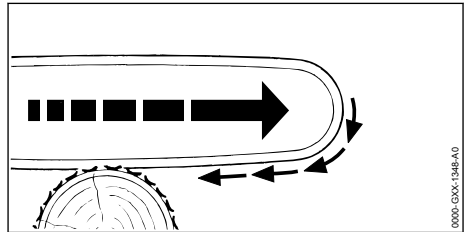

WARNING

- Pull-in occurs when the chain on the bottom of the bar is suddenly stopped or significantly slowed when it is pinched, caught or encounters a foreign object in the wood. The reaction of the chain pulls the saw forward and may cause the operator to lose control, which, in turn, may cause serious or fatal injury. If the tip contacts an object, kickback may occur.
- Pull-in usually occurs when the bumper spike of the saw is not held securely against the tree or limb and when the chain is not rotating at full speed before it contacts the wood.
- To reduce the risk of pull-in:
 - ▶ Cut with a sharp, properly tensioned chain.
 - ▶ Always start a cut with the chain rotating at full speed and with the bumper spike in contact with the wood.
 - ▶ Use wedges to open the kerf or cut, where possible.
 - ▶ Use extreme caution when cutting small-size brush and saplings which may easily catch the chain, spring towards you or pull you off balance.

6.4 Pushback

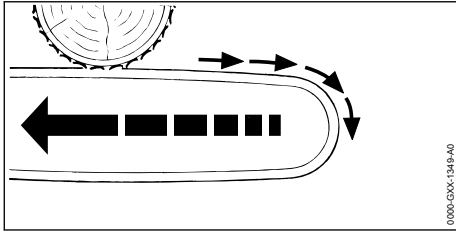

⚠ WARNING

- Pushback occurs when the chain on the top of the bar is suddenly stopped or significantly slowed when it is pinched, caught or encounters a foreign object in the wood. The reaction of the chain may drive the saw rapidly straight back toward the operator, causing loss of control which, in turn, may cause serious or fatal injury.
- Pushback usually occurs when the top of the bar is used for cutting.
- To reduce the risk of pushback:
 - ▶ Be alert to forces or situations that may cause material to pinch or bind the top of the chain.
 - ▶ Do not cut more than one log at a time.
 - ▶ Do not twist the chain saw when withdrawing the bar from an underbuck cut because the chain can pinch or bind.
 - ▶ Cut with a sharp, properly tensioned chain.

7 Basic Working Technique

7.1 Intended Uses

⚠ WARNING

- This lightweight chain saw equipped with a top handle is designed specifically for in-tree use.
- This chain saw is not designed for felling trees or other cutting operations on the ground.
- Before starting any cutting operation, fully charge your battery and ensure that all cuts necessary can be completed on a single charge.
 - ▶ Fully charge the battery before starting work.
 - ▶ Ensure that all necessary cuts can be completed using the existing charge before starting.
- Position the chain saw in such a way that your body is clear of the cutting attachment whenever the motor is running.

7.2 Pruning

Pruning is selectively removing branches from a standing tree.

⚠ WARNING

- To reduce the risk of injury from loss of control:
 - ▶ Do not use the chain saw one-handed.
 - ▶ Never operate the chain saw above shoulder height or cut overhead.
 - ▶ Do not overreach.
 - ▶ If you are unable to follow these instructions, you must use a different tool, such as a pole pruner.
 - ▶ If conditions permit, work from a lift bucket.
- This lightweight chain saw is equipped with a top handle and is designed specifically for in-tree use. If the operator is not properly secured for two-hand use when using this saw in a tree, there is an increased risk of injury from loss of control.
- For this reason, this chain saw should be used only for work in a tree by persons trained in special cutting and working techniques. This type of chain saw is not designed for cutting work on the ground, such as felling and bucking.
- Because this chain saw is not intended for use on the ground, this manual does not contain instructions for felling trees or for limbing and bucking felled trees. For instructions on these techniques when using other STIHL chain saw models, see the instruction manuals for these other saws or the STIHL Chain Saw Safety Manual, which is available free of charge online or from your authorized STIHL dealer.
- To reduce the risk of injury:
 - ▶ Never position yourself directly underneath the branch you are cutting.
 - ▶ Watch for falling branches. Keep sufficient distance away from the falling wood.

When pruning, precut branches when necessary to help avoid splitting wood or tearing bark.

To cut branches from a standing tree:

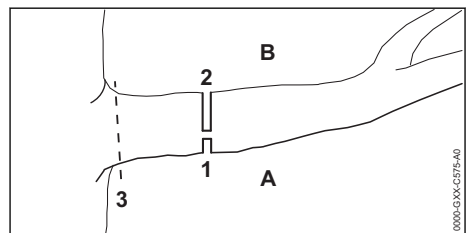

- ▶ Make the first cut (1) on the underside (A) of the branch. Cut through approximately 1/4 of the diameter of the branch.
- ▶ Make the second cut (2) on the top side (B) of the branch, directly above the first cut.
- ▶ Make the third (finishing) cut (3) closer to the trunk, leaving adjacent bark firmly attached.

Other acceptable techniques for pruning trees can be found in ANSI A300.

7.3 Cutting Branches under Tension

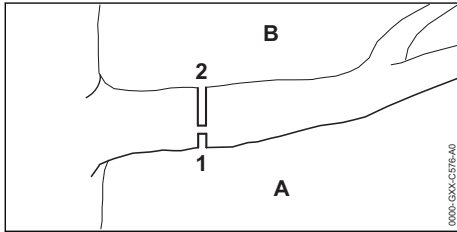

A = Compression Side

B = Tension Side

⚠ WARNING

- There is an increased danger of pinching the chain saw when cutting branches under tension. The tension in wood can also release suddenly and with great force, propelling the limb or chain saw into the saw operator, causing injury or loss of control.
- To reduce the risk of severe or fatal personal injury from reactive forces, including kickback, or loss of control when cutting wood under tension:
 - ▶ Always start with a relieving cut (1) at the compression side (A) of the branch, and then make a bucking cut (2) at the tension side (B).
 - ▶ If a pinch occurs that traps the bar/chain, switch off the motor, activate the chain brake, remove the battery and remove the saw from the branch, exercising caution that the limb does not suddenly snap or release.

7.4 Blocking - Removing Sections from a Standing Tree

7.4.1 Conventional Notch

⚠ WARNING

- These in-tree instructions apply to STIHL top-handle chain saws, designed exclusively for professional, in-tree use. For basic instructions on felling a tree from the ground, please see the instruction manual for your STIHL rear-handle chain saw.
- These basic working techniques are not meant to substitute for the judgment of an experienced professional with direct knowledge of on-site conditions. A different type of notch or working technique may be appropriate for your particular circumstance. Always exercise good professional judgment and discretion in determining how to safely complete a cutting task.

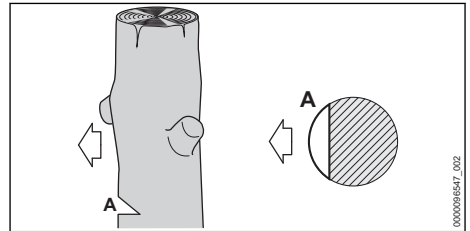

The notch (A) determines the direction of fall. Make the notch perpendicular to the desired line of fall. Be aware of conditions such as wind, tree lean, the slope of the terrain and other factors that could alter the direction of fall.

For a conventional notch:

- ▶ First, cut down at a 45 degree angle to a depth of approximately 1/5 to 1/4 of the trunk diameter.

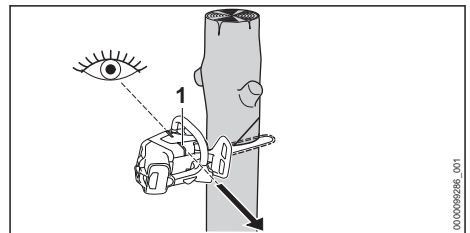

When making the notch, use the gunning sight (1) on the saw to check the desired direction of fall:

- ▶ Place the felling notch perpendicular to the line of fall. Position the saw so that the gunning sight (1) points exactly in the direction you want the tree to fall.
- ▶ To complete the felling notch, make a horizontal cut that meets the bottom of the first cut.
- ▶ Remove the resulting 45 degree piece and confirm that the back of the felling notch is perpendicular to the desired line of fall.

7.4.2 Back Cut

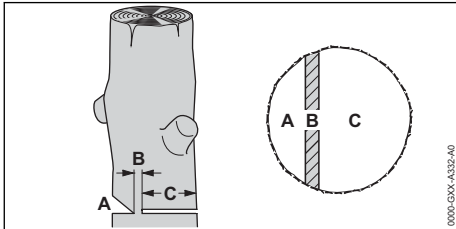
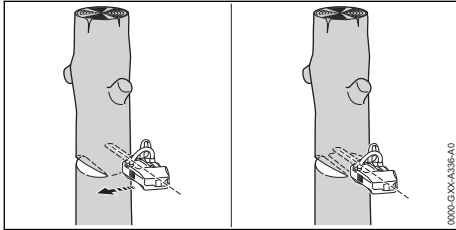

- ▶ Begin the back cut (C) on the same level as the bottom of the notch (A).
- ▶ Cut horizontally toward the notch.
- ▶ Leave approximately 1/10 of the tree's diameter uncut (B). This is the hinge.
- ▶ Do not cut through the hinge – you could lose control of the direction of fall.

When removing sections of a tree:

- ▶ Make sure all bystanders are clear of the area before starting work.
- ▶ Maintain adequate distance from the nearest structure to prevent property damage from falling material.
- ▶ Take extra precautions in the vicinity of roads, railways and power lines. Inform the police, utility company or railway authority before beginning to cut.

▲ WARNING

- Never cut through the hinge when making your back cut. The hinge helps control the fall of the tree. Cutting through the hinge will eliminate your ability to control the fall and may result in serious or fatal personal injury or property damage.

- In order to reduce the risk of personal injury, never position yourself directly behind the trunk when it is about to fall, since part of the trunk may split and come back toward the operator (barber-chairing), or the tree may jump back off the stump.
- Always position yourself and your equipment away from material being removed.
- When the material starts to fall, withdraw the bar and release the trigger switch. After finishing a cut, activate the chain brake before changing position in the tree.

▲ WARNING





- This chain saw is not designed for cutting large diameter trees, and using it to cut large diameter trees could result in an inability to control the fall, which can lead to serious or fatal personal injury.
- Before starting any cutting operation, make sure the saw you are using has sufficient size, power and run-time to complete the cutting task efficiently and without re-charging. Alternatively, have multiple charged batteries available for use, select a more powerful chain saw, or select a more powerful battery.
- There are a number of factors that may affect the intended direction of fall, e.g., wind direction and speed, lean of tree, surrounding trees and obstacles, sloping ground, wood structure, or decay.
 - ▶ To reduce the risk of severe or fatal injury to yourself or others, look for, analyze and plan for these conditions prior to beginning the cut.
 - ▶ Removing portions of a tree with a diameter greater than the effective cutting length of the guide bar requires use of special cutting techniques (e.g., sectioning method, plunge cut). These methods can be extremely dangerous because they involve the use of the nose of the guide bar and can result in kick-back. Only properly trained professionals should attempt these techniques.
- Trees that are split, decayed or rotted inside, or that are leaning or otherwise under tension, are more likely to snap or split while being cut, causing serious or fatal injury to the operator or bystanders.
 - ▶ Inexperienced users should never attempt to cut such trees.
 - ▶ Look for broken or dead branches which could vibrate loose and fall on the operator. Certain types of trees are more susceptible to this condition, such as Douglas firs.

- ▶ Always observe and be aware of the general condition of the tree.

8 Battery Safety

8.1 Warnings and Instructions

▲ WARNING



- Read and follow the safety precautions on the battery and all warnings and instructions that accompany it.
 - Use of unauthorized batteries can damage the power tool and result in fire, explosion and personal injury and property damage.
 - ▶ Use only genuine STIHL batteries with this power tool. For approved battery types, see chapter  27.1.
 - Use of STIHL AR or AP series batteries for any purpose other than powering STIHL products could be extremely dangerous.
 - ▶ Use STIHL AR and AP series batteries only to power compatible STIHL products.
 - Use of unauthorized chargers can damage the battery and result in fire, explosion and personal injury and property damage.
 - ▶ Charge STIHL AP series batteries only with genuine STIHL AL 101, AL 301, AL 301-4 or AL 500 series chargers.
 - ▶ Charge STIHL AR series backpack batteries only with genuine STIHL AL 301, AL 301-4 or AL 500 series chargers.
 - The battery contains safety features and devices which, if damaged, may allow the battery to generate heat, rupture, leak, ignite or explode.
 - ▶ Never heat the battery above 212 °F (100 °C).
 - ▶ Never incinerate or place the battery on or near fires, stoves or other high-temperature locations.
 - 
 - ▶ Never use or charge a malfunctioning, damaged, cracked, leaking or deformed battery.
 - ▶ Never open, disassemble, crush, drop, subject to heavy impact or otherwise damage the battery.
 - ▶ Never expose the battery to microwaves or high pressures.
 - ▶ Never insert objects into the battery's cooling slots.
 - Extreme temperatures may cause the battery to generate heat, rupture, leak, ignite or explode, resulting in severe or fatal personal injury and property damage.
 - ▶ Never charge, use or store the battery outside the specified ambient temperature limits,  27.6.
 - To reduce the risk of personal injury and property damage in the event the battery emits smoke, has an unusual smell or feels unusually hot while using, charging or storing:
 - ▶ Immediately discontinue using or charging the battery. Contact the authorities in the event of fire or explosion.
 - To reduce the risk of a short circuit, which could lead to electric shock, fire and explosion:
 - 
 - ▶ Keep STIHL AR 1000, 2000, 3000 backpack batteries dry. Protect from rain, water and other liquids. Attach the rain cover to the battery before starting work in rain or in very damp conditions.
 - 
 - ▶ If a STIHL AP or AR L battery has been exposed to rain during work, remove it from the product and allow it to dry indoors. Make sure it is completely dry before charging or using.
 - ▶ Never immerse any STIHL battery in water or other liquids.
 - ▶ Never bridge the battery terminals with wires or other metallic objects.
 - ▶ Keep a battery that is not in use away from small metal objects capable of conducting electricity (e.g., paper clips, nails, coins, keys).
 - ▶ Store the battery indoors in a dry room.
 - ▶ Never store the battery in damp or corrosive environments or in conditions that could lead to corrosion of its metal components.
 - ▶ Never store the battery in the chain saw.
 - ▶ When storing the battery, maintain a charge of 40 % to 60 % for STIHL AP series batteries and a charge of 30 % to 45 % for STIHL AR series batteries (2 green LEDs).
 - ▶ If storing the battery in the charger, disconnect the charger from the outlet.
 - ▶ Protect the battery from exposure to corrosive agents such as garden chemicals and de-icing salts.
 - ▶ Protect the battery from exposure to conductive liquids such as salt water.
 - ▶ Do not attempt to repair, open or disassemble the battery. There are no user-serviceable parts inside.
- Leaking battery fluid is potentially harmful and can cause skin and eye irritation, chemical burns and other serious personal injury.
 - ▶ Avoid contact with skin and eyes.
 - ▶ Use an inert absorbent such as sand on spilled battery fluid.
 - ▶ In the event of accidental contact, immediately rinse the contact area thoroughly with mild soap and water.

- ▶ If fluid gets into your eye(s): do not rub. Rinse water over the open eye(s) for at least 15 minutes and seek medical attention.
- A battery fire can be dangerous. To reduce the risk of severe personal injury and property damage in the event of fire:
 - ▶ Evacuate the area. Fire can spread rapidly. Stay clear of any vapors generated and maintain a safe distance.
 - ▶ Contact the fire department.
 - ▶ Although water can be used to put out a battery fire, use of a multi-purpose dry chemical fire extinguisher is preferable.
 - ▶ Consult the fire department regarding proper disposal of a burned battery.

9 Maintenance, Repair and Storage

9.1 Warnings and Instructions

▲ WARNING

- There are no user-authorized repairs for the battery or chain saw. To reduce the risk of fire, electric shock or other personal injury and property damage:
 - ▶ Strictly follow the cleaning and maintenance instructions in the appropriate sections of this instruction manual.
 - ▶ STIHL recommends that all repair work be performed by authorized STIHL servicing dealers.
- Unintentional starting may result in personal injury or property damage. To reduce the risk of personal injury and property damage from unintentional starting:
 - ▶ Engage the chain brake by moving the front hand guard forward to  and remove the battery before inspecting the chain saw or carrying out any cleaning, maintenance or repair work, before storing, and any other time it is not in use.
- The bar and chain are the only user-serviceable parts of the chain saw. Proper maintenance will help maintain cutting performance and reduce the risk of personal injury caused by chain derailment and reactive forces.
 - ▶ Wear gloves when handling the saw chain.
 - ▶ Keep the chain, guide bar and sprocket clean.
 - ▶ Replace the chain and guide bar when they become worn or damaged.
 - ▶ Keep the chain sharp and at proper tension.
- ▶ Tighten all nuts, bolts and screws after each use.
- Like an automobile brake, the chain brake on your chain saw incurs wear each time it is engaged. In order for the chain brake on your STIHL chain saw to function properly, it must be properly maintained. Return the chain saw to your STIHL servicing dealer for periodic inspection and servicing of the brake system according to the following schedule:
 - Heavy Usage: every 3 months
 - Moderate Usage: every 6 months
 - Occasional Usage: every 12 months
- Return the chain saw immediately for maintenance whenever there is a change in its operating characteristics.
- Use of parts that are not authorized or approved by STIHL may cause serious or fatal injury or property damage.
 - ▶ STIHL recommends that only identical STIHL replacement parts be used for repair or maintenance.
- To reduce the risk of short circuit and fire:
 - ▶ Keep the battery guides free of foreign matter. Clean as necessary with a dry cloth or soft, dry brush.
- Improper storage can result in unauthorized use, damage to the chain saw and battery, and an increased risk of fire, electric shock and other personal injury or property damage.
 - ▶ Engage the chain brake by moving the front hand guard forward to  and remove the battery from the chain saw before storing.
 - ▶ Never store the chain saw with the battery inserted.
 - ▶ When storing the battery, maintain a charge of 40 % to 60 % for STIHL AP series batteries and a charge of 30 % to 45 % for STIHL AR series batteries (2 green LEDs).
 - ▶ If storing the battery in the charger, disconnect the charger from the outlet.
 - ▶ Store the chain saw and battery indoors in a dry, secure place that cannot be accessed by children or other unauthorized users.
 - ▶ Never store the battery in the chain saw or in a container with small metal objects capable of conducting electricity (e.g., paper clips, nails, coins, keys).



NOTICE

- Always release tension on the chain after finishing work. The chain contracts as it cools down. If it is not slackened, it can damage the drive shaft and bearings. Properly re-tension the chain before using the saw again.

10 Before Starting Work

10.1 Preparing the Chain Saw for Operation

Before starting work:

- Fully charge the battery, 11.2.
- Mount the guide bar and saw chain, 16.2.1.
- Tension the chain, 16.3.
- Fill the chain oil tank, 16.4.2.
- Check the chain brake, 20.1.
- Check the controls for proper function and condition, 20.2.
- Check the chain oil flow rate, 20.3.

10.2 Connecting to the STIHL connected App

- Turn on your mobile device's Bluetooth® interface.
- Turn on the battery's Bluetooth® interface, 13.1
- Download the STIHL connected App from Google Play or the App Store.
- Follow in-app instructions for creating a new user account. Returning users should log in their existing account information.
- Follow the step-by-step instructions for adding the battery to your equipment list.

11 Charging the Battery

11.1 Setting up the Charger

! WARNING

- Read and follow the safety precautions on the battery and charger and all warnings and instructions that accompany those products. To reduce the risk of short circuit, which could lead to electric shock, fire and explosion, make sure the charger and its components are dry and not damaged. Read and follow the warnings and instructions in your charger's manual. For optimum performance, observe the recommended ambient temperature ranges, 27.7.

! WARNING

- A typical household electric circuit is between 15 and 20 amps. A single STIHL AL 500 charger draws approximately 4.8 amps. A single AL 301 or AL 301-4 charger draws approximately 4.4 amps and an AL 101 approximately 1.3 amps. To reduce the risk of fire from overloading an electrical circuit:
 - Ensure the electrical system is rated to withstand the expected electrical draw before charging your battery.
 - Charge multiple batteries one at a time or on separate circuits, unless you know your circuit can handle the total expected draw from multiple chargers.

! WARNING

- Since the charger heats up during the charging process, do not operate the charger on a combustible surface or in a location where combustible gases, liquids, vapors, dusts or other materials and substances are present.

To set up the charger:

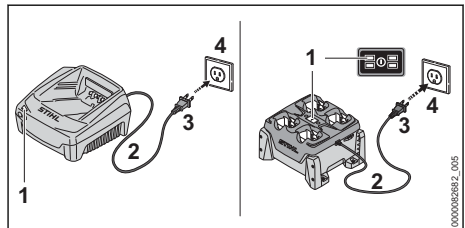

- Insert the plug (3) into a properly installed electrical outlet (4) matching the voltage and electrical frequency stated on the charger's rating plate.

The charger runs a self-test immediately after it is plugged in. The charger LED (1) will glow green for about 1 second, then it will glow red briefly before going out. Once the LED goes out, the self-test is complete and the charger is ready to charge the battery.

- Position the power supply cord (2) so that it will not be stepped on, tripped over, come in contact with sharp objects or moving parts or otherwise be subjected to damage or stress.

11.2 Charging

! WARNING

- STIHL batteries contain safety features and devices which, if damaged, may allow the battery to generate heat, rupture, leak, ignite or explode. Never charge a malfunctioning, damaged, cracked, leaking or deformed battery, or use a charger that has been damaged. Never insert a wet battery or battery adapter. Never use a wet charger. Follow all product-specific warnings and instructions accompanying your battery and charger.

A battery is not fully charged when it ships from the factory. STIHL recommends that you fully charge the battery before using it the first time.

Read and follow the warnings and instructions in your charger's manual. For optimum performance, observe the recommended ambient temperature ranges,  27.7.

The battery heats up during operation of the power tool. If a hot battery is connected to the charger, it may be necessary for it to cool down before charging starts. The charging process begins only after the battery has cooled down sufficiently.

Charging time depends on a number of factors, including battery condition and the ambient temperature. For a complete list of approximate charging times, see www.stihl.com/charging-times.

To charge an AR battery:

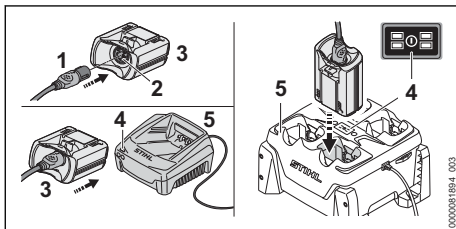

- Push the plug of the connecting cord (1) into the socket (2) of the AP Adapter (3) until it stops.
- Push the AP Adapter into the charger (5) until it stops. The LED (4) on the **charger** glows green when the battery is charging. The LEDs on the **AR battery** glow green and show the state of charge. When the LEDs on the battery turn off, the charging process is complete and the charger

will shut itself off. The AP Adapter can be removed from the charger.

- Disconnect the power supply cord from the electrical outlet when the charger is not in use for extended periods of time.
- Charge STIHL AR backpack batteries only with genuine STIHL AL 301, AL 301-4 or AL 500 series chargers.

To charge an AP battery:

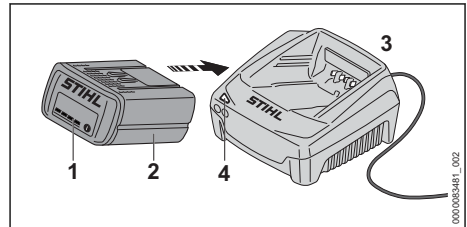

- Push the battery (2) into the charger (3) until it stops. The LED on the **charger** glows green when the battery is charging. The LEDs (1) on the **AP battery** glow green and show the state of charge. When the LEDs on the battery go out, the charging process is complete and the charger will shut itself off. The AP battery can be removed from the charger.
- Disconnect the power supply cord from the electrical outlet when the charger is not in use for extended periods of time.
- Charge STIHL AP series batteries only with genuine STIHL AL 101, AL 301, AL 301-4 or AL 500 series chargers.

12 LED Diagnostics and Acoustic Signals

12.1 STIHL AP Battery

12.1.1 Battery Status

Four LEDs show the status of the battery. These LEDs can glow or flash green or red.



If one LED glows red continuously: the battery is either too hot or too cold. Allow the battery to warm up or cool down gradually at an ambient temperature of about 50 °F to 68 °F (10 °C to 20 °C).



If all 4 LEDs flash red: the battery has a malfunction and must be replaced. Do not attempt to charge, use or store the battery.

12.1.2 Power Tool Status

The same LEDs on the battery will indicate the status of the power tool.

If three LEDs glow red continuously: the power tool motor is too hot. Allow the motor to cool down.

If three LEDs flash red when you activate the trigger switch: the power tool has an electrical malfunction. Do not operate the power tool. Have it checked by an authorized STIHL servicing dealer before use or storage.

For troubleshooting information,  26.

12.1.3 Charge Status

The LEDs on the battery also show the battery's state of charge.

To determine the battery's state of charge:

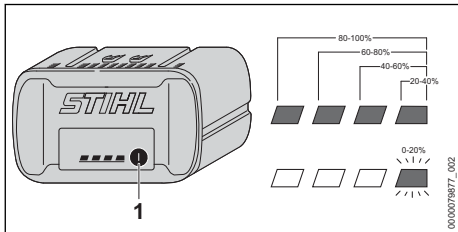

- ▶ Press the button (1) on the battery. The LEDs on the battery will glow or flash green for about 5 seconds and indicate the state of charge (see illustration).

For example:

If four green LEDs glow continuously: full charge.

If one green LED is flashing: less than 20 % charge.

12.2 STIHL AR Backpack Battery

12.2.1 Battery Status

Six LEDs and an acoustic signal indicate the status of the battery.

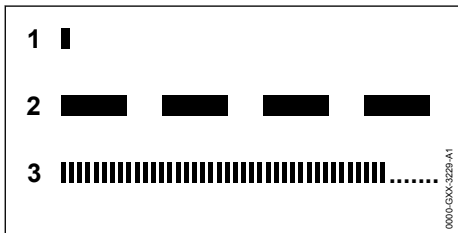

1 A short beep

The acoustic signal works as it should.

2 Four or six (AR L) long beeps

The battery's charge is low. Recharge the battery.

3 Rapid succession of short beeps

There is a malfunction in the battery. The signal stops automatically after a few seconds. Do not attempt to charge, use or store the battery. Replace the battery.

These LEDs can glow or flash green or red.

 **If one LED glows red continuously:** the battery is either too hot or too cold. Allow the battery to warm up or cool down gradually at an ambient temperature of about 50 °F to 68 °F (10 °C to 20 °C).

 **If the four right side LEDs flash red and a rapid succession of several short beeps is emitted:** the battery has a malfunction and must be replaced. Do not attempt to charge, use or store the battery.

- ▶ Be aware that your ability to hear the acoustic signal may be reduced when wearing hearing protection.

12.2.2 Power Tool Status

When the battery is connected to the power tool, the same LEDs on the battery will indicate the status of the power tool.

If three LEDs glow red continuously: the power tool motor is too hot. Allow the motor to cool down.

If three LEDs flash red when you activate the trigger switch: the power tool has an electrical malfunction. Do not operate the power tool. Have it checked by an authorized STIHL servicing dealer before use or storage.

For troubleshooting information,  26.

12.2.3 Charge Status

The LEDs and acoustic signals on the battery also indicate the battery's state of charge.

To determine the battery's state of charge:

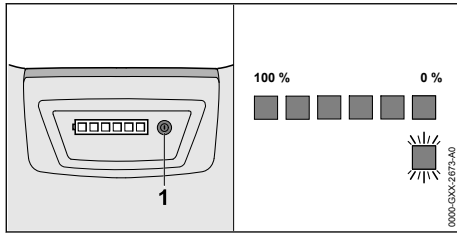

- ▶ Press the button (1) on the backpack battery.

A single short beep will be emitted. The LEDs on the battery will glow or flash green for about 5 seconds and indicate the state of charge (see illustration).

For example:

If six green LEDs glow continuously: full charge.

If one green LED is flashing and four long beeps are emitted: less than 20 % charge.

13 Bluetooth® Radio Interface

13.1 Turning the Bluetooth® Interface On

- ▶ Press and hold the push button for about 3 seconds.
If the Bluetooth® LED next to the connected symbol glows blue for about 3 seconds, the battery's Bluetooth® interface is on.

13.2 Turning the Bluetooth® Interface Off

- ▶ Press and hold the push button for about 3 seconds.
If the Bluetooth® LED flashes blue six times, the Bluetooth® interface is off.

13.3 Resetting the Battery to Factory Settings via Bluetooth® (AP 300 S only)

Resetting the battery to the factory setting means that all user-specific data will be deleted.

- ▶ Press the push button four (4) times in quick succession and keep it pressed on the fourth time until the "BLUETOOTH®" LED next to the  symbol flashes blue.
- ▶ Then release the push button immediately.
- ▶ Connect the battery to the STIHL connected app to confirm that all user-specific data has been deleted.

14 STIHL AR L Backpack Battery

14.1 Adjusting the Battery Harness to Suit the Operator's Height

The battery harness can be set to positions S, M or L to suit the operator's height.

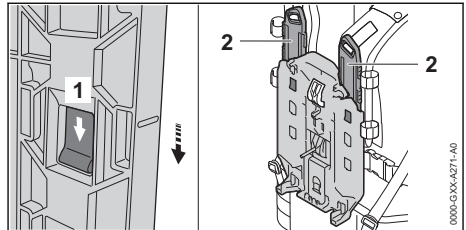

- ▶ Depress the locking tab (1) and push it in the direction of the arrow.
- ▶ Remove the slide (2).

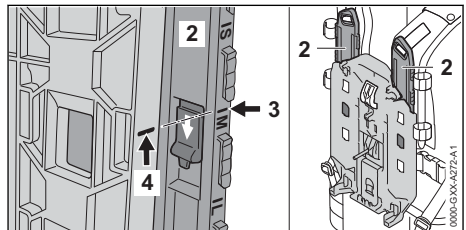

- ▶ Line up mark (3) with mark (4).
- ▶ Insert the slide (2).
- ▶ Pull the slide up (opposite the direction of the arrow).
It will engage with a click.
- ▶ Adjust the slide at the left and right shoulder straps to the same position.

14.2 Positioning the Connecting Cord

WARNING

- If using an AR series battery or AP series battery in a battery bag with connecting cord always use a lift bucket for in-tree use and maintenance. Do not climb in the tree.

! WARNING

- Place your left hand on the front handle and your right hand on the control handle. Left-handers must follow these instructions too. (See illustration, Chapter 5.5.2). One-handed operation increases the risk of injury. Accordingly, to reduce the risk of personal injury, run the connecting cord through the guide on the shoulder strap on the operator's right side only. Never run the cord through the guides on the shoulder strap on the operator's left side.

! WARNING

- To reduce the risk of injury from tripping or losing control of the chain saw, always secure the connecting cord through the backpack guides and with the hook and eye fasteners as described below. Position and secure the connecting cord on your right side and so that it will not interfere with proper working technique or your ability to maintain control of the chain saw.

! WARNING

- Manage the cord to prevent it from contacting the saw chain or catching on objects, which could cause you to lose balance or control of the chain saw, resulting in serious personal injury and property damage.
- Secure the connecting cord as shown below and adjust it to suit the height and reach of the operator.

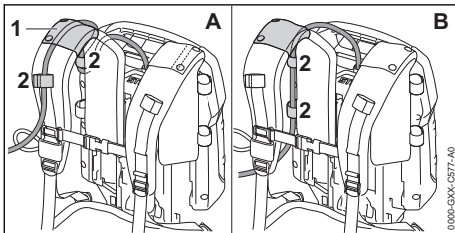

- Run the connection cord through the guide (1) on the shoulder strap (Illustration A), or along the back plate (Illustration B). Secure the connecting cord to the harness with the hook and eye fasteners (2) on the right side of the operator's body, where the chain saw is held and controlled. Do not allow the connecting cord to swing across your body or hang at your side.

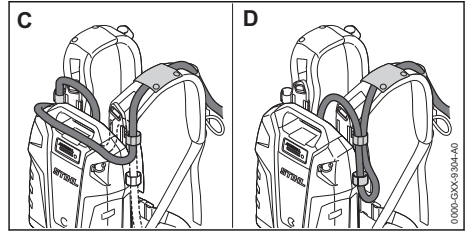

- If the length of the connecting cord is too long, adjust the connecting cord by making a loop around the top (Illustration C) or on the side (Illustration D) of the backpack battery with the hook and eye fasteners.
- Position and secure the connecting cord so that it will not interfere with proper working technique or your ability to maintain control of the chain saw.

14.3 Putting on the Harness

! WARNING

- The operator must be able to remove the backpack battery quickly in the event of an emergency. In an emergency, open and remove the waist belt and chest strap quickly before dropping the battery to the ground.

To ensure a proper fit:

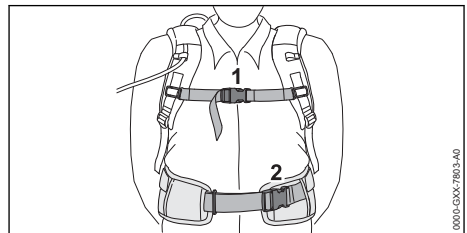

- Put the backpack battery on your back.
- Fasten and adjust the waist belt (2) so that it rests comfortably but securely on your hips.
- Fasten the chest strap (1) and adjust it so that it fits comfortably but securely across your chest.

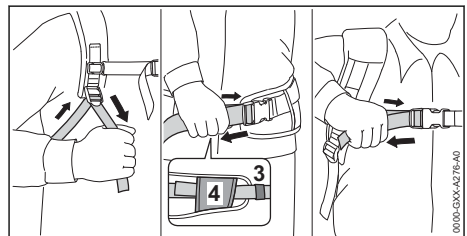

- ▶ Adjust the harness straps so that the back padding fits snugly and securely against your back.
- ▶ Always wear the battery harness over both shoulders.
- ▶ Thread the end of the waist belt through the loops (3) and (4).
- ▶ To remove the harness, open the quick-release fasteners on the waist belt and chest strap and loosen the harness straps by lifting the sliding adjusters.

To help reduce the risk of injury in the event of an emergency, practice quickly opening the fasteners on the waist belt and chest strap, loosening the shoulder straps and removing the battery.

NOTICE

- To avoid damage, ease the battery to the ground when practicing. Do not allow the battery to drop to the ground and do not throw it.

15 STIHL AR Backpack Battery

15.1 Positioning and Adjusting the Connecting Cord

! WARNING

- If using an AR series battery or AP series battery in a battery bag with connecting cord always use a lift bucket for in-tree use and maintenance. Do not climb in the tree.

! WARNING

- Place your left hand on the front handle and your right hand on the control handle. Left-handers must follow these instructions too. (See illustration, Chapter [5.5.2](#)). One-handed operation increases the risk of injury. Accordingly, to reduce the risk of personal injury, run the connecting cord through the guide on the shoulder strap on the operator's right side only. Never run the cord through the guides on the shoulder strap on the operator's left side.

! WARNING

- To reduce the risk of injury from tripping or losing control of the chain saw, always secure the connecting cord through the backpack guides and with the hook and eye fasteners as described below. Position and secure the connecting cord on your right side and so that it will not interfere with proper working technique or your ability to maintain control of the chain saw.

! WARNING

- Manage the cord to prevent it from contacting the saw chain or catching on objects, which could cause you to lose balance or control of the chain saw, resulting in serious personal injury and property damage.

- ▶ Secure the connecting cord as shown below and adjust it to suit the height and reach of the operator.

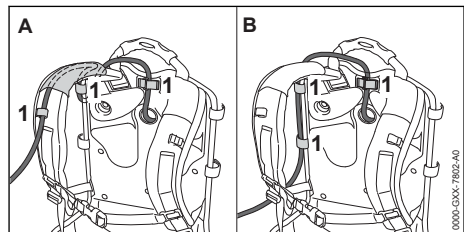

- ▶ Run the connection cord through the guides on the shoulder strap (Illustration A), or along the back plate (Illustration B). Secure the connecting cord to the backpack with the hook and eye fasteners (1) on the right side of the operator's body, where the chain saw is held and controlled. Do not allow the connecting cord to swing across your body or hang at your side.

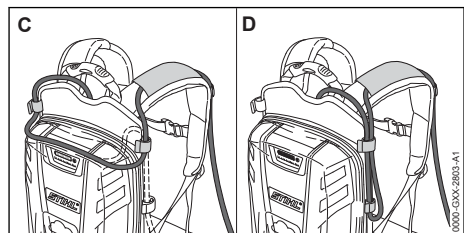

- ▶ If the length of the connecting cord is too long, adjust the connecting cord by making a loop around the top (Illustration C) or on the side (Illustration D) of the backpack battery.

- ▶ Position and secure the connecting cord so that it will not interfere with proper working technique or your ability to maintain control of the chain saw.

15.2 Putting on the Harness

WARNING

- To reduce the risk of personal injury, the operator must be able to remove the backpack battery quickly in the event of an emergency. In an emergency, open and remove the waist belt and chest strap quickly before dropping the battery to the ground.

To ensure a proper fit:

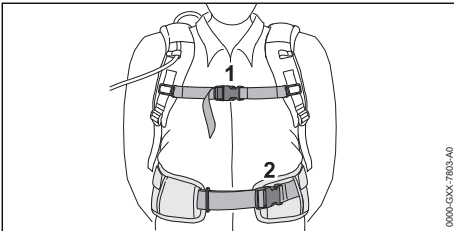

- ▶ Put the backpack battery on your back.
- ▶ Fasten and adjust the waist belt (2) so that it rests comfortably but securely on your hips.
- ▶ Fasten the chest strap (1) and adjust it so that it fits comfortably but securely across your chest.

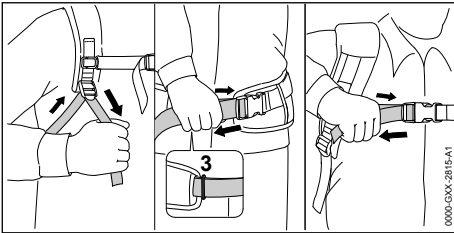

- ▶ Adjust the harness straps so that the back padding fits firmly and securely against your back.
- ▶ Thread the end of the waist belt through the loop (3).
- ▶ To remove the harness, open the quick-release fasteners on the waist belt and chest strap and loosen the harness straps by lifting the sliding adjusters.

To help reduce the risk of injury in the event of an emergency, practice quickly opening the fasteners on the waist belt and chest strap, loosening the shoulder straps and removing the battery.

NOTICE

- To avoid damage, ease the battery to the ground when practicing. Do not allow the battery to drop to the ground and do not throw it.

16 Assembling the Chain Saw

16.1 Cutting Attachment

WARNING

- If non-matching components are used, the cutting attachment will be damaged beyond repair after a short period of operation, and the chain could de-rail, resulting in serious or fatal personal injury.

A cutting attachment consists of the chain, guide bar and chain sprocket.

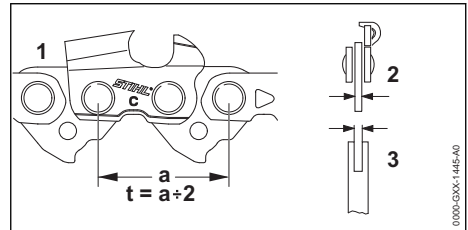



- The pitch (t) of the chain (1), chain sprocket and, if using a Rollomatic guide bar, nose sprocket must match.
- The drive link gauge (2) of the chain must match the groove width of the guide bar (3).



16.2 Mounting and Removing the Guide Bar and Chain

16.2.1 Mounting the Guide Bar and Chain



WARNING

- Make sure the battery is removed and the chain brake is engaged before starting assembly. Never operate your chain saw without a properly mounted guide bar and chain,  5.5. Use only guide bar and chain combinations expressly recommended or approved by STIHL,  5.4.

! WARNING

- The chain has many sharp cutters. If they contact your flesh, they will cut you, even if the chain is not moving,  5.4. Always wear heavy-duty work gloves when mounting or otherwise handling the chain,  5.3.

To mount the guide bar and chain:

- ▶ Switch off the chain saw,  19.1.
- ▶ Engage the chain brake,  17.1.
- ▶ Remove the battery,  18.2.

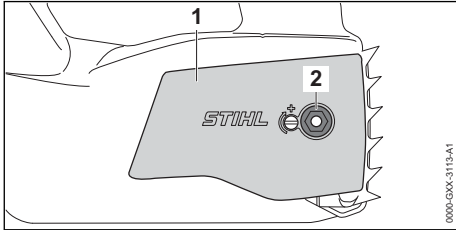

- ▶ Unscrew the nut (2).
- ▶ Remove the chain sprocket cover (1).

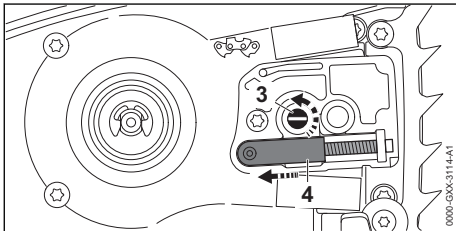

- ▶ Turn the side chain tensioner (3) counterclockwise until the tensioning gear (4) sits flush against the housing.

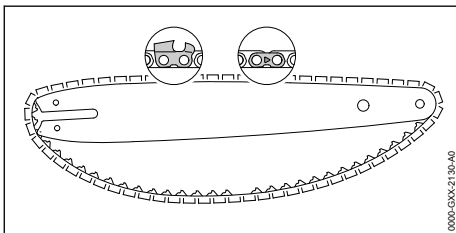

- ▶ Position the chain in the groove of the guide bar, starting at the tip.
- ▶ Make sure that the cutters in the groove on the top side of the guide bar face the tip of the bar. STIHL chains are manufactured with arrows on the tie straps to help the operator determine the proper direction of the chain. Arrows on the tie straps on the top of the bar must point toward the bar tip.

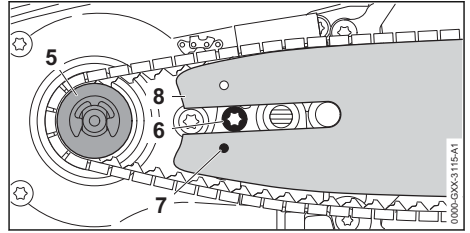

- ▶ Point the guide bar tip away from the chain sprocket (5).
- ▶ Place the chain around the chain sprocket.
- ▶ Slide the guide bar (8) over the collar screw (6). The head of the collar screw must protrude into the oblong hole.
- ▶ Fit the pin of the tensioning gear in the hole (7) of the guide bar.
- ▶ Disengage the chain brake,  17.2.

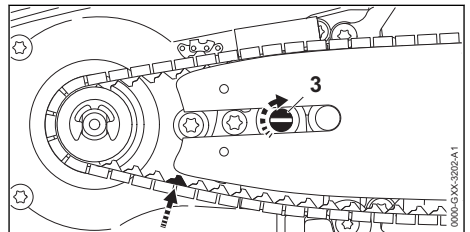

- ▶ Direct the drive links into the groove of the guide bar (arrow) while turning the side chain tensioner (3) clockwise until it stops. The guide bar and chain must be firmly and securely mounted on the chain saw.
- ▶ Fit the sprocket cover on the saw so that it is flush with the housing.
- ▶ Turn the nut clockwise until the chain sprocket cover is firmly attached to the saw.

16.2.2 Removing the Guide Bar and Chain

- ▶ Unscrew the nut securing the chain sprocket cover.
- ▶ Remove the chain sprocket cover.
- ▶ Turn the side chain tensioner counterclockwise until it stops and the chain is loose.
- ▶ Remove the guide bar and chain.

NOTICE

- The top and bottom of the guide bar are symmetrical, and the bar may be mounted with the printing facing up or down. Flipping the guide bar each time the chain is sharpened or changed will help reduce uneven wear and improve its service life.

16.3 Tensioning the Chain

! WARNING

- To reduce the risk of severe personal injury from chain derailment, check chain tension frequently, [15.5](#). At operating temperatures, the chain stretches and sags. New chain tends to stretch more than used chain. Tension the chain so that the drive links cannot come out of the groove on the underside of the guide bar.

To properly tension the chain:

- ▶ Switch off the chain saw, [19.2](#).
- ▶ Engage the chain brake, [17.1](#).
- ▶ Remove the battery, [18.2](#).

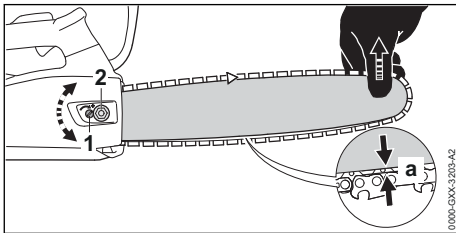

- ▶ Loosen the nut (2).
- ▶ Disengage the chain brake, [17.2](#).
- ▶ Lift the guide bar tip.
- ▶ Turn the side chain tensioner (1) clockwise to tighten the chain. The chain is properly adjusted when the distance (a) between the underside of the guide bar and the chain is within 0.04 in. (1 mm) and 0.08 in. (2 mm) and can still be pulled easily along the bar by hand. Always wear gloves when handling the chain.
- ▶ If the chain cannot be moved along the guide bar, it is too tight.
 - Reduce the tension by turning the side chain tensioner counterclockwise until the chain can move freely along the guide bar.
 - Ensure that the drive links remain in the groove and that the distance (a) between the underside of the guide bar and the chain is within 0.04 in. (1 mm) and 0.08 in. (2 mm).
- ▶ Once the chain is properly tensioned, lift the guide bar tip and tighten the nut to secure the chain sprocket cover.
- ▶ Finally, ensure that the distance a between the underside of the guide bar and the chain is within 0.04 in. (1 mm) and 0.08 in. (2 mm).

NOTICE

- Always release tension on the chain after finishing work. The chain contracts as it cools down. If it is not slackened, it can damage the drive shaft and bearings. Properly re-tension the chain before using the saw again.

16.4 Lubricating the Saw Chain and Guide Bar

16.4.1 Bar and Chain Lubricant

! WARNING

- Never operate your saw without bar and chain lubrication. If the chain runs dry, the cutting attachment will be damaged beyond repair within a very short time. A damaged chain may break, resulting in severe or fatal personal injury. Always check chain lubrication and the oil level in the tank before starting work and periodically during work.

! WARNING

- Never use waste oil to lubricate your STIHL saw chain and guide bar. Repeated contact with waste oil can cause skin cancer. Moreover, waste oil is environmentally harmful.

Bar and chain oil lubricates and cools the rotating saw chain. The service life of the chain and guide bar depends on the quality of the lubricant. It is therefore essential to use only a specially formulated chain lubricant.

- ▶ For automatic and reliable lubrication of the chain and guide bar, use only an environmentally compatible quality chain and bar lubricant with light color. Oil that is too dark may not be detected by the oil sensor, and the chain oil LED may glow red as a result. STIHL recommends using rapidly biodegradable STIHL Bio-Plus.

NOTICE



- Biodegradable chain oil must be resistant to aging, since it will otherwise quickly turn to resin. This results in hard deposits that are difficult to remove, especially in the area of the chain drive and chain. It may even cause the oil pump to seize.

NOTICE

- Waste oil does not have the necessary lubricating properties and is unsuitable for chain lubrication.

16.4.2 Filling the Chain Oil Tank**Opening and Filling the Chain Oil Tank**

To fill the chain oil tank:

- Switch off the chain saw,  19.2.
- Engage the chain brake,  17.1.
- Remove the battery,  18.2.
- Position the chain saw on a level surface with the oil filler cap facing upwards.
- Clean the area around the oil filler cap with a slightly dampened cloth.

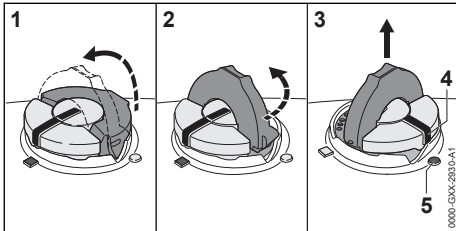

- Flip up the grip and press the cap down firmly (1).
- Turn the cap slowly counter-clockwise (2) to the open position (3). In the open position, the exterior positioning mark (4) on the cap will line up with the symbol (5) on the chain oil tank housing.
- Remove the cap and fill the tank with bar and chain oil.
- Take care not to spill bar and chain oil while refilling the tank.
- Do not overfill the tank. Leave approximately 0.5 in. (13 mm) of air space.

Closing

To close the tank:

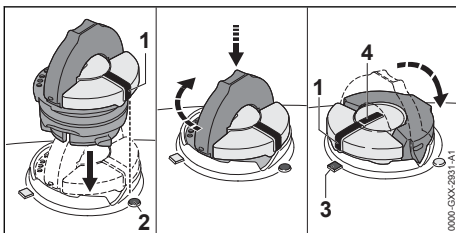

- Raise the grip on the top of the cap until it is upright at a 90° angle. Insert the cap in the

chain oil tank opening with the exterior positioning mark (1) lined up with the open symbol (2) on the chain oil tank housing.



- Using the grip, press the cap down firmly while turning it clockwise to the closed position (approximately 1/4 turn). In the closed position, the interior (4) and exterior (1) positioning marks will align with the closed symbol (3) on the chain oil tank housing.
- Fold the grip flush with the top of the cap and check for tightness.
- If the grip does not lie completely flush with the cap or the detent on the grip does not fit in the corresponding recess in the tank opening, or if the cap is loose, the cap is not properly seated and you must repeat the above steps.

16.4.3 Adjusting the Flow of Bar and Chain Oil**! WARNING**

- Never operate your saw without bar and chain lubrication. If the chain runs dry, the cutting attachment will be damaged beyond repair within a very short time. A damaged chain may break, resulting in severe or fatal personal injury. Always check chain lubrication and the oil level in the tank before starting work and periodically during work.

This chain saw is equipped with an adjustable oil pump. The flow of bar and chain oil can be set for different guide bar lengths, types of wood and working techniques.

To adjust the flow of bar and chain oil:

- Switch off the chain saw,  19.1.
- Remove the battery,  18.2.
- Engage the chain brake,  17.1.

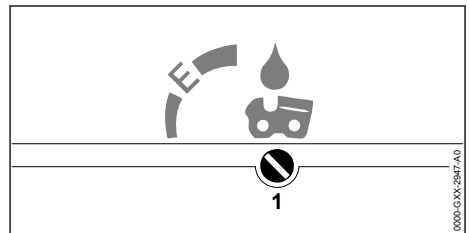

The chain oil feed rate is suitable for most applications when the oil flow adjusting screw (1) is in position E (Ematic).

To increase the flow:

- Turn the oil flow adjusting screw clockwise.

To reduce the flow:

- ▶ Turn the oil flow adjusting screw counter-clockwise.

17 The Chain Brake

17.1 Engaging the Chain Brake

! WARNING

- The chain brake will operate only if it has been properly maintained and the front hand guard has not been modified, [§ 6.2](#).

! WARNING

- No chain brake device prevents kickback. This device is designed to reduce the risk of kickback injury, if activated, in certain kickback situations. For the chain brake to remain in good working order, it must be properly maintained, [§ 9](#).

In the event of a kickback, the chain brake is designed to engage if the left hand contacts the front hand guard and pushes it forward.

The chain brake is also designed to be activated by the inertia of the front hand guard if the forces are sufficiently high. When the brake is activated by inertia, the hand guard accelerates toward the bar nose, even if your hand is not behind the hand guard.

Engaging the chain brake locks the chain. To manually engage the chain brake:

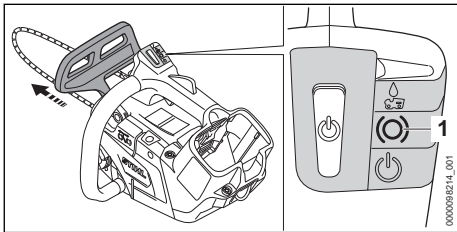

- ▶ Push the front hand guard away from the front handle.

You will hear an audible click when the front hand guard reaches the locked position. If a battery is inserted: The Chain Brake LED (1) lights up.

17.2 Disengaging the Chain Brake

! WARNING

- Before disengaging the chain brake and switching on your chain saw, be sure that the guide bar and saw chain are clear of you and all other obstructions and objects, including the ground, [§ 5.5](#).

Disengaging the chain brake unlocks the chain. To disengage the chain brake:

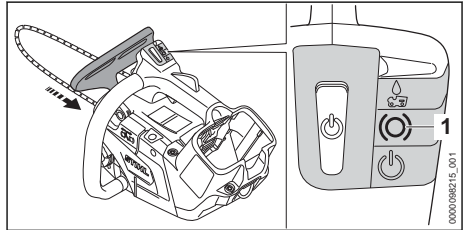

- ▶ Pull the front hand guard toward the front handle.

You will hear an audible click when the front hand guard reaches the unlocked position. If a battery is inserted: The Chain Brake LED (1) goes out. In this position, the chain brake is disengaged and the saw can be switched on.

17.3 Maintaining the Chain Brake



! WARNING

- An improperly maintained chain brake may increase the time needed to stop the saw chain after activation, or it may not activate or stop the chain at all, [§ 6.2](#). The chain brake is subject to wear, depending on the amount of usage, conditions under which the saw is used and other factors. Excessive wear will reduce the effectiveness of the chain brake and can render it inoperable.
- ▶ Your chain saw should be returned to your authorized STIHL servicing dealer for periodic inspection and servicing of the brake system according to the following schedule:
 - Heavy Usage: every 3 months
 - Part-Time Usage: every 6 months
 - Occasional Usage: every 12 months

18 Inserting and Removing the Battery

18.1 Inserting the Battery

! WARNING

- To reduce the risk of personal injury or property damage from fire or electric shock, never use a malfunctioning, damaged, cracked, leaking or deformed battery,  8. Never charge, use or store the battery outside the specified ambient temperature limits,  27.6.

! WARNING

- To reduce the risk of unintended activation, never store the battery in the chain saw,  23.2.

To insert the battery:

- ▶ Engage the chain brake,  17.1.

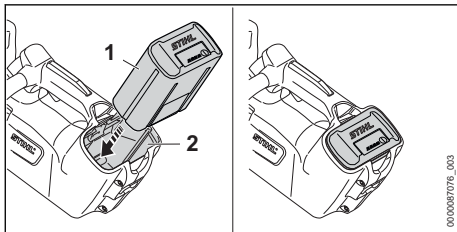

- ▶ Insert the battery (1) into the battery compartment (2) until it stops.

The battery is properly inserted when you hear an audible click and the battery is flush with the top of the housing. In this position, there is electrical contact between the battery and the chain saw.

Since a new battery is not fully charged, STIHL recommends that you fully charge the battery before using it the first time,  11.

18.2 Removing the Battery

! WARNING

- To reduce the risk of severe personal injury from unintended activation, always remove the battery before assembling, transporting, adjusting, cleaning, servicing, maintaining or storing the chain saw, and any other time it is not in use.

! WARNING

- Use care when ejecting the battery to prevent it from falling and causing personal injury or property damage.

To remove the battery:

- ▶ Release the trigger switch.

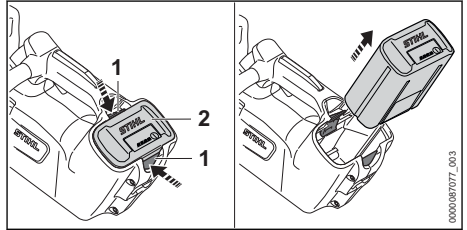

- ▶ Compress the locking levers (1) to eject the battery (2) from the battery compartment.



NOTICE

- Avoid exposing the battery to excessive heat or prolonged periods of direct sunlight. Use or storage outside the recommended ambient temperature range can reduce the performance of the battery.

19 Switching the Chain Saw On and Off

19.1 Switching On

! WARNING

- Never operate your chain saw if it is modified, damaged, improperly adjusted or maintained, not completely and securely assembled or not functioning properly,  16. To reduce the risk of personal injury, always wear proper clothing and protective apparel, including proper eye protection, when operating your chain saw,  5.3.

Before switching on:

- ▶ Make sure you have a secure and firm footing.
- ▶ Stand upright.
- ▶ Always hold and operate the chain saw with your right hand firmly on the control handle and your left hand firmly on the front handle. Always hold the chain saw with two hands in this manner, whether you are right-handed or left-handed.

To switch the chain saw on:

- ▶ Disengage the chain brake,  17.2.

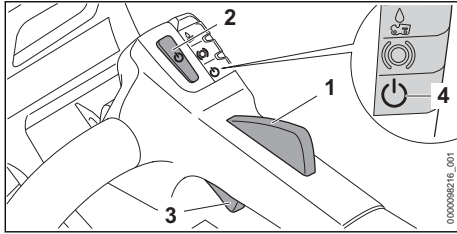

- ▶ Depress and hold the trigger switch lockout (1).
- ▶ While holding the trigger switch lockout, press the retaining button (2) with your thumb and release it.
- ▶ Squeeze the trigger switch (3) with your index finger.
The saw chain will start rotating.

You can also unlock the trigger switch by pressing the retaining button and depressing the trigger switch lockout within 5 seconds (as long as the Status LED is flashing). Squeeze the trigger switch with your index finger to start the saw chain.

The motor will not switch on unless the trigger switch lockout and retaining button have been depressed and the trigger switch has been squeezed.

If the trigger switch and the trigger switch lockout are released, the Status LED will remain flashing for approximately 1 second. As long as the Status LED is flashing, the chain saw can again be switched on without pressing the retaining button again.

The further the trigger switch is squeezed, the faster the saw chain will rotate.

19.2 Switching Off

! WARNING

- The saw chain will continue to rotate for a short while after the trigger switch is released. To avoid serious or fatal injury, avoid contact with the moving saw chain. To reduce the risk of personal injury from unintended activation or unauthorized use, switch off the motor, ensure the chain has stopped, engage the chain brake and remove the battery before transporting or putting the chain saw down.

To switch the chain saw off:

- ▶ Release the trigger switch and trigger switch lockout so that the trigger switch springs back to the locked position. In the locked position,

activation of the trigger switch is blocked by the trigger switch lockout. Activation of the chain saw is also electronically blocked by the retaining button once the Status LED stops flashing (after approximately 5 seconds).

The saw chain will continue to rotate for a short time after the trigger switch is released. Take care to avoid contact after releasing the trigger switch and when setting down the chain saw.

20 Checking the Chain Saw

20.1 Checking the Operation of the Chain Brake

! WARNING

- Operating the saw with a missing, damaged, modified or improperly maintained chain brake increases the risk of severe or fatal injury from kickback. Never attempt to modify or disable the chain brake. Never operate a saw if the chain brake has been modified or does not function properly. If you detect a change in the operating characteristics of the chain brake, have your saw serviced immediately by an authorized STIHL servicing dealer.

Before starting work, check the operation of the chain brake:

- ▶ Disengage the chain brake, 17.2.
- ▶ Switch on the chain saw, 19.1.
- ▶ Engage the chain brake by pushing the front hand guard, away from the front handle.
A properly functioning chain brake will stop the chain within fractions of a second.
- ▶ If the chain brake fails to stop the chain within fractions of a second, have the saw inspected and repaired by an authorized STIHL servicing dealer.

20.2 Testing the Controls

Before starting work, confirm that the trigger switch lockout (1), retaining button (2) and trigger switch (3) are undamaged and functioning properly:

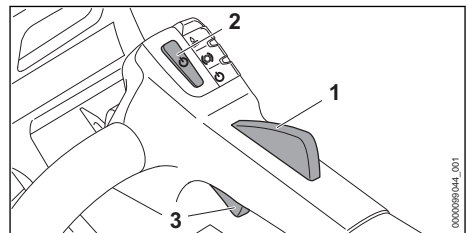

Trigger Switch Lockout (1), Retaining Button (2) and Trigger Switch (3)

WARNING

- To reduce the risk of serious or fatal injuries, keep hands, feet and other parts of the body away from the chain. Do not touch the saw chain while the battery is inserted. Never touch moving chain with your hand or any part of your body,  5.5.2. Keep bystanders out of the area while testing the controls.

To test the controls:



- ▶ Remove the battery.
- ▶ Attempt to depress the trigger switch.
If the trigger switch can be depressed without first depressing the trigger switch lockout, take the chain saw to an authorized STIHL servicing dealer to be repaired before use.
- ▶ Press down on the trigger switch lockout and retaining button. Make sure they move freely and spring back into place when released.
- ▶ Insert the battery.
- ▶ Hold the chain saw firmly with both hands, your left hand on the front handle and your right hand on the control handle. Depress and hold the trigger switch lockout, press the retaining button with your thumb and squeeze the trigger switch with your index finger.
The chain saw should switch on. If it does not, take the chain saw to an authorized STIHL servicing dealer to be repaired before use.
- ▶ Release the trigger switch.
The chain saw should switch off.
If the chain saw does not switch off after you release the trigger switch, remove the battery and take the chain saw to an authorized STIHL servicing dealer to be repaired before use.

20.3 Testing Chain Lubrication

WARNING

- Never operate your saw without bar and chain lubrication. If the chain runs dry, the cutting attachment will be damaged beyond repair within a very short time. A damaged chain may break, resulting in severe or fatal personal injury. Always check chain lubrication and the oil level in the tank before starting work and periodically during work.

To confirm that the chain oil is flowing properly:

- ▶ Insert the battery,  18.1.
- ▶ Disengage the chain brake,  17.2.

- ▶ Point the guide bar toward a bright surface.
- ▶ Switch on the chain saw,  19.1.
The chain should throw off a small amount of oil.
If the chain oil cannot be seen, check the oil level and refill the tank as necessary.
- ▶ Test the chain lubrication again.
- ▶ If chain lubrication oil is still not visible, the lubrication mechanism is not functioning. Take the saw to an authorized STIHL servicing dealer to be repaired before use.





21 After Finishing Work

21.1 Preparing for Transportation or Storage

WARNING

- To reduce the risk of personal injury from unintended activation or unauthorized use, switch off the chain saw, engage the chain brake and remove the battery before transporting the chain saw or putting it down. To reduce the risk of injuries from the sharp cutters on the chain, always cover the guide bar with the chain scabbard and be sure it engages before transporting or storing the saw.

To prepare the saw for transportation or storage:

- ▶ Switch off the chain saw,  19.2.
- ▶ Engage the chain brake,  17.1.
- ▶ Remove the battery,  18.2.
- ▶ Release the chain brake and loosen the chain.
- ▶ Re-engage the chain brake.
- ▶ Slide a chain scabbard over the guide bar so that it covers the entire guide bar and engages in place.
- ▶ If the battery or chain saw became wet during operation, allow them to dry separately and completely before charging or storing,  27.7.
- ▶ Before using the saw, remember to re-tension the chain.

NOTICE

- The chain contracts as it cools down. Failing to loosen the chain after finishing work can damage the drive shaft and bearings.

22 Transporting the Chain Saw and Battery

22.1 Chain Saw

When transporting the chain saw:

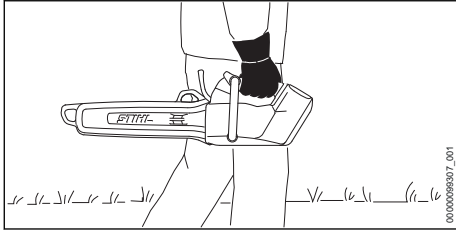

- ▶ Slide a chain scabbard over the guide bar so that it covers the entire guide bar and engages in place.
- ▶ When transporting the saw by hand, hold it by the control handle with the guide bar pointing backwards, opposite the direction in which you are walking.
- ▶ When transporting the saw in a vehicle, cover the guide bar with a chain scabbard and be sure it engages. Secure and position the chain saw to prevent turnover, impact and damage.

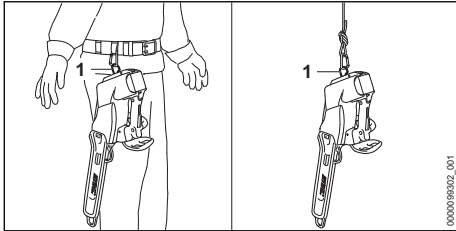

The chainsaw can also be carried by attaching the ring (1) to your waist belt or a rope.

Your saw comes standard with a chain scabbard that matches the cutting attachment. If you use guide bars of different lengths on the saw, the length of the chain scabbard must be matched to the guide bar to reduce the risk of injury. It should cover the full length of the guide bar.

22.2 Chain Scabbard

! WARNING

- Never use the rings on the chain scabbard to transport the chain saw or secure it to your belt. The saw can slip out of the scabbard, resulting in personal injury or property damage. Secure the saw by the hinged carrying ring on the chain saw housing.

When transporting the chain scabbard:

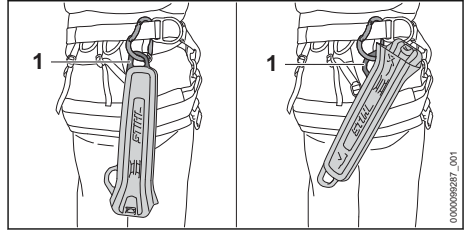

- ▶ Transport the chain scabbard with one of its rings (1).

22.3 Battery

! WARNING

- To reduce the risk of a short circuit, which could lead to electric shock, fire and explosion, never transport the battery with small metal objects capable of conducting electricity (e.g., paper clips, nails, coins, keys),  8.

When transporting the battery:

- ▶ Secure the battery in a container against impact or damage. Never transport the battery with small metal objects capable of conducting electricity (e.g., paper clips, nails, coins, keys).
- ▶ If you are transporting the battery in a vehicle, secure it and its container to prevent turnover, impact and damage.

STIHL batteries comply with the requirements set forth in UN-Manual of Tests and Criteria, Part III, Subsection 38.3.

Commercial air, vessel and ground transportation of lithium ion cells and batteries is regulated. The battery is classified as a UN 3480, Class 9, packaging group II product. Shipping it, either as a complete tool or the battery, requires compliance with all applicable shipping regulations. Check with the ground, vessel, air cargo or passenger airline to determine if transport is prohibited or subject to restrictions or exemptions prior to shipping or travel.



Normally, no further conditions have to be met by the user in order to transport STIHL batteries by road to the power tool's operating site. Check and comply with any special regulations that may apply to your situation.

For further information please go to www.stihl.ca.



23 Storing the Chain Saw and Battery

23.1 Chain Saw

WARNING



- Store the chain saw indoors in a dry, secure place that cannot be accessed by children or other unauthorized users,  5.4. Never store the battery in the chain saw. Improper storage can result in unauthorized use and damage to the chain saw,  5.4.

When storing the saw for thirty days or longer:

- ▶ Remove any wood chips or debris from the battery compartment.
- ▶ Remove the chain and guide bar.
- ▶ Clean and spray the guide bar with a resin solvent, such as STIHL Resin Remover and Lubricant.
- ▶ Clean the saw,  24.
- ▶ Fill up the chain oil tank,  16.4.2.
- ▶ Secure and position the chain saw to prevent turnover, impact and damage.
- ▶ Store the saw indoors in a dry and secure location, out of the reach of children and other unauthorized persons.

23.2 Battery

WARNING

- To reduce the risk of a short circuit, which could lead to electric shock, fire and explosion, never store the battery with small metal objects capable of conducting electricity (e.g., paper clips, nails, coins, keys),  8. If the battery is damp or wet, allow it to dry thoroughly before storing,  8.

WARNING

- Extreme temperatures can damage the battery and may also cause the battery to generate heat, rupture, leak, ignite or explode, resulting in severe or fatal personal injury or property damage. Never charge, use or store the battery outside the specified ambient temperature limits,  27.6.

To properly store the battery:

- ▶ Remove the battery from the chain saw.
- ▶ When storing the battery, maintain a charge of 40 % to 60 % for STIHL AP series batteries and a charge of 30 % to 45 % for STIHL AR series batteries (2 green LEDs).

- ▶ If storing the battery in the charger, disconnect the charger from the outlet.
- ▶ Make sure the battery is dry and store it indoors in a dry and secure location.
- ▶ Keep it out of the reach of children and other unauthorized persons.
- ▶ Protect the battery against dampness and corrosive agents such as garden chemicals and de-icing salts.
- ▶ Protect the battery from exposure to conductive liquids such as salt water.
- ▶ For maximum battery life, store the battery at an ambient temperature between 50 °F and 68 °F (10 °C and 20 °C) with a charge between 40 % and 60 % for STIHL AP series batteries and a charge of 30 % to 45 % for STIHL AR series batteries (2 green LEDs).
- ▶ Do not leave spare batteries unused. Use them in rotation.

NOTICE

- A battery that is not stored properly may experience deep discharge, which can result in permanent damage. To avoid deep discharge:
 - ▶ Remove the battery from the chain saw after finishing work.
 - ▶ For maximum battery life, store the battery with a charge between 40 % and 60 % for STIHL AP series batteries and a charge of 30 % to 45 % for STIHL AR series batteries (2 green LEDs).
 - ▶ If storing the battery in the charger, disconnect the charger from the outlet.
 - ▶ For maximum battery life, store the battery at an ambient temperature between 50 °F and 68 °F (10 °C and 20 °C).

24 Cleaning

24.1 Cleaning the Chain Saw and Battery

WARNING

- To reduce the risk of personal injury from unintended activation, remove the battery and engage the chain brake before carrying out any cleaning work,  9.

To clean the chain saw and battery:

- ▶ Clean the chain saw's polymer components with a slightly dampened cloth. Do not use detergents or solvents. They may damage the polymer components.

- ▶ Remove the sprocket cover and clean the area around the chain sprocket with a slightly dampened cloth or resin solvent, such as STIHL Resin Remover & Lubricant.
- ▶ Do not use a pressure washer to clean the chain saw or otherwise spray it with water or other liquids.
- ▶ Keep the battery housing and guides free from foreign matter and clean as necessary with a soft brush or soft, dry cloth.

24.2 Cleaning the Guide Bar and Saw Chain



WARNING

- To reduce the risk of personal injury from unintended activation, remove the battery and engage the chain brake before carrying out any cleaning work, [18.2](#). To help prevent injuries, always wear heavy-duty work gloves when handling the chain.

To properly clean the guide bar and chain:

- ▶ Remove the guide bar and the chain, [16.2.2](#).

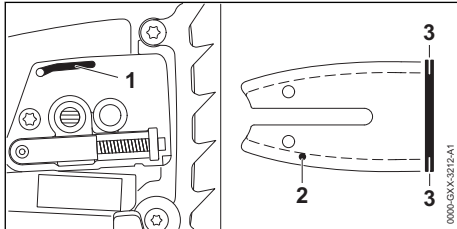

- ▶ Clean the oil outlet duct (1), oil inlet bore (2) and groove (3) with a brush, a slightly dampened cloth or resin solvent, such as STIHL Resin Remover & Lubricant. Do not use detergents.
- ▶ Clean the chain with a brush, a slightly dampened cloth or resin solvent. Do not use detergents.
- ▶ Do not use a pressure washer to clean the guide bar or chain or otherwise spray them with water or other liquids.

24.3 Cleaning the Air Filter

Very fine dust can collect in the air filter and block proper air flow. The air filter must be cleaned with the STIHL special cleaner or another cleaning agent with a pH value higher than 12.

To clean the air filter:

- ▶ Switch off the chain saw, [19.2](#).

- ▶ Engage the chain brake, [17.1](#).
- ▶ Remove the battery, [18.2](#).

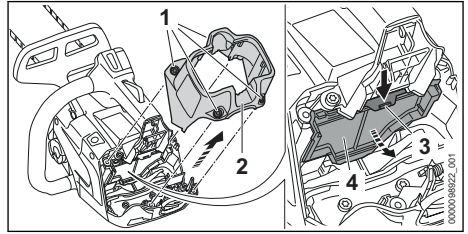

- ▶ Turn the screws (1) counterclockwise until the shroud (2) can be removed.
- ▶ Remove the shroud.
- ▶ Press the locking tab (3) and remove the air filter (4).
- ▶ Knock out the air filter or blow it clear with compressed air from the inside outwards.
- ▶ If the air filter is damaged, replace it.
- ▶ Spray the outside and inside of the air filter with STIHL special cleaner or a cleaning agent with a pH value higher than 12.
- ▶ Allow STIHL special cleaner or cleaning agent to act for 10 minutes.
- ▶ Rinse the inside then the outside of the air filter under running water. Never spray the air filter with a pressure washer.
- ▶ Allow the air filter to air dry.

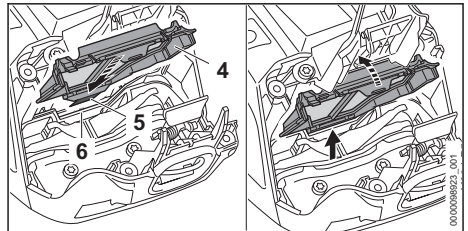

- ▶ Position the air filter (4) so that the clip (5) engages in the recess (6).
- ▶ Close the air filter. The air filter audibly engages.
- ▶ Place the shroud in position.
- ▶ Tighten the screws (1).

! WARNING

- Cleaning agent may cause irritation if it contacts the skin or eyes. Avoid contact. Wear suitable eye protection. Read and follow all safety precautions that accompany the cleaning agent. In case of contact with the skin: Wash affected areas with plenty of water and soap. In case of contact with the eyes: Rinse eyes with plenty of water for at least 15 minutes and seek medical advice.

NOTICE

- To reduce the risk of damage, never use a tool to install pry out or re-insert the air filter.

NOTICE

- Exposure to high temperatures and oil can damage the air filter and reduce filtering efficiency. Allow the filter to air dry away from external heat sources. Keep the filter away from oil.

25 Inspection and Maintenance

25.1 Inspecting and Maintaining the Chain Saw

! WARNING

- To reduce the risk of personal injury from unintended activation, remove the battery before inspecting the chain saw or carrying out any maintenance,  9.

Proper maintenance of the chain saw includes the following activities:

- ▶ Cleaning the air filter every month of operation.
- ▶ Inspecting the chain sprocket periodically and having a worn sprocket replaced by an authorized STIHL servicing dealer.
- ▶ Inspecting the guide bar for proper groove depth and spread and replacing the guide bar if it shows signs of excessive wear or damage.
- ▶ Periodically sharpening the chain, maintaining the depth limiting guides at the appropriate height, and replacing the saw chain when indicated by the relevant wear marks, or when the chain is damaged or shows signs of excessive wear.

- ▶ Having worn, missing or damaged safety labels replaced by an authorized STIHL servicing dealer.
- ▶ Having the fan housing cleaned semi-annual by an authorized STIHL servicing dealer.
- ▶ For intensive use in palm care, having the area behind the chain sprocket and around the chain sprocket cleaned and greased by an authorized STIHL servicing dealer.

25.2 Inspecting and Maintaining the Chain Sprocket

- ▶ Switch off the chain saw, engage the chain brake and remove the battery.
- ▶ Disengage the chain brake,  17.2.
- ▶ Remove the chain sprocket cover, saw chain and guide bar.

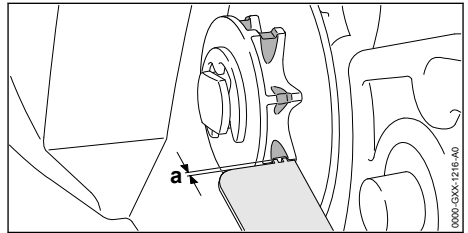

- ▶ Check the chain sprocket cover for wear marks.
- ▶ If the wear marks are deeper than $a = 0.020$ in. (0.5 mm), have the chain sprocket replaced.

STIHL recommends using genuine STIHL chain sprockets to ensure optimal functioning of the chain brake.

Alternating between two chains helps reduce wear to the chain sprocket.

25.3 Inspecting and Maintaining the Guide Bar

- ▶ Switch off the chain saw, engage the chain brake and remove the battery.
- ▶ Remove the guide bar and saw chain,  16.2.2.

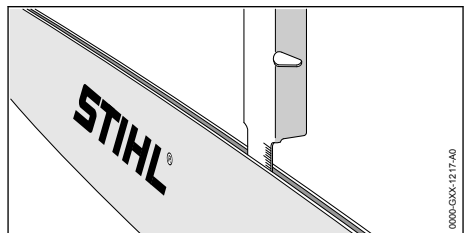

- ▶ Measure the depth of the guide bar groove in the area with the greatest wear using the measuring tool on the file gauge sold separately.
- ▶ Replace the guide bar if the measured depth is less than the required minimum depths stated in  27.5.
- ▶ Check the spread of the guide bar groove with the measuring tool on the file gauge.
- ▶ Replace the guide bar if the groove is narrowed, spread or shows other signs of substantial wear or damage.

To maintain the guide bar:

- ▶ Flip the guide bar after each sharpening and each time the chain is changed. This will help reduce uneven wear. There is no "top" or "bottom" of the bar. It may be used in either orientation, even though the printing on the bar may be upside down.

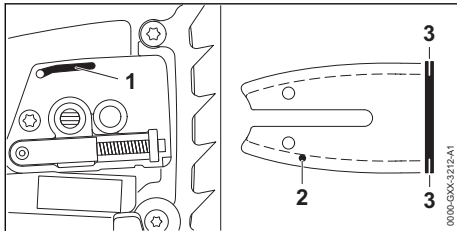

- ▶ Clean the oil outlet duct (1), oil inlet bore (2) and groove (3) with a brush, a slightly dampened cloth or resin solvent, such as STIHL Resin Remover & Lubricant. Do not use detergents.
- ▶ Periodically remove any metal burrs that develop along the guide bar with a flat file or a STIHL guide bar dressing tool.
- ▶ Replace the guide bar if the burrs cannot be filed or if the guide bar becomes damaged.

25.4 Inspecting, Maintaining and Sharpening the Saw Chain

WARNING

- An improperly sharpened chain can increase the risk of kickback and other reactive forces, resulting in severe personal injury or death. For example, depth gauges that are too low or cutters that are filed incorrectly can increase the kickback tendency of the chain saw and can increase kickback forces, making it more difficult to control the saw. Always review and follow the sharpening angles and dimensions recommended by STIHL when checking or sharpening the chain.

WARNING

- Never use a dull or damaged chain. This leads to increased physical strain, increased vibration load, unsatisfactory cutting results and increased wear. If the chips from cutting are fine, more like saw dust than wood chips, the chain likely is dull.

- ▶ Switch off the chain saw, engage the chain brake and remove the battery.

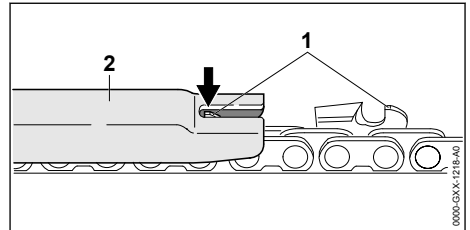

- ▶ Check the height of the depth gauge (1) with a STIHL file gauge (2) matching the pitch of the chain.
- ▶ If the depth gauge protrudes higher than the file gauge, file the depth gauge to the appropriate height.
- ▶ Work carefully. Do not file the depth gauge too low. A depth gauge that is too low must be replaced or sharpened by an authorized STIHL servicing dealer, as it can increase the kickback tendency of the chain saw and can increase kickback forces.

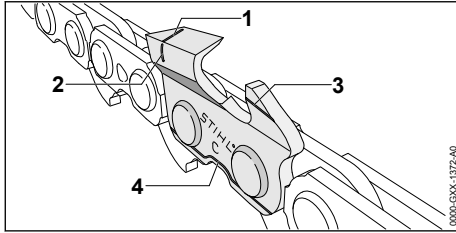

STIHL chain is manufactured with wear marks to help the operator identify excessive wear. The wear marks depicted above (1 - 4) must remain visible.

- ▶ Replace the chain if any wear marks are no longer visible.
- ▶ Check the 30° sharpening angle of the cutters with a STIHL file gauge matching the pitch of the chain.
- ▶ If the sharpening angle is incorrect, file the cutters to a 30° angle.
- ▶ If you are unable to achieve the proper angle, or suspect you have not achieved the proper angle, have the chain sharpened by an authorized STIHL servicing dealer.

An improperly filed chain can be very dangerous. It can increase the potential for reactive forces, including kickback, and also increase the magnitude of those reactive forces.

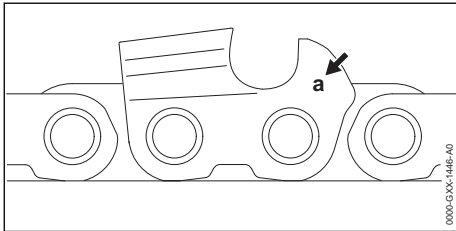

The chain pitch marking (a) is embossed in the area of the depth gauge of each cutter.

The markings mean the following:

Marking (a)	Saw Chain Pitch
1	1/4"
2	.325"
3	3/8"
4	.404"
6	3/8" PICCO
7	1/4" PICCO

To sharpen the chain:

- ▶ Switch off the chain saw, engage the chain brake and remove the battery.
- ▶ Select a chain file with a diameter matching the pitch of the chain.
Other files are unsuitable and can result in improperly filed chain, which can increase the potential and force of kickback and other reactive forces.
- ▶ Clamp the guide bar if necessary to make filing easier.
- ▶ To advance the chain, first disengage the chain brake,  17.2.
- ▶ Use a file holder.
File holders have markings that indicate the proper sharpening angle.
- ▶ File all the cutters with an identical angle. Two or three strokes of the file are usually sufficient for simple resharpening. Remove a little material with each stroke.
Sharpening at varying or inconsistent angles or heights can be very dangerous and may result in rough or uneven running of the chain and increased wear, even to the point of chain breakage. It also can increase the tendency and force of kickback and other reactive forces.

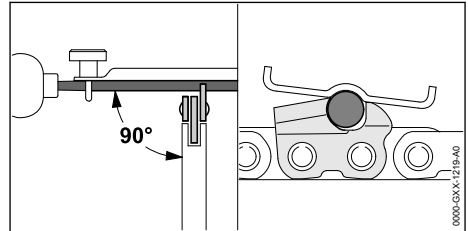

- ▶ Guide the file horizontally at a right angle to the side surface of the guide bar in accordance with the specified angle.
- ▶ File only from the inside of the cutter outward.
- ▶ Lift the file on the backstroke. The file only sharpens on the forward stroke.
- ▶ Do not file tie straps or drive links.
- ▶ Periodically rotate the file in order to avoid uneven wear.
- ▶ To remove a file burr from the cutter tooth, run the cutter across a piece of hardwood.
- ▶ Check the sharpening angle with a file gauge.

All cutters must be of equal length and filed down to the length of the shortest cutter. Otherwise, the tendency and force of kickback and other reactive forces will increase.

STIHL recommends having your chain sharpened by an authorized STIHL servicing dealer to

reduce the risk of severe or fatal injury from an improperly sharpened chain.

! WARNING

- Depth gauges that are too low increase the potential and force of kickback and other reactive forces, which can increase the risk of serious personal injury. Always maintain the proper distance (a) between the depth gauge and the top of the cutter.

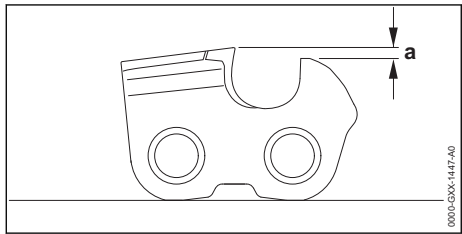

The depth gauge determines the depth to which the cutter penetrates the wood and thus the chip thickness.

A depth gauge that is too low will increase the kickback tendency of the chain saw and can increase kickback forces.

A depth gauge that is too high will prevent the cutter from entering the workpiece and will lead to poor cutting performance. Always keep the

required distance (a) between depth gauge and cutting edge, 27.5.

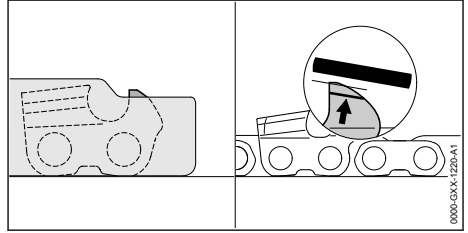

To properly lower the depth gauge:

- ▶ Lay the appropriate file gauge for the chain pitch on the chain and press it against the cutter to be checked. If the depth gauge protrudes past the file gauge, the depth gauge must be filed down.
- ▶ File the depth gauge so that it is flush with the top of the file gauge.
- ▶ Afterwards, remove the file gauge and file the leading edge of the depth gauge parallel to the service mark. When doing this, be careful not to further lower the highest point of the depth gauge.
- ▶ Lay the file gauge on the chain to check the height of the file gauge. The highest point of the depth gauge must be flush with the top of the file gauge.
- ▶ After sharpening, clean the chain thoroughly, removing any filings or grinding dust.
- ▶ Oil the chain thoroughly.



26 Troubleshooting Guide

26.1 Chain Saw and Battery

Always remove the battery before carrying out any inspection, cleaning or maintenance.

Condition	LEDs on Battery	Possible Cause	Remedy
Chain saw does not start when switched on.		No electrical contact between chain saw and battery.	<ul style="list-style-type: none"> ▶ Remove the battery, 18.2. ▶ Engage the chain brake, 17.1. ▶ Visually check the electrical contacts in the battery compartment and on the battery. ▶ Reinsert the battery, 18.1.
	1 LED flashes green. STIHL AR only: Additionally, four long beeps are emitted.	Battery has low charge.	<ul style="list-style-type: none"> ▶ Charge the battery, 11.
	1 LED glows red.	Battery too hot / too cold.	<ul style="list-style-type: none"> ▶ Allow the battery to warm up or cool down gradually at ambient temperatures of about 50 °F to 68 °F (10 °C to 20 °C).

Condition	LEDs on Battery	Possible Cause	Remedy
	4 LEDs flash red. STIHL AR only: Additionally, a rapid succession of short beeps is emitted.	Malfunction in battery.	<ul style="list-style-type: none"> ▶ Remove the battery and reinsert it, 18. ▶ Switch on the chain saw, 19.1. ▶ If the LEDs continue to flash, do not attempt to use. The battery has a malfunction and must be replaced.
	3 LEDs glow red.	Chain saw too hot.	<ul style="list-style-type: none"> ▶ Remove the battery, 18.2. ▶ Engage the chain brake, 17.1. ▶ Allow the chain saw to cool down.
	3 LEDs flash red.	Malfunction in chain saw.	<ul style="list-style-type: none"> ▶ Remove the battery and reinsert it, 18 ▶ Switch on the chain saw, 19.1. ▶ If the LEDs still flash, do not attempt to use. The chain saw has a malfunction and must be checked by a servicing dealer.
Chain saw cuts out during operation.	1 LED glows red.	Battery too hot / too cold.	<ul style="list-style-type: none"> ▶ Remove the battery, 18.2. ▶ Engage the chain brake, 17.1. ▶ Allow the chain saw and battery to cool down gradually at ambient temperatures of about 50 °F to 68 °F (10 °C to 20 °C).
	3 LEDs glow red.	Chain saw too hot.	
Run-time is too short.		Battery not fully charged.	▶ Charge the battery, 11 .
		Useful life of battery has been reached or exceeded.	▶ Have the battery checked by an authorized STIHL servicing dealer.
During sawing, the wood smokes or smells burnt.		The chain is dull or improperly sharpened.	▶ Properly sharpen the chain, 9 .
		Working technique is improper or the saw is being mis-used.	▶ Obtain instruction on proper working technique.
		Insufficient bar and chain oil.	<ul style="list-style-type: none"> ▶ Increase oil feed rate, 16.4.3. ▶ Have the chain lubrication mechanism checked by an authorized STIHL servicing dealer.
Battery is not being charged even though LED on charger glows green.	1 LED glows red.	Battery too hot / too cold.	<ul style="list-style-type: none"> ▶ Allow the battery to warm up or cool down gradually at ambient temperatures of about 50 °F to 68 °F (10 °C to 20 °C). ▶ Read and follow the warnings and instructions in your charger's manual. For optimum performance, observe the recommended ambient temperature ranges, 27.7.
Chain Oil LED glows red.		Insufficient bar and chain oil in the tank, or the bar and chain are not receiving oil.	<ul style="list-style-type: none"> ▶ Filling the Chain Oil Tank, 16.4.2. ▶ Adjust the oil pump to the maximum flow rate of bar and chain oil. ▶ Switching on the chain saw, fully press the trigger switch and run the chain saw for approximate 1 minute. Chain Oil LED goes out. The oil pump can be set for operate the chain saw.
		The bar and chain lubricant is dirty, old, too	▶ Filling and using new bar and chain lubricant, 16.4.1 .

Condition	LEDs on Battery	Possible Cause	Remedy
		dark to be detected by the oil sensor, or otherwise unsuitable.	▶ If the LEDs still glows, have the chain saw checked by an authorized STIHL servicing dealer.
Chain Oil LED flashes red.		The chain oil sensor is damaged.	▶ Have the chain oil sensor checked by an authorized STIHL servicing dealer.
Battery cannot be found with the STIHL connected App.		Bluetooth® interface at the battery or at your mobile device is not turned on.	▶ Activate the Bluetooth® interface at the battery and at your mobile device,  13.1.
		Distance between the battery and your mobile device is too large.	▶ Reduce the distance between the battery and your mobile device,  27.2. ▶ If the battery still cannot be found with the STIHL connected App: Contact an authorized STIHL servicing dealer for assistance.

27 Specifications

27.1 STIHL MSA 220.0 T, MSA 220.0 TC

- Approved battery types:
 - STIHL AP 200, AP 300, AP 300 S, AP 500 S
 - STIHL AR series

When using a guide bar greater than 12" (30 cm), use of a STIHL AR series battery or AP battery bag with connecting cord is not authorized.

- Weight without battery, guide bar and saw chain: 5.95 lbs. (2.7 kg)
- Maximum oil tank volume: 7.4 oz. (0.22 l)

For technical information regarding the STIHL AP and AR series batteries, see the product information accompanying your battery.

For technical information regarding the STIHL AL 101, 301, 301-4 and 500 series chargers, see the product information accompanying your charger.

Batteries, chargers and other accessories sold separately. Contact your authorized STIHL servicing dealer for pricing and availability.

27.2 STIHL AP Series Battery

Approved charger types: STIHL AL 101, AL 300, AL 301, AL 301-4, AL 500, AL 501.

- Battery technology: Lithium-Ion
- Voltage: 36 V
- Rated capacity in Ah¹: See rating plate
- Stored energy in Wh²: See rating plate
- Weight in kg: See rating plate
- Bluetooth® interface (only for batteries with



¹Rated capacity calculated pursuant to IEC 61960. Usable energy available to the operator will be less.

²The battery is marked with its stored energy as provided by the cell manufacturer. Usable energy available to the operator will be less.

- Data transmission protocol: Bluetooth® 5.1. The mobile receiving devices must be compatible with Bluetooth® Low Energy 5.0 and support the Generic Access Profile (GAP).
- Frequency band: ISM band 2.4 GHz
- Radiated maximum transmission power: 1 mW
- Bluetooth® signal range: maximum 33 ft. (10 m). The signal range may vary depending on ambient conditions and the performance of the designated receiving device, i.e., smartphone or tablet. The Bluetooth® range may be significantly limited when the signal is transmitted through metallic barriers (e.g., walls, shelving units, etc.) or near strong electromagnetic fields.
- Minimum mobile terminal device (e.g., tablet, smartphone) system requirements: Android or iOS (in current version or higher)

For a complete list of approximate charging times, see www.stihl.com/charging-times.

For a complete list of approximate battery run-times, see www.stihl.com/battery-life.

Bluetooth®

The Bluetooth® word mark and logos are registered trademarks owned by Bluetooth SIG, Inc. These word mark/logos are used by STIHL under license.

If the battery is equipped with a Bluetooth® interface, local operating restrictions (in aircraft or hospitals, for example) must be observed.

Other Trademarks

Apple and the Apple logo are trademarks of Apple Inc., registered in the U.S. and other countries.

App Store is a service mark of Apple Inc.

Google Play and the Google Play logo are trademarks of Google Inc.

27.3 Chain Sprockets

The following chain sprockets are available for this model chain saw:

- 6-tooth for 3/8" PICCO pitch
- Maximum chain speed: 23.3 m/s

27.4 Minimum Groove Depth of Guide Bars

The minimum groove depth of a guide bar depends on the pitch of the guide bar.

- Minimum groove depth for 3/8" PICCO pitch guide bars: 0.197 in. (5 mm)

27.5 Depth Gauge Setting

The depth gauge setting of a saw chain depends on the pitch of the chain.

- Depth gauge setting for 3/8" PICCO pitch chains: 0.026 in. (0.65 mm)

27.6 Ambient Temperature Limits



WARNING

- Extreme temperatures can damage the battery and may also cause it to generate heat, rupture, leak, ignite or explode, resulting in severe or fatal personal injury or property damage. Never charge, use or store the battery outside the ambient temperature limits specified below.
 - ▶ Do not charge the battery below - 4 °F (- 20 °C) or above 122 °F (50 °C).
 - ▶ Do not use the chain saw or battery below - 4 °F (- 20 °C) or above 122 °F (50 °C).
 - ▶ Do not store the chain saw or battery below - 4 °F (- 20 °C) or above 158 °F (70 °C).

27.7 Ambient Temperature Recommendations

For optimum performance, observe the following ambient temperature ranges for the chain saw and battery:

- Charging: 41 °F to 104 °F (5 °C to 40 °C)
- Use: 14 °F to 104 °F (- 10 °C to 40 °C)
- Storage: - 4 °F to 122 °F (- 20 °C to 50 °C)

Charging, using or storing the battery outside the recommended ambient temperature ranges may reduce performance.

If the battery became damp or wet during operation, allow it to dry at least 48 hours at temperatures between 59 °F (15 °C) and 122 °F (50 °C) and relative humidity below 70 % before charging or storing. Higher humidity can extend the drying time.

27.8 Symbols on the Chain Saw

Symbol	Explanation
V	Volt
IPX4	Protection against spraying or splashing water from all directions.



Maximum guide bar length



Saw chain



Maximum computed kickback angle without chain brake / Maximum computed kickback angle with chain brake



Power symbol on the retaining latch.



Engage and disengage the chain brake.



Chain oil tank



Maximum guide bar length



Direction of saw chain rotation



Oil Flow Adjusting Screw



Turn clockwise to tension the saw chain



STIHL products must not be disposed of in the household trash, but only in accordance with local, state and federal laws and regulations and as provided in this manual, 31.



The battery is equipped with Bluetooth® and can be connected with the STIHL connected App.

27.9 Engineering Improvements

STIHL's philosophy is to continually improve all of its products. As a result, engineering changes and improvements are made from time to time. Therefore, some changes, modifications and improvements may not be covered in this manual. If the operating characteristics or the appearance of your machine differs from those described in this manual, please contact your STIHL dealer or the STIHL distributor in your area for assistance.

27.10 EMC Compliance Statement for Power Tool and Charger

This Class B digital apparatus complies with Canadian ICES-003.

28 CSA Standard

28.1 Chain Saw Class

This battery powered chain saw is classified according to CSA Z62.1 as a class 2B saw.

28.2 Definition of the Chain Saw Classes according to CSA Z62.1

- **Class 1A:** A fuel powered professional chain saw, intended for use by trained workers, where the operator is expected to use the chain saw for extended periods of time on a daily basis
- **Class 1B:** A fuel powered professional chain saw for tree service, limited to a dry weight of 4.3 kg (9.5 lb), intended for use by trained workers, where the operator is expected to use the chain saw for extended periods of time on a daily basis
- **Class 1C:** A fuel powered consumer chain saw, intended for general use by homeowners, cottagers, campers, etc., and for general applications such as clearing, pruning and cutting firewood
- **Class 2A:** An electrically powered professional chain saw, intended for use by trained workers, where the operator is expected to use the chain saw for extended periods of time on a daily basis
- **Class 2B:** A battery powered professional chain saw, intended for use in tree service work, limited to a weight of 5 kg (11 lb) with battery
- **Chain saws according to CAN/CSA-C22.2 No. 60745-2-13:** An electrically powered consumer chain saw, intended for general use by homeowners, cottagers, campers, etc., and for general applications such as clearing, pruning, and cutting firewood

29 Combinations of Guide Bars and Saw Chains

29.1 STIHL MSA 220.0 T, MSA 220.0 TC

Pitch	Drive link gauge/ Groove width	Length	Guide bar	Number of teeth of sprocket nose	Drive link count	Saw chain
3/8" P	0.043 in. (1.1 mm)	12 in. (30 cm)	Rollomatic E / Light 04	9	44	61 PMM3 (Type 3610) 61 PS3 Pro (Type 3699)
		14 in. (35 cm) ¹⁾			50	
		16 in. (40 cm) ¹⁾²⁾			55	
3/8" P	0.050 in. (1.3 mm)	12 in. (30 cm)	Rollomatic E / Light 04 Rollomatic E Light / Light P04	9	44	63 PM3 (Type 3636) 63 PS3 (Type 3616)
		14 in. (35 cm) ¹⁾			50	
		16 in. (40 cm) ¹⁾			55	

¹⁾ When using a guide bar greater than 12" (30 cm), use of a STIHL AR series battery or AP battery bag with connecting cord is not authorized.

²⁾ When using a guide bar length of 16" (40 cm) with the 61 PS3 Pro (3699) saw chain, use of STIHL AP 500 S is not authorized.

The guide bar and chain combinations listed above meet the 25° computed kickback angle requirement of CSA Z62.3 when used on this model chain saw with the matching chain sprocket listed above.

Use replacement guide bars or chains only as listed above or as listed elsewhere by STIHL as conforming with the 25° computed kickback angle requirement of CSA Z62.3 when used on this model chain saw.

The listed guide bars are green-labeled reduced kickback STIHL guide bars. The listed chains are green-labeled low kickback STIHL chains

Since new bar/chain combinations may be developed after publication of this manual, ask your authorized STIHL servicing dealer for the latest STIHL recommendations.

30 Replacement Parts and Equipment

30.1 Genuine STIHL Replacement Parts

STIHL recommends the use of genuine STIHL replacement parts. Genuine STIHL parts can be identified by the STIHL part number, the **STIHL** logo and, in some cases, by the STIHL parts symbol . The symbol may appear alone on small parts.

31 Disposal

31.1 Disposal of the Power Tool

STIHL products must not be thrown in household trash or disposed of except as outlined in this manual.

- ▶ Take the power tool, accessories and packaging to an approved disposal site for environmentally friendly recycling.
- ▶ Contact your authorized STIHL servicing dealer for the latest information on disposal and recycling.

31.2 Battery Recycling

WARNING

- Handle discharged/depleted batteries carefully. Even if believed to be discharged, lithium ion batteries may never totally discharge and still may deliver a dangerous short circuit current. If damaged or exposed to extreme temperatures, they may leak, generate heat, catch fire or explode.
- ▶ Observe all federal, state and local disposal rules and regulations.
- ▶ Contact your authorized STIHL servicing dealer for the latest information on waste disposal.
- ▶ Recycle depleted batteries promptly.
- ▶ Keep batteries away from children. Do not disassemble and do not dispose of in fire.



STIHL is committed to the development of products that are environmentally responsible. This commitment does not stop when the product leaves the authorized STIHL servicing dealer. STIHL has partnered with the RBRC (Rechargeable Battery Recycling Corporation) to promote the collection and recycling of spent STIHL lithium ion batteries in the United States and Canada.

The RBRC seal indicates that STIHL has prepaid for battery recycling. RBRC has a toll free phone number (1-800-822-8837) that connects you to information on battery recycling locations and information on battery disposal bans or restrictions in your area. You can also return your spent battery to any authorized STIHL servicing dealer for recycling free of charge.

32 Addresses

32.1 STIHL Limited

STIHL Limited
1515 Sise Road
London, ON. N6A 4L6
CANADA

Table des matières

1	Préface.....	47
2	Indications concernant la présente Notice d'emploi.....	48
3	Principales pièces.....	48
4	Symboles de sécurité sur les produits.....	49
5	CONSIGNES DE SÉCURITÉ IMPORTANTES.....	50
6	Rebond et autres forces réactives.....	59

7	Technique de base de travail.....	64
8	Sécurité de la batterie.....	67
9	Maintenance, réparation et rangement.....	68
10	Avant d'entreprendre le travail.....	69
11	Recharge de la batterie.....	69
12	DEL de diagnostic et signaux sonores.....	71
13	Interface radio Bluetooth®.....	72
14	Batterie en sac à dos STIHL AR L.....	73
15	Batterie en sac à dos STIHL AR.....	75
16	Assemblage de la tronçonneuse.....	76
17	Le frein de chaîne.....	80
18	Insertion et retrait de la batterie.....	81
19	Mise en marche et arrêt de la tronçonneuse.....	82
20	Contrôle de la tronçonneuse.....	83
21	Après avoir terminé le travail.....	84
22	Transport de la tronçonneuse et de la batterie.....	85
23	Stockage de la tronçonneuse et de la batterie.....	86
24	Nettoyage.....	87
25	Inspection et maintenance.....	89
26	Guide de dépannage.....	92
27	Spécifications.....	94
28	Norme CSA.....	97
29	Combinaisons de guide-chaînes et de chaînes coupantes.....	97
30	Pièces de rechange et équipement.....	98
31	Élimination.....	98
32	Adresses.....	98

1 Préface

Merci beaucoup pour votre achat. Les informations contenues dans ce manuel vous aideront à obtenir une performance et une satisfaction maximales avec votre tronçonneuse STIHL et, si elles sont respectées, réduiront le risque de blessure lors de l'utilisation.

CONSERVEZ CE MANUEL!



Une tronçonneuse étant un outil de coupe de bois à grande vitesse, des précautions particulières doivent être observées pour réduire le risque de blessures.



Lisez attentivement ce mode d'emploi avant l'utilisation et à intervalles réguliers par la suite. Respectez toutes les consignes de sécurité. Une utilisation imprudente ou incorrecte de la tronçonneuse peut entraîner des blessures graves ou mortelles. Demandez à votre distributeur agréé STIHL de vous montrer comment utiliser votre aspirateur.

Respectez toutes les réglementations, normes et ordonnances de sécurité applicables au niveau fédéral, étatique et local.

Ne prêtez ni ne louez votre tronçonneuse sans ce manuel. N'autorisez que les personnes qui comprennent parfaitement les informations contenues dans ce manuel à faire fonctionner la tronçonneuse.

Pour de plus amples informations ou si vous ne comprenez pas les instructions de ce manuel, veuillez consulter www.stihl.ca ou contactez votre distributeur agréé STIHL.

2 Indications concernant la présente Notice d'emploi

2.1 Mots de signalement

Ce manuel contient des informations de sécurité qui requièrent une attention particulière de votre part. Ces informations sont introduites par les symboles et les mots de signalement suivants :



DANGER

- Indique une situation dangereuse qui, si elle n'est pas évitée, entraînera la mort ou des blessures graves.



AVERTISSEMENT

- Indique une situation dangereuse qui, si elle n'est pas évitée, pourrait entraîner la mort ou des blessures graves.

AVIS

- Indique un risque de dommages matériels, y compris des dommages à la machine ou à ses composants individuels.

2.2 Symboles employés dans le texte

Le symbole suivant est inséré dans le texte pour vous faciliter l'utilisation de la présente Notice :

- ☰ Ce symbole renvoie au chapitre ou sous-chapitre indiqué, de la présente Notice d'emploi.

3 Principales pièces

3.1 Tronçonneuse et batterie

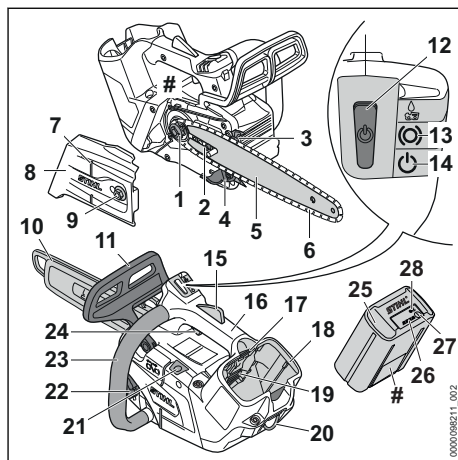

- Pignon à chaîne**
Entraîne la chaîne coupante.
- Engrenage de tension**
Déplace le guide-chaîne et serre ou desserre la chaîne de la tronçonneuse sur le guide-chaîne.
- Pointe de pare-chocs**
Aide à maintenir la tronçonneuse stable contre l'arbre pendant la coupe.
- Attrape-chaîne**
Aide à retenir la chaîne coupante et réduit le risque de contact avec l'opérateur dans le cas où la chaîne se brise ou se détache du guide.
- Guide-chaîne**
Supporte et guide la chaîne coupante.
- Chaîne coupante**
Outil de coupe denté composé de gouges, de liens d'attache et de maillons-guides.
- Visée de relance**
Aide l'opérateur à déterminer la direction de la chute lors de la réalisation d'une entaille d'abattage.
- Couvercle de pignon**
Recouvre le pignon.
- Écrou**
Serre le couvercle du pignon.
- Fourreau de chaîne**
Couvre le guide-chaîne et la chaîne de la tronçonneuse pour réduire le risque de blessure par contact accidentel pendant le transport et le stockage.

11 Protège-main avant

Aide à protéger la main gauche de l'opérateur contre les branches qui dépassent et le contact avec la chaîne. Sert le levier d'activation pour le frein de chaîne.

12 Bouton de retenue

Pour mettre la tronçonneuse en marche.

13 DEL Frein de chaîne

Indique que le frein de chaîne est engagé lorsqu'il est allumé.

14 État de la DEL

Indique l'état de fonctionnement de la tronçonneuse. Lorsque la DEL clignote, il indique que la tronçonneuse est en mode veille et prête à être utilisée.

15 Bouton de blocage de la gâchette

Doit être enfoncé pour permettre une activation de la gâchette.

16 Poignée de commande

Poignée pour la main droite de l'opérateur.

17 Levier de verrouillage

Bloque la batterie dans son logement.

18 Compartiment de la batterie

Accueille la batterie.

19 Filtre à air

Filtre l'air acheminé dans le moteur.

20 Anneau

Pour porter la tronçonneuse à la ceinture ou par une corde.

21 Vis de réglage du débit d'huile

Pour régler la quantité d'huile de chaîne.

22 Bouchon du réservoir à huile

Pour fermer le réservoir d'huile.

23 Poignée avant

Poignée pour la main gauche de l'opérateur.

24 Interrupteur à gâchette

Met en marche et arrête le moteur.

25 Batterie

Fournit l'énergie électrique au moteur.

26 DEL sur la batterie

Indiquent l'état de charge de la batterie et signalent des messages d'erreur concernant d'éventuels dysfonctionnements au niveau de la batterie ou de l'outil électrique.

27 Bouton poussoir

Active les DEL de la batterie. Active et désactive l'interface Bluetooth® (le cas échéant).

28 DEL « BLUETOOTH® » (uniquement pour les batteries avec )

Indique si l'interface Bluetooth® est activée ou désactivée.

Plaque signalétique

Comporte des caractéristiques électriques ainsi que le numéro de série du produit.

3.2 Caractéristiques optionnelles

Les caractéristiques en option ne sont pas disponibles sur tous les modèles. La tronçonneuse peut être équipée des caractéristiques suivantes :

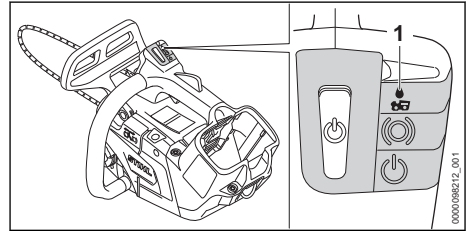
**1 DEL Huile de chaîne**

Indique que le réservoir d'huile est vide ou que le guide-chaîne et la chaîne ne reçoivent pas d'huile lorsqu'il est allumé.

4 Symboles de sécurité sur les produits**4.1 Tronçonneuse**

Les symboles de sécurité suivants se trouvent sur la tronçonneuse:



Pour réduire le risque de blessure, respectez les consignes de sécurité spécifiées.



Lisez et observez toutes les consignes de sécurité dans le manuel d'utilisation. Une utilisation incorrecte peut causer des blessures graves, voire mortelles, ou des dommages matériels.



Pour réduire les risques de blessures graves et de perte d'audition, portez toujours une protection oculaire, une protection auditive et un casque de protection homologué,  5.3.



Pour réduire le risque de blessures, portez des combinaisons, des pantalons longs ou des chaps qui contiennent des coussinets en matériau anticoupsure, si possible en fonction de l'application individuelle,  5.3.



Afin de réduire le risque de blessures graves ou mortelles pour l'opérateur ou les personnes présentes en cas de perte de contrôle, tenez toujours fermement la tronçonneuse à deux mains lorsque vous travaillez, 5.5.2.



Évitez tout contact de l'extrémité de la guide avec un objet quelconque. Cela peut provoquer un coup de pied brusque de la barre vers le haut et vers l'arrière, ce qui peut entraîner des blessures graves ou mortelles. Utilisez toujours les deux mains pour utiliser la tronçonneuse. 6.



Pour réduire tout risque de blessure ou de dommage matériel résultant d'une activation involontaire, retirez la batterie à chaque fois que la tronçonneuse n'est pas utilisé, 5.5.



Conçu pour un usage professionnel, uniquement dans les arbres. Les opérateurs doivent être formés aux techniques spéciales de coupe et de travail dans les arbres et être correctement attachés à tout moment, 7.1.

4.2 Batterie

Les symboles de sécurité suivants se trouvent sur la batterie en sac à dos série AR et sur la batterie série AP :



Pour réduire le risque de blessures, respectez les consignes de sécurité spécifiées.



Lisez et observez toutes les consignes de sécurité dans le présent manuel de la batterie et dans le manuel de l'outil électrique STIHL alimenté par cette batterie. Une utilisation incorrecte peut causer des blessures graves, voire mortelles, ou des dommages matériels.



Pour réduire le risque de blessures ou de dommages matériels résultant d'un incendie, d'une explosion ou de brûlures, y compris les brûlures chimiques, ne démontez pas la batterie, ne la broyez pas, ne l'endommagez pas et ne la chauffez pas à plus de 212 °F (100 °C). Ne l'exposez jamais au feu et ne l'incinerez pas, 8.

Batteries à porter sur le dos AR 1000, 2000, 3000



Pour réduire tout risque de blessures ou de dommages matériels résultant d'un court-circuit, d'un incendie ou d'une explosion, gardez-la au sec. Protégez-la contre la pluie, l'eau, les liquides et les conditions humides. Ne l'im-

mergez jamais dans l'eau ou d'autres liquides, 8.

Batteries dorsales AR L



Pour réduire tout risque de blessures ou de dommages matériels résultant d'un court-circuit, d'un incendie ou d'une explosion, gardez-la au sec. Ne l'immergez jamais dans l'eau ou d'autres liquides, 8.

Batteries série AP



Pour réduire tout risque de blessures ou de dommages matériels résultant d'un court-circuit, d'un incendie ou d'une explosion, gardez-la au sec. Ne l'immergez jamais dans l'eau ou d'autres liquides, 8.



Batteries vendues séparément.

5 CONSIGNES DE SÉCURITÉ IMPORTANTES

5.1 Utilisation prévue

▲ AVERTISSEMENT

- Cette tronçonneuse est conçue spécifiquement pour la chirurgie dans les arbres. Il n'est pas conçu pour l'abattage d'arbres ou la coupe de bûches au sol. L'utilisation de la tronçonneuse pour des opérations différentes de celles pour lesquelles elle a été conçue peut entraîner de graves blessures et même la mort.
- Cette tronçonneuse ne doit être utilisée que pour des travaux dans un arbre par des personnes formées aux techniques spéciales de coupe et de travail. Cette tronçonneuse n'étant pas destinée à être utilisée sur le sol, ce manuel ne contient pas d'instructions pour l'abattage, l'ébranchage ou le tronçonnage des arbres abattus.
 - ▶ Coupez uniquement du bois. N'utilisez pas, par exemple, la tronçonneuse pour couper du métal, du plastique ou des éléments de maçonnerie.
 - ▶ Lisez et observez les instructions d'utilisation du présent manuel pour les applications approuvées et les techniques de travail recommandées.
- La chaîne coupante comporte de nombreuses gouges tranchantes. Si elles entrent en contact avec votre chair, elles vous couperont même si la chaîne est immobile, .
 - ▶ Portez toujours des gants de travail résistants lorsque vous manipulez la tronçonneuse ou sa chaîne.

- ▶ Gardez les mains, les pieds et les autres parties du corps à distance de la chaîne coupante.
- Les forces de réaction, y compris le rebond, peuvent être dangereuses.
 - ▶ Accordez une attention particulière aux sections de ce manuel d'instructions traitant des forces réactives.
- Respectez toutes les réglementations, normes et ordonnances de sécurité applicables au niveau fédéral, étatique et local.
- Un usage incorrect risque d'entraîner des lésions corporelles ou des dommages matériels, y compris des dommages à la tronçonneuse.
 - ▶ Utilisez la tronçonneuse et la batterie uniquement de la manière décrite dans le présent manuel.
 - ▶ N'essayez jamais de modifier ou de neutraliser d'une manière quelconque les dispositifs de commande et de sécurité de la tronçonneuse.
 - ▶ N'utilisez jamais une tronçonneuse qui a été modifiée ou transformée par rapport à sa conception originale.
 - ▶ Assurez-vous de lire et de suivre les avertissements et les instructions de votre batterie et de votre chargeur avant de charger ou de commencer à travailler.
- Cet outil électrique peut être alimenté par une batterie STIHL série AP. Il peut également être alimenté par une batterie à dos STIHL série AR en combinaison avec un adaptateur AP. Pour des types de batterie homologués, voir chapitre  27.1. Pour les combinaisons approuvées d'outils de coupe, de types de batterie et d'accessoires, voir le chapitre  29.1.
- L'utilisation d'une batterie de la série AR ou d'un sac de batterie AP avec cordon de raccordement en grimant dans un arbre n'est pas autorisée car elle pourrait entraîner l'enchevêtrement du cordon de raccordement ou augmenter le risque de blessure par perte de contrôle ou perte d'équilibre.
 - ▶ Utilisez une batterie de la série AR ou un sac de batterie AP avec cordon de raccordement uniquement lorsque vous travaillez à partir d'un godet de lavage. Ne jamais utiliser en grimant dans un arbre.

La batterie STIHL de la série AP utilise la technologie  Bluetooth® pour échanger des informations avec les appareils mobiles équipés de l'Application STIHL connected.

Les batteries, chargeurs et autres accessoires sont vendus séparément.

5.2 Opérateur

AVERTISSEMENT

- Travailler avec la tronçonneuse peut être épuisant. L'opérateur doit être en bonne condition physique et mentale. Pour réduire le risque de lésions corporelles :
 - ▶ Avant d'utiliser la tronçonneuse, demandez à votre médecin si votre état de santé pourrait être aggravé par un travail pénible.
 - ▶ Ne faites pas fonctionner la tronçonneuse sous l'influence de toute substance (drogues, alcool ou médicaments, etc.) qui pourrait altérer la vision, l'équilibre, la dextérité ou le jugement.
 - ▶ Restez vigilants. Ne faites pas fonctionner la tronçonneuse si vous êtes fatigué. Faites une pause si vous êtes fatigué.
 - ▶ Ne permettez pas aux mineurs d'utiliser la tronçonneuse.
 - ▶ Les spectateurs, en particulier les enfants, et les animaux ne doivent pas être autorisés dans la zone où la tronçonneuse est utilisée.
- L'utilisation prolongée d'une tronçonneuse (ou d'autres outils électriques) exposant l'opérateur à des vibrations peut provoquer une maladie des doigts blancs (phénomène de Raynaud) ou le syndrome du canal carpien. Ces conditions réduisent la capacité de la main à ressentir et à réguler la température. Elles produisent un engourdissement et des sensations de brûlure et peuvent également causer des dommages nerveux et circulatoire ainsi qu'une nécrose des tissus.
- Tous les facteurs qui contribuent à la maladie des doigts morts ne sont pas connus. Le temps froid, le fait de fumer et des maladies ou conditions physiques qui affectent les vaisseaux sanguins et le transport du sang, ainsi que des niveaux de vibration élevés et de longues périodes d'exposition aux vibrations, sont mentionnés comme des facteurs favorisant le développement de la maladie des doigts morts.
- Pour réduire le risque de maladie des doigts morts et de syndrome du canal carpien :
 - ▶ Portez des gants pendant le travail et gardez vos mains au chaud.
 - ▶ Maintenez la tronçonneuse bien entretenue. Une tronçonneuse mal entretenue ou dont les composants sont mal fixés aura

tendance à avoir des niveaux de vibration plus élevés.

- ▶ Gardez la chaîne bien affûtée. Une chaîne émoussée prolongera le temps de coupe et l'enfoncement d'une chaîne émoussée à travers le bois augmentera les vibrations transmises aux mains.
- ▶ Assurez un maintien ferme à tout moment, mais ne comprimez pas les poignées avec une pression constante et excessive. Faites des pauses fréquentes.
- Ces précautions ne garantissent pas que vous ne souffrirez pas de la maladie des doigts morts ou du syndrome du canal carpien.
 - ▶ Surveillez de près l'état de vos mains et de vos doigts si vous êtes un opérateur régulier.
 - ▶ Consultez immédiatement un médecin si l'un des symptômes ci-dessus apparaît.
- Selon l'état actuel des connaissances de STIHL, le moteur électrique de la tronçonneuse ne doit pas interférer avec un pacemaker.
 - ▶ Cependant, les personnes portant un stimulateur cardiaque ou un autre dispositif médical implanté doivent consulter leur médecin et le fabricant du dispositif avant d'utiliser cette tronçonneuse.

5.3 Équipement de protection individuelle

▲ AVERTISSEMENT

- Pour réduire les risques de lésion corporelle :
 - ▶ Portez toujours des vêtements adéquats et une combinaison de protection ainsi qu'une protection oculaire appropriée.
- Le contact des cheveux, des vêtements ou de la combinaison avec la chaîne coupante en mouvement ou le fait qu'ils soient happés par d'autres composants de la tronçonneuse peut entraîner une perte de contrôle et de graves coupures. Pour réduire les risques de lésion corporelle grave :



- ▶ Portez des vêtements robustes et bien ajustés qui offrent également une totale liberté de mouvement.
- ▶ Portez le type de salopette, de pantalons longs ou de jambières qui contiennent des coussinets en matériau retardant les coupures.
- ▶ Portez une chemise à manches longues ou une veste.
- ▶ Évitez les vestes amples, les foulards, les cravates, les pantalons à pattes d'éléphant ou à revers, les bijoux et les autres acces-

soires qui pourraient rester accrochés aux branches, aux buissons ou à la chaîne coupante en mouvement.

- ▶ Attachez les cheveux au-dessus des épaules avant de commencer le travail.
- Pour réduire les risques de lésion oculaire :
 - ▶ Portez toujours des lunettes protectrices ou des lunettes de sécurité étanches avec protection supérieure et latérale adéquate qui sont résistantes aux chocs et marquées comme étant conformes à la norme CSA Z94.
 - ▶ Pour réduire le risque de blessure au visage, le STIHL recommande de porter également un écran facial ou un masque facial par-dessus vos lunettes de protection.
- Pour réduire le risque de blessure à la tête par des chutes de branches ou d'autres objets pendant le travail :
 - ▶ Portez un casque de protection homologué.
 - ▶ Tout membre d'équipage dans la zone de coupe doit également porter un équipement de protection approprié, y compris un casque approuvé.
- L'exposition prolongée au bruit des outils électriques peut entraîner des lésions auditives permanentes. Pour réduire le risque des lésions auditives :



- ▶ Portez des barrières acoustiques (bouchons antibruit ou des coquilles antibruit).
- ▶ Les opérateurs réguliers devraient faire vérifier périodiquement leur audition.
- ▶ Soyez particulièrement vigilant et prudent lorsque vous utilisez une protection auditive. Votre capacité à entendre des cris, des alarmes ou d'autres avertissements sonores est limitée.
- Une bonne tenue sur pieds est très importante. Pour aider à garder une bonne tenue sur pieds et réduire le risque de blessures en travaillant :



- ▶ Portez des bottes solides avec des semelles antidérapantes qui conviennent pour grimper dans les arbres. Ne portez pas de sandales, de tongs, de chaussures à bout ouvert ou similaire.
- ▶ Utilisez en tout temps un équipement approprié pour vous protéger des chutes.
- ▶ Cette tronçonneuse à poignée supérieure est conçue pour un usage professionnel uniquement. Il ne doit être utilisé que pour les travaux dans les arbres par des personnes formées

aux techniques de coupe et de travail spéciales et qui sont correctement sécurisées à tout moment (par exemple, dans un godet élévateur ou sécurisées avec des cordes et un harnais de sécurité).

- Pour améliorer votre préhension et aider à protéger vos mains :



- ▶ Portez toujours des gants de travail robustes antidérapants en cuir ou en un autre matériau résistant à l'usure lors de la manipulation de la tronçonneuse.

5.4 Tronçonneuse

▲ AVERTISSEMENT

- Pour réduire le risque d'électrocution :
 - ▶ N'immergez pas la tronçonneuse dans l'eau ou d'autres liquides.
 - ▶ Stockez la tronçonneuse à l'intérieur.
- La chaîne coupante comporte de nombreuses gouges tranchantes. Un contact avec les gouges peut causer de graves coupures, même si la chaîne coupante est immobile. Pour réduire les risques de telles blessures :
 - ▶ Gardez les mains, les pieds et les autres parties du corps à distance de la chaîne coupante.
 - ▶ Portez des gants de travail robustes lors de la manipulation de la tronçonneuse ou de sa chaîne coupante.
 - ▶ Ne touchez jamais une chaîne en mouvement avec votre main ou toute autre partie de votre corps.
 - ▶ Recouvrez le guide-chaîne d'un fourreau de chaîne et assurez-vous qu'il s'enclenche avant de transporter ou de ranger la tronçonneuse.
- Les forces de réaction, y compris le rebond, peuvent être dangereuses.
 - ▶ Accordez une attention particulière à la section du présent manuel intitulée « Rebond et autres forces réactives », 6.
- Cette tronçonneuse à batterie est spécialement conçue pour l'utilisation et l'entretien des arbres. Une utilisation à d'autres fins peut augmenter le risque de lésions corporelles et de dommages matériels.
 - ▶ N'utilisez pas la tronçonneuse pour l'abatage ou d'autres opérations de coupe sur le sol.
 - ▶ Lisez et observez les instructions d'utilisation du présent manuel pour les applications approuvées, 7.
- Pour réduire le risque de blessure à l'utilisateur et aux spectateurs pendant l'utilisation :
 - ▶ Relâchez toujours l'interrupteur à gâchette, engagez le frein de chaîne en déplaçant le protège-main avant vers  et retirez la batterie avant d'assembler, de transporter, de régler, d'inspecter, de nettoyer, d'entretenir ou de ranger la tronçonneuse, et chaque fois qu'elle n'est pas utilisée.
- Même si certains accessoires non autorisés s'adaptent sur votre tronçonneuse STIHL, leur utilisation peut être extrêmement dangereuse. Seuls sont recommandés les accessoires fournis par STIHL ou expressément autorisés par STIHL pour une utilisation avec ce modèle spécifique.
 - ▶ Utilisez uniquement les accessoires livrés ou expressément autorisés par STIHL.
 - ▶ N'apportez jamais aucune modification à la tronçonneuse, quelle qu'elle soit.
 - ▶ N'essayez jamais de modifier ou de neutraliser d'une manière quelconque les dispositifs de commande et de sécurité de la tronçonneuse.
 - ▶ N'utilisez jamais une tronçonneuse qui a été modifiée ou transformée par rapport à sa conception originale.
- Si la tronçonneuse tombe ou est soumise à des impacts aussi forts :
 - ▶ Vérifiez qu'il n'est pas endommagé et qu'il fonctionne normalement avant de poursuivre le travail.
 - ▶ Vérifiez que les commandes et les dispositifs de sécurité y compris le frein de chaîne fonctionnent correctement, 20.1.
 - ▶ Vérifiez les éventuels messages d'erreur des DEL, 12.1.2.
 - ▶ Vérifiez que la batterie n'a pas été endommagée. N'utilisez et ne chargez jamais une batterie défectueuse, endommagée, fissurée, fuyante ou déformée.
 - ▶ Ne travaillez jamais avec une tronçonneuse ou une batterie endommagée ou dont le fonctionnement est incorrect. En cas de doute, faites contrôler la tronçonneuse et la batterie par votre distributeur agréé STIHL.
- Si la tronçonneuse ou la batterie est endommagée, ne fonctionnent pas correctement, a été laissée à l'extérieur et exposée à la pluie ou à des conditions humides ou si elle est tombée dans l'eau ou tout autre liquide, les composants peuvent ne plus fonctionner correctement et les dispositifs de sécurité peuvent être inopérants. Pour réduire les risques de lésions corporelles et de dommages matériels :







- ▶ Relâchez toujours l'interrupteur à gâchette, engagez le frein de chaîne en déplaçant le protège-main avant vers  et retirez la batterie avant d'assembler, de transporter, de régler, d'inspecter, de nettoyer, d'entretenir ou de ranger la tronçonneuse, et chaque fois qu'elle n'est pas utilisée.

- ▶ Faites vérifier la tronçonneuse et la batterie par votre distributeur agréé STIHL avant toute autre opération.
- Les pièces de rechange STIHL authentiques sont conçues spécifiquement pour correspondre à votre modèle de la tronçonneuse et répondent aux exigences de sécurité et de performances. L'utilisation de pièces qui ne sont pas autorisées ou homologuées par STIHL peut causer des blessures graves ou la mort ou des dommages matériels.
 - ▶ STIHL recommande d'utiliser exclusivement des pièces de rechange STIHL identiques.

5.5 Utilisation de la tronçonneuse

5.5.1 Avant l'utilisation

▲ AVERTISSEMENT

- Une utilisation incorrecte ou non autorisée peut causer des lésions corporelles ou des dommages matériels.
 - ▶ N'utilisez la tronçonneuse que de la manière décrite dans ce mode d'emploi.
- Pour un assemblage correct de la chaîne et de son guide :
 - ▶ Lisez et observez les instructions relatives au montage du guide-chaîne et de la chaîne,  16.2.1.
- La chaîne, le guide-chaîne et le pignon doivent coïncider entre eux au niveau du calibre et du pas. Avant un montage ou un remplacement :
 - ▶ Lisez les informations relatives aux combinaisons de guide-chaîne et de chaîne,  29.1.
 - ▶ Lisez et observez les instructions relatives au rebond et aux autres forces réactives,  6.
 - ▶ Sélectionnez le guide-chaîne le plus court qui répondra à vos besoins de coupe. Les guide-chaînes plus longs ajoutent du poids et peuvent être plus difficiles à contrôler.
- Une tension correcte de la chaîne est extrêmement importante pour maximiser les performances de coupe et réduire le risque de blessure résultant d'une rupture de la chaîne, d'un déraillement ou des forces réactives :
 - ▶ Ne coupez jamais avec une chaîne détendue. Si la chaîne se détache pendant la coupe, arrêtez le moteur, serrez le frein de chaîne et retirez la batterie de la tronçonneuse avant de resserrer la chaîne. Ne tentez jamais de régler la chaîne alors que la batterie est en place.
- ▶ Lisez et observez les instructions relatives à la tension de la chaîne,  16.3.
- ▶ Assurez-vous toujours que le couvercle du pignon est bien serré après avoir tendu la chaîne coupante afin de fixer le guide-chaîne. Ne démarrez jamais la tronçonneuse avec le couvercle du pignon à chaîne desserré ou manquant.
- ▶ Vérifiez une nouvelle fois la tension de la chaîne après avoir serré le couvercle de pignon.
- ▶ Vérifiez périodiquement la tension de la chaîne, puis à intervalles réguliers (uniquement après avoir enclenché le frein de chaîne et retiré la batterie).
- L'utilisation d'une tronçonneuse modifiée, endommagée, mal réglée ou mal entretenue ou qui n'est pas assemblée entièrement et de manière sûr peut entraîner un dysfonctionnement et accroître le risque de blessures graves ou de mort.
 - ▶ Ne faites jamais fonctionner une tronçonneuse qui a été modifiée, endommagée, mal entretenue ou qui n'a pas été installée complètement et en toute sécurité.
 - ▶ Avant de commencer à travailler, vérifiez toujours le bon état et le bon fonctionnement de votre tronçonneuse, en particulier le bouton de retenue, l'interrupteur à gâchette, le verrouillage de l'interrupteur à gâchette, le protège-main avant, le frein de chaîne et l'accessoire de coupe.
 - ▶ Assurez-vous que le bouton de blocage de la gâchette et la gâchette bougent librement et retournent en position verrouillée lorsqu'on les relâche. La gâchette ne doit pas venir en prise tant que le bouton de blocage est enfoncé.
 - ▶ N'essayez jamais de modifier ou de neutraliser d'une manière quelconque les dispositifs de commande et de sécurité.
 - ▶ Si votre tronçonneuse ou une pièce est endommagée ou ne fonctionne pas correctement, amenez-le à votre distributeur agréé STIHL. N'utilisez pas la tronçonneuse avant d'avoir corrigé le problème.
- Avant d'insérer la batterie :
 - ▶ Vérifiez que les contacts dans le logement de la batterie ne présentent aucune trace de corrosion ni d'autres corps étrangers et tenez-les propres.
 - ▶ N'insérez ni n'utilisez jamais une batterie défectueuse, endommagée, fissurée, fuyante ou déformée.
 - ▶ Lisez et suivez les instructions pour mettre en marche la tronçonneuse,  19.1.

- Pour contribuer à réduire les risques de blessure grave ou mortelle résultant d'un démarrage involontaire :
 - ▶ Assurez-vous que la gâchette et le bouton de blocage de la gâchette sont en position d'arrêt lorsque vous insérez la batterie.
 - ▶ Évitez de toucher le bouton de blocage de la gâchette et la gâchette lorsque vous saisissez la poignée de commande de la tronçonneuse.
 - ▶ Relâchez l'interrupteur à gâchette et le verrouillage de l'interrupteur à gâchette et engagez le frein de chaîne avant de retirer la batterie.





- ▶ Retirez la batterie et engagez le frein de chaîne avant d'assembler, de transporter, de régler, d'inspecter, de nettoyer, d'entretenir ou de ranger la tronçonneuse, et chaque fois qu'elle n'est pas utilisée.
- ▶ Ne laissez jamais la tronçonneuse sans surveillance lorsque la batterie est insérée.
- ▶ Ne stockez jamais la batterie dans la tronçonneuse.
- Avant de désengager le frein de chaîne et d'allumer votre tronçonneuse, prenez les mesures suivantes pour réduire le risque de blessures corporelles dues aux forces réactives, à la perte de contrôle ou au contact accidentel avec la chaîne :
 - ▶ Assurez-vous que le guide-chaîne et la chaîne sont éloignées de vous-même ainsi que de tous les autres obstacles et objets, y compris le sol.
 - ▶ N'essayez jamais de démarrer la tronçonneuse lorsque le guide-chaîne se trouve dans une coupe ou un trait de scie. Cela pourrait conduire à des forces de réaction et des blessures.
 - ▶ Lisez et suivez les instructions pour mettre en marche la tronçonneuse,  19.2.

5.5.2 Maintenir et contrôler la tronçonneuse

▲ AVERTISSEMENT

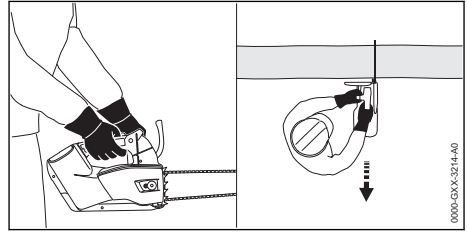
- Pour contribuer à réduire les risques de blessure grave résultant d'un démarrage involontaire lorsque vous saisissez la poignée de commande ou portez la tronçonneuse :
 - ▶ Enroulez fermement les doigts de votre main droite autour de la poignée de commande. Évitez de toucher le bouton de blocage de la gâchette ou la gâchette.



- Pour garder une prise ferme et pour contrôler correctement votre tronçonneuse :
 - ▶ Gardez les poignées propres et sèches à tout moment. Gardez-les exemptes d'humidité, de poix, d'huile, de graisse et de résine.
- Pour réduire le risque de blessures graves ou mortelles à l'opérateur et aux spectateurs suite à une perte de contrôle :
 - ▶ Évitez tout contact d'un objet quelconque avec le quadrant supérieur de la pointe du guide-chaîne. Un rebond risquerait de se produire.
 - ▶ Tenez toujours la tronçonneuse fermement avec les deux mains lorsque vous travaillez. L'utilisation d'une seule main augmente le risque de blessure. Il est donc difficile de contrôler les forces réactives et d'empêcher le guide et la chaîne de patiner ou de rebondir le long de la branche ou du tronc.
 - ▶ Même pour les tronçonneuses compactes conçues pour être utilisées dans des espaces confinés, l'utilisation d'une seule main augmente le risque que l'opérateur perde le contrôle.
 - ▶ Placez votre main gauche sur la poignée avant et votre main droite sur la poignée de commande (voir illustration). Les gauchers doivent également suivre ces instructions.
 - ▶ Enroulez étroitement vos doigts autour des poignées, en gardant les poignées prises en tenaille entre le pouce et l'index.
 - ▶ Maintenez toutes les parties de votre corps à l'écart de l'accessoire de coupe lorsque la batterie est insérée. Se tenir à gauche de la coupe pendant la coupe, à l'extérieur du plan de coupe.
 - ▶ Lisez et observez les avertissements et les instructions figurant dans le chapitre Rebond et autres forces réactives,  6.
- Il est extrêmement dangereux d'utiliser la tronçonneuse d'une seule main. L'utilisation d'une seule main rend difficile l'opposition et l'absorption de forces réactives (recul, rétraction, rebond) sans perdre le contrôle de la tronçonneuse. Il est également difficile d'empêcher le

guide et la chaîne de patiner ou de rebondir le long d'une branche ou d'un tronc. Pour réduire le risque de blessures graves ou mortelles à l'opérateur et aux spectateurs suite à une perte de contrôle :



- ▶ N'essayez jamais d'utiliser la tronçonneuse d'une seule main.
- ▶ Même pour les tronçonneuses compactes conçues pour être utilisées dans des espaces confinés, l'utilisation d'une seule main augmente le risque que l'opérateur perde le contrôle.
- ▶ Gardez votre corps à l'écart de l'accessoire de coupe lorsque la tronçonneuse est en marche. Positionnez-vous à gauche de la coupe pendant l'abattage.
- ▶ Ne travaillez jamais dans un arbre à moins d'avoir reçu une formation professionnelle spécifique pour ce type de travail, d'être correctement attaché (à l'aide d'un système d'attache et de harnais, d'un godet de levage ou d'un autre moyen approprié), d'avoir les deux mains libres pour utiliser la tronçonneuse dans un environnement exigü et d'avoir pris les mesures suivantes.
- ▶ L'utilisation d'aides à l'escalade comme les pointes ou les fers à grimper nécessite également une formation spéciale. Fixez toujours la tronçonneuse avec une corde (attachée à l'anneau de transport articulé) et attachez-la à une ligne de vie. Délimitez la zone de travail afin de réduire les risques de blessures et de dommages causés par la chute de branches aux personnes présentes ou aux biens (par exemple, les véhicules à moteur).
- ▶ Pour fixer la tronçonneuse à votre ceinture ou la transporter avec des cordes, utilisez toujours l'anneau de transport articulé à l'arrière du boîtier de la tronçonneuse,  22.1.
- Pour réduire le risque de coupures graves ou mortelles à l'opérateur et aux spectateurs suite à une perte de contrôle, gardez une bonne tenue sur pieds et un bon équilibre à tout moment :
 - ▶ Soyez particulièrement attentif aux obstacles humides et cachés, tels que des souches d'arbres, les racines, les rochers, les trous et les fossés pour éviter de trébucher si le terrain est envahi par la végétation.
 - ▶ Soyez extrêmement prudent lorsque vous travaillez sur des pentes ou un sol irrégulier.
 - ▶ Pour une meilleure assise, débarrassez-vous toujours des branches tombées, des broussailles et des coupures. Les rondins

et autres matériaux fraîchement écorcés peuvent augmenter le risque de glisser, de trébucher ou de tomber.

- ▶ Soyez extrêmement prudent lorsque vous coupez des buissons de petite taille, des branches et des gaules, car le matériau mince peut être capturé dans la chaîne et être projeté dans votre direction ou vous déséquilibrer.
- Pour réduire le risque de chute :
 - ▶ Maintenez la chaîne rotative à bonne distance du harnais et des lignes de vie pour éviter qu'ils ne soient sectionnés. Il est indispensable d'utiliser une double ligne de vie.
 - ▶ Vérifiez l'état du harnais, des ceintures et des cordes avant chaque utilisation.
 - ▶ Tirez toujours la tronçonneuse hors de la coupe avec la chaîne en marche pour réduire la possibilité de pincer l'outil de coupe.
 - ▶ Après avoir terminé une coupe, activez le frein de chaîne pour verrouiller la chaîne et éteignez la tronçonneuse avant de la déplacer vers une autre position dans l'arbre.
- Pour réduire le risque de blessures dues à la perte de contrôle :
 - ▶ Ne travaillez jamais sur une échelle, un toit ou sur toute autre surface dangereuse.
 - ▶ Ne travaillez jamais avec la tronçonneuse au-dessus de la hauteur des épaules.
- ▶ Ne vous penchez pas trop. Gardez une bonne tenue sur pieds et un bon équilibre à tout moment.
- ▶ N'essayez jamais de démarrer la tronçonneuse lorsque le guide-chaîne se trouve dans une coupe ou un trait de scie. Cela pourrait conduire à des forces de réaction et des blessures. Au lieu de cela, retirez le guide-chaîne de la coupe puis pénétrez-y de nouveau à pleine vitesse en veillant à éviter tout contact de la pointe du guide-chaîne avec un objet quelconque.
- La pointe du pare-chocs est conçue pour permettre un meilleur contrôle de la tronçonneuse pendant la coupe. Si vous travaillez sans la pointe du pare-chocs, la tronçonneuse peut vous tirer brusquement vers l'avant. La conséquence pourrait être une perte de contrôle ou un rebond si la pointe du guide-chaîne frappe un objet.
- ▶ Travaillez toujours avec la pointe du pare-chocs pour mieux contrôler la tronçonneuse.



- L'application d'une pression sur la tronçonneuse en fin de coupe peut provoquer une accélération du guide et de la chaîne en rotation hors du trait de scie, une perte de contrôle et un choc contre l'opérateur ou un autre objet. Pour réduire les risques de lésion :
 - ▶ Soyez prudent en approchant de la fin d'une coupe.
 - ▶ N'exercez jamais de pression sur la tronçonneuse lorsque vous atteignez la fin d'une coupe.
- Des étincelles peuvent se produire si une chaîne en rotation heurte une roche ou un autre objet dur, lesquelles peuvent enflammer des matériaux inflammables dans certaines circonstances. Les matériaux inflammables peuvent inclure une végétation et des buissons secs, en particulier lorsque les conditions météorologiques sont chaudes et sèches.
 - ▶ Lorsqu'il y a un risque d'incendie ou de feu de forêt, n'utilisez pas votre tronçonneuse à proximité de matériaux inflammables ou de végétation sèche ou de broussailles.
 - ▶ Contactez les autorités locales chargées de la lutte contre les incendies ou le Service canadien des forêts si vous avez des questions sur l'adéquation de la végétation et des conditions météorologiques pour l'utilisation d'une tronçonneuse.

5.5.3 Conditions de travail

▲ AVERTISSEMENT

- N'utilisez votre tronçonneuse que lorsque la visibilité est bonne et que les conditions diurnes sont favorables.
 - ▶ Reportez le travail si le temps est venteux, brumeux, pluvieux ou peu clément.
 - ▶ Ne coupez jamais près de lignes électriques.
- Votre tronçonneuse est une machine à une personne.
 - ▶ Ne permettez pas à d'autres personnes de se tenir dans la zone de travail générale.
 - ▶ Les spectateurs, en particulier les enfants, et les animaux ne doivent pas être autorisés dans la zone où elle est utilisée.
 - ▶ Arrêtez immédiatement le moteur moteur si quelqu'un s'approche de vous.
- Pour réduire le risque de blessure pour les passants et les utilisateurs non autorisés :
 - ▶ Ne laissez jamais la tronçonneuse sans surveillance lorsque la batterie est insérée.
 - ▶ Éteignez la tronçonneuse, serrez le frein de chaîne et retirez la batterie pendant les pauses et chaque fois que la tronçonneuse n'est pas utilisée.
- Les étincelles générées par le fonctionnement de la tronçonneuse peuvent enflammer des gaz, des liquides, des vapeurs, des poussières ou d'autres matériaux et substances combustibles. Pour réduire les risques d'incendie et d'explosion :
 - ▶ Ne faites jamais fonctionner la tronçonneuse dans un endroit où il y a des gaz, des liquides, des vapeurs, des poussières ou d'autres matières et substances combustibles inflammables.
 - ▶ Lisez et suivez les recommandations émises par les agences gouvernementales (par exemple le CCOHS) pour identifier et éviter les dangers des gaz, liquides, vapeurs, poussières ou autres matériaux et substances combustibles.
- L'inhalation de certaines poussières, en particulier les poussières organiques telles que les moisissures ou le pollen, peut provoquer une réaction allergique ou asthmatique chez les personnes sensibles. L'inhalation importante ou répétée de poussières ou d'autres polluants atmosphériques, en particulier ceux dont la taille des particules est plus petite, peut provoquer des maladies respiratoires ou autres. Cela inclut la poussière de bois, notamment en provenance de feuillus, mais aussi de certains résineux tels que le cèdre rouge de l'ouest.
 - ▶ Contrôlez autant que possible la poussière (comme la sciure) et les brouillards (comme le brouillard d'huile de lubrification de la chaîne) à la source.
 - ▶ Travaillez toujours avec une chaîne bien affûtée, qui produit des copeaux de bois plutôt que des poussières fines.
 - ▶ Faites fonctionner la tronçonneuse autant que possible de manière à ce que le vent ou le processus de fonctionnement

détourne de l'opérateur toute poussière, brouillard ou autres particules projetées par la tronçonneuse.

- ▶ Si la poussière respirable ou d'autres particules fines de poussière ne peuvent pas être maintenues au niveau ou à proximité des niveaux de fond, portez toujours un équipement respiratoire approuvé par PHAC et conçu pour les conditions de travail. Suivez les recommandations des organismes gouvernementaux (par exemple, le CCOHS/PHAC) et des associations professionnelles et commerciales.
- Si la végétation coupée ou la terre environnante est recouverte d'une substance chimique comme un pesticide ou un herbicide :
 - ▶ Lisez et observez les instructions et les avertissements accompagnant la substance qui recouvre la végétation ou la terre environnante.
- L'inhalation de poussière d'amiante est dangereuse et peut causer des maladies graves, voire mortelles, des maladies respiratoires ou le cancer, y compris le mésothéliome. L'utilisation et l'élimination des produits contenant de l'amiante sont strictement réglementées par le CCHST et ECCC.
 - ▶ N'utilisez pas votre tronçonneuse pour couper ou déranger l'amiante ou les produits contenant de l'amiante.
 - ▶ Arrêtez immédiatement de travailler et contactez les autorités nationales et locales compétentes et/ou ECCC, votre employeur ou le représentant local du CCHST si vous avez des raisons de penser que l'amiante peut être une nuisance.
- Un contact répété avec de l'huile usée peut causer le cancer de la peau et son utilisation est nocive pour l'environnement.
 - ▶ N'utilisez pas d'huile usagée pour lubrifier le guide et la chaîne de votre tronçonneuse STIHL.
- La chaîne continue de se déplacer pendant une courte période après avoir complètement relâché la gâchette de commande.
 - ▶ Attendez que la chaîne s'arrête et serrez le frein de chaîne avant de vous déplacer avec la tronçonneuse ou de l'abaisser.
- En cas d'urgence :
 - ▶ Arrêtez immédiatement le moteur, engagez le frein de chaîne et retirez la batterie.
- Votre tronçonneuse est équipée d'un attrape-chaîne. Il est conçu pour réduire le risque de blessure dans le cas d'une éjection ou d'une rupture de la chaîne.
 - ▶ N'utilisez jamais la tronçonneuse lorsque l'attrape-chaîne est endommagé ou manquant.
- Votre tronçonneuse à poignée supérieure est équipée d'un anneau conçu pour sécuriser l'outil pendant son utilisation dans les arbres.
 - ▶ N'utilisez jamais la tronçonneuse lorsque l'anneau est endommagé ou manquant.
- Un contact avec des corps étrangers pendant la coupe peut provoquer une rupture ou une éjection de la chaîne, ou encore amener la tronçonneuse à projeter des débris dangereux ou rebondir dans la direction de l'opérateur. Pour réduire les risques de blessures graves ou mortelles résultant d'un contact avec des corps étrangers :
 - ▶ Examinez l'arbre, la bille ou la branche avant de couper.
 - ▶ Enlevez tous les corps étrangers pour garantir que le bois est exempt de matériaux tels que des clous, des pointes, des câbles ou des fils.
 - ▶ Avant de commencer une coupe, assurez-vous qu'elle peut être menée à bien sans entrer en contact avec des objets ou des structures environnantes telles qu'une clôture ou un ouvrage en pierre.
- Vérifiez régulièrement la chaîne et le guide-chaîne à de courts intervalles pendant l'utilisation, ou immédiatement si vous constatez un changement dans le comportement de coupe :
 - ▶ Arrêtez le moteur, activez le frein de chaîne et retirez la batterie.
 - ▶ Vérifiez l'état et la tension de la chaîne. Vérifiez l'absence de dommages sur la chaîne ou le guide-chaîne.
 - ▶ S'il est impossible de tendre correctement la chaîne, ou si d'autres composants de la tronçonneuse sont usés ou endommagés, arrêtez immédiatement le travail et amenez votre tronçonneuse à un distributeur agréé STIHL pour examen, réparation ou maintenance.

5.5.4 Instructions d'utilisation

▲ AVERTISSEMENT

- To reduce the risk of serious injury due to unintentional starting :
 - ▶ Ne touchez jamais une chaîne avec votre main ou une partie de votre corps lorsque la batterie est insérée, même si la chaîne ne tourne pas.
 - ▶ Évitez de toucher le bouton de blocage de la gâchette et la gâchette lorsque vous saisissez la poignée de commande de la tronçonneuse.

⚠ DANGER

- Pour réduire le risque d'électrocution :



- ▶ N'utilisez jamais cette tronçonneuse à proximité de fils ou de câbles qui pourraient être sous tension.
- ▶ Ne coupez jamais près de lignes électriques.
- ▶ Ne comptez pas sur l'isolation de la tronçonneuse pour vous protéger des électrocutions.

6 Rebond et autres forces réactives

6.1 Forces réactives

⚠ AVERTISSEMENT

- Les forces réactives peuvent survenir à tout moment lorsque la chaîne tourne. Les forces réactives peuvent causer des blessures graves ou mortelles.
- Les puissantes forces utilisées pour couper du bois peuvent être inversées et agir contre l'opérateur. Si la chaîne coupante en rotation est soudainement et considérablement ralentie ou arrêtée par le contact avec un objet solide comme une bille ou une branche ou si elle est coincée, des forces réactives peuvent se produire instantanément.
- Ces forces réactives peuvent entraîner une perte de contrôle qui, à son tour, peut causer des blessures graves ou mortelles.
 - ▶ Une compréhension des causes de ces forces réactives peut vous aider à éviter l'élément de surprise et la perte de contrôle. La surprise favorise les accidents.

Les forces réactives les plus courantes sont :

- Rebond
- Accrochage
- Refoulement

6.2 Rebond

6.2.1 Force de rebond

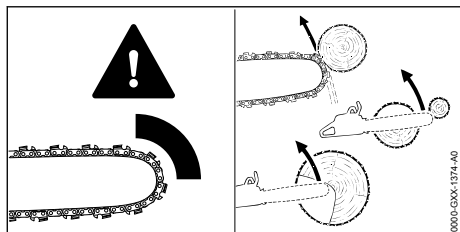

⚠ AVERTISSEMENT



Le rebond peut se produire lorsque le nez de la chaîne en mouvement près du quadrant supérieur du guide-chaîne entre en contact avec un objet solide ou est coincé.

- Lorsque cela se produit, l'énergie qui entraîne la chaîne peut créer une force qui déplace la tronçonneuse dans une direction opposée au mouvement de la chaîne au point où celle-ci est ralentie ou arrêtée. Cela peut projeter la barre vers le haut et vers l'arrière dans une réaction rapide comme l'éclair, principalement dans le plan de la barre, et peut causer des blessures graves ou mortelles à l'opérateur.
- Le rebond peut se produire, par exemple, lorsque la chaîne située près du quadrant supérieur du nez du guide entre en contact avec le bois ou est pincée pendant l'ébranchage, ou lorsqu'elle est mal utilisée pour commencer une coupe en plongée ou en alésage.
- Plus la force de la réaction de rebond est importante, plus il devient difficile pour l'opérateur de contrôler la tronçonneuse. De nombreux facteurs influencent l'apparition et la force de la réaction de rebond. Il s'agit notamment de la vitesse de la chaîne, de la vitesse à laquelle le guide et la chaîne entrent en contact avec l'objet, de l'emplacement et de l'angle de contact, de l'état de la chaîne et de la rapidité avec laquelle la chaîne est ralentie ou arrêtée, entre autres facteurs.
 - ▶ Le type de guide et de chaîne que vous utilisez est un facteur important dans l'apparition et la force de la réaction de rebond. Certains types de guides et de chaînes STIHL sont conçus pour réduire les forces de rebond.
 - ▶ STIHL recommande l'utilisation de barres à rebond réduit et de chaînes à faible rebond.

6.2.2 Normes relatives au rebond de tronçonneuse

Les normes suivantes s'appliquent en ce qui concerne le rebond :

- CSA Z62.1
- CSA Z62.3

Ces normes, appelées "normes sur le rebond de tronçonneuse" dans ce chapitre, fixent certains critères de performance et de conception liés au rebond de tronçonneuse.

Pour se conformer aux normes sur le rebond de tronçonneuse, les tronçonneuses électriques :

- doivent, dans leur état d'origine, respecter un angle de rebond de 25° calculé par ordinateur

lorsqu'ils sont équipés de certains accessoires de coupe ; et

- doit être équipée d'au moins deux dispositifs permettant de réduire le risque de blessure par rebond, tels qu'un frein de chaîne, une chaîne à faible rebond, un guide-chaîne à rebond réduit, etc.

Les angles calculés par ordinateur pour les tronçonneuses électriques sont mesurés en appliquant un programme informatique aux résultats des tests effectués par une machine de test de rebond.

▲ AVERTISSEMENT

- La conformité aux normes relatives au rebond de tronçonneuse ne signifie pas que le guide-chaîne et la chaîne de scie tourneront au maximum de 25° lors d'un rebond réel.
- Les angles des normes de tronçonneuse calculés par ordinateur peuvent n'avoir aucun rapport avec les angles de rotation réels du guide-chaîne qui peuvent se produire dans une situation de coupe réelle.
- Les dispositifs conçus pour réduire le risque de blessures par rebond peuvent perdre une partie de leur efficacité lorsqu'ils ne sont plus dans leur état d'origine, surtout s'ils ont été mal entretenus.
 - ▶ Lisez et suivez les précautions de sécurité ainsi que les instructions de ce manuel.
 - ▶ Lorsque vous travaillez, positionnez toujours la tronçonneuse de manière à ce que votre corps soit à l'écart de l'accessoire de coupe et en dehors du plan de coupe.
 - ▶ Suivez les instructions d'entretien et de service de ce manuel.
- Pour que la tronçonneuse soit conforme aux normes de rebond, utilisez uniquement les accessoires de coupe suivants :
 - ▶ Combinaisons conformes de guide-chaîne et de chaîne répertoriées dans Combinaisons de guides-chaînes et de chaînes de tronçonneuse,  29.1;
 - ▶ D'autres combinaisons de guide-chaîne et de chaîne de rechange marquées conformément aux normes d'utilisation de la tronçonneuse.

6.2.3 Dispositifs permettant de réduire le risque de blessure par rebond

Le frein de chaîne Quickstop STIHL et les guides et chaînes à faible rebond portant le label vert STIHL sont conçus pour réduire le risque de blessure par rebond.

1. Frein de chaîne Quickstop STIHL

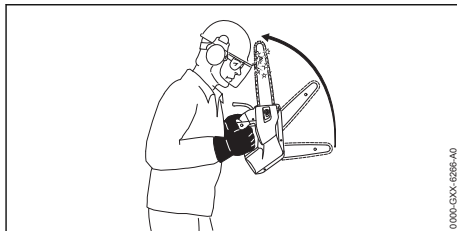





Il existe deux mécanismes d'activation du frein de chaîne s'il est correctement entretenu :

- Activation manuelle : En cas de rebond, la tronçonneuse se déplace vers le haut, vers l'utilisateur, dans un mouvement de rotation autour de la poignée avant. Le frein est conçu pour s'enclencher si la main gauche entre en contact avec le protège-main avant, qui est le levier d'activation du frein, et le pousse vers l'avant.
- Activation par inertie : Toutes les tronçonneuses STIHL sont équipées d'un frein de chaîne Quickstop à inertie. Si l'impulsion de rebond est suffisamment forte, cela suffit à enclencher le frein, même si la main de l'opérateur n'entre pas en contact avec le protège-main avant.

▲ AVERTISSEMENT

- Pour réduire les risques de lésion de rebond :
 - ▶ N'utilisez jamais une tronçonneuse si le frein de chaîne ne fonctionne pas correctement.
 - ▶ En cas de doute, confier la tronçonneuse à un revendeur STIHL agréé pour la faire contrôler et/ou réparer.
 - ▶ N'utilisez pas la tronçonneuse avant d'avoir corrigé le problème.
- En cas de rebond, le protège-main avant permet de protéger votre main gauche contre tout contact avec la chaîne. Le retrait du protège-main avant sur une tronçonneuse équipée d'un frein de chaîne Quickstop réduira cette protection et désactivera également le frein de chaîne, augmentant ainsi le risque de blessure par rebond.
 - ▶ N'utilisez jamais votre tronçonneuse sans un protège-main avant en bon état de fonctionnement. Si le protège-mains avant est absent, l'activation manuelle et l'activation par inertie du frein à chaîne seront complètement désactivées.
 - ▶ N'essayez jamais de retirer, modifier ou désactiver le protège-main avant ou tout autre composant du frein à chaîne.
- Aucun Quickstop ou autre dispositif de freinage de la chaîne n'empêche le rebond. Ces

dispositifs sont conçus pour réduire le risque de blessure, s'ils sont activés, dans certaines situations de rebond. Pour réduire le risque de blessures graves ou mortelles dues au rebond :

- ▶ Respectez toujours les instructions de ce manuel et suivez une bonne technique de travail. Par exemple, placez votre corps loin de l'accessoire de coupe lorsque le moteur est en marche. Tenez-vous à gauche de la coupe pendant le tronçonnage, à l'extérieur du plan de coupe. Voir le chapitre "Tenir et contrôler la tronçonneuse",  5.5.2.
- ▶ Maintenez une distance aussi grande que possible, et jamais inférieure à 25 degrés, entre le guide et votre corps afin que le Quickstop ait suffisamment de temps pour activer et arrêter la chaîne avant d'atteindre une quelconque partie de votre corps.
- ▶ Suivez les autres précautions fournies dans le chapitre  7.
- Un frein de chaîne mal entretenu peut augmenter le temps nécessaire pour arrêter la chaîne après l'activation, ou peut ne pas s'activer du tout. Pour que le Quickstop réduise le risque de rebond, il doit être correctement entretenu et en bon état de fonctionnement.
 - ▶ Lisez et suivez les instructions pour enclencher et débrayer le frein de chaîne,  17, et l'entretenir et le réparer,  17.3.

2. Chaîne de scie à faible rebond et guides de rebond réduites

STIHL offre une variété de guides et de chaînes. Les guides à rebond réduit et les chaînes à faible rebond STIHL sont conçues pour réduire le risque de blessure par rebond. D'autres chaînes sont conçues pour obtenir des performances de coupe ou une facilité d'affûtage plus élevées, mais sont plus sujettes au rebond et peuvent reculer avec plus d'énergie, ce qui rend plus difficile le contrôle de la tronçonneuse.

STIHL a développé un système de code couleur pour vous aider à identifier les barres à rebond réduit et les chaînes à faible rebond STIHL.

- Les accessoires de coupe avec des étiquettes vertes sur l'emballage sont conçus pour réduire le risque de rebond.
- Faire correspondre les tronçonneuses marquées en vert ou étiquetées avec des barres marquées en vert et des chaînes marquées en vert permet de se conformer aux exigences d'angle de rebond calculé des normes de scie à chaîne lorsque les produits sont dans leur état d'origine.

- Les produits avec des étiquettes jaunes sont destinés aux utilisateurs ayant des besoins de coupe extraordinaires, qui ont de l'expérience et une formation spécialisée pour faire face au rebond.

STIHL recommande l'utilisation de ses barres à rebond réduit étiquetées vertes, de ses chaînes à faible rebond étiquetées vertes et d'une tronçonneuse équipée d'un frein de chaîne STIHL Quickstop pour les opérateurs expérimentés et inexpérimentés.

STIHL recommande des guides et des chaînes à étiquette verte pour toutes les tronçonneuses. Pour plus de détails, voir le dépliant "Informations sur les guides et chaînes STIHL".

De nouvelles combinaisons de guide-chaîne et de chaîne peuvent être développées après la publication de cette documentation, qui, en combinaison avec certaines tronçonneuses électriques, seront également conformes aux normes relatives aux scies à chaîne.

AVERTISSEMENT

- L'utilisation de combinaisons de guide-chaîne et de chaîne ne figurant pas dans la notice d'information sur les guides-chaînes et les chaînes STIHL (ou d'autres combinaisons non conformes aux normes applicables aux tronçonneuses) peut augmenter les forces de rebond ainsi que la propension au rebond et accroître le risque de blessure par rebond.
 - ▶ Si vous n'êtes pas sûr de la combinaison de guide-chaîne et de chaîne à sélectionner, demandez à votre revendeur STIHL agréé d'adapter votre tronçonneuse à la combinaison appropriée de guide-chaîne et de chaîne afin de réduire le risque de blessure par rebond.
- Les guides à rebond réduit et les chaînes à rebond réduit n'empêchent pas le rebond, mais elles sont conçues pour réduire le risque de blessure par rebond.
 - ▶ STIHL recommande des guides et des chaînes labellisés verts pour toutes les tronçonneuses et tous les utilisateurs.
- Même si votre tronçonneuse est équipée d'un frein de chaîne Quickstop, d'un guide-chaîne à rebond réduit et/ou d'une chaîne à faible rebond, cela n'élimine pas le risque de blessure par rebond.
 - ▶ Respectez toutes les précautions de sécurité mentionnées dans ce manuel pour éviter les situations de rebond.

a. Chaîne coupante STIHL à faible rebond

Certains types de chaînes ont des composants spécialement conçus pour réduire la propension au rebond et la force du rebond s'il se produit. STIHL a développé une chaîne à faible rebond pour votre tronçonneuse.

Une "chaîne à faible rebond" est une chaîne qui a satisfait aux exigences de performance en matière de rebond de la norme CSA Z62.3 lorsqu'elle a été mise à l'essai conformément aux dispositions de la norme CSA Z62.3.

▲ AVERTISSEMENT

- Certaines chaînes à faible rebond n'ont pas été testées avec toutes les combinaisons de tronçonneuse et de guide-chaîne. Il existe des combinaisons possibles de tronçonneuse, de guide-chaîne et de chaîne à faible rebond qui n'ont pas été spécifiquement certifiées conformes à l'angle de rebond de 25° calculé par ordinateur dans les normes relatives aux tronçonneuses.
 - ▶ STIHL recommande des guides et des chaînes labellisés verts pour toutes les tronçonneuses et tous les utilisateurs.
 - ▶ Pour connaître les combinaisons de guide-chaîne et de chaîne appropriées à votre tronçonneuse, reportez-vous à la notice d'information STIHL.
 - ▶ Si vous n'êtes pas sûr de la combinaison de guide-chaîne et de chaîne à sélectionner, demandez à votre revendeur STIHL agréé d'adapter votre tronçonneuse à la combinaison appropriée de guide-chaîne et de chaîne afin de réduire le risque de blessure par rebond.
- Une chaîne émoussée ou mal affûtée peut réduire ou annuler l'efficacité des caractéristiques de conception destinées à réduire l'énergie de rebond et la propension au rebond. Un abaissement ou un affûtage inadéquat des jauges de profondeur ou une modification de la forme des couteaux peuvent augmenter le risque et l'énergie de rebond.
 - ▶ Coupez toujours avec une chaîne correctement affûtée.
 - ▶ Lisez et suivez les instructions relatives à l'affûtage d'une chaîne.  25.4.
- Toute tronçonneuse montée avec un guide courbé est potentiellement très dangereuse. Le risque de rebond est accru avec un guide courbé en raison de la zone de contact de rebond accrue et parce que la conception des guides d'arc place la partie supérieure de la barre plus près du corps de l'opérateur. L'utilisation d'une chaîne à faible rebond ne réduit

pas de manière significative le risque de blessure par rebond lorsqu'elle est utilisée sur un guide courbé.

- ▶ Ne montez jamais monter un guide courbé sur une tronçonneuse STIHL.

b. Guides de rebond réduites

Les guides à rebond réduit STIHL portant le label vert sont conçus pour réduire le risque de blessure par rebond lorsqu'elles sont utilisées avec les chaînes à rebond réduit STIHL portant le label vert.

▲ AVERTISSEMENT

- Lorsqu'ils sont utilisés avec d'autres chaînes plus agressives, les guides à rebond réduit portant l'étiquette verte peuvent être moins efficaces pour réduire le rebond.
 - ▶ STIHL recommande des guides et des chaînes labellisés verts pour toutes les tronçonneuses et tous les utilisateurs.
- Pour un bon équilibre et pour se conformer aux normes des tronçonneuses :
 - ▶ N'utilisez que les longueurs de guide indiquées dans ce manuel,  29.1.

6.2.4 Pour éviter le rebond

La meilleure protection contre les lésions corporelles pouvant résulter d'un rebond consiste à éviter les situations de rebond :

- 1) Tenez la tronçonneuse fermement et des deux mains et maintenez une prise solide, avec votre main droite sur la poignée arrière et votre main gauche sur la poignée avant (poignée tubulaire). Maintenez une prise solide avec les pouces et les doigts encerclant les poignées de la tronçonneuse. Ne lâchez pas.
- 2) Assurez-vous que la zone dans laquelle vous effectuez la coupe est exempte de tout obstacle.
- 3) Soyez à tout moment conscient de l'endroit où se trouve le nez du guide-chaîne. Ne laissez jamais le nez du guide-chaîne entrer accidentellement en contact avec un objet quelconque. Ne coupez pas de branches avec le nez du guide-chaîne. Soyez particulièrement prudent près des clôtures et lors de la coupe de petites branches dures, de buissons de petite taille et de gaules qui peuvent facilement être capturés dans la chaîne.
- 4) Ne vous penchez pas trop.
- 5) Ne coupez pas au-dessus de la hauteur des épaules.

- 6) Commencez la coupe et continuez à pleine vitesse.
- 7) Coupez une seule bille à la fois.
- 8) Soyez extrêmement prudent lorsque vous vous engagez de nouveau dans une coupe précédente.
- 9) Ne tentez pas une coupe en plongée si vous n'êtes pas expérimenté avec cette technique de coupe.
- 10) Soyez vigilant au déplacement de la bille ou à d'autres forces qui peuvent causer une fermeture de la coupe et un coincement de la chaîne coupante.
- 11) Entretenez bien la chaîne coupante. Coupez avec une chaîne bien affûtée et correctement tendue à tout moment.
- 12) Tenez-vous sur le côté du chemin de coupe de la tronçonneuse.
- 13) Utiliser uniquement des guide-chaînes et des chaînes de rechange spécifiés par STIHL, ou leur équivalent.

6.3 Accrochage

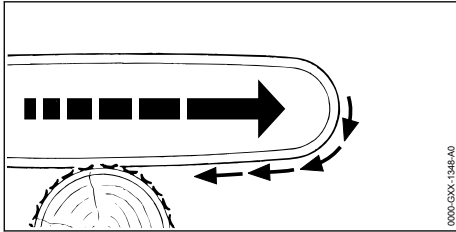

⚠ AVERTISSEMENT

- L'accrochage se produit lorsque la chaîne sur le dessous du guide-chaîne est brusquement arrêtée ou considérablement ralentie lorsqu'elle se coince, est capturée ou rencontre un corps étranger dans le bois. La réaction de la chaîne tire la tronçonneuse vers l'avant et peut entraîner une perte de contrôle par l'opérateur qui, à son tour, peut causer des blessures graves ou mortelles. Si la pointe touche un objet, un rebond peut se produire.
- L'accrochage se produit généralement lorsque la griffe de la tronçonneuse n'est pas fermement plaquée contre l'arbre ou la branche et lorsque la chaîne ne tourne pas à pleine vitesse avant d'attaquer le bois.
- Pour réduire le risque d'accrochage :
 - ▶ Coupez avec une chaîne affûtée et bien tendue.

- ▶ Commencez toujours une coupe avec la chaîne tournant à pleine vitesse et avec la griffe en contact avec le bois.
- ▶ Lorsque c'est possible, utilisez des coins d'abattage pour ouvrir le trait de scie ou la coupe.
- ▶ Soyez extrêmement prudent lorsque vous coupez des buissons de petite taille et des gaules qui peuvent facilement être capturés dans la chaîne et être projetés dans votre direction ou vous déséquilibrer.

6.4 Refoulement

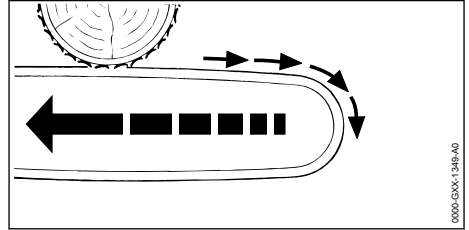

⚠ AVERTISSEMENT

- Le refoulement se produit lorsque la chaîne sur le dessus du guide-chaîne est brusquement arrêtée ou considérablement ralentie lorsqu'elle se coince, est capturée ou rencontre un corps étranger dans le bois. La réaction de la chaîne peut entraîner rapidement la tronçonneuse en ligne droite vers l'arrière en direction de l'opérateur, provoquant une perte de contrôle qui, à son tour, peut causer des blessures graves ou mortelles.
- Le refoulement se produit généralement lorsque le dessus du guide-chaîne est utilisé pour la découpe.
- Pour réduire le risque de refoulement :
 - ▶ Soyez attentif aux forces ou aux situations avec lesquelles le haut de la chaîne risque d'être coincé ou attaché par le matériau.
 - ▶ Ne coupez pas plus d'une bille à la fois.
 - ▶ N'exercez pas une torsion sur la tronçonneuse lorsque vous retirez le guide-chaîne d'une coupe par le dessous, car la chaîne risque de se coincer ou de s'attacher.
 - ▶ Coupez avec une chaîne affûtée et bien tendue.

7 Technique de base de travail

7.1 Utilisations prévues

▲ AVERTISSEMENT

- Cette tronçonneuse légère équipée d'une poignée supérieure est conçue spécifiquement pour une utilisation dans les arbres.
- Cette tronçonneuse n'est pas conçue pour l'abattage d'arbres ou d'autres opérations de coupe au sol.
- Avant de commencer toute opération de coupe, chargez complètement votre batterie et assurez-vous que toutes les coupes nécessaires peuvent être effectuées sur une seule charge.
 - ▶ Chargez complètement la batterie avant de commencer le travail.
 - ▶ Assurez-vous que toutes les coupes nécessaires peuvent être réalisées avec la charge existante avant de commencer.
- Placez la tronçonneuse de manière à ce que votre corps ne soit pas en contact avec l'accessoire de coupe lorsque le moteur tourne.

7.2 Élagage

L'élagage consiste à enlever de manière sélective les branches d'un arbre sur pied.

▲ AVERTISSEMENT

- Pour réduire le risque de blessures dues à la perte de contrôle :
 - ▶ N'utilisez pas la tronçonneuse d'une seule main.
 - ▶ N'utilisez jamais la tronçonneuse au-dessus de la hauteur des épaules et ne coupez jamais au-dessus de votre tête.
 - ▶ Ne vous penchez pas trop.
 - ▶ Si vous n'êtes pas en mesure de suivre ces instructions, vous devez utiliser un autre outil, comme une élagueuse à perche.
 - ▶ Si les conditions le permettent, travaillez à partir d'une nacelle élévatrice.
- Cette tronçonneuse légère est équipée d'une poignée supérieure et est conçue spécifiquement pour une utilisation dans les arbres. Si l'opérateur n'est pas correctement attaché pour une utilisation à deux mains lorsqu'il utilise cette scie dans un arbre, il y a un risque accru de blessure par perte de contrôle.
- C'est pourquoi cette tronçonneuse ne doit être utilisée pour les travaux dans un arbre que par des personnes formées aux techniques spéciales de coupe et de travail. Ce type de tron-

çonneuse n'est pas conçu pour les travaux de coupe au sol, comme l'abattage et le tronçonnage.

- Cette tronçonneuse n'étant pas destinée à être utilisée sur le sol, ce manuel ne contient pas d'instructions pour l'abattage des arbres ou pour l'ébranchage et le tronçonnage des arbres abattus. Pour connaître ces techniques lors de l'utilisation d'autres modèles de tronçonneuses STIHL, consultez les notices d'utilisation de ces autres tronçonneuses ou le manuel de sécurité pour tronçonneuses STIHL, disponible gratuitement en ligne ou auprès de votre revendeur STIHL agréé.
- Pour réduire les risques de lésion :
 - ▶ Ne vous placez jamais directement sous la branche que vous coupez.
 - ▶ Faites attention aux branches qui tombent. Gardez une distance suffisante par rapport au bois qui tombe.

Lors de la taille, précoupez les branches si nécessaire pour éviter de fendre le bois ou de déchirer l'écorce.

Pour couper les branches d'un arbre sur pied :

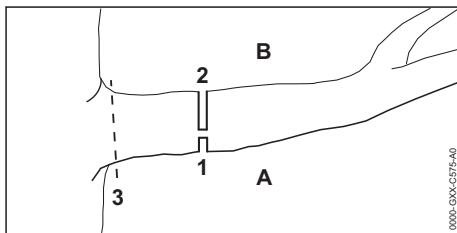

- ▶ Faites la première coupe (1) sur la face inférieure (A) de la branche. Coupez environ 1/4 du diamètre de la branche.
- ▶ Effectuez la deuxième coupe (2) sur le côté supérieur (B) de la branche, directement au-dessus de la première coupe.
- ▶ Effectuez la troisième coupe (de finition) (3) plus près du tronc, en laissant l'écorce adjacente fermement attachée.

D'autres techniques acceptables pour l'élagage des arbres peuvent être trouvées dans la norme ANSI A300.

7.3 Coupe de branches sous tension

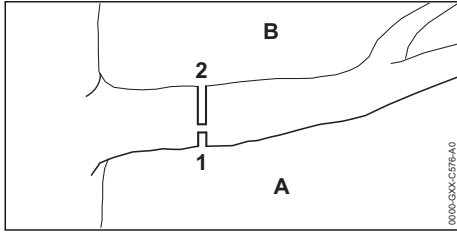

A = Côté de compression

B = Côté de tension

▲ AVERTISSEMENT

- Il y a un risque accru de pincement de la tronçonneuse lors de la coupe de branches sous tension. La tension du bois peut également se relâcher soudainement et avec une grande force, propulsant la branche ou la tronçonneuse dans l'opérateur de la tronçonneuse, provoquant des blessures ou une perte de contrôle.
- Pour réduire le risque de blessures graves ou mortelles dues aux forces réactives, y compris le rebond, ou la perte de contrôle lors de la coupe de bois sous tension :
 - ▶ Commencez toujours par une coupe de soulagement (1) du côté de la compression (A) de la branche, puis effectuez une coupe de tronçonnage (2) du côté de la tension (B).
 - ▶ Si un pincement se produit et coince le guide-chaîne/la chaîne, arrêtez le moteur, activez le frein de chaîne, retirez la batterie et retirez la tronçonneuse de la branche, en veillant à ce que la branche ne se casse pas ou ne se détache pas soudainement.

7.4 Blocage - Enlèvement de sections d'un arbre sur pied

7.4.1 Entaille conventionnelle

▲ AVERTISSEMENT

- Ce mode d'emploi dans les arbres s'applique aux tronçonneuses STIHL à poignée supérieure, conçues exclusivement pour une utilisation professionnelle dans les arbres. Pour des instructions de base sur l'abattage d'un arbre depuis le sol, veuillez consulter le mode d'emploi de votre tronçonneuse à poignée arrière STIHL.

- Ces techniques de travail de base ne sont pas destinées à remplacer le jugement d'un professionnel expérimenté ayant une connaissance directe des conditions sur place. Un autre type d'entaille ou de technique de travail peut être approprié dans votre cas particulier. Faites toujours preuve d'un bon jugement professionnel et de discrétion pour déterminer comment effectuer une tâche de coupe en toute sécurité.

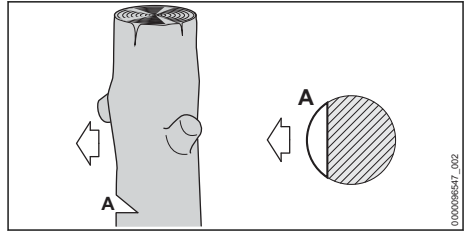

L'entaille (A) détermine la direction de la chute. Faites l'entaille perpendiculairement à la ligne de chute souhaitée. Soyez attentif aux conditions telles que le vent, l'inclinaison des arbres, la pente du terrain et d'autres facteurs qui pourraient modifier la direction de la chute.

Pour une entaille conventionnelle :

- ▶ Tout d'abord, coupez à un angle de 45 degrés à une profondeur d'environ 1/5 à 1/4 du diamètre du tronc.

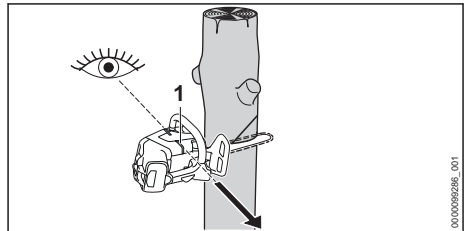

Lors de la réalisation de l'entaille, utilisez la visée de tir (1) de la tronçonneuse pour vérifier la direction de chute souhaitée :

- ▶ Placez l'entaille d'abattage perpendiculairement à la ligne de chute. Positionnez la tronçonneuse de façon à ce que la visée de tir (1) pointe exactement dans la direction où vous voulez que l'arbre tombe.
- ▶ Pour compléter l'entaille d'abattage, faites une coupe horizontale qui rejoint le bas de la première coupe.
- ▶ Retirez la pièce à 45 degrés qui en résulte et confirmez que l'arrière de l'entaille d'abattage est perpendiculaire à la ligne de chute souhaitée.

7.4.2 Coupe d'élagage

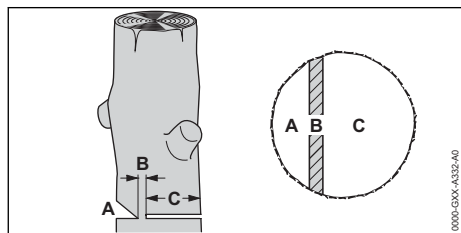
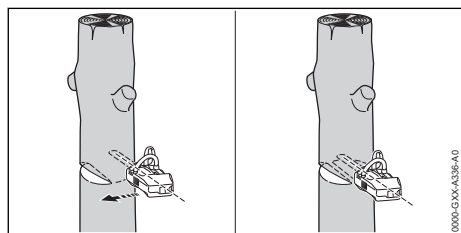

- ▶ Commencez la coupe d'élagage (C) au même niveau que le fond de l'entaille (A).
- ▶ Coupez horizontalement en direction de l'entaille.
- ▶ Laissez environ 1/10 du diamètre de l'arbre non coupé (B). C'est la charnière.
- ▶ Ne coupez pas la charnière - vous pourriez perdre le contrôle de la direction de la chute.

Lors de l'enlèvement de sections d'un arbre :

- ▶ Assurez-vous que toutes les personnes présentes ont quitté la zone avant de commencer le travail.
- ▶ Maintenez une distance suffisante par rapport à la structure la plus proche pour éviter tout dommage matériel dû à la chute de matériaux.
- ▶ Prenez des précautions supplémentaires à proximité des routes, des voies ferrées et des lignes électriques. Informez la police, la compagnie d'électricité ou les autorités ferroviaires avant de commencer à couper.

▲ AVERTISSEMENT

- Ne coupez jamais à travers la charnière lorsque vous faites votre coupe d'élagage. La charnière permet de contrôler la chute de l'arbre. Le fait de couper la charnière vous empêchera de contrôler la chute et peut entraîner des blessures graves ou mortelles ou des dommages matériels.
- Afin de réduire le risque de blessure, ne vous placez jamais directement derrière le tronc lorsqu'il est sur le point de tomber, car une partie du tronc peut se fendre et revenir vers l'opérateur (barber-chairing), ou l'arbre peut rebondir sur la souche.
 - ▶ Placez-vous toujours, ainsi que votre équipement, à l'écart du matériau à retirer.
 - ▶ Lorsque le matériau commence à tomber, retirez la guide et relâchez l'interrupteur à gâchette. Après avoir terminé une coupe, activez le frein de la chaîne avant de changer de position dans l'arbre.

▲ AVERTISSEMENT

- Cette tronçonneuse n'est pas conçue pour couper des arbres de grand diamètre et son utilisation pour couper des arbres de grand diamètre pourrait entraîner une incapacité à contrôler la chute, ce qui peut entraîner des blessures graves ou mortelles.
- Avant de commencer toute opération de coupe, assurez-vous que la tronçonneuse que vous utilisez a une taille, une puissance et une durée de fonctionnement suffisantes pour effectuer la tâche de coupe efficacement et sans rechargement. Vous pouvez également disposer de plusieurs batteries chargées, choisir une tronçonneuse plus puissante ou une batterie plus puissante.
- Un certain nombre de facteurs peuvent affecter la direction prévue de la chute, par exemple la direction et la vitesse du vent, l'inclinaison de l'arbre, les arbres et obstacles environnants, le terrain en pente, la structure du bois ou la pourriture.
 - ▶ Pour réduire le risque de blessures graves ou mortelles pour vous-même ou pour les autres, recherchez, analysez et planifiez ces conditions avant de commencer la coupe.
 - ▶ L'enlèvement des parties d'un arbre dont le diamètre est supérieur à la longueur de coupe effective du guide-chaîne nécessite l'utilisation de techniques de coupe spéciales (par exemple, méthode de sectionnement, coupe en plongée). Ces méthodes peuvent être extrêmement dangereuses car elles impliquent l'utilisation du nez de la guide et peuvent entraîner un rebond. Seuls des professionnels correctement formés devraient essayer ces techniques.
- Les arbres fendus, cariés ou pourris à l'intérieur, ou qui sont penchés ou soumis à des tensions, sont plus susceptibles de se casser ou de se fendre pendant la coupe, causant des blessures graves ou mortelles à l'opérateur ou aux personnes présentes.
 - ▶ Les utilisateurs inexpérimentés ne doivent jamais tenter d'abattre de tels arbres.
 - ▶ Recherchez les branches cassées ou mortes qui pourraient se détacher par vibration

et tomber sur l'opérateur. Certains types d'arbres sont plus sensibles à cette affection, comme les sapins de Douglas.

- ▶ Observez et soyez toujours conscient de l'état général de l'arbre.

8 Sécurité de la batterie

8.1 Avertissements et instructions

▲ AVERTISSEMENT

- Lisez et observez les consignes de sécurité sur la batterie ainsi que les avertissements et les instructions qui accompagnent ce produit.
- L'utilisation de batteries non autorisées peut endommager l'outil électrique et provoquer un incendie, une explosion ainsi que des blessures corporelles et des dommages matériels.
 - ▶ Utilisez uniquement des batteries STIHL authentiques avec cet outil électrique. Pour des types de batterie homologués, voir chapitre  27.1.
- L'utilisation de batteries STIHL séries AR ou AP à des fins autres que l'alimentation des produits STIHL pourrait être extrêmement dangereuse.
 - ▶ Utilisez les batteries STIHL séries AR et AP uniquement pour l'alimentation des produits STIHL compatibles.
- L'utilisation de chargeurs non autorisés peut endommager la batterie et provoquer un incendie, une explosion ainsi que des blessures corporelles et des dommages matériels.
 - ▶ Chargez uniquement les batteries STIHL série AP avec des chargeurs originaux de la série STIHL AL 101, AL 301, AL 301-4 ou AL 500.
 - ▶ Chargez uniquement les batteries dorsales STIHL série AR avec des chargeurs originaux de la série STIHL AL 301, AL 301-4 ou AL 500.
- La batterie contient des caractéristiques de sécurité et des dispositifs qui, s'ils sont endommagés, peuvent amener la batterie à produire de la chaleur, se rompre, fuir, prendre feu ou exploser.
 - ▶ Ne chauffez jamais la batterie au-dessus de 212 °F (100 °C).
 - ▶ N'incinerez jamais la batterie ni ne la placez sur ou à proximité de flammes, de cuisinières ou d'autres endroits où la température est élevée.
- ▶ N'utilisez et ne chargez jamais une batterie défectueuse, endommagée, fissurée, fuyante ou déformée.



- ▶ Ne jamais ouvrir la batterie, la démonter, l'écraser, la faire chuter, lui faire subir des chocs importants ou l'endommager d'une autre manière.
- ▶ N'exposez jamais la batterie aux micro-ondes ou à des pressions élevées.
- ▶ N'insérez jamais aucun objet dans les fentes de refroidissement de la batterie.
- Des températures extrêmes peuvent amener la batterie à produire de la chaleur, se rompre, fuir, prendre feu ou exploser, entraînant des blessures graves ou mortelles et des dommages matériels.
 - ▶ Ne chargez, n'utilisez ou ne stockez jamais la batterie en dehors des limites de température ambiante spécifiées,  27.6.
- Pour réduire le risque de blessures et de dommages matériels dans le cas où la batterie émet de la fumée, une odeur inhabituelle ou est anormalement chaude pendant l'utilisation, la charge ou l'entreposage :
 - ▶ Cessez immédiatement d'utiliser ou de charger la batterie. Contactez les autorités en cas d'incendie ou d'explosion.
- Pour réduire tout risque de court-circuit, ce qui pourrait entraîner une décharge électrique, un incendie ou une explosion :



- ▶ Gardez les batteries dorsales STIHL AR 1000, 2000, 3000 sec. Protégez-les de la pluie, de l'eau et des autres liquides. Fixez la housse imperméable à la batterie avant de commencer à travailler sous la pluie ou sous des conditions très humides.



- ▶ Si une batterie STIHL AP ou AR L a été exposée à la pluie pendant le travail, retirez-la du produit et laissez-la sécher à l'intérieur. Assurez-vous qu'elle est complètement sèche avant de la charger ou de l'utiliser.
- ▶ N'immergez jamais une batterie STIHL dans l'eau ou d'autres liquides.
- ▶ Ne court-circuitiez jamais les bornes de la batterie avec des fils ou d'autres objets métalliques.
- ▶ Conservez une batterie non utilisée à l'écart de petits objets métalliques capables de conduire l'électricité (par exemple, trombones, clous, pièces de monnaie, clés).
- ▶ Entrez la batterie à l'intérieur dans un local sec.
- ▶ N'entrez jamais la batterie dans des environnements humides ou corrosifs, ni dans des conditions qui pourraient provoquer la corrosion de ses composants métalliques.

- ▶ Ne stockez jamais la batterie dans la tronçonneuse.
- ▶ Lors du stockage de la batterie, maintenez une charge de 40 % à 60 % pour les batteries STIHL de la série AP et une charge de 30 % à 45 % pour les batteries STIHL de la série AR (2 DEL vertes).
- ▶ En cas de stockage de la batterie dans le chargeur, débranchez le chargeur de la prise.
- ▶ Protégez la batterie contre une exposition à des agents corrosifs tels que les produits chimiques de jardins et des sels de déneigement.
- ▶ Protégez la batterie contre une exposition à des liquides conducteurs tels que l'eau salée.
- ▶ N'essayez pas de réparer, d'ouvrir ou de démonter la batterie. Aucune pièce réparable par l'utilisateur ne s'y trouve.
- Une fuite de liquide de la batterie est potentiellement dangereuse et peut provoquer une irritation de la peau et des yeux, des brûlures chimiques et d'autres blessures graves.
 - ▶ Évitez tout contact avec la peau et les yeux.
 - ▶ Utilisez un absorbant inerte tel que du sable sur le liquide de batterie renversé.
 - ▶ En cas de contact accidentel, rincez immédiatement la surface de contact avec de l'eau et du savon doux.
 - ▶ Si le liquide pénètre dans vos yeux : ne les frottez pas. Rincez les yeux ouverts à l'eau pendant au moins 15 minutes et consultez un médecin.
- L'incendie d'une batterie peut être dangereux. Pour réduire les risques de blessures graves et de dommages matériels en cas d'incendie :
 - ▶ Évacuez la zone. Le feu peut se propager rapidement. Tenez-vous à l'écart des vapeurs éventuellement générées et gardez une distance sûre.
 - ▶ Contactez les pompiers.
 - ▶ Bien qu'il soit possible d'utiliser de l'eau pour éteindre un feu de batterie, l'utilisation d'un extincteur chimique sec multi-usages est préférable.
 - ▶ Consultez les pompiers concernant une mise au rebut appropriée d'une batterie brûlée.

9 Maintenance, réparation et rangement

9.1 Avertissements et instructions

▲ AVERTISSEMENT

- Il n'existe aucune réparation de la batterie ou de la tronçonneuse que l'utilisateur est autorisé à effectuer lui-même. Pour réduire les risques d'incendie, d'électrocution ou d'autres lésions corporelles et dommages matériels :
 - ▶ Respectez scrupuleusement les instructions de nettoyage et de maintenance dans la section appropriée du présent manuel d'utilisation.
 - ▶ STIHL recommande de faire effectuer toutes les opérations de réparation par un distributeur agréé STIHL.
- Un démarrage involontaire peut causer des lésions corporelles ou des dommages matériels. Pour réduire le risque de lésions corporelles et de dommages matériels résultant d'un démarrage involontaire :
 - ▶ Engagez le frein de chaîne en déplaçant le protège-main avant vers l'avant jusqu'à  et retirez la batterie avant d'inspecter la tronçonneuse ou d'effectuer des travaux de nettoyage, d'entretien ou de réparation, avant de la ranger et chaque fois qu'elle n'est pas utilisée.
- Le guide et la chaîne sont les seules pièces de la tronçonneuse qui peuvent être entretenues par l'utilisateur. Une maintenance correcte contribuera à conserver les performances de coupe et à réduire le risque de blessure causé par un déraillement en chaîne et des forces réactives.
 - ▶ Portez des gants lorsque vous manipulez la chaîne coupante.
 - ▶ Gardez la chaîne, le guide-chaîne et le pignon propres.
 - ▶ Remplacez la chaîne et le guide-chaîne lorsqu'ils sont usés ou endommagés.
 - ▶ Gardez la chaîne bien affûtée et à une tension correcte.
 - ▶ Serrez tous les écrous, les boulons et les écrous après chaque utilisation.
- Comme un frein de voiture, le frein de chaîne de votre tronçonneuse s'use chaque fois qu'il est actionné. Pour que le frein de chaîne de votre tronçonneuse STIHL fonctionne correctement, il faut l'entretenir correctement. Rapportez la tronçonneuse à votre revendeur STIHL pour une inspection périodique :
 - Usage intensif : tous les 3 mois



- Usage modéré : tous les 6 mois
- Usage occasionnel : tous les 12 mois
- Renvoyez immédiatement la tronçonneuse à la maintenance en cas de modification de ses caractéristiques de fonctionnement.
- L'utilisation de pièces qui ne sont pas autorisées ou homologuées par STIHL peut causer des blessures graves ou la mort ou des dommages matériels.
 - ▶ STIHL recommande d'utiliser exclusivement des pièces de rechange STIHL identiques pour la réparation ou la maintenance.
- Pour réduire les risques de court-circuit et d'incendie :
 - ▶ Gardez les guides de la batterie exempts de corps étrangers. Nettoyez suivant le besoin avec un chiffon sec ou un pinceau doux et sec.
- Un mauvais stockage peut entraîner une utilisation non autorisée, des dommages à la tronçonneuse et un risque accru d'incendie, de choc électrique et d'autres blessures ou dommages matériels.
 - ▶ Engagez le frein de chaîne en déplaçant le garde-main avant vers l'avant  et retirez la batterie de la tronçonneuse avant de la ranger.
 - ▶ N'entreposez jamais la tronçonneuse avec la batterie insérée.
 - ▶ Lors du stockage de la batterie, maintenez une charge de 40 % à 60 % pour les batteries STIHL de la série AP et une charge de 30 % à 45 % pour les batteries STIHL de la série AR (2 DEL vertes).
 - ▶ En cas de stockage de la batterie dans le chargeur, débranchez le chargeur de la prise.
 - ▶ Conservez la tronçonneuse dans un endroit sec et sûr, inaccessible aux enfants ou à d'autres utilisateurs non autorisés.
 - ▶ Ne rangez jamais la batterie dans la tronçonneuse ou dans un récipient contenant de petits objets métalliques capables de conduire l'électricité (par exemple, trombones, clous, pièces de monnaie, clés).







AVIS

- Relâchez toujours la tension de la chaîne après avoir terminé le travail. La chaîne se contracte lorsqu'elle refroidit. Si elle n'est pas détendue, elle peut endommager l'arbre d'entraînement et les roulements. Retendez correctement la chaîne avant d'utiliser à nouveau la tronçonneuse.

10 Avant d'entreprendre le travail

10.1 Préparation de la tronçonneuse en vue de l'utilisation

Avant de commencer le travail :

- ▶ Chargez complètement la batterie,  11.2..
- ▶ Montez le guide-chaîne et la chaîne,  16.2.1
- ▶ Tendez la chaîne,  16.3.
- ▶ Remplissez le réservoir à huile de chaîne,  16.4.2.
- ▶ Vérifiez le frein de chaîne,  20.1
- ▶ Vérifiez le bon fonctionnement et le bon état des commandes,  20.2
- ▶ Vérifiez le débit de l'huile de chaîne,  20.3.

10.2 Connexion à l'Application STIHL connected

- ▶ Allumez l'interface Bluetooth® de votre appareil mobile.
- ▶ Allumez l'interface Bluetooth® de la batterie,  13.1
- ▶ Téléchargez l'application STIHL à partir de Google Play ou de l'Application STIHL connected.
- ▶ Suivez les instructions de l'application pour créer un nouveau compte d'utilisateur. Tout utilisateur de retour doit se connecter aux informations de son compte existant.
- ▶ Suivez les instructions étape par étape pour ajouter la batterie à votre liste d'équipements.

11 Recharge de la batterie

11.1 Mise en place du chargeur



AVERTISSEMENT

- Lisez et observez les consignes de sécurité sur la batterie et le chargeur ainsi que les avertissements et les instructions qui accompagnent ces produits. Pour réduire le risque de court-circuit, qui pourrait entraîner un choc électrique, un incendie et une explosion, assurez-vous que le chargeur et ses composants sont secs et non endommagés. Lisez et suivez les avertissements et les instructions du manuel de votre chargeur. Pour des performances optimales, respectez les plages de température ambiante recommandées,  27.7.

! AVERTISSEMENT

- Habituellement, le circuit électrique d'une maison est de 15 à 20 ampères. Un seul chargeur STIHL AL 500 consomme environ 4,8 ampères. Un chargeur simple AL 301 ou AL 301-4 consomme environ 4,4 amps et un AL 101 environ 1,3 amps. Pour réduire le risque d'incendie dû à la surcharge d'un circuit électrique :
 - ▶ Avant de charger votre batterie, assurez-vous que le système électrique est capable de supporter la consommation électrique prévue.
 - ▶ Chargez plusieurs batteries une à la fois ou sur des circuits séparés, à moins que vous ne sachiez que votre circuit peut gérer la consommation totale attendue de plusieurs chargeurs.

! AVERTISSEMENT

- Comme le chargeur chauffe pendant le processus de chargement, ne le faites pas fonctionner sur une surface combustible ou dans un endroit où se trouvent des gaz, des liquides, des vapeurs, des poussières ou d'autres matériaux et substances combustibles.

Pour installer le chargeur :

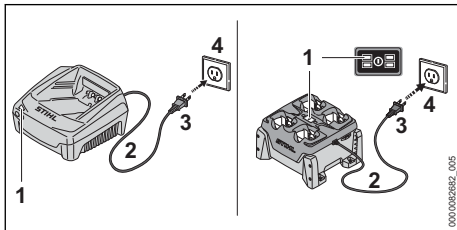

- ▶ Insérez la fiche (3) dans une prise électrique (4) correctement installée et correspondant à la tension et à la fréquence électrique indiquées sur la plaque signalétique du chargeur.

Le chargeur effectue un autotest immédiatement après avoir été branché. La DEL de chargeur (1) s'allume en vert pendant environ 1 seconde, puis elle s'allume brièvement en rouge avant de s'éteindre. Une fois la DEL éteinte, l'autotest est terminé et le chargeur est prêt à charger la batterie.

- ▶ Positionnez le cordon d'alimentation (2) de manière à ce qu'il ne puisse pas être piétiné, trébuché, entrer en contact avec des objets pointus ou des pièces mobiles ou être soumis à des dommages ou à des contraintes.

11.2 Charge

! AVERTISSEMENT

- Les batteries STIHL contiennent des caractéristiques et des dispositifs de sécurité qui, s'ils sont endommagés, peuvent amener la batterie à produire de la chaleur, se rompre, fuir, prendre feu ou exploser. Ne chargez jamais une batterie défectueuse, endommagée, fissurée, fuyante ou déformée et n'utilisez jamais un chargeur qui a été endommagé. N'insérez jamais une batterie humide ou un adaptateur humide. N'utilisez jamais un chargeur humide. Respectez toutes les mises en garde et instructions spécifiques au produit accompagnant votre batterie et votre chargeur.

Une batterie n'est pas complètement chargée lorsqu'elle est expédiée de l'usine. STIHL vous recommande de charger complètement la batterie avant de l'utiliser la première fois.

Lisez et suivez les avertissements et les instructions du manuel de votre chargeur. Pour des performances optimales, respectez les plages de températures ambiantes recommandées,  27.7.

La batterie chauffe pendant le fonctionnement de l'outil électrique. Si vous raccordez une batterie chaude au chargeur, il sera peut-être nécessaire de la laisser refroidir avant que la charge commence. Le processus de charge commence seulement une fois que la batterie a suffisamment refroidi.

Le temps de charge dépend de plusieurs facteurs, notamment l'état de la batterie et de la température ambiante. Pour une liste complète des temps de charge approximatifs, voir www.stihl.com/charging-times.

Pour charger une batterie AR :

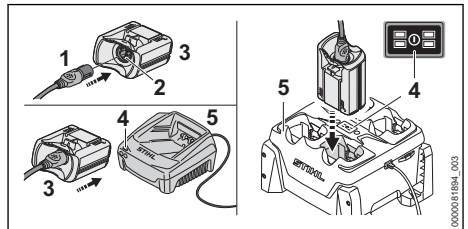

- ▶ Enfoncez la fiche du cordon de raccordement (1) dans la prise (2) de l'adaptateur AP (3) jusqu'en butée.

- ▶ Enfoncez l'adaptateur AP dans le chargeur (5) jusqu'en butée.
Lorsque la batterie est en charge, la DEL (4) sur le **chargeur** s'allume en vert.
Les DEL sur la **batterie AR** s'allument en vert et indiquent l'état de charge.
Lorsque les DEL sur la batterie s'éteignent, le processus de charge est terminé et le chargeur s'arrête de lui-même. L'adaptateur AP peut être retiré du chargeur.
- ▶ Débranchez le cordon d'alimentation de la prise électrique lorsque le chargeur n'est pas utilisé pendant de longues périodes.
- ▶ Chargez uniquement les batteries en sac à dos STIHL AR avec des chargeurs originaux de la série STIHL AL 301, AL 301-4 ou AL 500.

Pour charger une batterie AP:

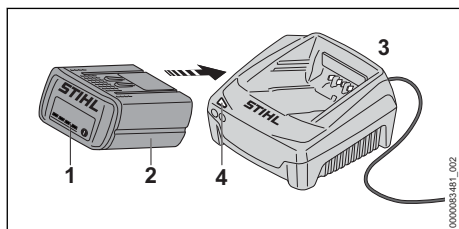

- ▶ Enfoncez la batterie (2) dans le chargeur (3) jusqu'en butée.
Lorsque la batterie est en charge, la DEL sur le **chargeur** s'allume en vert.
Les DEL (1) de la **batterie AP** s'allument en vert et indiquent l'état de charge.
Lorsque les DEL sur la batterie s'éteignent, le processus de charge est terminé et le chargeur s'arrête de lui-même. La batterie AP peut être retirée du chargeur.
- ▶ Débranchez le cordon d'alimentation de la prise électrique lorsque le chargeur n'est pas utilisé pendant de longues périodes.
- ▶ Chargez uniquement les batteries STIHL série AP avec des chargeurs originaux de la série STIHL AL 101, AL 301, AL 301-4 ou AL 500.

12 DEL de diagnostic et signaux sonores

12.1 Batterie STIHL AP

12.1.1 État de la batterie

L'état de la batterie est indiqué par quatre DEL. Ces DEL peuvent être allumées ou clignoter en vert ou en rouge.



Si une DEL qui reste continuellement allumée en rouge : la batterie est trop chaude ou trop froide. Laissez la batterie se réchauffer ou refroidir progressivement à une température ambiante d'environ 50 °F à 68 °F (10 °C à 20 °C).



Si les quatre DEL clignotent en rouge : La batterie est défectueuse et doit être remplacée. N'essayez pas de charger, d'utiliser ou d'entreposer la batterie.

12.1.2 État de l'outil électrique

Les mêmes DEL sur la batterie indiqueront l'état de l'outil électrique.

Si trois DEL restent continuellement allumées en rouge : l'outil électrique est trop chaud. Laissez refroidir le moteur.

Si trois DEL clignotent lorsque vous actionnez la gâchette : l'outil électrique présente un dysfonctionnement électrique. N'utilisez pas l'outil électrique. Faites-la vérifier par un distributeur agréé STIHL avant de l'utiliser ou de l'entreposer.

Pour les informations de dépannage, 26.

12.1.3 État de la charge

Les DELs de la batterie indiquent également l'état de charge de la batterie.

Pour déterminer l'état de charge de la batterie :

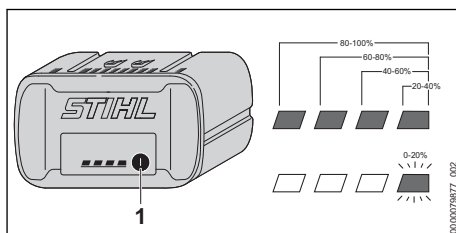

- ▶ Appuyez sur le bouton (1) de la batterie.
Les DELs de la batterie s'allument ou clignotent en vert pendant environ 5 secondes et indiquent l'état de charge (voir illustration).

Par exemple :

Si quatre DEL vertes s'allument en continu : pleine charge.

Si une DEL verte clignote : moins de 20 % de charge.

12.2 Batterie en sac à dos STIHL AR

12.2.1 État de la batterie

L'état de la batterie est indiqué par six DEL et un signal sonore.

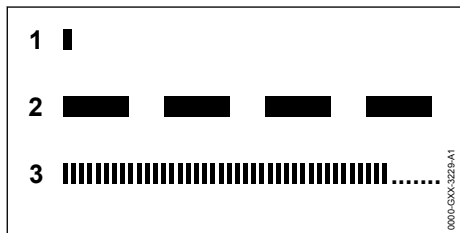

1 Un bip court

Le signal acoustique fonctionne comme il se doit.

2 Quatre ou six (AR L) bips longs

La charge de la batterie est faible. Rechargez la batterie.

3 Succession rapide de bips courts

Il y a un dysfonctionnement de la batterie. Le signal s'arrête automatiquement après quelques secondes. N'essayez pas de charger, d'utiliser ou d'entreposer la batterie. Remplacez la batterie.

Ces DEL peuvent être allumées ou clignoter en vert ou en rouge.



Si une DEL qui reste continuellement allumée en rouge : la batterie est trop chaude ou trop froide. Laissez la batterie se réchauffer ou refroidir progressivement à une température ambiante d'environ 50 °F à 68 °F (10 °C à 20 °C).



Si les quatre DEL latérales clignotent en rouge et qu'une succession rapide de plusieurs bips sonores courts est émise : la batterie est défaillante et doit être remplacée. N'essayez pas de charger, d'utiliser ou d'entreposer la batterie.

- Gardez à l'esprit que votre capacité à entendre le signal sonore peut être réduite lorsque vous portez une protection auditive.

12.2.2 État de l'outil électrique

Lorsque la batterie est raccordée à l'outil électrique, les mêmes DEL sur la batterie indiqueront l'état de l'outil électrique.

Si trois DEL restent continuellement allumées en rouge : l'outil électrique est trop chaud. Laissez refroidir le moteur.

Si trois DEL clignotent lorsque vous actionnez la gâchette : l'outil électrique présente un dysfonctionnement électrique. N'utilisez pas l'outil électrique. Faites-la vérifier par un distributeur agréé STIHL avant de l'utiliser ou de l'entreposer.

Pour les informations de dépannage, ☞ 26.

12.2.3 État de charge

Les DEL et les signaux sonores sur la batterie indiquent également l'état de charge de celle-ci.

Pour déterminer l'état de charge de la batterie :

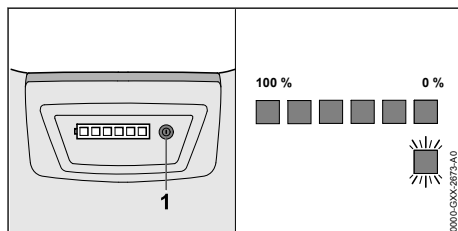

- Appuyez sur le bouton (1) sur la batterie en sac à dos.

Un bip sonore court unique sera émis. Les DEL sur la batterie s'allumeront ou clignoteront en vert pendant 5 secondes environ et indiqueront ainsi l'état de charge (voir l'illustration).

Par exemple :

Si six DEL vertes s'allument en continu : pleine charge.

Si une DEL verte clignote et quatre bips longs sont émis : il reste moins de 20 % de charge.

13 Interface radio Bluetooth®

13.1 Activer l'interface Bluetooth®

- Appuyez sur le bouton poussoir et maintenez-le enfoncé pendant environ 3 secondes. Si la DEL Bluetooth® à côté du symbole connecté s'allume en bleu pendant environ 3 secondes, l'interface Bluetooth® de la batterie est activée.

13.2 Désactiver l'interface Bluetooth®

- Appuyez sur le bouton poussoir et maintenez-le enfoncé pendant environ 3 secondes. Si la DEL Bluetooth® clignote six fois en bleu, l'interface Bluetooth® est désactivée.

13.3 Réinitialisation de la batterie aux paramètres d'usine via Bluetooth® (AP 300 S uniquement)

La réinitialisation de la batterie aux paramètres d'usine signifie que toutes les données spécifiques à l'utilisateur seront supprimées.

- ▶ Appuyez quatre (4) fois de suite sur le bouton poussoir et maintenez-le enfoncé une quatrième fois jusqu'à ce que la DEL « BLUETOOTH® » située à côté du  symbole cli-gnote en bleu.
- ▶ Relâchez ensuite immédiatement le bouton poussoir.
- ▶ Connectez la batterie à l'application connectée STIHL pour confirmer que toutes les données spécifiques à l'utilisateur ont été supprimées.

14 Batterie en sac à dos STIHL AR L

14.1 Réglage du harnais de batterie en fonction de la hauteur de l'opérateur

Le harnais de batterie peut être réglé sur les positions S, M ou L en fonction de la hauteur de l'opérateur.

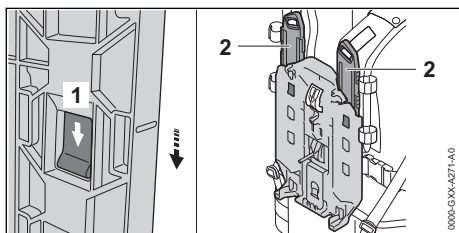

- ▶ Appuyez sur la languette de verrouillage (1) et poussez-la dans le sens de la flèche.
- ▶ Retirez la glissière (2).

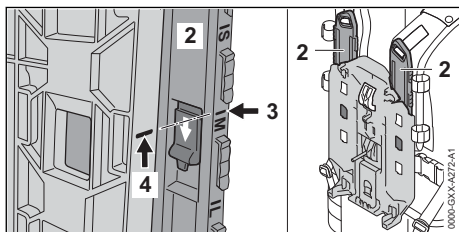

- ▶ Alignez le repère (3) avec le repère (4).
- ▶ Insérez la glissière (2).

- ▶ Tirez la glissière vers le haut (dans le sens opposé à la flèche).
Il s'enclenche d'un simple clic.
- ▶ Réglez la glissière aux bretelles gauche et droite à la même position.

14.2 Positionnement du cordon de raccordement

! AVERTISSEMENT

- Si vous utilisez une batterie de la série AR ou de la série AP dans un sac à batterie avec cordon de raccordement, utilisez toujours un godet de levage pour l'utilisation et l'entretien dans les arbres. Ne montez pas dans l'arbre.

! AVERTISSEMENT

- Placez votre main gauche sur la poignée avant et votre main droite sur la poignée de commande. Les gauchers doivent également suivre ces instructions. (Voir l'illustration, chapitre  5.5.2). L'utilisation d'une seule main augmente le risque de blessure. Par conséquent, pour réduire le risque de blessure, faites passer le cordon de raccordement dans le guide de la bandoulière du côté droit de l'opérateur uniquement. Ne faites jamais passer le cordon dans les guides de la bandoulière du côté gauche de l'opérateur.

! AVERTISSEMENT

- Pour réduire le risque de blessure en cas de trébuchement ou de perte de contrôle de la tronçonneuse, fixez toujours le cordon de raccordement à travers les guides du sac à dos et à l'aide des attaches à crochets et à œillets comme décrit ci-dessous. Placez et fixez le cordon de raccordement sur votre côté droit et de manière à ce qu'il n'interfère pas avec une technique de travail correcte ou votre capacité à garder le contrôle de la tronçonneuse.

! AVERTISSEMENT

- Contrôlez le cordon pour éviter qu'il n'entre en contact avec la chaîne coupante ou ne s'accroche à des objets, ce qui pourrait vous faire perdre l'équilibre ou le contrôle de la tronçonneuse.
- ▶ Fixez le cordon de raccordement comme indiqué ci-dessous et ajustez-le en fonction de la hauteur et de la portée de l'opérateur.

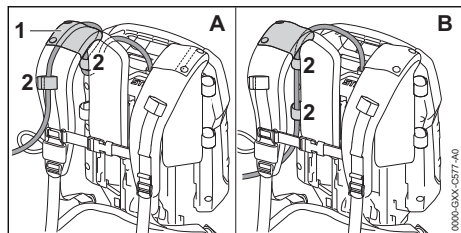

- ▶ Faites passer le cordon de raccordement à travers le guide (1) de la bandoulière (Illustration A), ou le long de la plaque arrière (Illustration B). Fixez le cordon de raccordement au harnais à l'aide des attaches à crochets et à œillets (2) sur le côté droit du corps de l'opérateur, là où la tronçonneuse est tenue et contrôlée. Ne laissez pas le cordon de raccordement se balancer sur votre corps ou pendre sur le côté.

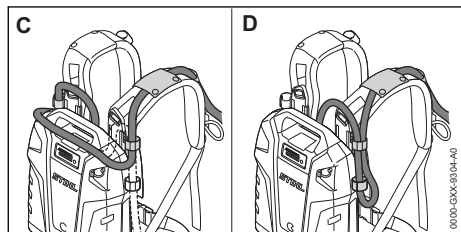

- ▶ Si la longueur du cordon de raccordement est trop longue, ajustez le cordon de raccordement en faisant une boucle autour du sommet (Illustration C) ou sur le côté (Illustration D) de la batterie dorsale avec les attaches à crochets et à œillets.
- ▶ Positionnez et fixez le cordon de raccordement de façon à ce qu'il n'interfère pas avec la bonne technique de travail ou votre capacité à contrôler la tronçonneuse.

14.3 Enfiler le harnais



AVERTISSEMENT

- L'opérateur doit être en mesure de retirer la batterie dorsale rapidement en cas d'urgence. En situation d'urgence, ouvrez et retirez rapidement la ceinture et la sangle de poitrine avant de laisser chuter la batterie au sol.

Pour garantir un ajustement adéquat :

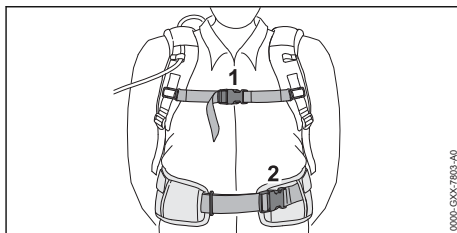

- ▶ Mettez la batterie dorsale sur votre dos.
- ▶ Serrez et réglez la ceinture (2) de manière à ce qu'elle repose confortablement mais fermement sur vos hanches.
- ▶ Attachez la sangle pectorale (1) et réglez-la de manière à ce qu'elle s'adapte confortablement mais solidement à votre poitrine.

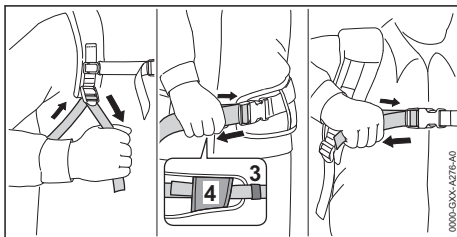

- ▶ Ajustez les sangles du harnais de façon à ce que le rembourrage dorsale s'ajuste bien et solidement contre votre dos.
- ▶ Portez toujours le harnais de batterie sur les deux épaules.
- ▶ Enfilez l'extrémité de la ceinture à travers les boucles (3) and (4).
- ▶ Pour retirer le harnais, ouvrez les attaches à fermeture rapide sur la ceinture et la sangle de poitrine, puis desserrez les sangles du harnais en soulevant les éléments de réglage coulissants.

Pour contribuer à réduire le risque de blessure en situation d'urgence, entraînez-vous à ouvrir rapidement les attaches sur la ceinture et la sangle de poitrine, à desserrer les bretelles et à retirer la batterie.

AVIS

- Pour éviter tout dommage, déposez la batterie sur le sol en douceur lorsque vous vous entraînez. Ne laissez pas la batterie chuter au sol et ne la jetez pas.

15 Batterie en sac à dos STIHL AR

15.1 Positionnement et réglage du cordon de raccordement



AVERTISSEMENT

- Si vous utilisez une batterie de la série AR ou de la série AP dans un sac à batterie avec cordon de raccordement, utilisez toujours un godet de levage pour l'utilisation et l'entretien dans les arbres. Ne montez pas dans l'arbre.



AVERTISSEMENT

- Placez votre main gauche sur la poignée avant et votre main droite sur la poignée de commande. Les gauchers doivent également suivre ces instructions. (Voir l'illustration, chapitre 5.5.2). L'utilisation d'une seule main augmente le risque de blessure. Par conséquent, pour réduire le risque de blessure, faites passer le cordon de raccordement dans le guide de la bandoulière du côté droit de l'opérateur uniquement. Ne faites jamais passer le cordon dans les guides de la bandoulière du côté gauche de l'opérateur.



AVERTISSEMENT

- Pour réduire le risque de blessure en cas de trébuchement ou de perte de contrôle de la tronçonneuse, fixez toujours le cordon de raccordement à travers les guides du sac à dos et à l'aide des attaches à crochets et à œillets comme décrit ci-dessous. Placez et fixez le cordon de raccordement sur votre côté droit et de manière à ce qu'il n'interfère pas avec une technique de travail correcte ou votre capacité à garder le contrôle de la tronçonneuse.



AVERTISSEMENT

- Contrôlez le cordon pour éviter qu'il n'entre en contact avec la chaîne coupante ou ne s'accroche à des objets, ce qui pourrait vous faire perdre l'équilibre ou le contrôle de la tronçonneuse.
- ▶ Fixez le cordon de raccordement comme indiqué ci-dessous et ajustez-le en fonction de la hauteur et de la portée de l'opérateur.

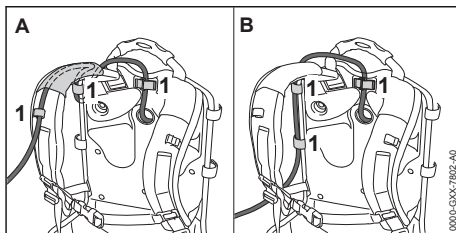

- ▶ Faites passer le cordon de raccordement à travers les guides de la bandoulière (Illustration A), ou le long de la plaque arrière (Illustration B). Fixez le cordon de raccordement au sac à dos à l'aide des fixations à crochets et à œillets (1) sur le côté droit du corps de l'opérateur, là où la tronçonneuse est tenue et contrôlée. Ne laissez pas le cordon de raccordement se balancer sur votre corps ou pendre sur le côté.

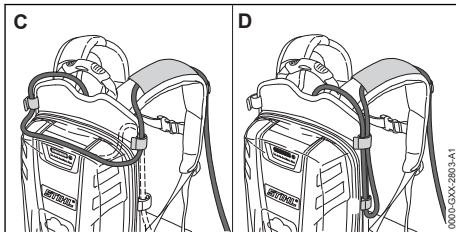

- ▶ Si la longueur du cordon de raccordement est trop longue, ajustez le cordon de raccordement en faisant une boucle autour du sommet (Illustration C) ou sur le côté (Illustration D) de la batterie dorsale.
- ▶ Positionnez et fixez le cordon de raccordement de façon à ce qu'il n'interfère pas avec la bonne technique de travail ou votre capacité à contrôler la tronçonneuse.

15.2 Enfiler le harnais



AVERTISSEMENT

- Pour réduire le risque de blessure, l'opérateur doit être en mesure de retirer la batterie en sac à dos rapidement en cas d'urgence. En situation d'urgence, ouvrez et retirez rapidement la ceinture et la sangle de poitrine avant de laisser chuter la batterie au sol.

Pour garantir un ajustement adéquat :

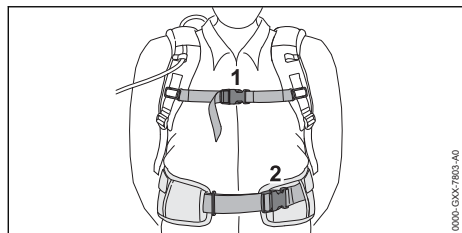

- ▶ Mettez la batterie dorsale sur votre dos.
- ▶ Serrez et réglez la ceinture (2) de manière à ce qu'elle repose confortablement mais fermement sur vos hanches.
- ▶ Attachez la sangle pectorale (1) et réglez-la de manière à ce qu'elle s'adapte confortablement mais solidement à votre poitrine.

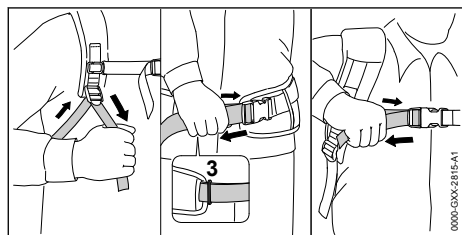

- ▶ Réglez les sangles du harnais de manière à ce que le rembourrage dorsal repose fermement et de manière stable sur votre dos.
- ▶ Enfillez l'extrémité de la ceinture à travers la boucle (3).
- ▶ Pour retirer le harnais, ouvrez les attaches à fermeture rapide sur la ceinture et la sangle de poitrine, puis desserrez les sangles du harnais en soulevant les éléments de réglage coulissants.

Pour contribuer à réduire le risque de blessure en situation d'urgence, entraînez-vous à ouvrir rapidement les attaches sur la ceinture et la sangle de poitrine, à desserrer les bretelles et à retirer la batterie.

AVIS

- Pour éviter tout dommage, déposez la batterie sur le sol en douceur lorsque vous vous entraînez. Ne laissez pas la batterie chuter au sol et ne la jetez pas.

16 Assemblage de la tronçonneuse

16.1 Outil de coupe



AVERTISSEMENT

- Si des composants non adaptés sont utilisés, l'outil de coupe sera endommagé au point de ne plus pouvoir être réparé après une courte période d'utilisation, et la chaîne pourrait se dérailler, entraînant des blessures graves ou mortelles.

Un outil de coupe se compose de la chaîne, du guide-chaîne et du pignon de la chaîne.

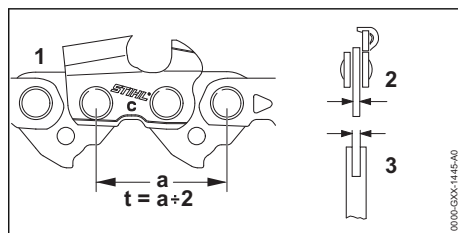

- Le pas (t) de la chaîne (1), du pignon de chaîne et, si vous utilisez un guide-chaîne Rollomatic, du pignon de nez, doit correspondre.
- La largeur du maillon d'entraînement (2) de la chaîne doit correspondre à la largeur de l'étrier de guidage (3).

16.2 Montage et démontage du guide-chaîne et de la chaîne

16.2.1 Montage du guide-chaîne et la chaîne



AVERTISSEMENT

- Assurez-vous que la batterie est retirée et que le frein de chaîne est engagé avant de commencer le montage. Ne faites jamais fonctionner votre tronçonneuse sans un guide-chaîne et une chaîne correctement montés, 5.5. Utilisez uniquement les combinaisons de guide-chaîne et de chaîne expressément recommandées ou approuvées par STIHL, 5.4.

! AVERTISSEMENT

- La chaîne comporte de nombreuses gouges tranchantes. Si elles entrent en contact avec votre chair, elles vous couperont même si la chaîne est immobile, 5.4. Portez toujours des gants de travail robustes lors du montage ou de toute autre manipulation de la chaîne, 5.3.

Pour monter le guide-chaîne et la chaîne :

- Coupez la tronçonneuse, 19.1.
- Serrez le frein de chaîne, 17.1.
- Retirez la batterie, 18.2.

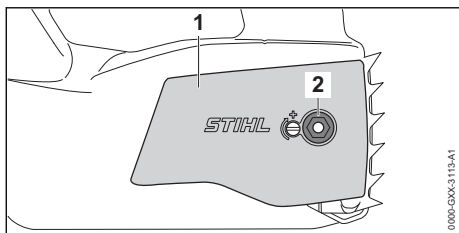

- Dévissez l'écrou (2).
- Retirez le couvercle du pignon à chaîne (1).

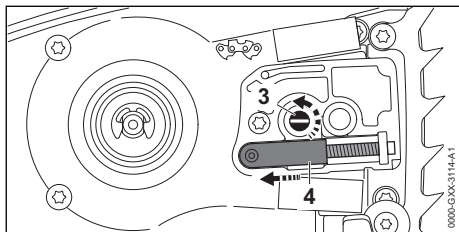

- Tournez le tendeur de chaîne latéral (3) en sens inverse des aiguilles d'une montre jusqu'à ce que la roue dentée de tension (4) repose à fleur contre le boîtier.

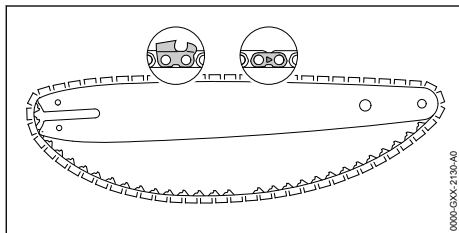

- Positionnez la chaîne dans la rainure du guide-chaîne, en commençant par la pointe.
- Veillez à ce que les gouges dans la rainure située sur la face supérieure du guide-chaîne soient orientées vers la pointe du guide. Les chaînes STIHL sont fabriquées avec des flèches sur les attaches pour aider l'opérateur à déterminer le bon sens de la chaîne. Les flèches sur les liens d'attache sur le dessus du guide-chaîne doivent pointer vers la pointe du guide-chaîne.

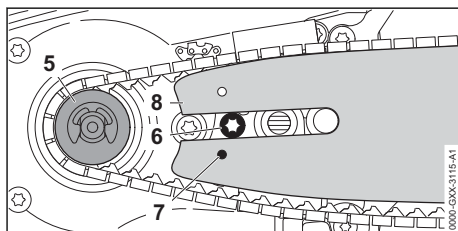

- Dirigez la pointe du guide-chaîne à l'écart du pignon à chaîne (5).
- Placez la chaîne autour du pignon à chaîne.
- Faites glisser le guide-chaîne (8) sur la vis à collerette (6). La tête de la vis à collerette doit faire saillie dans le trou oblong.
- Introduisez la goupille du tendeur dans le trou (7) du guide-chaîne.
- Désengagez le frein de chaîne, 17.2.

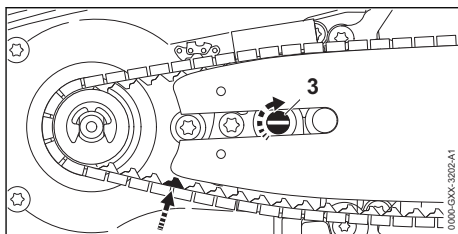

- Dirigez les maillons-guides dans la rainure du guide-chaîne (flèche) tout en faisant tourner le tendeur de chaîne (3) dans le sens des aiguilles d'une montre jusqu'en butée. Le guide-chaîne et la chaîne doivent être fermement et solidement fixées sur la tronçonneuse.
- Placez le couvercle du pignon sur la tronçonneuse de manière à ce qu'il soit à fleur du boîtier.
- Tournez l'écrou dans le sens des aiguilles d'une montre jusqu'à ce que le couvercle du pignon à chaîne soit fermement fixé à la tronçonneuse.

16.2.2 Dépose du guide-chaîne et de la chaîne

- Dévissez l'écrou qui sécurise le couvercle du pignon à chaîne.
- Retirez le couvercle du pignon à chaîne.

- ▶ Tournez le tendeur de chaîne en sens inverse des aiguilles d'une montre jusqu'à ce qu'il s'arrête et que la chaîne soit détendue.
- ▶ Retirez le guide-chaîne et la chaîne.

AVIS



- Le haut et le bas du guide-chaîne sont symétriques, et le guide peut être monté avec la face imprimée vers le haut ou vers le bas. En retournant le guide-chaîne à chaque fois que la chaîne est aiguisée ou remplacée, vous contribuerez à réduire l'usure inégale et à améliorer sa durée de vie.

16.3 Tendrer la chaîne

! AVERTISSEMENT

- Vérifiez régulièrement la tension de la chaîne pour réduire les risques de blessure grave résultant d'un déraillement de la chaîne,  5.5. Aux températures de fonctionnement, la chaîne s'étire et s'affaisse. Une chaîne neuve a tendance à s'étirer plus qu'une chaîne ayant déjà servi. Tendez la chaîne de telle sorte que les maillons-guides ne puissent pas sortir de la rainure sur le dessous du guide-chaîne.

Pour bien tendre la chaîne :

- ▶ Coupez la tronçonneuse,  19.2.
- ▶ Serrez le frein de chaîne,  17.1.
- ▶ Retirez la batterie,  18.2.

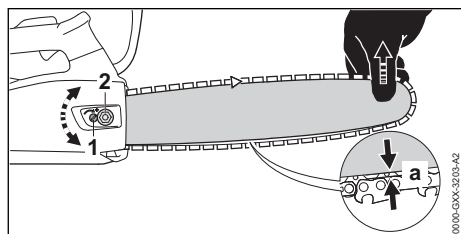

- ▶ Desserrez l'écrou (2).
- ▶ Désengagez le frein de chaîne,  17.2.
- ▶ Levez la pointe du guide-chaîne.
- ▶ Tournez le tendeur de chaîne latéral (1) dans le sens des aiguilles d'une montre pour tendre la chaîne.

La chaîne est correctement réglée lorsque la distance (a) entre le dessous du guide-chaîne et la chaîne est inférieure à 0,04 in. (1 mm) et 0,08 in. (2 mm) et peut encore être tiré facilement à la main le long du guide-chaîne. Portez toujours des gants lorsque vous manipulez la chaîne.

- ▶ Si la chaîne ne peut pas être déplacée le long du guide-chaîne, elle est trop serrée.
 - Réduisez la tension en tournant le tendeur de chaîne latéral en sens inverse des aiguilles d'une montre jusqu'à ce que la chaîne puisse défiler librement le long du guide-chaîne.
 - Assurez-vous que les maillons d'entraînement restent dans la rainure et que la distance (a) entre le dessous du guide-chaîne et la chaîne est dans une plage de 0,04 in. (1 mm) et 0,08 in. (2 mm).
- ▶ Une fois que la chaîne est correctement tendue, soulevez la pointe du guide-chaîne et serrez l'écrou pour fixer le couvercle du pignon à chaîne.
- ▶ Enfin, assurez-vous que la distance a entre le dessous du guide-chaîne et la chaîne est inférieure à 0,04 in. (1 mm) et 0,08 in. (2 mm).

AVIS

- Relâchez toujours la tension de la chaîne après avoir terminé le travail. La chaîne se contracte lorsqu'elle refroidit. Si elle n'est pas détendue, elle peut endommager l'arbre d'entraînement et les roulements. Retendez correctement la chaîne avant d'utiliser à nouveau la tronçonneuse.

16.4 Lubrification de la chaîne coupante et du guide-chaîne

16.4.1 Lubrifiant de guide-chaîne et de chaîne

! AVERTISSEMENT

- Ne faites jamais fonctionner votre tronçonneuse sans lubrification du guide et de la chaîne. Si la chaîne tourne à sec, l'outil de coupe subira des dommages irréparables dans un délai très court. Une chaîne endommagée peut se briser, ce qui entraîne des blessures graves, voire mortelles. Vérifiez toujours la lubrification de chaîne et le niveau d'huile dans le réservoir avant de commencer le travail et périodiquement en cours de travail.

! AVERTISSEMENT

- N'utilisez jamais d'huile usagée pour lubrifier votre chaîne coupante et votre guide-chaîne STIHL. Un contact répété avec de l'huile usagée peut provoquer un cancer de la peau. De plus, l'huile usagée est nocive pour l'environnement.

L'huile de lubrification du guide et de la chaîne lubrifie et refroidit la chaîne coupante en rotation. La durée de vie de la chaîne et du guide-chaîne dépend de la qualité du lubrifiant. Il est donc essentiel d'utiliser uniquement un lubrifiant de chaîne spécialement formulé à cet effet.

- ▶ Pour une lubrification automatique et fiable de la chaîne et du guide-chaîne, utilisez uniquement un lubrifiant pour chaîne et guide de qualité et respectueux de l'environnement avec une couleur claire. Une huile trop foncée peut ne pas être détectée par le capteur d'huile, et le voyant d'huile de chaîne peut alors s'allumer en rouge. STIHL recommande l'utilisation de STIHL BioPlus, un produit rapidement biodégradable.

AVIS

- L'huile de chaîne biodégradable doit être résistante au vieillissement, sinon elle se transformera rapidement en résine. Cela se traduit par des dépôts durs qui sont difficiles à enlever, surtout dans les zones de l'entraînement de la chaîne et de la chaîne elle-même. Cela peut même provoquer un grippage de la pompe à huile.



AVIS

- L'huile usagée en possède pas les propriétés lubrifiantes nécessaires et n'est pas adaptée pour la lubrification de la chaîne.

16.4.2 Remplissage du réservoir à huile de chaîne

Ouverture et remplissage du réservoir à huile de chaîne

Pour remplir le réservoir à huile de chaîne :

- ▶ Coupez la tronçonneuse,  19.2.
- ▶ Serrez le frein de chaîne,  17.1.
- ▶ Retirez la batterie,  18.2.
- ▶ Positionner la tronçonneuse sur une surface plane avec le bouchon de remplissage d'huile vers le haut.

- ▶ Nettoyez la zone entourant le bouchon de remplissage d'huile avec un chiffon légèrement humide.

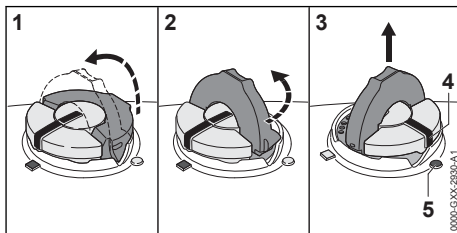

- ▶ Relevez l'étrier et enfoncez fermement le bouchon (1).
- ▶ Tournez lentement le bouchon en sens inverse des aiguilles d'une montre (2) jusqu'à la position ouverte (3). En position ouverte, le repère de positionnement extérieur (4) sur le bouchon sera aligné avec le symbole (5) sur le corps du réservoir à huile de chaîne.
- ▶ Retirez le bouchon et remplissez le réservoir avec de l'huile de guide-chaîne et de chaîne.
- ▶ Faites attention à ne pas renverser de l'huile de guide et de chaîne pendant le remplissage du réservoir.
- ▶ Ne remplissez pas trop le réservoir. Laissez environ 0,5 in. (13 mm) volume d'air.

Fermeture

Pour fermer le réservoir :

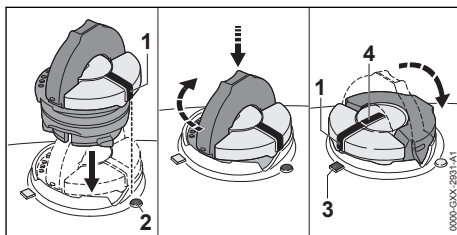

- ▶ Levez l'étrier qui se trouve sur le bouchon en position verticale à un angle de 90°. Insérez le bouchon dans l'ouverture du réservoir à huile de chaîne avec le repère de positionnement extérieur (1) aligné sur le symbole d'ouverture (2) sur le corps du réservoir à huile de chaîne.
- ▶ Enfoncez fermement le bouchon à l'aide de l'étrier tout en le tournant dans le sens des aiguilles d'une montre jusqu'en position fermée (environ 1/4 de tour). En position fermée, les repères de positionnement intérieur (4) et extérieur (1) seront alignés avec le symbole de fermeture (3) sur le corps du réservoir à huile de chaîne.

- ▶ Pliez l'étrier à fleur du dessus du bouchon et vérifiez l'étanchéité.
- ▶ Répétez les étapes ci-dessus si l'étrier ne repose pas complètement à fleur avec le bouchon ou si le cliquet sur l'étrier ne s'adapte pas dans l'encoche correspondante de l'ouverture du réservoir, ou encore si le bouchon ne repose pas parfaitement.



16.4.3 Réglage du débit de l'huile de guide et de chaîne

! AVERTISSEMENT

- Ne faites jamais fonctionner votre tronçonneuse sans lubrification du guide et de la chaîne. Si la chaîne tourne à sec, l'outil de coupe subira des dommages irréparables dans un délai très court. Une chaîne endommagée peut se briser, ce qui entraîne des blessures graves, voire mortelles. Vérifiez toujours la lubrification de chaîne et le niveau d'huile dans le réservoir avant de commencer le travail et périodiquement en cours de travail.

Cette tronçonneuse est équipée d'une pompe à huile réglable. Le débit d'huile du guide et de la chaîne peut être réglé pour différentes longueurs de guide, types de bois et techniques de travail.

Pour régler le débit d'huile du guide et de la chaîne :

- ▶ Coupez la tronçonneuse,  19.1.
- ▶ Retirez la batterie,  18.2.
- ▶ Serrez le frein de chaîne,  17.1.

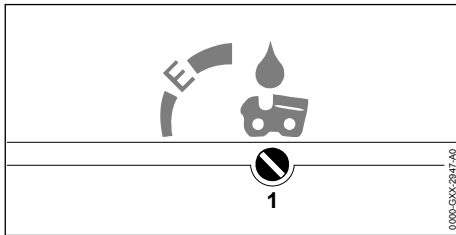

Le débit d'huile de chaîne convient à la plupart des applications lorsque la vis de réglage du débit d'huile (1) est en position **E** (Ematic).

Pour augmenter le débit :

- ▶ Tournez la vis de réglage du débit d'huile dans le sens des aiguilles d'une montre.

Pour réduire le débit :

- ▶ Tournez la vis de réglage du débit d'huile dans le sens inverse des aiguilles d'une montre.

17 Le frein de chaîne

17.1 Engagement du frein de chaîne

! AVERTISSEMENT

- Le frein de chaîne ne fonctionne que s'il a été correctement entretenu et si le garde-main avant n'a pas été modifié,  6.2.

! AVERTISSEMENT

- Aucun dispositif de frein de chaîne n'empêche le rebond. L'absence de dispositif de freinage de la chaîne empêche le rebond. Cet appareil est conçu pour réduire le risque de rebond, s'il est activé, dans certaines situations de rebond. Pour que le frein de chaîne reste en bon état de fonctionnement, il doit être correctement entretenu,  9.

En cas de rebond, le frein de chaîne est conçu pour s'enclencher si la main gauche entre en contact avec le protège-main avant et le pousse vers l'avant.

Le frein de chaîne est également conçu pour être activé par l'inertie du protège-main avant si les efforts sont suffisamment élevés. Lorsque le frein est activé par inertie, le protège-main accélère vers le nez de la guide, même si votre main n'est pas derrière le protège-main.

L'engagement du frein de chaîne bloque la chaîne. Pour engager manuellement le frein de chaîne :

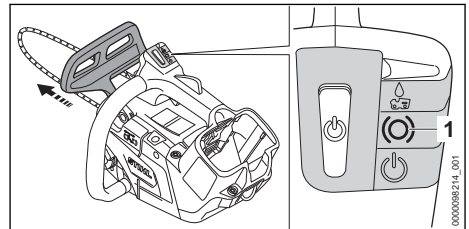

- ▶ Éloignez le protège-main avant de la poignée avant.

Vous entendrez un clic audible lorsque le protège-main avant atteint la position verrouillée. Si une batterie est insérée : la DEL du frein de chaîne (1) s'allume.

17.2 Désengagement du frein de chaîne



AVERTISSEMENT

- Avant de desserrer le frein de chaîne et d'allumer votre tronçonneuse, assurez-vous que le guide-chaîne et la chaîne de tronçonnage sont éloignés de vous et de tout autre obstacle et objet, y compris le sol, 5.5.

Le desserrage du frein de chaîne déverrouille la chaîne. Pour désengager le frein de chaîne :

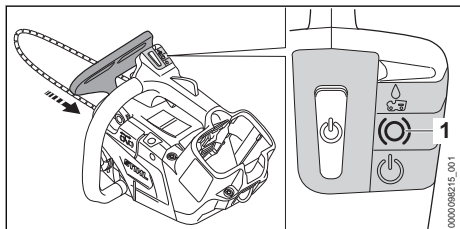

- ▶ Tirez le protège-main avant vers la poignée avant.

Vous entendrez un clic audible lorsque le protège-main avant atteint la position déverrouillée. Si une batterie est insérée : la DEL du frein de chaîne (1) s'éteint. Dans cette position, le frein de chaîne est desserré et la scie peut être mise en marche.

17.3 Maintenance du frein de chaîne



AVERTISSEMENT

- Un frein de chaîne mal entretenu peut augmenter le temps nécessaire pour arrêter la chaîne après l'activation, ou peut ne pas s'activer ni arrêter la chaîne du tout, 6.2. Le frein de chaîne est soumis à l'usure, laquelle dépend de la fréquence d'utilisation, des conditions sous lesquelles la tronçonneuse est utilisée et d'autres facteurs. Une usure excessive réduira l'efficacité du frein de chaîne et pourra le rendre inutilisable.

- ▶ Il convient de retourner la tronçonneuse à votre distributeur agréé STIHL pour une inspection périodique et l'entretien du système de freinage conformément au calendrier ci-après :
 - Usage intensif : tous les 3 mois
 - Usage partiel : tous les 6 mois
 - Usage occasionnel : tous les 12 mois

18 Insertion et retrait de la batterie

18.1 Insertion de la batterie



AVERTISSEMENT

- Pour réduire les risques de lésions corporelles ou de dommages matériels dus à un incendie ou à une électrocution, n'utilisez jamais une batterie défectueuse, endommagée, fissurée, présentant des fuites ou des déformations, 8. Ne chargez, n'utilisez ou ne stockez jamais la batterie en dehors des limites de température ambiante spécifiées, 27.6.



AVERTISSEMENT

- Pour réduire tout risque d'activation involontaire, n'entreposez jamais la batterie dans la tronçonneuse, 23.2.

Pour insérer la batterie :

- ▶ Serrez le frein de chaîne, 17.1.

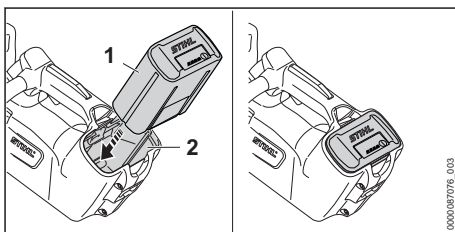

- ▶ Insérez la batterie (1) dans son compartiment (2) jusqu'en butée. La batterie est bien insérée lorsque vous entendez un second dé clic et que la batterie affleure le dessus du boîtier. Dans cette position, il existe un contact électrique entre la batterie et la tronçonneuse.

Comme une batterie neuve n'est pas entièrement chargée, STIHL recommande de charger complètement la batterie avant de l'utiliser pour la première fois, 11.

18.2 Retrait de la batterie

! AVERTISSEMENT

- Pour réduire tout risque de blessures graves résultant d'une activation involontaire, retirez toujours la batterie avant tout assemblage, transport, réglage, nettoyage, réparation, entretien ou avant d'entreposer la tronçonneuse et à tout moment lorsqu'elle n'est pas utilisée.

! AVERTISSEMENT

- Soyez prudent en éjectant la batterie pour éviter qu'elle ne chute et provoque des lésions corporelles ou des dommages matériels.

Pour retirer la batterie :

- ▶ Relâchez l'interrupteur à gâchette.

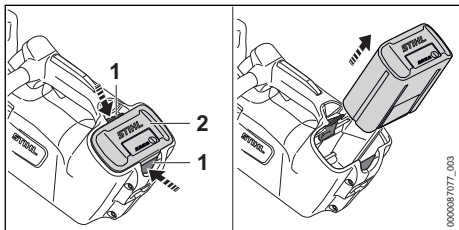

- ▶ Comprimez les leviers de verrouillage (1) pour éjecter la batterie (2) de son logement.



AVIS

- Évitez d'exposer la batterie à une chaleur excessive ou les périodes prolongées d'exposition directe au soleil. L'utilisation ou l'entreposage hors de la plage de températures ambiante recommandée peut réduire les performances de la batterie.

19 Mise en marche et arrêt de la tronçonneuse

19.1 Mise en marche

! AVERTISSEMENT

- N'utilisez jamais votre tronçonneuse s'il est modifié, endommagé, mal réglé ou mal entretenu ou s'il n'est pas assemblé entièrement ou de manière sécurisée ou encore s'il ne fonctionne pas correctement,  16. Pour réduire tout risque de blessure, portez toujours des vêtements adaptés et une combinaison de protection, y compris une protection oculaire appropriée, lorsque vous utilisez votre tronçonneuse,  5.3.

Avant la mise en marche :

- ▶ Assurez-vous d'avoir une position stable et sécurisée.
- ▶ Tenez-vous droit.
- ▶ Tenez et utilisez toujours la tronçonneuse en tenant fermement votre main droite sur la poignée de commande et votre main gauche sur la poignée avant. Tenez toujours la tronçonneuse de cette manière avec les deux mains, que vous soyez droitier ou gaucher.

Pour mettre la tronçonneuse en marche :

- ▶ Désengagez le frein de chaîne,  17.2.

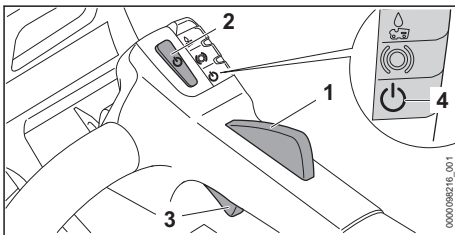

- ▶ Appuyez et maintenez le bouton de blocage de la gâchette (1).
- ▶ Tout en maintenant le bouton de blocage de la gâchette, poussez le bouton de retenue (2) vers l'avant avec le pouce et relâchez-le.
- ▶ Enfoncez l'interrupteur à gâchette (3) avec votre index.
La chaîne coupante commence à tourner.

Vous pouvez également déverrouiller l'interrupteur à gâchette en appuyant sur le bouton de maintien et en appuyant sur le verrouillage de l'interrupteur à gâchette dans les 5 secondes (tant que la LED « État » clignote). Appuyez sur l'interrupteur à gâchette avec votre index pour démarrer la chaîne de la tronçonneuse.

Le moteur ne se met en marche que si le bouton de blocage de la gâchette et le bouton de retenue sont enfoncés et si la gâchette a été pressée.

Si le bouton de déclenchement et le bouton de blocage de la gâchette sont relâchés, la DEL « État » restera clignotante pendant environ 1 seconde. Tant que la DEL « État » clignote, la tronçonneuse peut à nouveau être mise en marche sans appuyer à nouveau sur le bouton de maintien.

Plus le bouton de déclenchement est serré, plus la chaîne coupante fera tourner.

19.2 Mise à l'arrêt



AVERTISSEMENT

- La chaîne coupante continuera de se tourner pendant une courte période après avoir relâché la gâchette. Pour éviter des blessures graves ou mortelles, évitez tout contact avec la chaîne coupante en mouvement. Pour réduire le risque de blessures corporelles dues à une activation involontaire ou à une utilisation non autorisée, arrêtez le moteur, assurez-vous que la chaîne s'est arrêtée, engagez le frein de chaîne et retirez la batterie avant de transporter ou de poser la tronçonneuse.

Pour éteindre la tronçonneuse :

- Relâchez la gâchette et le bouton de blocage de la gâchette pour que la gâchette revienne en position verrouillée. En position verrouillée, l'activation de la gâchette est bloquée par le bouton de blocage de la gâchette. L'activation de la tronçonneuse est également bloquée électroniquement par le bouton de retenue dès que la DEL « État » cesse de clignoter (après environ 5 secondes).

La chaîne coupante continuera de se tourner pendant une courte période après avoir relâché la gâchette. Veillez à éviter tout contact après avoir relâché la gâchette et lors du réglage de la tronçonneuse .

20 Contrôle de la tronçonneuse

20.1 Vérification du fonctionnement du frein de chaîne



AVERTISSEMENT

- L'utilisation de la tronçonneuse avec un frein de chaîne manquant, endommagé, modifié ou mal entretenu augmente le risque de blessures graves ou mortelles dues au rebond. N'essayez jamais de modifier ou de désactiver le frein de chaîne. N'utilisez jamais une tronçonneuse si le frein de chaîne a été modifié ou ne fonctionne pas correctement. Si vous constatez une modification des caractéristiques de fonctionnement du frein de chaîne, faites immédiatement réviser votre tronçonneuse par un revendeur STIHL agréé.

Avant de commencer le travail, vérifiez le fonctionnement du frein de chaîne :

- Désengagez le frein de chaîne, 17.2.
- Allumez la tronçonneuse, 19.1.
- Engagez le frein de chaîne en poussant le protège-main avant, en l'éloignant de la poignée avant.

Un frein de chaîne qui fonctionne correctement arrête la chaîne en quelques fractions de seconde.

- Si le frein de chaîne ne parvient pas à arrêter la chaîne en quelques fractions de seconde, faire contrôler et réparer la tronçonneuse par un revendeur STIHL agréé.

20.2 Vérification des commandes

Avant de commencer le travail, vérifiez que le bouton de blocage de la gâchette (1), le bouton de retenue (2) et la gâchette (3) ne sont pas endommagés et fonctionnent correctement :

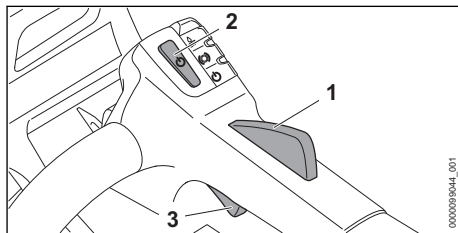

Bouton de blocage de la gâchette (1), bouton de retenue (2) et gâchette (3)



AVERTISSEMENT

- Pour réduire le risque de coupures graves ou mortelles à l'opérateur tenez les mains, les pieds et les autres parties du corps éloignés de la chaîne. Ne touchez par la chaîne coupante lorsque la batterie est insérée. Ne touchez jamais une chaîne en mouvement avec votre main ou toute partie de votre corps, 5.5.2. Tenez les spectateurs hors de la zone lorsque vous vérifiez les commandes.

Pour vérifier les commandes :

- ▶ Retirez la batterie.
- ▶ Essayez d'enfoncer la gâchette. Si l'interrupteur à gâchette peut être enfoncé sans que le verrouillage de l'interrupteur à gâchette ait été préalablement actionné, confier la tronçonneuse à un concessionnaire STIHL agréé qui la réparera avant de l'utiliser.
- ▶ Appuyez sur le bouton de blocage de la gâchette et le bouton de retenue. Assurez-vous qu'ils bougent librement et qu'ils se remettent en place lorsqu'ils sont relâchés.
- ▶ Insérez la batterie.
- ▶ Tenez fermement la tronçonneuse des deux mains, la main gauche sur la poignée avant et la main droite sur la poignée de commande. Appuyez et maintenez enfoncé le bouton de blocage de la gâchette, poussez le bouton de retenue avec votre pouce et pressez la gâchette avec l'index. La tronçonneuse doit se mettre en marche. Si ce n'est pas le cas, apportez la tronçonneuse chez un distributeur agréé STIHL pour le faire réparer avant de l'utiliser.
- ▶ Relâchez la gâchette. La tronçonneuse doit s'éteindre. Si la tronçonneuse ne s'éteint pas après que vous avez relâché la gâchette, retirez la batterie et apportez la tronçonneuse à un distributeur agréé STIHL pour le faire réparer avant de l'utiliser.

20.3 Test de la lubrification de la chaîne



AVERTISSEMENT

- Ne faites jamais fonctionner votre tronçonneuse sans lubrification du guide et de la chaîne. Si la chaîne tourne à sec, l'outil de coupe subira des dommages irréparables dans un délai très court. Une chaîne endommagée peut se briser, ce qui entraîne des blessures graves, voire mortelles. Vérifiez toujours la lubrification de chaîne et le niveau d'huile dans le réservoir avant de commencer le travail et périodiquement en cours de travail.

Pour vérifier que l'huile de la chaîne circule bien :

- ▶ Insérez la batterie, 18.1.
- ▶ Désengagez le frein de chaîne, 17.2.
- ▶ Pointez le guide-chaîne vers une surface brillante.
- ▶ Allumez la tronçonneuse, 19.1. La chaîne devrait projeter un peu d'huile. Si l'huile de lubrification de la chaîne n'est pas visible, vérifiez le niveau et ajoutez de l'huile dans le réservoir si nécessaire.
- ▶ Effectuez un nouveau test de la lubrification de la chaîne.
- ▶ Si l'huile de lubrification de la chaîne n'est toujours pas visible, le mécanisme de lubrification ne fonctionne pas. Faites réparer la tronçonneuse par un distributeur agréé STIHL avant de l'utiliser de nouveau.

21 Après avoir terminé le travail





21.1 Préparation pour le transport ou l'entreposage



AVERTISSEMENT

- Pour réduire le risque de blessures corporelles dues à une activation involontaire ou à une utilisation non autorisée, éteignez la tronçonneuse, engagez le frein de chaîne et retirez la batterie avant de transporter la tronçonneuse ou de la poser. Pour réduire le risque de blessures dues aux lames tranchantes de la chaîne, recouvrez toujours le guide-chaîne avec le fourreau de la chaîne et assurez-vous qu'il s'enclenche avant de transporter ou de ranger la tronçonneuse.

Pour préparer la tronçonneuse en vue du transport ou du stockage :

- ▶ Coupez la tronçonneuse,  19.2.
- ▶ Serrez le frein de chaîne,  17.1.
- ▶ Retirez la batterie,  18.2.
- ▶ Relâchez le frein de chaîne et desserrez la chaîne.
- ▶ Réengagez le frein de chaîne.
- ▶ Faites glisser un fourreau à chaîne sur le guide-chaîne de manière à ce qu'il recouvre entièrement le guide-chaîne et s'enclenche en place.
- ▶ Si la batterie ou tronçonneuse devient humide pendant le fonctionnement, laissez-les sécher complètement et séparément avant la charge ou l'entreposage,  27.7.
- ▶ Avant d'utiliser la tronçonneuse, n'oubliez pas de retendre la chaîne.

AVIS

- La chaîne se contracte lorsqu'elle refroidit. Si vous ne détendez pas la chaîne après la fin des travaux, l'arbre d'entraînement et les roulements risquent d'être endommagés.

22 Transport de la tronçonneuse et de la batterie

22.1 Tronçonneuse

Lors du transport de la tronçonneuse :

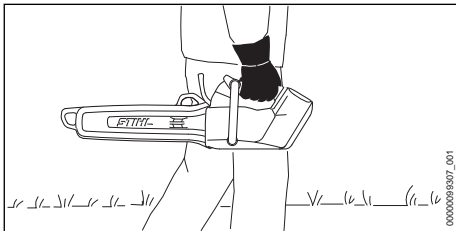

- ▶ Faites glisser un fourreau à chaîne sur le guide-chaîne de manière à ce qu'il recouvre entièrement le guide-chaîne et s'enclenche en place.
- ▶ Lorsque vous transportez la tronçonneuse à la main, tenez-la par la poignée de commande avec le guide-chaîne dirigé vers l'arrière, dans le sens opposé à celui de la marche.
- ▶ Lorsque vous transportez la tronçonneuse dans un véhicule, recouvrez le guide-chaîne d'un fourreau et assurez-vous qu'il s'enclenche. Bloquez et placez la tronçonneuse de manière à éviter qu'il se renverse, subisse un choc ou des dommages.

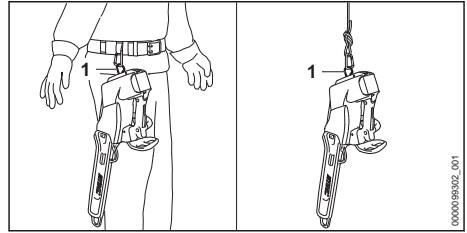

La tronçonneuse peut également être transportée en attachant l'anneau (1) à votre ceinture ou à une corde.

Votre tronçonneuse est livré avec un fourreau de chaîne qui correspond à l'outil de coupe. Si vous utilisez des guides de différentes longueurs sur la tronçonneuse, la longueur du fourreau de chaîne doit être adaptée au guide pour réduire le risque de blessure. Il devrait couvrir toute la longueur du guide-chaîne.

22.2 Fourreau de chaîne



AVERTISSEMENT

- N'utilisez jamais les anneaux du fourreau de la chaîne pour transporter la tronçonneuse ou la fixer à votre ceinture. La tronçonneuse peut glisser hors du fourreau et entraîner des blessures ou des dommages matériels. Fixez la tronçonneuse par l'anneau de support articulé sur le boîtier de la tronçonneuse.

Lors du transport du fourreau de la chaîne :

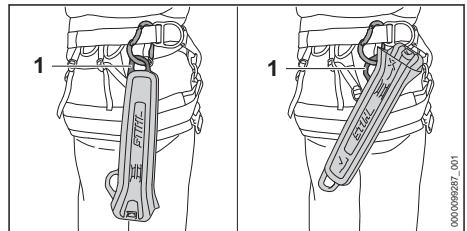

- ▶ Transporter le fourreau de la chaîne avec l'un de ses anneaux (1).

22.3 Batterie



AVERTISSEMENT

- Pour réduire le risque de court-circuit, qui pourrait entraîner un choc électrique, un incendie et une explosion, ne transportez jamais la batterie avec de petits objets métalliques capables de conduire l'électricité (par exemple, des trombones, des clous, des pièces de monnaie, des clés), 8.

Lors du transport de la batterie :

- ▶ Protégez la batterie dans un conteneur contre les chocs et les dommages. Ne transportez jamais la batterie avec de petits objets métalliques capables de conduire l'électricité (par exemple, des trombones, des clous, des pièces de monnaie, des clés).
- ▶ Si vous transportez la batterie dans un véhicule, sécurisez-la ainsi que son conteneur pour éviter tout retournement, impact et dommage.

Les batteries STIHL sont conformes aux exigences énoncées dans le Manuel d'essais et de critères de l'ONU, partie III, sous-section 38.3.

Le transport commercial aérien, maritime et terrestre des piles et batteries au lithium-ion est réglementé. La batterie est classée comme un produit ONU 3480, classe 9, groupe d'emballage II. L'expédition, que ce soit en tant qu'outil complet ou en tant que batterie, nécessite le respect de toutes les réglementations d'expédition applicables. Vérifiez auprès de la compagnie aérienne au sol, du navire, du fret aérien ou des passagers pour déterminer si le transport est interdit ou soumis à des restrictions ou des exemptions avant l'expédition ou le voyage.

Normalement, aucune autre condition ne doit être remplie par l'utilisateur pour transporter les batteries STIHL par route jusqu'au site d'utilisation de l'outil électrique. Vérifiez et respectez toutes les réglementations spéciales qui peuvent s'appliquer à votre situation.

Pour plus d'informations, veuillez visiter www.stihl.ca.

23 Stockage de la tronçonneuse et de la batterie

23.1 Tronçonneuse



AVERTISSEMENT

- Conservez la tronçonneuse dans un endroit sec et sûr, inaccessible aux enfants ou à d'autres utilisateurs non autorisés, 5.4. Ne stockez jamais la batterie dans la tronçonneuse. Un mauvais stockage peut entraîner une utilisation non autorisée et endommager la tronçonneuse, 5.4.

Lorsque vous stockez la tronçonneuse pendant trente jours ou plus :

- ▶ Retirez les copeaux de bois ou les débris du logement de la batterie.
- ▶ Retirez la chaîne et le guide-chaîne.
- ▶ Pulvérisez un solvant de résine, tel que STIHL Resin Remover & Lubricant, sur le guide-chaîne pour le nettoyer.
- ▶ Nettoyez la tronçonneuse, 24.
- ▶ Remplissez le réservoir à huile de chaîne, 16.4.2.
- ▶ Bloquez et placez la tronçonneuse de manière à éviter qu'il se renverse, subisse un choc ou des dommages.
- ▶ Rangez la tronçonneuse à l'intérieur dans un endroit sec et sûr, hors de portée des enfants et des autres personnes non autorisées.

23.2 Batterie



AVERTISSEMENT

- Pour réduire le risque de court-circuit, qui pourrait entraîner un choc électrique, un incendie et une explosion, ne rangez jamais la batterie avec de petits objets métalliques capables de conduire l'électricité (par exemple, des trombones, des clous, des pièces de monnaie, des clés), 8. Si la batterie est humide ou mouillée, laissez-la sécher entièrement avant l'entreposage, 8.

**AVERTISSEMENT**

- Des températures extrêmes peuvent endommager la batterie et peuvent également amener la batterie à produire de la chaleur, se rompre, fuir, prendre feu ou exploser, entraînant des blessures graves ou mortelles ou des dommages matériels. Ne chargez, n'utilisez ou ne stockez jamais la batterie en dehors des limites de température ambiante spécifiées, 27.6.

Entreposage correct de la batterie :

- ▶ Retirez la batterie de la tronçonneuse.
- ▶ Lors du stockage de la batterie, maintenez une charge de 40 % à 60 % pour les batteries STIHL de la série AP et une charge de 30 % à 45 % pour les batteries STIHL de la série AR (2 DEL vertes).
- ▶ En cas de stockage de la batterie dans le chargeur, débranchez le chargeur de la prise.
- ▶ Assurez-vous que la batterie est sèche et entreposez-la à l'intérieur dans un endroit sec et protégé.
- ▶ Tenez-la hors de portée des enfants et des personnes non autorisées.
- ▶ Protégez la batterie contre l'humidité et les agents corrosifs tels que les produits chimiques de jardins et des sels de déneigement.
- ▶ Protégez la batterie contre une exposition à des liquides conducteurs tels que l'eau salée.
- ▶ Pour une durée de vie maximale de la batterie, entreposez la batterie à une température ambiante comprise entre 50 °F et 68 °F (10 °C et 20 °C) avec une charge comprise entre 40 % et 60 % pour les batteries STIHL série AP et une charge de 30 % à 45 % pour les batteries STIHL série AR(2 DEL vertes).
- ▶ Ne laissez pas les batteries de rechange inutilisées. Utilisez-les en alternance.

AVIS

- Une batterie qui n'est pas rangée correctement peut subir une décharge profonde, ce qui peut entraîner des dommages permanents. Pour éviter une décharge profonde :
 - ▶ Retirez la batterie de la tronçonneuse après avoir terminé le travail.
 - ▶ Pour une durée de vie maximale, stockez la batterie avec une charge comprise entre 40 % et 60 % pour les batteries STIHL de la série AP et une charge de 30 % à 45 % pour les batteries STIHL de la série AR (2 LED vertes).
 - ▶ En cas de stockage de la batterie dans le chargeur, débranchez le chargeur de la prise.
 - ▶ Pour une durée de vie maximale de la batterie, entreposez la batterie à une température ambiante comprise entre 50 °F et 68 °F (10 °C et 20 °C).

24 Nettoyage**24.1 Nettoyage de la tronçonneuse et de la batterie****AVERTISSEMENT**

- Pour réduire le risque de blessures corporelles dues à une activation involontaire, retirez la batterie et engagez le frein de chaîne avant d'effectuer toute opération de nettoyage, 9.

Pour nettoyer la tronçonneuse et la batterie :

- ▶ Nettoyez les composants en polymère de la tronçonneuse avec un chiffon légèrement humidifié. N'utilisez pas de détergents ou de solvants. Ils peuvent endommager les composants en polymère.
- ▶ Retirez le couvercle de pignon et nettoyez la zone autour du pignon avec un chiffon légèrement humide ou un solvant de résine, tel que STIHL Resin Remover & Lubricant.
- ▶ N'utilisez pas la tronçonneuse ou ne vaporisez pas d'eau ou d'autres liquides pour nettoyer l'appareil.
- ▶ Gardez le boîtier et les guides de la batterie exempts de corps étrangers et nettoyez si nécessaire avec un pinceau doux ou un chiffon doux et sec.

24.2 Nettoyage du guide-chaîne et de la chaîne coupante

! AVERTISSEMENT

- Pour réduire le risque de blessures corporelles dues à une activation involontaire, retirez la batterie et engagez le frein de chaîne avant d'effectuer toute opération de nettoyage,  8. Pour éviter les blessures, portez toujours des gants de travail résistants lorsque vous manipulez la chaîne.

Pour un nettoyage correct du guide-chaîne et de la chaîne :

- Retirez le guide-chaîne et la chaîne,  16.2.2.

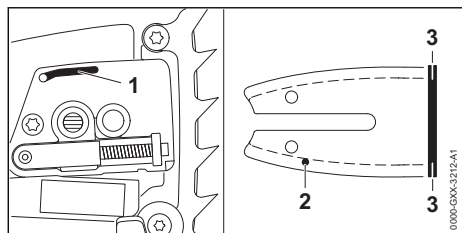



- Nettoyez la conduite de sortie d'huile (1), l'orifice d'entrée d'huile (2) et la rainure (3) avec un pinceau, un chiffon légèrement humide ou un solvant de résine, tel que STIHL Resin Remover & Lubricant. N'utilisez pas de détergents.
- Nettoyez la chaîne avec un pinceau, un chiffon légèrement humide ou un solvant de résine. N'utilisez pas de détergents.
- N'utilisez pas le nettoyeur haute pression pour nettoyer le guide-chaîne ou la chaîne et ne pulvérisez pas d'eau ou d'autres liquides sur eux.

24.3 Nettoyage du filtre à air

Une poussière très fine peut s'accumuler dans le filtre à air et bloquer la circulation de l'air. Le filtre à air doit être nettoyé avec le nettoyant spécial STIHL ou un autre produit de nettoyage dont le pH est supérieur à 12.

Pour nettoyer le filtre à air :

- Coupez la tronçonneuse,  19.2.
- Serrez le frein de chaîne,  17.1.
- Retirez la batterie,  18.2.

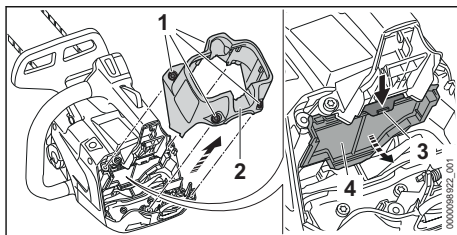

- Tournez les vis (1) dans le sens inverse des aiguilles d'une montre jusqu'à ce que la coiffe (2) puisse être retirée.
- Retirez la coiffe.
- Appuyez sur la languette de verrouillage (3) et retirez le filtre à air (4).
- Retirez le filtre à air ou soufflez-le à l'air comprimé de l'intérieur vers l'extérieur.
- Si le filtre à air est endommagé, remplacez-le.
- Pulvérisez à l'extérieur et à l'intérieur du filtre à air un nettoyant spécial STIHL ou un produit de nettoyage dont le pH est supérieur à 12.
- Laissez agir STIHL nettoyant spécial ou produit de nettoyage pendant 10 minutes.
- Rincez l'intérieur puis l'extérieur du filtre à air sous l'eau courante. Ne pulvérisez jamais le filtre à air avec un nettoyeur haute pression.
- Laissez sécher le filtre à air.

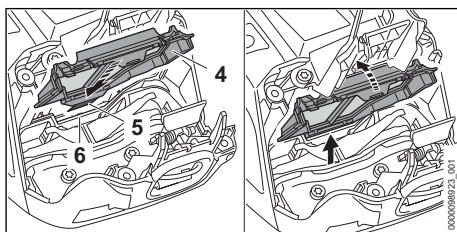

- Positionnez le filtre à air (4) de manière à ce que le clip (5) s'engage dans l'évidement (6).
- Fermez le filtre à air.
Le filtre à air s'enclenche de manière audible.
- Placez la coiffe en position.
- Serrez les vis (1).

**AVERTISSEMENT**

- Le produit nettoyant peut causer une irritation s'il entre en contact avec la peau ou les yeux. Évitez le contact. Portez une protection oculaire appropriée. Lisez et respectez toutes les consignes de sécurité qui accompagnent le produit de nettoyage. En cas de contact avec la peau : Lavez les zones touchées avec beaucoup d'eau et de savon. En cas de contact avec les yeux : Rincez les yeux à grande eau pendant au moins 15 minutes et consultez un médecin.

AVIS

- Pour réduire les risques de dommages, n'utilisez jamais d'outil pour installer, extraire ou réinsérer le filtre à air.

AVIS

- Une exposition à des températures élevées et à l'huile risque d'endommager le filtre à air risque et de réduire l'efficacité du filtrage. Laissez sécher le filtre à l'air, à l'écart des sources de chaleur externes. Gardez le filtre éloigné de l'huile.

25 Inspection et maintenance

25.1 Inspection et entretien de la tronçonneuse

**AVERTISSEMENT**

- Pour réduire tout risque de blessure résultant d'une activation involontaire, retirez la batterie avant d'inspecter la tronçonneuse ou d'effectuer toute opération de maintenance,  9.

Le bon entretien de la tronçonneuse comprend les activités suivantes :

- ▶ Nettoyage du filtre à air tous les mois de fonctionnement.
- ▶ Inspection périodique du pignon et remplacement de celui-ci si nécessaire par un distributeur agréé STIHL.
- ▶ Inspection du guide-chaîne pour vérifier la profondeur et l'écartement de la rainure, et remplacement du guide-chaîne s'il présente des signes d'usure excessive ou des dommages.
- ▶ Affûtage périodique de la chaîne, maintien des guides de limitation de profondeur à la hauteur appropriée et remplacement de la chaîne coupante lorsque les repères d'usure correspon-

dants l'indiquent ou lorsque la chaîne est endommagée ou présente des signes d'usure excessive.

- ▶ Si les étiquettes de sécurité sont usées, manquantes ou endommagées, elles ont été enlevées par un distributeur agréé par STIHL.
- ▶ Faites nettoyer le boîtier du ventilateur deux fois par an par un distributeur agréé STIHL.
- ▶ Pour une utilisation intensive dans le soin des mains, faites nettoyer et graisser la zone derrière le pignon et autour du pignon par un distributeur agréé STIHL.

25.2 Inspection et maintenance du pignon

- ▶ Arrêtez la tronçonneuse, serrez le frein de chaîne et retirez la batterie.
- ▶ Desserrez le frein de chaîne,  17.2.
- ▶ Retirez le couvercle de pignon, la chaîne coupante et le guide-chaîne.

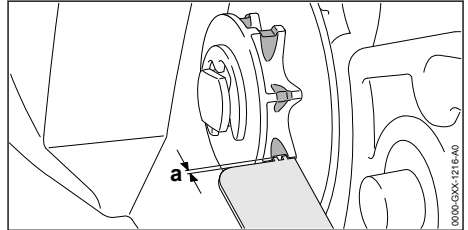

- ▶ Vérifiez si le couvercle de pignon présente des traces d'usure.
- ▶ Si les traces d'usure sont plus profondes que $a = 0,020$ in. (0,5 mm), faites remplacer le pignon.

STIHL recommande d'utiliser des pignons STIHL authentiques afin de garantir un fonctionnement optimal du frein de chaîne.

L'alternance entre deux chaînes permet de réduire l'usure du pignon.

25.3 Contrôle et maintien du guide-chaîne

- ▶ Éteignez la tronçonneuse, serrez le frein de chaîne et retirez la batterie.
- ▶ Retirez le guide-chaîne et la chaîne,  16.2.2.

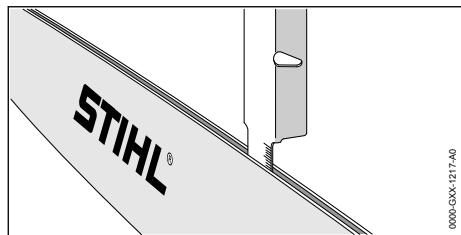

- ▶ Mesurez la profondeur de la rainure du guide-chaîne dans la zone qui présente l'usure la plus importante en utilisant l'outil de mesure sur la jauge à lime, vendue séparément.
- ▶ Remplacez le guide-chaîne si la profondeur mesurée est inférieure aux profondeurs minimales requises indiquées dans  27.5.
- ▶ Vérifiez l'écartement de la rainure du guide-chaîne avec l'outil de mesure sur la jauge à lime.
- ▶ Remplacez le guide-chaîne si la rainure a rétréci, s'écarte ou présente d'autres signes d'usure importante ou des dommages.

Pour la maintenance du guide-chaîne :

- ▶ Retournez le guide-chaîne après chaque affûtage et à chaque fois que la chaîne est remplacée. Cela contribuera à réduire une usure inégale. Il n'y a pas de "haut" ou de "bas" du guide. Il peut être utilisé dans l'une ou l'autre orientation, même si l'impression sur le guide peut être à l'envers.

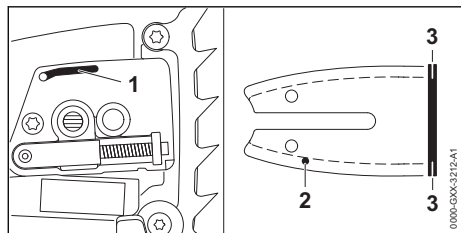

- ▶ Nettoyez la conduite de sortie d'huile (1), l'orifice d'entrée d'huile (2) et la rainure (3) avec un pinceau, un chiffon légèrement humide ou un solvant de résine, tel que STIHL Resin Remover & Lubricant. N'utilisez pas de détergents.
- ▶ Éliminez régulièrement les éventuelles bavures métalliques qui se développent le long du guide-chaîne avec une lime plate ou un outil de dressage pour guide-chaîne STIHL.
- ▶ Remplacez le guide-chaîne s'il est impossible de limer les bavures ou si le guide-chaîne est endommagé.

25.4 Inspection, maintenance et affûtage de la chaîne coupante

! AVERTISSEMENT

- Une chaîne mal affûtée peut accroître le risque de rebond et d'autres forces réactives, pouvant entraîner des blessures graves ou la mort. Par exemple, des jauges de profondeur qui sont trop basses ou des gouges qui sont mal limées peuvent augmenter la tendance au rebond de la tronçonneuse et accroître les forces de rebond, ce qui rend le contrôle de la tronçonneuse plus difficile. Lorsque vous contrôlez ou affûtez la chaîne, revoyez et respectez toujours les angles d'affûtage et les dimensions recommandés par STIHL.

! AVERTISSEMENT

- N'utilisez jamais une chaîne émoussée ou endommagée. Cela conduit à un effort physique accru, une charge de vibration accrue, des résultats de coupe insatisfaisants et une usure accrue. Si les copeaux résultant de la coupe sont fins et ressemblent plus à de la sciure qu'à des copeaux de bois, la chaîne est probable émoussée.

- ▶ Arrêtez la tronçonneuse, serrez le frein de chaîne et retirez la batterie.

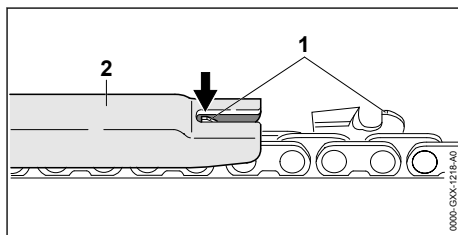

- ▶ Vérifiez la hauteur de la jauge de profondeur (1) avec une jauge à lime STIHL (2) correspondant au pas de la chaîne.
- ▶ Si la jauge de profondeur fait saillie au-dessus de la jauge à lime, limez la jauge de profondeur à la hauteur appropriée.
- ▶ Travaillez avec prudence. Ne limez pas la jauge de profondeur trop bas. Une jauge de profondeur qui est trop basse doit être remplacé ou affûtée par un distributeur agréé STIHL, car elle peut accroître la tendance au rebond de la tronçonneuse et peut augmenter les forces de rebond.

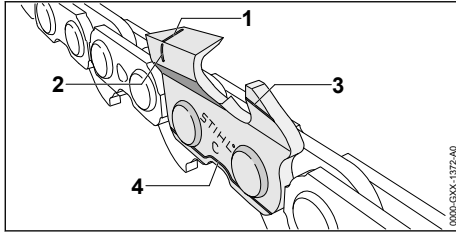

La chaîne STIHL est fabriquée avec des repères d'usure pour aider l'opérateur à identifier une usure excessive. Les repères d'usure décrits ci-dessus (1 - 4) doivent rester visibles.

- ▶ Remplacez la chaîne si des repères d'usure ne sont plus visibles.
- ▶ Vérifiez l'angle d'affûtage des gouges de 30° avec une jauge à lime STIHL correspondant au pas de la chaîne.
- ▶ Si l'angle d'affûtage est incorrect, limez les gouges à un angle de 30°.
- ▶ S'il est impossible d'obtenir l'angle correct ou si vous pensez ne pas l'avoir atteint, faites affûter votre chaîne par un distributeur agréé STIHL.

Une chaîne mal limée peut être très dangereuse. Cela peut accroître le potentiel de forces réactives, y compris le rebond, et aussi augmenter l'amplitude de ces forces réactives.

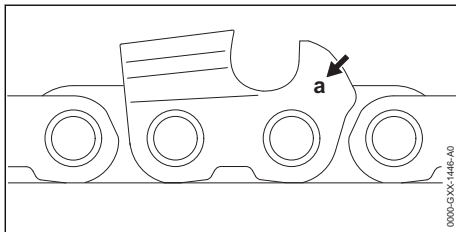

Le marquage du pas de la chaîne (a) est gravé dans la zone de la jauge de profondeur de chaque gouge.

Les marquages ont la signification suivante :

Marquage (a)	Pas de la chaîne coupante
1	1/4"
2	.325"
3	3/8"
4	.404"
6	3/8" PICCO
7	1/4" PICCO

Pour affûter la chaîne :

- ▶ Arrêtez la tronçonneuse, serrez le frein de chaîne et retirez la batterie.
- ▶ Sélectionnez une lime pour chaîne dont le diamètre correspond au pas de la chaîne. Les autres limes ne sont pas adaptées et peuvent donner lieu à une chaîne mal limée, ce qui peut augmenter le potentiel et la force de rebond et d'autres forces réactives.
- ▶ Si nécessaire, serrez le guide-chaîne pour faciliter le limage.
- ▶ Pour faire avancer la chaîne, desserrez d'abord le frein de chaîne,  17.2.
- ▶ Utilisez un porte-lime. Les porte-limes comportent des marquages qui indiquent l'angle d'affûtage correct.
- ▶ Limez toutes les gouges avec un angle identique. Deux ou trois coups de lime sont généralement suffisants pour un réaffûtage simple. Enlevez un peu de matière à chaque coup. Un affûtage à des angles ou des hauteurs variables ou non constants peut être très dangereux et peut entraîner un défilement ou irrégulier de la chaîne et une usure accrue, même jusqu'au point de rupture de la chaîne. Cela accroît également la tendance au rebond et sa force ainsi qu'à d'autres forces réactives.

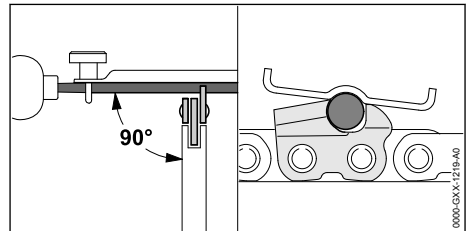

- ▶ Guidez la lime horizontalement à angle droit de la surface latérale du guide-chaîne conformément à l'angle spécifié.
- ▶ Limez uniquement de l'intérieur de la gouge vers l'extérieur.
- ▶ Levez la lime lors du retour. La lime affûte uniquement lors de la course vers l'avant.
- ▶ Ne limez pas les liens d'attache ou les mailons-guides.
- ▶ Retournez périodiquement la lime pour éviter une usure inégale.
- ▶ Pour supprimer une bavure de limage de la dent de la gouge, faites passer la gouge à travers un morceau de bois dur.
- ▶ Vérifiez l'angle d'affûtage avec une jauge à lime.

Toutes les gouges doivent être de longueur égale et être limées jusqu'à la longueur de la gouge la plus courte. Le cas contraire, la ten-

dance au rebond et sa force ainsi qu'à d'autres forces réactives sera accru.

STIHL recommande de faire affûter votre chaîne par un distributeur agréé STIHL afin de réduire le risque de blessures graves ou mortelles résultant d'une chaîne mal affûtée.



AVERTISSEMENT

- Des jauges de profondeur qui sont trop basses augmentent le potentiel et la force de rebond d'autres forces réactives, ce qui accroît le risque de blessures graves. Maintenez toujours la bonne distance (a) entre la jauge de profondeur et le sommet de la gouge.

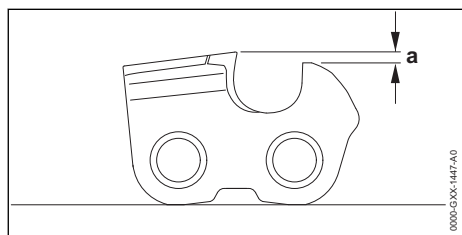

La jauge de profondeur détermine la profondeur à laquelle la gouge pénètre dans le bois et ainsi l'épaisseur des copeaux.

Une jauge de profondeur qui est trop basse peut accroître la tendance au rebond de la tronçonneuse et peut augmenter les forces de rebond.

Une jauge de profondeur qui est trop haute empêchera la gouge d'entrer dans la pièce et entraînera de mauvaises performances de

coupe. Maintenez toujours la distance (a) requise entre la jauge de profondeur et le tranchant, 27.5.

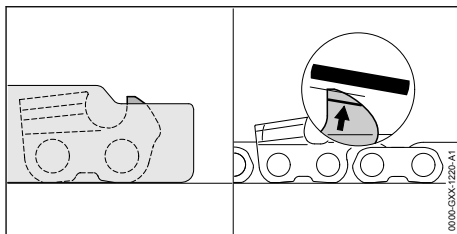

Pour abaisser correctement la jauge de profondeur :











- Posez la jauge à lime appropriée pour le pas de la chaîne sur la chaîne et pressez-la contre la gouge à vérifier. Si la jauge de profondeur fait saillie de la jauge à lime, il faut limer la jauge de profondeur.
- Limez la jauge de profondeur de sorte qu'elle soit à fleur du dessus de la jauge à lime.
- Ensuite, retirez la jauge à lime et limez le bord d'attaque de la jauge de profondeur parallèle au repère d'entretien. Veillez ici à ne pas abaisser encore plus le point le plus haut de la jauge de profondeur.
- Placez la jauge à lime sur la chaîne pour vérifier la hauteur de la jauge. Le point le plus haut de la jauge de profondeur doit être à fleur du dessus de la jauge à lime.
- Après l'affûtage, nettoyez soigneusement la chaîne en éliminant toutes les poussières de limage ou de meulage.
- Huilez soigneusement la chaîne.





26 Guide de dépannage

26.1 Tronçonneuse et batterie

Retirez toujours la batterie avant d'effectuer une quelconque opération d'inspection, de nettoyage ou de maintenance.

Conditions d'utilisation	DEL sur la batterie	Cause possible	Solution
La tronçonneuse ne démarre pas à la mise sous tension.		Absence de contact électrique entre la tronçonneuse et la batterie.	<ul style="list-style-type: none"> ► Retirez la batterie, 18.2. ► Serrez le frein de chaîne, 17.1. ► Contrôlez visuellement les contacts électriques dans le logement de la batterie et sur la batterie elle-même. ► Insérez de nouveau la batterie, 18.1.
	1 DEL clignote en vert. STIHL AR uniquement : De plus,	La charge de la batterie est insuffisante.	<ul style="list-style-type: none"> ► Chargez la batterie, 11.

Conditions d'utilisation	DEL sur la batterie	Cause possible	Solution
	quatre longs bips sont émis.		
	1 DEL s'allume en rouge.	Batterie trop chaude / trop froide.	▶ Laissez la batterie se réchauffer ou se refroidir progressivement à des températures ambiantes d'environ 50 °F à 68 °F (10 °C à 20 °C).
	4 DEL clignotent en rouge. STIHL AR uniquement : De plus, une succession rapide de bips courts est émise.	Défaillance de la batterie.	▶ Retirez la batterie et réinsérez-la,  18. ▶ Allumez la tronçonneuse,  19.1. ▶ Si les DEL continuent de clignoter, n'essayez pas d'utiliser. La batterie est défectueuse et doit être remplacée.
	3 DEL s'allument en rouge.	Tronçonneuse trop chaude.	▶ Retirez la batterie,  18.2. ▶ Serrez le frein de chaîne,  17.1. ▶ Laissez la tronçonneuse refroidir.
	3 DEL clignotent en rouge.	Défaillance de la tronçonneuse.	▶ Retirez la batterie et réinsérez-la,  18 ▶ Allumez la tronçonneuse,  19.1. ▶ Si les DEL clignotent toujours, n'essayez pas de l'utiliser. La tronçonneuse est défectueuse et doit être contrôlée par un distributeur agréé.
La tronçonneuse s'arrête pendant le fonctionnement.	1 DEL s'allume en rouge.	Batterie trop chaude / trop froide.	▶ Retirez la batterie,  18.2. ▶ Serrez le frein de chaîne,  17.1. ▶ Laissez la tronçonneuse se réchauffer ou se refroidir progressivement à des températures ambiantes d'environ 50 °F à 68 °F (10 °C à 20 °C).
	3 DEL s'allument en rouge.	Tronçonneuse trop chaude.	
Le temps de fonctionnement est trop court.		La batterie n'est pas entièrement chargée.	▶ Chargez la batterie,  11.
		La durée de vie utile de la batterie est atteinte ou dépassée.	▶ Faites vérifier la batterie par un distributeur agréé STIHL.
Le bois fume ou sent le brûlé pendant la coupe.		La chaîne est émoussée ou mal affûtée.	▶ Affûtez correctement la chaîne,  9.
		La technique de travail est inadaptée ou la tronçonneuse est mal employée.	▶ Obtenez des instructions relatives à la technique de travail appropriée.
		Manque d'huile de guide-chaîne et de chaîne.	▶ Augmentez le débit d'huile,  16.4.3. ▶ Faites vérifier le mécanisme de lubrification de la chaîne par un distributeur agréé STIHL.
La batterie ne se charge pas, même si la DEL sur le chargeur s'allume en vert.	1 DEL s'allume en rouge.	Batterie trop chaude / trop froide.	▶ Laissez la batterie se réchauffer ou se refroidir progressivement à des températures ambiantes d'environ 50 °F à 68 °F (10 °C à 20 °C).

Conditions d'utilisation	DEL sur la batterie	Cause possible	Solution
			<ul style="list-style-type: none"> ▸ Lisez et suivez les avertissements et les instructions du manuel de votre chargeur. Pour des performances optimales, respectez les plages de température ambiante recommandées,  27.7.
La DEL « Huile de chaîne » s'allume en rouge.		L'huile du guide-chaîne et de la chaîne est insuffisante dans le réservoir, ou le guide-chaîne et la chaîne ne reçoivent pas d'huile.	<ul style="list-style-type: none"> ▸ Remplissage du réservoir à huile de chaîne,  16.4.2. ▸ Réglez la pompe à huile pour obtenir le débit maximal d'huile de guide-chaîne et de chaîne. ▸ En mettant la tronçonneuse en marche, appuyez à fond sur l'interrupteur à gâchette et faites fonctionner la tronçonneuse pendant environ 1 minute. La DEL « Huile de chaîne » s'éteint. La pompe à huile peut être réglée pour faire fonctionner la tronçonneuse.
		Le lubrifiant du guide-chaîne et de la chaîne est sale, vieux, trop foncé pour être détecté par le capteur d'huile ou inadapté.	<ul style="list-style-type: none"> ▸ Remplissage et utilisation du nouveau lubrifiant pour guide-chaîne et chaîne,  16.4.1. ▸ Si les DEL restent allumées, faites contrôler tronçonneuse par un concessionnaire STIHL agréé.
La DEL « Huile de chaîne » clignote en rouge.		Le capteur d'huile de chaîne est endommagé.	▸ Faire contrôler le capteur d'huile de chaîne par un concessionnaire STIHL agréé.
La batterie ne peut pas être trouvée avec l'Application STIHL connected.		L'interface Bluetooth® au niveau de la batterie ou de votre appareil mobile n'est pas activée.	▸ Activez l'interface Bluetooth® au niveau de la batterie et de votre appareil mobile,  13.1.
		La distance entre la batterie et votre appareil mobile est trop grande.	<ul style="list-style-type: none"> ▸ Réduisez la distance entre la batterie et votre appareil mobile,  27.2. ▸ Si la batterie ne peut toujours pas être trouvée avec l'Application STIHL connected : Contactez un distributeur STIHL agréé pour obtenir de l'aide.

27 Spécifications

27.1 STIHL MSA 220,0 T, MSA 220,0 TC

- Types de batterie homologués :
 - STIHL AP 200, AP 300, AP, 300 S, AP 500 S
 - STIHL série AR

Lors de l'utilisation d'un guide-chaîne de plus de 12" (30 cm), l'utilisation d'une batterie STIHL de la série AR ou d'un sac à batterie AP avec cordon de raccordement n'est pas autorisée.

- Poids sans batterie, guide-chaîne et chaîne découpeuse : 5,95 lbs. (2,7 kg)
- Volume maximal du réservoir de l'huile : 7,4 oz. (0,22 l)

Pour des informations techniques concernant les batteries STIHL série AP et AR, consultez les informations sur le produit qui accompagnent votre batterie.

Pour des informations techniques concernant les chargeurs STIHL AL 101, 301, 301-4 et 500, consultez les informations produit fournies avec votre chargeur.

Les batteries, chargeurs et autres accessoires vendus séparément. Contactez votre distributeur agréé STIHL agréé pour connaître les prix et la disponibilité.

27.2 Batterie STIHL série AP

Types de chargeurs homologués : STIHL AL 101, AL 300, AL 301, AL 301-4, AL 500, AL 501.

- Technologie de la batterie : Lithium-Ion
- Tension : 36 V
- Capacité nominale en Ah³ Voir plaque signalétique
- Énergie stockée en Wh⁴ Voir plaque signalétique
- Poids en kg : Voir la plaque signalétique
- Interface Bluetooth® (uniquement pour les batteries avec )
 - Protocole de transmission de données : Bluetooth® 5.1. Les appareils de réception mobiles doivent être compatibles avec Bluetooth® Low Energy version 5.0 et prendre en charge le profil d'accès générique (GAP).
 - Bande de fréquences : Bande ISM 2,4 GHz
 - Puissance d'émission maximale rayonnée : 1 mW
 - Portée du signal Bluetooth® : maximum 33 ft. (10 m). La portée du signal peut varier en fonction des conditions ambiantes et des performances de l'appareil récepteur désigné, c'est-à-dire le smartphone ou la tablette. La portée de Bluetooth® peut être significativement limitée lorsque le signal est transmis à travers des barrières métalliques (par exemple, des murs, des étagères, etc.) ou à proximité de champs électromagnétiques puissants.
 - Configuration minimale des appareils terminaux mobiles (par exemple, tablette, smartphone) : Android ou iOS (dans la version actuelle ou supérieure)

Pour une liste complète des temps de charge approximatifs, voir www.stihl.com/charging-times.

Pour une liste complète des durées de vie approximatives des batteries, voir www.stihl.com/battery-life.

Bluetooth®

La marque verbale et les logos Bluetooth® sont des marques déposées appartenant à Bluetooth

SIG, Inc. Ces marques verbales/logos sont utilisés par STIHL sous licence.

Si la batterie est équipée d'une interface Bluetooth®, les restrictions d'exploitation locales (dans les avions ou les hôpitaux, par exemple) doivent être respectées.

Autres marques commerciales

Apple et le logo Apple sont des marques commerciales d'Apple Inc. enregistrées aux États-Unis et dans d'autres pays.

App Store est une marque de service d'Apple Inc.

Google Play et le logo Google Play sont des marques commerciales de Google Inc.

27.3 Pignons

Les pignons suivants sont disponibles pour ce modèle de tronçonneuse :

- 6 dents pour pas 3/8" PICCO
 - Vitesse maximale de la chaîne : 23,3 m/s

27.4 Profondeur de rainure minimale des guide-chaînes

La profondeur de rainure minimale d'un guide-chaîne dépend du pas de ce dernier.

- Profondeur minimale de la rainure pour les guide-chaînes à pas de 3/8" PICCO : 0,197 in. (5 mm)

27.5 Réglage de la jauge de profondeur

Le réglage de la jauge de profondeur dépend du pas de la chaîne.

- Réglage de la jauge de profondeur pour les chaînes à pas de 3/8" PICCO : 0,026 in. (0,65 mm)

³Capacité nominale calculée selon la norme IEC 61960. L'énergie utilisable dont dispose l'opérateur sera moindre.

⁴La batterie est marquée avec son énergie stockée telle que fournie par le fabricant de la cellule. L'énergie utilisable dont dispose l'opérateur sera moindre.

27.6 Limites de températures ambiantes



AVERTISSEMENT

- Des températures extrêmes peuvent endommager la batterie et peuvent également amener la batterie à produire de la chaleur, se rompre, fuir, prendre feu ou exploser, entraînant des blessures graves ou mortelles ou des dommages matériels. Ne chargez, n'utilisez ou ne stockez jamais la batterie en dehors des limites de température ambiante spécifiées ci-dessous.
 - ▶ Ne chargez pas la batterie à une température inférieure à - 4 °F (- 20 °C) ou supérieure à 122 °F (50 °C).
 - ▶ N'utilisez pas la tronçonneuse ou la batterie à une température inférieure à - 4 °F (- 20 °C) ou supérieure à 122 °F (50 °C).
 - ▶ Ne rangez pas la tronçonneuse ou la batterie à une température inférieure à - 4 °F (- 20 °C) ou supérieure à 158 °F (70 °C).

27.7 Plages de températures recommandées

Pour un fonctionnement optimal, respectez les plages de températures ambiantes suivantes pour la tronçonneuse et la batterie :

- Charge : 41 °F à 104 °F (5 °C à 40 °C)
- Utilisation : 14 °F to 104 °F (10 °C to 40 °C)
- Rangement : - 4 °F à 122 °F (- 20 °C à 50 °C)

Le chargement, l'utilisation ou le stockage de la batterie en dehors des plages de températures ambiantes recommandées peuvent réduire ses performances.

Si la batterie est devenue humide ou mouillée pendant le fonctionnement, laissez-la sécher au moins 48 heures à des températures comprises entre 59 °F (15 °C) et 122 °F (50 °C) et une humidité relative inférieure à 70 % avant de la charger ou de la ranger. Une humidité plus élevée peut prolonger le temps de séchage.

27.8 Symboles sur la tronçonneuse

Symbole	Explication
V	Volt
IPX4	Protection contre la pulvérisation ou les éclaboussures d'eau provenant de toutes les directions.



Longueur maximale du guide-chaîne



Chaîne coupante



Angle de rebond calculé maximum sans frein de chaîne / Angle de rebond calculé maximum avec frein de chaîne



Symbole de puissance sur le verrou de retenue.



Serrer et desserrer le frein de chaîne.



Réservoir à huile de chaîne



Longueur maximale du guide-chaîne



Sens de rotation de la chaîne coupante



Vis de réglage du débit d'huile



Tournez dans le sens des aiguilles d'une montre pour tendre la chaîne coupante



Les produits STIHL ne doivent pas être jetés avec les ordures ménagères, mais uniquement mis au rebut conformément aux lois et réglementations locales, nationales et fédérales et selon les indications figurant dans le présent manuel, 31.



La batterie est équipée de Bluetooth® et peut être connectée avec l'Application STIHL connected.

27.9 Améliorations technologiques

STIHL a pour philosophie l'amélioration constante de tous ses produits. Il en résulte occasionnellement des modifications et des améliorations technologiques. Par conséquent, certains changements, modifications et améliorations peuvent ne pas être couverts dans le présent manuel. Si les caractéristiques de fonctionnement ou l'aspect de votre appareil diffèrent de celles décrites dans le présent manuel, veuillez contacter le distributeur STIHL dans votre région pour obtenir de l'assistance.

27.10 Déclaration de conformité de l'appareil et du chargeur avec la directive CEM (sur la compatibilité électromagnétique)

Cet appareil numérique de classe B répond à toutes les exigences de la réglementation canadienne ICES-003.

28 Norme CSA

28.1 Classe de tronçonneuse

Selon CSA Z62.1, cette tronçonneuse à batterie est classifiée comme étant une tronçonneuse de classe 2B.

28.2 Définition des classes de tronçonneuse selon CSA Z62.1

- **Classe 1A** : Une tronçonneuse professionnelle à essence, destinée à être utilisée par des utilisateurs formés, dans les applications où l'opérateur est supposé utiliser la tronçonneuse quotidiennement pendant des périodes prolongées
- **Classe 1B** : Une tronçonneuse professionnelle à essence pour l'entretien des arbres, ayant un poids à sec maximal de 4,3 kg (9,5 lb), destinée à être utilisée par des utilisateurs formés, dans les applications où l'opérateur est supposé utiliser la tronçonneuse quotidiennement pendant des périodes prolongées
- **Classe 1C** : Tronçonneuse grand public à essence, destinée à un usage général par les

- propriétaires fonciers, les propriétaires de chalets, les campeurs, etc., et pour les applications générales telles que l'éclaircissement, l'ébranchage et la coupe de bois de chauffage
- **Classe 2A** : Une tronçonneuse professionnelle électrique, destinée à être utilisée par des utilisateurs formés, dans les applications où l'opérateur est supposé utiliser la tronçonneuse quotidiennement pendant des périodes prolongées
- **Classe 2B** : Une tronçonneuse professionnelle sur batterie, destinée à être utilisée dans les travaux d'entretien des arbres, limitée à un poids de 5 kg (11 lb) avec la batterie
- **Tronçonneuses selon CAN/CSA-C22.2 No. 60745-2-13** : Une tronçonneuse grand public électrique, destinée à un usage général par les propriétaires fonciers, les propriétaires de chalets, les campeurs, etc., et pour les applications générales telles que l'éclaircissement, l'ébranchage et la coupe de bois de chauffage

29 Combinaisons de guide-chaînes et de chaînes coupantes

29.1 STIHL MSA 220,0 T, MSA 220,0 TC

Pas	Calibre de maillon d'entraînement/largeur de rainure	Longueur	Guide-chaîne	Nombre de dents sur le nez du pignon	Mailillon-guide nombre	Chaîne coupante
3/8" P	0,043 in. (1,1 mm)	12 in. (30 cm)	Rollomatic E / Light 04	9	44	61 PMM3 (Type 3610) 61 PS3 Pro (Type 3699)
		14 in. (35 cm) ¹⁾			50	
		16 in. (40 cm) ¹⁾²⁾			55	
3/8" P	0,050 in. (1,3 mm)	12 in. (30 cm)	Rollomatic E / Light 04 Rollomatic E Light / Light P04	9	44	63 PM3 (Type 3636) 63 PS3 (Type 3616)
		14 in. (35 cm) ¹⁾			50	
		16 in. (40 cm) ¹⁾			55	

¹⁾ Lors de l'utilisation d'un guide-chaîne de plus de 12" (30 cm), l'utilisation d'une batterie STIHL de la série AR ou d'un sac à batterie AP avec cordon de raccordement n'est pas autorisée.

²⁾ Lors de l'utilisation d'un guide-chaîne d'une longueur de 16" (40 cm) avec la chaîne de la tronçonneuse 61 PS3 Pro (3699), l'utilisation de STIHL AP 500 S n'est pas autorisée.

Les combinaisons de guide-chaîne et de chaîne énumérées ci-dessus répondent à l'exigence d'angle de recul calculé de 25° de la norme CSA Z62.3 lorsqu'elles sont utilisées sur ce modèle de tronçonneuse avec le pignon à chaîne correspondant indiqué ci-dessus.

Utilisez uniquement des guide-chaînes ou des chaînes de rechange identiques à ceux indiqués ci-dessus ou répertoriés ailleurs par STIHL comme répondant à l'exigence d'un angle de rebond calculé de 25° selon la norme CSA Z62.3 lorsqu'ils sont utilisés sur ce modèle de tronçonneuse.

Les guides-chaîne énumérés sont des guides-chaîne STIHL à rebond réduit marquées en vert. :Les chaînes coupantes mentionnées sont des chaînes STIHL à faible rebond à étiquette verte:

Étant donné que de nouvelles combinaisons guide/chaîne peuvent être développées après la publication du présent manuel, adressez-vous à votre revendeur agréé STIHL pour les dernières recommandations de STIHL.

30 Pièces de rechange et équipement

30.1 Pièces de rechange originales STIHL

STIHL recommande d'utiliser des pièces de rechange originales STIHL. Les pièces STIHL authentiques peuvent être identifiées par le numéro de référence STIHL, le logo **STIHL** et, dans certains cas, par le symbole des pièces STIHL . Sur les petites pièces, seul le symbole peut figurer.

31 Élimination

31.1 Mise au rebut de l'outil électrique

Les produits STIHL ne doivent pas être jetés avec les ordures ménagères ou mis au rebut différemment des indications figurant dans le présent manuel.

- ▶ Amenez l'outil électrique, les accessoires et l'emballage à un centre d'élimination approuvé pour le recyclage respectueux de l'environnement.
- ▶ Contactez votre distributeur agréé STIHL pour obtenir les informations les plus récentes sur l'élimination et le recyclage.

31.2 Recyclage de la batterie



AVERTISSEMENT

- Manipulez les batteries déchargées/épuisées avec précaution. Même lorsqu'elles sont supposées déchargées, les batteries au lithium-ion ne peuvent jamais se décharger totalement et peuvent encore délivrer un courant de court-circuit dangereux. Si elles sont endommagées ou exposées à des températures extrêmes, elles peuvent fuir, générer de la chaleur, s'enflammer ou exploser.
-
- ▶ Respectez toutes les réglementations fédérales, nationales et locales en matière de mise au rebut.

- ▶ Contactez votre distributeur agréé STIHL pour obtenir les informations les plus récentes sur l'élimination des déchets.
- ▶ Recyclez rapidement les batteries épuisées.
- ▶ Tenez les batteries hors de portée des enfants. Ne les démontez pas et ne les jetez pas au feu.



STIHL est engagée dans le développement de produits qui sont écologiquement responsables. Cet engagement ne s'arrête pas lorsque le produit quitte le distributeur agréé STIHL. STIHL a établi un partenariat avec la RBRC (Rechargeable Battery Recycling Corporation) pour promouvoir la collecte et le recyclage des batteries usagées STIHL au lithium-ion aux États-Unis et au Canada.

Le scellé de la RBRC indique que le recyclage de la batterie a été prépayé par STIHL. Le RBRC dispose d'un numéro d'appel gratuit (1-800-822-8837) qui vous permet d'obtenir des informations sur les centres de recyclage des batteries et ainsi que des informations sur les interdictions ou les restrictions relatives à la mise au rebut de la batterie dans votre région. Vous pouvez également retourner gratuitement votre batterie usagée à n'importe quel distributeur agréé STIHL pour recyclage.

32 Adresses

32.1 STIHL Limited

STIHL Limited
1515 Sise Road
London, ON. N6A 4L6
CANADA

www.stihl.com



0458-007-8201-B



0458-007-8201-B